

РУКОВОДСТВО
ПОЛЬЗОВАТЕЛЯ

СТИРАЛЬНАЯ МАШИНА



Перед установкой машины внимательно ознакомьтесь с настоящим руководством. Это необходимо для правильной и безопасной установки изделия. После установки храните инструкцию рядом с изделием для обращения к документации по мере необходимости.

RU РУССКИЙ

KK Kazakh

TW350W



MFL69482515
Rev.00_092116

СОДЕРЖАНИЕ

В данном руководстве могут встречаться изображения или материалы, не относящиеся к купленной вами модели. Производитель может вносить изменения в содержание руководства.

ТЕХНИКА БЕЗОПАСНОСТИ	3
ВАЖНЫЕ УКАЗАНИЯ ПО ТЕХНИКЕ БЕЗОПАСНОСТИ	3
РУКОВОДСТВО	9
Части устройства	9
Аксессуары.....	9
Технические характеристики.....	10
Требования к месту установки.....	11
Распаковка и удаление упаковочных материалов	12
Стыковка опорной стиральной машины	12
Подключение шланга подачи воды	13
Установка сливного шланга	16
Выравнивание машины по горизонтали	17
ЭКСПЛУАТАЦИЯ	18
Правила эксплуатации машины	18
Сортировка белья.....	19
Закрывание двери и ящика.....	20
Добавление моющих средств.....	21
Панель управления.....	23
Таблица программ	24
Программирование дополнительных функций.....	26
ИНТЕЛЛЕКТУАЛЬНЫЕ ФУНКЦИИ	27
Использование функции диагностики Smart Diagnosis™	27
ТЕХНИЧЕСКОЕ ОБСЛУЖИВАНИЕ	28
Очистка стиральной машины	28
Очистка барабана.....	29
Очистка впускного фильтра подачи воды	29
Очистка ворсового фильтра.....	30
Предупреждение о замерзании воды в системах машины	30
ПОИСК И УСТРАНЕНИЕ НЕИСПРАВНОСТЕЙ	32
Диагностика неисправностей.....	32
Сообщения об ошибке	37

ТЕХНИКА БЕЗОПАСНОСТИ

Следующие рекомендации по технике безопасности призваны предотвратить непредвиденные риски и ущерб, вызванный небезопасной либо неверной эксплуатацией устройства. Рекомендации делятся на две категории: **ОСТОРОЖНО** и **ВНИМАНИЕ** (см. ниже).

 Этим символом помечены действия, связанные с повышенной опасностью. Внимательно прочтите соответствующий текст и следуйте инструкциям, чтобы избежать риска.

 **ОСТОРОЖНО!**

Означает, что несоблюдение инструкций может привести к серьезной травме или смерти.

 **ВНИМАНИЕ!**

Означает, что несоблюдение инструкций может привести к легкой травме или к поломке изделия.

ВАЖНЫЕ УКАЗАНИЯ ПО ТЕХНИКЕ БЕЗОПАСНОСТИ

 **ОСТОРОЖНО!**

Чтобы снизить опасность пожара, удара током или получения травм при использовании изделия, необходимо принять следующие основные меры предосторожности.

Дети в доме

Изделие не предназначено для использования лицами (включая детей) со сниженными физическими или умственными способностями, болезнями органов чувств, недостаточным опытом и знаниями. Указанные категории должны использовать изделие после обучения и под присмотром лица, ответственного за их безопасность. Не позволяйте детям играть с изделием.

Информация для потребителей, проживающих в странах Европы

Изделие разрешается использовать детям в возрасте от 8 лет и лицам со сниженными физическими или умственными способностями, болезнями органов чувств, недостаточным опытом и знаниями под присмотром или при условии их обучения безопасному использованию изделия и при условии, что они осознают имеющиеся опасности. Дети не должны играть с изделием. Без присмотра взрослых дети не должны проводить очистку и обслуживание изделия.

Детей до 3 лет не следует допускать к изделию без постоянного присмотра.

Установка

- Категорически запрещается использовать поврежденное, неисправное, частично разобранное изделие, с отсутствующими или сломанными деталями (включая поврежденный кабель питания или вилку).
- Для безопасной транспортировки данного устройства требуются два человека или более.
- Не устанавливайте устройство в местах с высокой влажностью или большим количеством пыли. Не устанавливайте и не храните устройство вне помещений или в местах, подверженных прямому воздействию погодных условий (прямой солнечный свет, ветер, дождь или температура ниже нуля градусов).
- Затяните сливной шланг, чтобы он не соскочил. Утечка воды может привести к удару током.

- В случае повреждения кабеля питания или ослабления гнезда розетки не используйте кабель питания и свяжитесь с авторизованным сервисным центром.
- Данная машина не должна устанавливаться за запираемой дверью, сдвижной дверью или дверью с петлями на стороне, противоположной петлям дверцы этой машины. Это гарантирует полное открытие дверцы машины.
- Данную опорную стиральную машину следует устанавливать в основании совместимой стиральной машины LG с фронтальной загрузкой, изготовленной после 2009 года.
- Устройство необходимо заземлить. В случае выхода изделия из строя заземление снизит риск удара током: оно служит линией минимального сопротивления для отвода тока.
- Изделие снабжено кабелем электропитания с жилой заземления оборудования и вилкой с заземляющим контактом. Вилку следует подключать к правильно установленной и заземленной согласно местным нормам и правилам розетке.
- Неправильное подключение проводника заземления создает опасность удара током. При возникновении сомнений относительно надежности заземления машины проконсультируйтесь с квалифицированным электриком или мастером по техническому обслуживанию.
- Не изменяйте конструкцию вилки электропитания, поставляемой вместе с данной машиной. Если она не подходит к розетке, вызовите квалифицированного электрика для установки нужной розетки.

Эксплуатация

- Не пытайтесь снять блок управления с помощью сверла, булавки или другого острого предмета.
- Запрещается выполнять ремонт или замену любых деталей данной машины. Все работы по ремонту и обслуживанию должны выполняться квалифицированным мастером по техническому обслуживанию, если иное не указано в данном руководстве пользователя. Используйте только разрешенные запчасти завода-изготовителя.
- Используйте только новый шланг или комплект шлангов, входящие в комплект поставки. Использование старых шлангов может привести к утечкам воды с последующим повреждением имущества.
- Не трогайте устройство, если бак или мешалка вращаются.
- Следите за тем, чтобы под изделием и вокруг него не было горючих материалов, например пуха, бумаги, тряпок, химикатов и т. д.
- Не помещайте животных внутрь изделия.
- Не оставляйте дверцу машины открытой. Дети могут повиснуть на ней или залезть внутрь, что приведет к получению травм или повреждению машины.
- Категорически запрещается прикасаться ко внутренним частям работающей машины. Дождитесь полной остановки барабана.
- Не кладите внутрь, не стирайте и не сушите вещи, очищенные, смоченные, замоченные или забрызганные горючими либо взрывоопасными веществами (например, воском, маслом, краской, бензином, обезжиривателями, растворителями для химчистки, керосином, растительным маслом и т. д.). Несоблюдение данного требования может привести к пожару или взрыву.
- Если устройство залило водой, отсоедините вилку электропитания и свяжитесь с центром поддержки клиентов компании LG Electronics.
- Не нажимайте на открытую дверцу машины слишком сильно.

- Не касайтесь дверцы при выполнении программы с высокой рабочей температурой.
- Не используйте вблизи машины горючий газ или легковоспламеняющиеся вещества (бензол, бензин, растворитель, нефть, спирт и прочие).
- Если в холодное время года сливной либо впускной шланг замерзнут, то перед использованием необходимо дать им оттаять.
- Храните моющие средства, кондиционеры для белья и отбеливатели в недоступном для детей месте.
- Не прикасайтесь к вилке электропитания или кнопкам управления устройством мокрыми руками.
- Отключая машину, тяните за вилку, а не за кабель. Повреждение кабеля может привести к удару током или травме.
- Не перегибайте кабель питания слишком сильно и не помещайте на него тяжелые предметы.
- Если выявлена утечка газа (изобутан, пропан, природный газ и т. п.), не касайтесь машины или вилки электропитания и немедленно проветрите помещение.
- Не состыковывайте две опорные стиральные машины и более.
- Во избежание поломки стекла не следует слишком сильно давить на двери стиральной машины при закрывании.
- Не наступайте на опорную стиральную машину.
- Данная машина предназначена для стирки одежды или постельного белья. Запрещается стирка любых других предметов, включая ковры, половики, обувь или коврики для домашних животных.
- Данная машина предназначена для бытового использования и не должна использоваться в качестве передвижного оборудования для стирки.
- Не следует открывать или закрывать дверь ногой.

Обслуживание

- После полного удаления влаги и пыли аккуратно вставьте вилку электропитания в розетку.
- Перед чисткой устройства отсоедините кабель питания.
- Никогда не отключайте вилку электропитания из розетки, потянув за кабель питания. Обязательно надежно удерживайте вилку в руках и извлекайте ее из розетки, не допуская перекосов.
- При очистке не распыляйте воду на наружную или внутреннюю поверхность устройства.

Утилизация

- Перед утилизацией машину нужно отключить от розетки. Обрежьте кабель сразу за машиной, чтобы предотвратить ее дальнейшее использование.
- Утилизируйте упаковочные материалы (например, пластиковые пакеты и пенопласт) в местах, недоступных для детей. Упаковочные материалы могут стать причиной удушья.
- Перед утилизацией этой машины снимите ее дверцу, чтобы дети или небольшие животные не оказались заперты внутри.

РУКОВОДСТВО

Части устройства

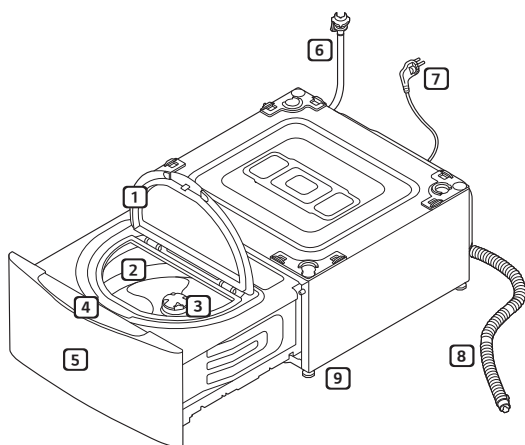

- 1 Дверца
- 2 Барабан
- 3 Ворсовой фильтр
- 4 Панель управления
- 5 Выдвижной отсек
- 6 Шланг подачи воды
- 7 Вилка питания
- 8 Дренажный шланг
- 9 Регулируемая ножка

Аксессуары



Шланг подачи воды
(для холодной
воды)



Соединительный
шланг подачи



Дренажный шланг



Муфта для
подсоединения
шланга подачи воды



Хомуты для кабеля



Соединитель для
дренажного шланга



Противоскользящие
листы



Ключ



Мерный колпачок
для моющего
средства

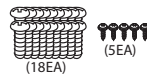

Болты



Клипса для шланга

- С каждой моделью могут применяться различные дополнительные принадлежности.

Технические характеристики

Модель	TW350W
Вместимость стирки	3,5 кг (стирка)
Источник питания	220–240 В~, 50 Гц
Габаритные размеры	700 мм (Ш) x 770 мм (Г) x 360 мм (В)
Вес машины	48,7 кг
Макс. Мощность	1500-1800 Вт
Допустимое давление воды	0,1–0,8 МПа (1,0–8,0 кгс/см ²)
Класс энергоэффективности	G (более подробная информация приведена на этикетке "Энергетической эффективности")

- Внешний вид и технические характеристики могут изменяться без предупреждения с целью улучшения качества изделия.
- Температура подаваемой горячей воды НЕ ДОЛЖНА превышать 65 °С.
- Для подключения подачи воды не требуется дополнительная защита от противотока воды.

Требования к месту установки

Расположение

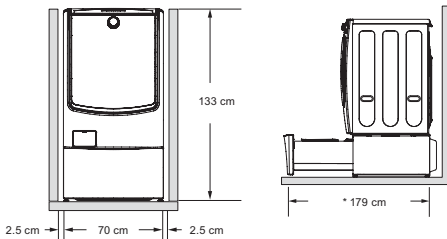

* 179 см: дополнительно требуется для обслуживания.

Ровный пол : допустимый уклон пола под всей занимаемой машиной площадью не должен превышать 1°.

Розетка питания : должна находиться с любой стороны машины не более чем в 1,5 м.

- Не подключайте к одной розетке несколько устройств.

Дополнительный зазор: 2,5 см по сторонам и 10 см позади машины.

- Запрещается укладывать белье на верх сушильной машины и хранить его там.
- Возможно повреждение краски или элементов управления.

⚠ ОСТОРОЖНО!

- Вилку следует подключать к правильно установленной и заземленной согласно местным нормам и правилам розетке.

Размещение

- Установите машину на ровный прочный пол.
- Убедитесь, что коврики и другие покрытия не мешают циркуляции воздуха вокруг машины.
- Ни в коем случае не пытайтесь компенсировать неровности пола уложенными под машину досками, картоном и т. д.
- Если стиральную машину нельзя установить на достаточном расстоянии от газовой или угольной плиты, между двумя устройствами нужно проложить изоляцию (85×60 см), покрытую алюминиевой фольгой.

- Не устанавливайте стиральную машину в помещениях, где температура может опускаться ниже нуля. Замерзшие шланги могут разорваться под давлением льда. При температуре ниже точки замерзания возможно повреждение электронного блока управления.
- Устанавливайте машину так, чтобы обеспечить легкий доступ мастера по ремонту в случае поломки.
- Установив машину, отрегулируйте все четыре ножки с помощью прилагаемого ключа для транспортировочных болтов, чтобы машина стояла устойчиво. Оставьте зазор примерно в 20 мм между ее верхней частью и нижней частью любого находящегося над машиной объекта.
- Если машина доставляется зимой при температуре ниже нуля, перед вводом в эксплуатацию оставьте ее на несколько часов при комнатной температуре.
- Не используйте поддон, так как он может блокировать ящик. Использование поддона может привести к повышенным вибрациям и шуму при работе.

⚠ ОСТОРОЖНО!

- Оборудование не предназначено для использования на морских судах или на транспортных средствах, например фургонах, самолетах и т. д.

Подключение к электросети

- Не используйте удлинитель или тройник.
- После использования обязательно отключите машину от розетки и перекройте подачу воды.
- Подключите машину к розетке, имеющей контакт заземления, согласно действующим правилам установки электрооборудования.
- Машину нужно установить так, чтобы обеспечить удобный доступ к вилке.
- К ремонту машины допускается только квалифицированный персонал. Ремонт, выполненный неопытными лицами, может привести к травме или серьезной неполадке. Обратитесь в местный сервис-центр.

Распаковка и удаление упаковочных материалов

- 1 Снимите устройство с пенопластовой подложки.
 - Если потребуется положить устройство, чтобы снять картонную подложку, обязательно обеспечьте защиту соответствующей боковой стенки и аккуратно положите устройство на бок. НЕ кладите устройство на переднюю или заднюю панель.
- 2 Вытащите пенопластовый блок и сохраните его для будущего применения.
 - В будущем при необходимости перевозки стиральной машины пенопластовый блок поможет избежать ее повреждения при транспортировке.

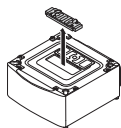

ПРИМЕЧАНИЕ

- Во избежание повреждения не удаляйте пенопластовый блок до того момента, пока стиральная машина не достигнет своего окончательного места расположения.
- 3 Переверните верхнюю крышку на 180 градусов.
 - Закройте верхнее отверстие верхней крышки и установите четыре коротких болта (идут в комплекте в упаковочной коробке), чтобы зафиксировать ее на месте.

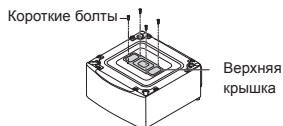

Стыковка опорной стиральной машины

- 1 Перед стыковкой убедитесь, что регулируемые ножки стиральной машины с фронтальной загрузкой полностью втянуты. Установите стиральную машину с фронтальной загрузкой сверху на опорную стиральную машину. Проверьте, чтобы отверстия на опорной стиральной машине были совмещены с отверстиями на стиральной машине с фронтальной загрузкой.



- 2 Установите четыре длинных болта (идут в комплекте в коробке) на каждом углу, чтобы надежно соединить стиральную машину с фронтальной загрузкой с опорной стиральной машиной.

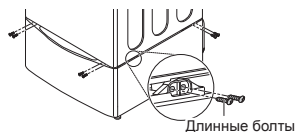

- 3 Немного открутите ножки стиральной машины с фронтальной загрузкой; откручивайте до тех пор, пока они не упрутся в опорную стиральную машину.

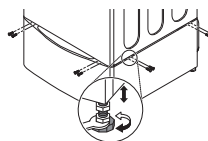

⚠ ОСТОРОЖНО!

- Верхняя крышка должна быть установлена во избежание поражения электрическим током или короткого замыкания, вызванного каплями воды. Несоблюдение этого требования может привести к серьезным травмам, пожару, поражению электрическим током или смерти.

⚠ ОСТОРОЖНО!

- Данную опорную стиральную машину следует устанавливать в основании совместимой стиральной машины LG с фронтальной загрузкой, изготовленной после 2009 года (только для стиральных машин с загрузкой 16–21 кг).
- Опорная стиральная машина не будет работать в качестве отдельного устройства.
- Для нормальной работы опорную стиральную машину следует устанавливать под стиральной машиной LG с фронтальной загрузкой.

Подключение шланга подачи воды

- Давление воды в водопроводной сети должно находиться в пределах от 0,1 до 0,8 МПа (1,0–8,0 кгс/см²).
- При подключении шланга подачи воды к клапану не допускайте срыва или перекоса резьбы.
- Если давление воды в водопроводной сети более 0,8 МПа, то следует установить редуктор давления.
- Периодически проверяйте состояние шланга, при необходимости замените его.

Проверка резиновой прокладки на шланге подачи воды

К шлангам подачи воды прилагаются две резиновые прокладки. Они используются для предотвращения протечек. Убедитесь, что соединения с кранами достаточно герметичное.

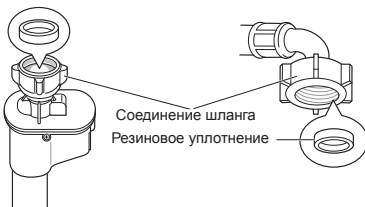
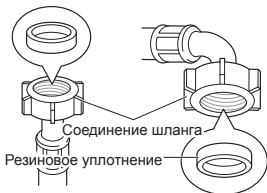
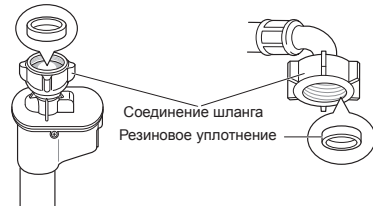
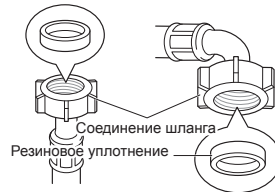

Подключение шланга к водопроводному крану

Подключение навинчиваемого шланга к крану с резьбой

Накрутите соединение шланга на резьбу крана.

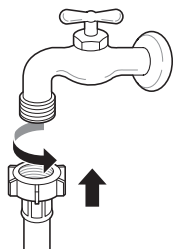

- 1 Отпустите четыре крепежных винта.

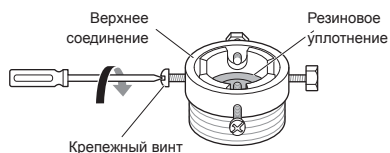

- 2 Если кран не входит в адаптер, извлеките направляющую.

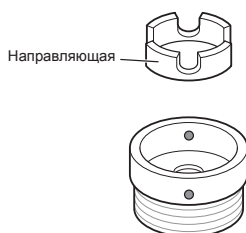

- 3 Наденьте адаптер на конец крана так, чтобы резиновое уплотнение создало герметичное соединение. Затяните четыре крепежных винта.

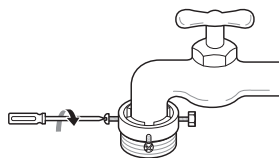

- 4 Отведите шланг подачи воды вертикально вверх таким образом, чтобы резиновое уплотнение внутри шланга полностью прилегало к крану, затем затяните, закручивая слева направо.

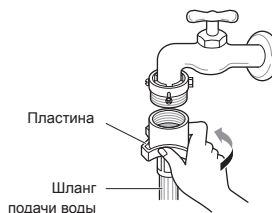

Подключение зажимного шланга к крану без резьбы

- 1 Отвинтите круглую промежуточную пластину и отпустите четыре крепежных винта.

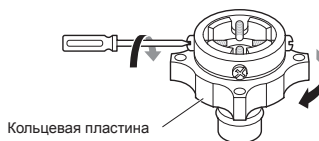

- 2 Если кран не входит в адаптер, извлеките направляющую.

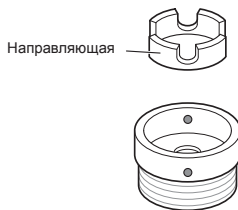

- 3 Наденьте адаптер на конец крана так, чтобы резиновое уплотнение создало герметичное соединение. Затяните четыре крепежных винта и кольцевую пластину адаптера.

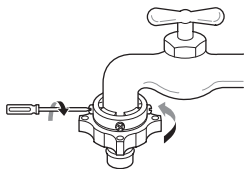

- 4 Отведите язычок защелки соединителя вниз, наденьте шланг подачи воды на адаптер и отпустите язычок защелки соединителя. Убедитесь, что адаптер зафиксирован.

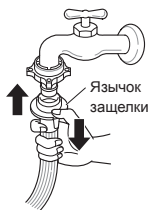

ПРИМЕЧАНИЕ

- Подключив шланг подачи воды к водопроводному крану, откройте кран, чтобы смыть посторонние вещества (грязь, песок, опилки и т. д.) из водопроводных линий. Слейте воду в ведро и проверьте температуру.

Подключение шланга к двум стиральным машинам

- 1 Подсоедините муфту к шлангу подачи воды стиральной машины с фронтальной загрузкой. Откройте пакет с дополнительными принадлежностями для установки опорной стиральной машины.

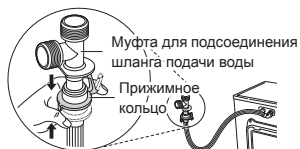

- 2 Подсоедините муфту к шлангу подачи воды устанавливаемой опорной стиральной машины.

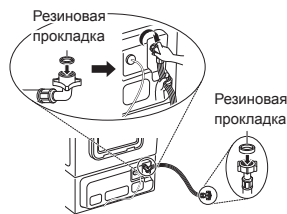

- 3 Подсоедините дополнительно поставляемый шланг подачи воды стиральной машины с фронтальной загрузкой к соединительной муфте и водопроводному крану.



Установка сливного шланга

- Сливной шланг нельзя устанавливать выше 100 см от пола. В противном случае вода не будет сливаться из устройства или будет сливаться медленно.
- 1 Наденьте хомут крепления шланга на колено дренажного шланга.



- 2 Вставьте колено в выходное дренажное отверстие, находящееся сзади опорной стиральной машины, таким образом, чтобы шланг от колена шел вверх.

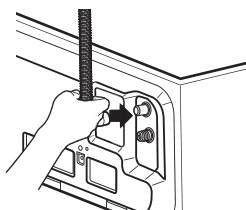

- 3 Отрегулируйте хомут крепления шланга по месту для предотвращения протекания.

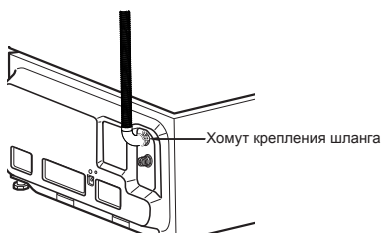

Использование соединителя для дренажного шланга

Подсоедините дренажный шланг стиральной машины с фронтальной загрузкой и опорной стиральной машины к соединителю. Наденьте соединительные хомуты шланга на концы двух дренажных шлангов. Плотно прижмите дренажные шланги к соединителю. Отрегулируйте соединительные хомуты шланга, чтобы предотвратить ослабление крепления или протекание. Несоблюдение этого требования может привести к затоплению. Использование соединителя для дренажных шлангов помогает избежать переливания через сифон, неприятных запахов и неправильного дренажа.

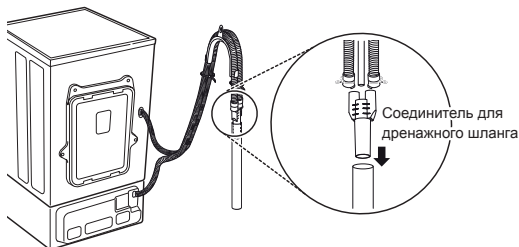

Выравнивание машины по горизонтали

Если пол неровный, поверните регулируемые ножки в нужное положение (не ставьте под них деревянные бруски и прочие приспособления). Убедитесь, что все четыре ножки устойчиво опираются на пол, а затем убедитесь, что машина идеально выровнена (с помощью строительного уровня).

- Когда стиральная машина будет стоять ровно, затяните стопорные гайки по направлению к основанию машины. Все гайки должны быть затянуты.

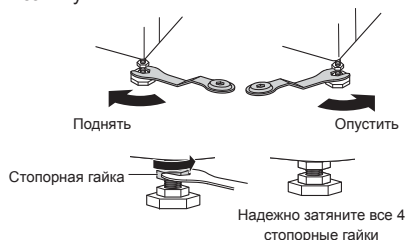

Проверка устойчивости по диагонали

- При нажатии на края верхней панели по диагонали машина вообще не должна перемещаться вверх или вниз (необходимо проверить обе диагонали). Если при таком нажатии машина качается, отрегулируйте ножки повторно.

⚠ ОСТОРОЖНО!

- При стыковке стиральной машины с фронтальной загрузкой с опорной стиральной машиной используйте регулируемые ножки опорной стиральной машины для горизонтального выравнивания обеих машин. Регулируемые ножки стиральной машины с фронтальной загрузкой следует свернуть до минимума, а контргайки — повернуть против часовой стрелки для закрепления ножек.

ПРИМЕЧАНИЕ

- Деревянные полы или перекрытия без промежуточных опор способствуют избыточной вибрации и нарушению равновесия машины.
- Если стиральная машина установлена на приподнятую платформу, ее необходимо надежно закрепить, чтобы устранить риск падения.

Использование противоскользящих листов (опция)

Установка устройства на скользкой поверхности может привести к избыточной вибрации. При неудачном выравнивании может возникнуть шум и вибрация. В этом случае установите под регулировочные ножки противоскользящие листы и отрегулируйте уровень.

- 1 Вымойте пол перед установкой противоскользящих листов.
 - Удалите посторонние предметы и влагу сухой тряпкой. Если останется влага, противоскользящие листы могут скользить по полу.
- 2 После установки устройства в предусмотренное место отрегулируйте его уровень.
- 3 Положите противоскользящие листы клейкой стороной на пол.
 - Наиболее эффективно устанавливать противоскользящие листы под передние ножки. Но если это представляется затруднительным, то разместите накладки под задними ножками.

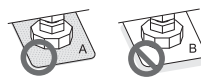
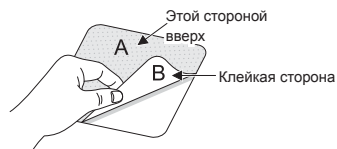

- 4 Убедитесь, что машина установлена ровно.
 - Слегка толкните или покачайте верхние края машины, чтобы убедиться, что она не качается. Если машина качается, выполните ее выравнивание повторно.

ПРИМЕЧАНИЕ

- Противоскользящие листы можно приобрести в сервис-центре LG.

Правила эксплуатации машины

1 Сортировка и закладка белья

- Рассортируйте белье по типу ткани, уровню загрязнения и, при необходимости, размеру. Откройте дверцу и положите его в стиральную машину.

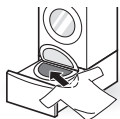

2 Добавьте средства для стирки.

- Равномерно засыпьте предусмотренное количество моющего средства в стиральный барабан при помощи мерной чашки для стирального порошка.

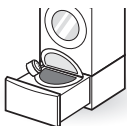

3 Закройте дверь стиральной машины и ящик.

4 Включение стиральной машины

- Чтобы включить стиральную машину, нажмите кнопку **Питание**.



5 Выберите программу стирки.

- Несколько раз нажмите кнопку выбора циклов, пока не будет выбран требуемый цикл.



6 Запуск стирки

- Нажмите кнопку **Пуск/пауза**, чтобы запустить цикл стирки. Стиральная машина немного поработает без воды, чтобы определить вес белья. Если не нажать кнопку **Пуск/пауза** в течение пяти минут, стиральная машина отключится, а все настройки сбросятся.



7 Добавьте смягчитель ткани.

- Когда машина начнет издавать звуковой сигнал в течение примерно 20 секунд, добавьте смягчитель и нажмите **Пуск/пауза** для перезапуска цикла.

8 Завершение стирки

- После завершения цикла прозвучит мелодия. Чтобы белье меньше сминалось и не приобрело неприятные запахи, сразу же извлеките его из машины.
- После завершения стирки протрите дверь стиральной машины, уплотнение и внутреннюю поверхность стирального барабана сухим полотенцем, чтобы обеспечить чистую последующую стирку.

Сортировка белья

1 Проверьте ярлыки на одежде.

- Там указан состав ткани и рекомендации по стирке.
- Символы на ярлыках.

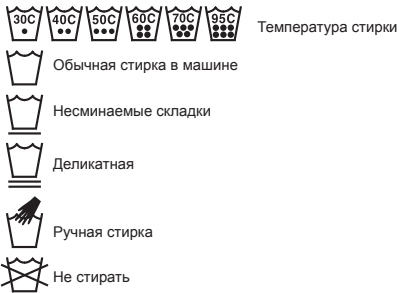

2 Сортировка белья

- Для получения оптимального результата рассортируйте одежду по типу стирки.
- Разные ткани стираются при разной температуре и оборотах.
- Одновременная стирка двух и более полотенец или вязаных изделий. При раздельной стирке предметы, впитывающие большой объем воды, могут выстириваться недостаточно хорошо или недостаточно высушиваться в режиме центробежной сушки из-за малого объема воды в барабане.
- Обязательно складывайте черные вещи отдельно от неярких и белых. Стирайте их по отдельности, поскольку из-за перераспределения краски и ворса белые и неяркие вещи могут изменить цвет. По возможности не стирайте очень грязные вещи с не очень грязными.
 - Загрязнение (сильное, обычное, легкое): рассортируйте вещи по степени загрязнения.
 - Цвет (белые, цветные, темные): отделите белые вещи от цветных.
 - Ворс (ворсистые вещи, собирающие ворс вещи): стирайте ворсистые и собирающие ворс вещи отдельно.

3 Перед загрузкой.

- Не стирайте «проволок» с эффектом памяти» в женском нижнем белье (таким, как бюстгалтер), так как это может повредить другую одежду или стиральную машину и создавать шум.
- Проверьте все карманы и убедитесь, что там ничего нет. Гвозди, заколка, спички, ручки, монеты, ключи и прочее могут повредить стиральную машину и одежду.



- Закройте молнии, застегните крючки, завяжите завязки, чтобы они не цеплялись за другую одежду.
- Предварительно нанесите на пятна небольшое количество разведенного в воде моющего средства, чтобы их было легче отстирать.
- Если предмет одежды имеет длинную пришитую тесьму, уложите тесьму так, чтобы она не могла запутываться, либо положите ее в мешок для стирки.
- Убирайте внутренний наполнитель из подкладок, подушек или сидений и стирайте только чехол. Внутренний наполнитель может выпасть и повредить остальную стирку. Пластиковые детали могут создавать аномальные вибрации.

⚠ ВНИМАНИЕ!

- Большой объем стирки следует разделить таким образом, чтобы белье могло быть полностью погружено в воду. Если белье растягивается во время стирки, то это может повредить белье и детали машины при стирке или отжиге.

Закрывание двери и ящика

- 1 Надавите на дверь стиральной машины до щелчка.

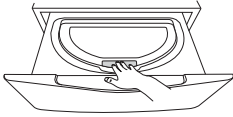

- 2 Задвиньте ящик до полного закрывания.

⚠ ВНИМАНИЕ!

- Не допускайте того, чтобы ваши руки застревали между дверью и стиральной машиной, так как это может привести к травме.
- Открывание ящика или двери с применением силы может быть небезопасно и может привести к поломке деталей.
- Закрывание ящика при не полностью закрытой двери может привести к образованию царапин на стекле двери.
- Обеспечьте полное выдвигание ящика для предотвращения контакта двери со стиральной машиной с фронтальной загрузкой.

ПРИМЕЧАНИЕ

- Дверная защелка может сломаться, если загрузить в машину слишком много белья или если дверь не полностью закрыта.
- Если машина работает или отображается индикатор блокировки ящика (🔒), дверь нельзя открыть. Чтобы открыть дверь, нажмите кнопку «Пуск/пауза» для остановки работы машины и, когда потухнет индикатор блокировки ящика (🔒), откройте дверь. Не открывайте ящик и дверь с применением силы.
- Если на дисплее загорается индикатор (dE1, dE2, dE3) или предупредительный знак, полностью закройте ящик и дверь. После этого нажмите кнопку «Пуск/пауза».

- Если ящик не получается открыть полностью, потяните его на себя двумя руками, применив небольшое усилие.
- Если в процессе работы машины возникает сбой электропитания, дверь нельзя открыть. Возобновите питание от электросети или обратитесь в сервисный центр LG (в случае кипячения дверь может не открываться после восстановления питания из-за высокой температуры внутри стиральной машины).
- Если дверь невозможно открыть из-за высокой температуры, запустите полоскание в холодной воде с помощью программы «Полоск. + отжим» или немного подождите, прежде чем открывать дверь.

Добавление моющих средств

Дозирование моющего средства

- Моющее средство используется согласно инструкции производителя и выбирается с учетом типа, цвета, степени загрязнения ткани и температуры стирки.
- При избытке моющего средства образуется слишком много пены, которая снижает качество стирки и перегружает двигатель.
- При использовании жидкого моющего средства следуйте рекомендациям производителя.
- Если пены слишком много, уменьшите количество моющего средства.
- Количество средства может зависеть от температуры воды, жесткости воды, размера и уровня загрязнения вещей. Для оптимального результата пены не должно быть слишком много.
- При выборе моющего средства и температуры воды руководствуйтесь инструкциями, указанными на ярлыках предметов одежды.
- При стирке в стиральной машине используйте только моющее средство, предназначенное для данного типа одежды:
 - обычные порошки для всех типов ткани;
 - порошки для деликатной ткани;
 - жидкие моющие средства для всех типов ткани или только для шерсти.
- Для лучшей стирки и отбеливания используйте моющее средство с порошковым отбеливателем общего назначения.

Добавление моющего средства

Отмерьте количество моющего средства с помощью дозатора и вылейте его в бак.

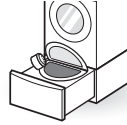

- Используйте комплектный мерный колпачок для моющего средства, чтобы добавить только один колпачок моющего средства.
- Уменьшите количество моющего средства для слабо загрязненного белья. Если вы используете слишком много моющего средства, то после полоскания останутся излишние пузырьки.

Добавление смягчителей воды

Добавление смягчителя ткани

СЛУЧАЙ 1. Когда машина издает звуковой сигнал

- 1 Нажмите кнопку **Пуск/пауза**, чтобы приостановить цикл.
- 2 Добавьте жидкий смягчитель ткани.
- 3 Закройте дверь, задвиньте ящик и нажмите **Пуск/пауза** для возобновления цикла.

ПРИМЕЧАНИЕ

- Чтобы отключить или включить сигнал для смягчителя ткани, нажмите и удерживайте кнопку **Доп. полоскание** в течение трех секунд.

СЛУЧАЙ 2. Если вы пропустили момент добавления смягчителя

- 1 Нажмите кнопку **Питание**, чтобы прервать цикл.
- 2 Выберите программу **Полоск. + Отжим** и нажмите кнопку **Пуск** для запуска цикла. Добавьте смягчитель ткани по сигналу.
- 3 Закройте дверь, задвиньте ящик и нажмите **Пуск/пауза** для возобновления цикла.

ПРИМЕЧАНИЕ

- Не наливайте кондиционер прямо на одежду.
- Смягчитель также можно разбавить водой и добавить непосредственно в барабан. Не лейте неразбавленный смягчитель прямо на одежду, так как он может оставлять пятна на тканях.

Добавление смягчителя воды

- Умягчитель воды, например средство, препятствующее образованию известковых отложений (Calgon и прочие), можно использовать для экономии моющего средства в регионах со слишком жесткой водой. Добавьте количество, указанное на упаковке. Сначала добавьте моющее средство, затем смягчающее.
- Используйте моющее средство в количестве, предусмотренном для мягкой воды.

ВНИМАНИЕ!

- Не добавляйте отбеливатель прямо на белье. Это может привести к частичному обесцвечиванию и серьезным повреждениям белья.
- Не используйте хлорсодержащий отбеливатель или кислотный очиститель при стирке белья, так как это может привести к таким повреждениям одежды, как обесцвечивание и изменение цвета белья.

Панель управления

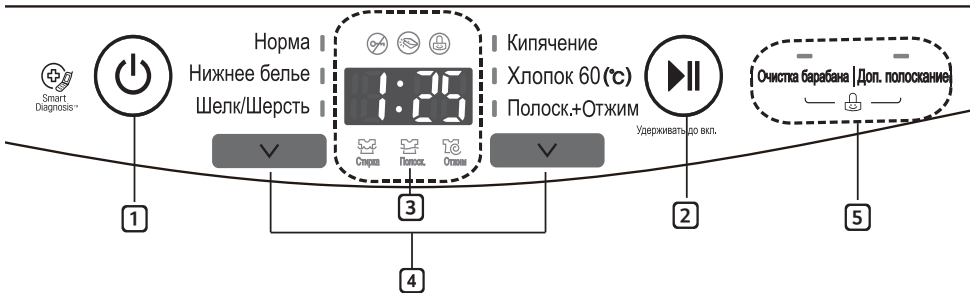

1 Кнопка Питание

- Чтобы включить стиральную машину, нажмите кнопку **Питание**.

ПРИМЕЧАНИЕ

- Если после отключения стиральной машины в барабане осталась вода, она сольется после 4-минутной задержки. Стиральную машину можно перезапустить в любое время до начала слива. Однако, если начался слив воды, все функции будут приостановлены до полного слива воды и отключения стиральной машины.

2 Кнопка Пуск/пауза

- Кнопка **Пуск/пауза** предназначена для запуска или приостановки цикла стирки.
- Если цикл стирки нужно временно приостановить, нажмите кнопку **Пуск/пауза**.

ПРИМЕЧАНИЕ

- Если вы не нажмете кнопку **Пуск/пауза** в течение 4 минут выбора программы, то стиральная машина автоматически выключится и все настройки цикла будут утрачены. Вся вода, оставшаяся в баке, будет слита.

3 Дисплей

- На дисплее отображаются состояние цикла и расчетное оставшееся время.
- индикатор блокировки ящика
- индикатор блокировки двери
- индикатор блокировки от детей

4 Кнопка программирования

- Для разных типов белья есть разные программы стирки.

5 Дополнительные режимы

- Данные кнопки задают различные настройки выбранной программы.
- Световая индикация над кнопками настроек загорается для отображения текущего выбора.

Таблица программ

Программа стирки

Программа	Указания	Примечание	Максимальная загрузка
Норма	Используйте эту программу для стирки слабо загрязненных вещей, не требующих особого ухода, за исключением деликатных тканей, таких как шерсть или шелк.	<ul style="list-style-type: none"> Нажатие кнопки Пуск/пауза без выбора программы сразу запускает программу «Норма» с настройками по умолчанию. 	3,5 кг
Нижнее белье	Используйте эту программу для стирки деликатных вещей, например женского белья и кружевной одежды, которые легко могут повредиться при использовании программы «Норма».	<ul style="list-style-type: none"> Данная программа эффективна для стирки сильно загрязненных хлопковых футболок или нательной одежды. Она не подходит для вещей из шелка. 	1,5 кг
Шелк/ Шерсть	Используйте эту программу для стирки текстиля, нижнего белья или тонких вещей, склонных к усадке или деформации.	<ul style="list-style-type: none"> Используйте специальное нейтральное моющее средство для шерсти, чтобы уменьшить повреждения текстильных изделий и улучшить результаты стирки. Для предотвращения повреждения одежды при стирке барабан плавно вращается влево и вправо. 	1,5 кг

Программа	Указания	Примечание	Максимальная нагрузка
Кипячение	Используйте эту программу для стирки нижнего белья или для стерилизации и отбеливания одежды малыша.	<ul style="list-style-type: none"> • При использовании данной программы белье тщательно стирается благодаря высокой температуре. Используйте 1/2 количества моющего средства, рекомендованного производителем для нормальной загрузки. • Не стирайте белые вещи или вещи яркого цвета с темными вещами, которые могут полинять. • Для более эффективного удаления пятен от крови или молока рекомендуется выполнить короткую предварительную стирку белья в холодной воде перед основной стиркой. • При использовании этой программы вода нагревается с помощью нагревательной системы стиральной машины. • Функция удаления пузырьков: если использовано чрезмерное количество моющего средства, возможно включение функции удаления пузырьков. • Функция понижения температуры слива: в целях безопасности перед сливом кратковременно подается холодная вода для снижения температуры воды. 	1,5 кг
Хлопок 60(°C)	Используйте эту программу для гигиенической стирки одежды для малышей.	<ul style="list-style-type: none"> • Выберите правильный тип нейтрального моющего средства. • Одежда стирается при высокой температуре для стерилизации и удаления клещей. • Для достижения лучших результатов стирки рекомендуется выполнить короткую предварительную стирку белья с пятнами от еды, пота, мочи и фекалий перед основной стиркой. • В связи с высокой температурой эта программа не рекомендуется для шерсти, шелка и других деликатных тканей. 	3,5 кг
Полоск. + Отжим	Выберите данную программу, если необходимы полоскание и отжим загрузки отдельно от обычного цикла.	<ul style="list-style-type: none"> • Добавляйте только смягчитель ткани. 	1,5 кг

ПРИМЕЧАНИЕ

- Установка программы Хлопок 60(°C) предназначена для проверки энергоэффективности в соответствии со стандартами IEC 60456 и EN 60456 директива 92/75/ЕЭС.

Программирование дополнительных функций

Очистка барабана

Используйте данную функцию, чтобы поддерживать барабан в чистоте с помощью уничтожения микробов внутри барабана. Дополнительную информацию по использованию функции «Очистка барабана» можно найти в разделе «Чистка» вашей стиральной машины.

Доп. полоскание

Используйте эту функцию, чтобы увеличить число программ полоскания.

- 1 Нажмите кнопку **Питание**.
- 2 Выберите программу стирки.
- 3 Нажмите кнопку **Доп. полоскание**, чтобы задать требуемое время.
 - Когда вы нажмете кнопку **Доп. полоскание**, отобразится количество циклов полоскания (1–5), которые будут добавлены.
- 4 Нажмите кнопку **Пуск/пауза**.

Блокировка от детей

Данная функция блокирует кнопки на панели управления для предотвращения вмешательства в работу машины.

Блокировка панели управления

- 1 Нажмите и удерживайте кнопки **Очистка барабана** и **Доп. полоскание** одновременно в течение трех секунд.
- 2 На дисплее появится **CL**.
Когда включена блокировка от детей, все кнопки заблокированы, кроме кнопки **Питание**.

ПРИМЕЧАНИЕ

- Отключение питания или завершение всех циклов не снимает блокировку от детей. Для использования других функций нужно отключить блокировку от детей.

Снятие блокировки панели управления

Нажмите и удерживайте кнопки **Очистка барабана** и **Доп. полоскание** одновременно в течение трех секунд.

- Для смены цикла или функции нажмите кнопку **Пуск/пауза**, чтобы остановить работу, и затем выберите цикл или функцию, которую вы хотите поменять.

Использование функции диагностики Smart Diagnosis™

С помощью этой функции, в случае возникновения неполадок или сбоев в работе устройства, центр поддержки компании LG Electronics способен провести дистанционную диагностику. Используйте данную функцию только для обращения к мастеру сервисного центра, а не во время нормальной работы.

- 1 Чтобы включить стиральную машину, нажмите кнопку **Питание**. Не нажимайте другие кнопки и не поворачивайте селектор программ.
- 2 По команде специалиста сервисного центра поднесите микрофон своего телефона к кнопке **Питание**.

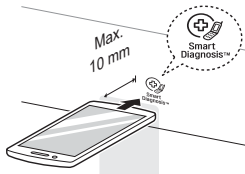

- 3 Нажмите и удерживайте кнопку **Очистка барабана** в течение трех секунд, удерживая микрофон телефона рядом со значком или кнопкой **Питание**.
- 4 Не отводите телефон, пока тональный сигнал не будет передан полностью. Оставшееся время передачи отображается на дисплее.
 - Не перемещайте телефон в процессе передачи.
 - Если специалист сервисного центра не сможет точно записать сигналы, возможно, вас попросят повторить попытку.



- 5 Когда отсчет закончится и тональный сигнал отключится, продолжайте разговор со специалистом сервисного центра. Теперь он сможет помочь вам, используя переданные для анализа данные.

ПРИМЕЧАНИЕ

- Работоспособность функции Smart Diagnosis™ зависит от качества местной телефонной связи.
- Домашний проводной телефон обеспечивает более высокое качество связи.
- Если передача данных с помощью функции Smart Diagnosis™ затруднена вследствие низкого качества телефонной связи, вы не сможете получить максимальный эффект от ее применения.

⚠ ОСТОРОЖНО!

- Во избежание удара током выключите стиральную машину из розетки перед очисткой. Несоблюдение этого правила может привести к серьезной травме, пожару, удару током или смерти.
- Ни в коем случае не используйте сильнодействующие химикаты, абразивные очистители или растворители для чистки машины. Они могут повредить отделку.

Очистка стиральной машины

Уход после стирки

- После завершения программы протрите дверцу и внутреннюю часть уплотнения, чтобы удалить влагу.
- Оставьте дверцу открытой, чтобы высушить барабан изнутри.
- Сотрите с корпуса машины влагу сухой тканью.



Очистка наружной части

Правильный уход может продлить срок службы стиральной машины.

Дверца

- Протрите наружную и внутреннюю часть сначала влажной тканью, затем еще раз сухой.

Наружная часть

- Как можно быстрее вытрите всю пролитую воду.
- Протрите влажной тканью.
- Не нажимайте на поверхность или дисплей острыми предметами.

Очистка внутренней части

- Протрите окружность дверцы и стекло в ней полотенцем или мягкой тканью.
- Обязательно извлеките все из машины сразу после стирки. Если оставить влажные вещи внутри, на одежде могут появиться складки, одежда может полинять и приобрести неприятный запах.
- Раз в месяц (или чаще при необходимости) запускайте очистку барабана, чтобы удалить отложения моющего средства и другие отложения.

Очистка барабана

Используйте данную функцию, чтобы поддерживать барабан в чистоте с помощью уничтожения микробов внутри барабана.

- 1 Нажмите кнопку **Питание**.
- 2 Разведите 200 мл жидкого хлорсодержащего отбеливателя в 1 л воды и налейте раствор в барабан.
- 3 Нажмите кнопку **Очистка барабана** для задания требуемого времени.
- 4 Нажмите кнопку **Пуск/пауза**.

ВНИМАНИЕ!

- Если в доме есть ребенок, не оставляйте дверцу открытой надолго.

Очистка впускного фильтра подачи воды

- Закройте запорный кран, если оставляете машину на некоторое время (например, на выходные), особенно если рядом на полу нет стока (желоба).
 - На дисплее может мигать значок , если давление воды недостаточное или входной фильтр засорился. Очистите входной фильтр.
 - Сетки входного фильтра могут забиваться накипью из-за жесткости воды, осадком в подаваемой воде или другим мусором.
- 1 Перекройте водопроводный кран и отвинтите впускной шланг.

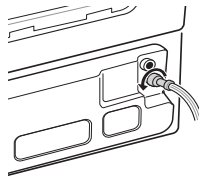

- 2 Очистите фильтр жесткой щеткой.

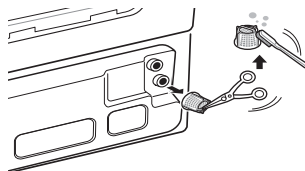

Очистка ворсового фильтра

Фильтр — важная деталь, от которой зависит качественный результат стирки, следовательно, за ним нужен специальный уход. Рекомендуется регулярно очищать фильтр.

- 1 Снимите крышку ворсового фильтра.

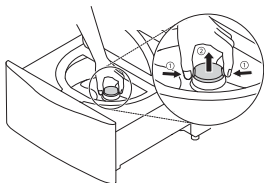

- 2 Откройте крышку и уберите ворс, а затем промойте ее.

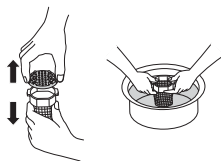

- 3 Вставьте нижнюю часть фильтра в барабан и закройте крышку до щелчка.

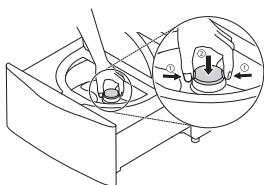

ПРИМЕЧАНИЕ

- Если ворсовой фильтр поврежден, обратитесь в сервисный центр LG.
- Не используйте стиральную машину без ворсового фильтра.
- Всегда проверяйте, чтобы ворсовой фильтр был установлен плотно. Иначе можно повредить ткани или стиральную машину.

Предупреждение о замерзании воды в системах машины

- Замерзшая машина не будет нормально работать. Обязательно установите ее там, где этого не может произойти.
- Если машину необходимо установить в прихожей или в другом месте вне дома, проверьте следующее.

Защита изделия от замерзания

- После закрытия крана отсоедините от него шланг подачи холодной воды и слейте воду, удерживая шланг отверстием вниз.

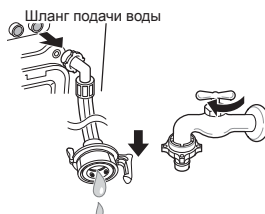

Действия при замерзании

Шаг 1. Если дверь заморожена

- Разморозьте дверь с помощью горячей мокрой ткани.

Шаг 2. Если заморожен шланг подачи воды

воды

- При возникновении проблем с подачей воды на дисплее может мигать значок **FE**. В этом случае примите следующие меры.
 - Снимите шланг подачи воды, подсоедините его к крану и проверьте, чтобы вода выходила из крана и из шланга подачи.
 - Закройте кран и разморозьте кран и оба места присоединения шланга подачи мини-машины с помощью горячей мокрой ткани.
 - Отсоедините шланг подачи воды и погрузите его в теплую воду с температурой не выше 50–60 °С.



Шаг 3. Если заморожен дренажный насос

- Если возникают проблемы с дренажным насосом, то на экране может мигать значок **FF**, **UE**. В этом случае примите следующие меры.

- 1 Налейте в барабан 15 л теплой воды температурой не выше 50–60 °С до погружения в воду барашковых гаек стиральной машины и подождите час.
- 2 Нажмите кнопку **Питание** и запустите программу «Кипячение» на час.
 - Если на дисплее появляется значок **IE**, повторите шаги 1 и 2.
- 3 Отключите питание, когда программа «Кипячение» завершится. Если ящик открыт, выберите **Полоскание+Отжим** и затем, нажимая **Доп. Полоскание**, установите 9, после этого нажмите кнопку **Пуск/пауза** чтобы запустить отжим.
- 4 Выберите программу **Полоск. + Отжим** и нажмите кнопку **Пуск/пауза**, чтобы проверить, работает ли стиральная машина.
- 5 Если на дисплее появляется значок **DE**, то нужно разморозить внутреннюю часть дренажного шланга с помощью горячей воды.

Стиральная машина снабжена автоматической системой самодиагностики, которая выявляет отказы на ранних этапах. Если машина работает неверно или не работает совсем, перед обращением в сервисный центр проверьте следующее.

Диагностика неисправностей

Признаки	Возможная причина	Способ устранения
Стук и лязг	В барабан могут попадать посторонние предметы, такие как ключи, монеты или булавки.	<ul style="list-style-type: none"> Остановите стиральную машину, проверьте барабан на наличие посторонних предметов. Если при повторном включении шум не исчезнет, позвоните в сервисный центр.
Стук	При стирке большого количества белья может возникнуть стук.	<ul style="list-style-type: none"> Если звук не исчезает, возможно, стиральная машина разбалансирована. Остановите ее и перераспределите белье.
	Белье в барабане стиральной машины распределено неравномерно.	<ul style="list-style-type: none"> Остановите стирку и после разблокирования двери переложите белье равномерно.
Вибрирующий шум	Упаковочные материалы не были удалены.	<ul style="list-style-type: none"> Удалите упаковочные материалы.
	Возможно, нарушен баланс в барабане стиральной машины.	<ul style="list-style-type: none"> Остановите стирку и после разблокирования двери переложите белье равномерно.
	Стиральная машина стоит неустойчиво или не по уровню.	<ul style="list-style-type: none"> См. «Горизонтальное выравнивание устройства» в разделе «Установка».
	Пол недостаточно жесткий.	<ul style="list-style-type: none"> Убедитесь, что пол твердый и не прогибается.
Протечка воды при каждой загрузке	Шланги установлены неправильно.	<ul style="list-style-type: none"> Проверьте все соединения подающих и дренажных шлангов, чтобы убедиться в их герметичности и надежности.
Чрезмерное образование пены	Возможно, засыпано слишком много порошка или порошок неподходящего типа.	<ul style="list-style-type: none"> Уменьшите количество моющего средства для слабо загрязненного белья. Если вы используете слишком много моющего средства, то после полоскания останутся излишние пузырьки.
Окрашивание	Одежда отсортирована неправильно.	<ul style="list-style-type: none"> Всегда стирайте вещи темного цвета отдельно от светлых и белых вещей во избежание обесцвечивания. Никогда не стирайте сильно загрязненные вещи со слабо загрязненными вещами.

Признаки	Возможная причина	Способ устранения
Протечка воды	Ослаблено соединение подающего шланга на кране, стиральной машине или соединителе для дренажного шланга.	<ul style="list-style-type: none"> • Проверьте шланги и соединитель для дренажного шланга на наличие протекания, трещин и разрывов. • Затяните соединения шлангов.
	Сливные трубы засорены.	<ul style="list-style-type: none"> • Стиральная машина сливает воду очень быстро. Проверьте, не возвращается ли вода из сливной трубы при сливе. Если видно, что вода выходит из слива, проверьте правильность установки дренажного шланга и наличие засорений в сливе. Обратитесь к водопроводчику для ремонта сливной трубы.
	Дренажный шланг вышел из соединителя со сливом или не вставлен достаточно плотно.	<ul style="list-style-type: none"> • Прикрепите дренажный шланг к шлангу подачи воды или к стояку, чтобы предотвратить его выпадение в процессе слива. Для небольших сливных труб: вставьте дренажный шланг в трубу, насколько позволяет фланец дренажного шланга. Для больших сливных труб: вставьте дренажный шланг в трубу на 2–5 см глубже фланца.
	Слишком большое количество загруженного белья для барабана.	<ul style="list-style-type: none"> • Уменьшите количество белья или воспользуйтесь стиральной машиной с фронтальной загрузкой. • Остановите стиральную машину и проверьте загрузку. Убедитесь в том, что загруженное белье свободно помещается в барабане и дверь легко закрывается.
Образование складок	Стиральная машина была разгружена не сразу.	<ul style="list-style-type: none"> • Обязательно извлеките все из машины сразу после стирки.
	Стиральная машина перегружена.	<ul style="list-style-type: none"> • Стиральную машину можно полностью загружать, но барабан не должен быть плотно набит вещами. Дверь стиральной машины должна закрываться легко.
	Шланги подачи холодной и горячей воды поменяны местами.	<ul style="list-style-type: none"> • Полоскание в горячей воде может оставлять складки на одежде. Проверьте соединения шланга подачи воды.
Утечка воды	Чрезмерное образование пены при использовании моющего средства.	<ul style="list-style-type: none"> • Чрезмерное образование пены может привести к протечкам, его причиной могут послужить неверный тип и количество используемого моющего средства. Всегда уменьшайте количество моющего средства при небольшой загрузке или слабом загрязнении белья, а также если у вас очень мягкая вода. Никогда не используйте количество моющего средства, превышающее максимальную отметку на комплектном дозаторе.

Признаки	Возможная причина	Способ устранения
Стиральная машина не заполняется водой должным образом	Фильтр засорился.	<ul style="list-style-type: none"> Проверьте, засорены ли входные фильтры на клапане подачи воды. Обратитесь к инструкциям по очистке фильтра.
	Возможно, перекручен шланг подачи воды.	<ul style="list-style-type: none"> Проверьте, чтобы шланги подачи воды не были перекручены или засорены.
	Недостаточная подача воды.	<ul style="list-style-type: none"> Убедитесь, что краны горячей и холодной воды полностью открыты.
	Дверь и ящик открыты.	<ul style="list-style-type: none"> Стиральная машина не будет работать с открытой дверью. Закройте дверь и проверьте, чтобы ничего не попало под дверь и не мешало полному ее закрыванию.
	Шланги подачи холодной и горячей воды поменяны местами.	<ul style="list-style-type: none"> Проверьте соединения шлангов подачи воды.
	Уровень воды слишком низкий.	<ul style="list-style-type: none"> Уровень наполнения оптимизирован, чтобы обеспечить движение белья и достичь наилучших результатов стирки.

Признаки	Возможная причина	Способ устранения
Стиральная машина не работает.	Панель управления выключилась по причине бездействия.	<ul style="list-style-type: none"> Это нормально. Нажмите кнопку «Питание», чтобы включить стиральную машину.
	Стиральная машина отключена от электросети.	<ul style="list-style-type: none"> Убедитесь, что кабель надежно подсоединен к рабочей розетке.
	Подача воды перекрыта.	<ul style="list-style-type: none"> Полностью откройте краны горячей и холодной воды.
	Настройки установлены неправильно.	<ul style="list-style-type: none"> Убедитесь, что цикл был установлен правильно, закройте дверь и нажмите кнопку «Пуск/пауза».
	Дверь или ящик открыты.	<ul style="list-style-type: none"> Закройте дверь и ящик и проверьте, чтобы ничего не попало под дверь и не мешало полному ее закрыванию.
	Сработал/перегорел автоматический выключатель/ предохранитель.	<ul style="list-style-type: none"> Проверьте автоматические выключатели/ предохранители в домашней цепи. Замените предохранители или восстановите работу автоматического выключателя. Стиральная машина должна быть подключена к выделенной сети питания. После восстановления электропитания стиральная машина продолжит работу согласно циклу с того момента, на котором она остановилась.
	Необходимо сбросить настройки.	<ul style="list-style-type: none"> Нажмите кнопку «Питание», затем заново выберите нужную программу и нажмите кнопку «Пуск/пауза».
	Кнопка «Пуск/пауза» не была нажата после выбора цикла.	<ul style="list-style-type: none"> Нажмите кнопку «Питание», затем заново выберите нужную программу и нажмите кнопку «Пуск/пауза». Стиральная машина выключится, если не нажать кнопку «Пуск/пауза» в течение 4 минут.
	Крайне низкое давление воды.	<ul style="list-style-type: none"> Проверьте другой кран в доме, чтобы убедиться в том, что давление воды в домашней сети достаточное.
Стиральная машина слишком холодная.	<ul style="list-style-type: none"> Если стиральная машина подвергалась воздействию отрицательных температур в течение длительного периода времени, дайте ей нагреться, прежде чем нажимать кнопку «Питание». 	

Признаки	Возможная причина	Способ устранения
Стиральная машина не сливает воду.	Дренажный шланг перекручен.	<ul style="list-style-type: none"> Убедитесь, что дренажный шланг не перекручен.
	Слив расположен выше чем на 2,4 м над полом.	<ul style="list-style-type: none"> Убедитесь, что дренажный шланг расположен не выше чем на 2,4 м от низа стиральной машины и отдален от нее не более чем на 1,5 м.
Плохое выведение пятен.	Сильно загрязненное белье.	<ul style="list-style-type: none"> Используйте стиральную машину с фронтальной загрузкой.
	Старые пятна.	<ul style="list-style-type: none"> На постиранных вещах могут быть ранее поставленные, старые пятна. Эти пятна могут быть трудновыводимыми. Возможно, потребуется ручная стирка или предварительная обработка, способствующая выведению пятен.
Длительность цикла стирки увеличилась	Стиральная машина автоматически подстраивает длительность стирки под количество белья, давление воды и другие условия работы.	<ul style="list-style-type: none"> Это нормально. Стиральная машина подстраивает продолжительность цикла автоматически, чтобы обеспечить оптимальные результаты стирки для выбранной программы. Оставшееся время выполнения, отображаемое на дисплее, является всего лишь расчетным значением. Фактическое время может отличаться.
В стиральной машине присутствует запах затхлости или плесени	Использовано неправильное моющее средство либо чрезмерное его количество.	<ul style="list-style-type: none"> Данная машина требует очень небольшое количество моющего средства. Используйте комплектный мерный колпачок для моющего средства.
	Внутренняя поверхность барабана не была правильно очищена.	<ul style="list-style-type: none"> Регулярно запускайте программу «Очистка барабана».
Стиральная машина издает повторяющийся звуковой сигнал перед завершающим этапом полоскания	Это не ошибка.	<ul style="list-style-type: none"> Это уведомление о том, что можно добавлять жидкий смягчитель ткани перед завершающим этапом полоскания.

Сообщения об ошибке



Признаки	Возможная причина	Способ устранения
 	Ящик неправильно закрыт.	<ul style="list-style-type: none"> • Закройте ящик и нажмите кнопку «Пуск/пауза», чтобы запустить цикл. • Если ящик закрыт и отображается сообщение об ошибке закрытия ящика, обратитесь в сервисный центр.
	Дверь закрыта неправильно.	<ul style="list-style-type: none"> • Откройте ящик и проверьте, чтобы в области защелки не было белья и других препятствий. • Закройте дверь, задвиньте ящик и нажмите «Пуск/пауза» для запуска цикла. • Если дверь закрыта и отображается сообщение об ошибке закрытия двери, обратитесь в сервисный центр.
	Краны подачи воды открыты не полностью.	<ul style="list-style-type: none"> • Убедитесь, что водопроводные краны полностью открыты.
	Шланги для воды перекручены, защемлены или передавлены.	<ul style="list-style-type: none"> • Убедитесь, что шланги не перекручены и не защемлены. Будьте внимательны, когда передвигаете стиральную машину при очистке и обслуживании.
	Засорены фильтры на впуске воды.	<ul style="list-style-type: none"> • Очистите входные фильтры.
	Недостаточное давление подачи воды в кране или шланге.	<ul style="list-style-type: none"> • Проверьте другой кран в доме, чтобы убедиться в том, что давление воды в домашней сети достаточное и расход ничем не ограничен. Отсоедините шланг подачи от стиральной машины и пролейте через него несколько литров воды, чтобы промыть линии подачи воды. Если расход недостаточен, обратитесь к водопроводчику для ремонта водопроводной линии.
	Подача воды осуществляется посредством шлангов, ограничивающих протечки.	<ul style="list-style-type: none"> • Шланги, спроектированные для ограничения протечек, могут ложно срабатывать и препятствовать наполнению водой стиральной машины. Не рекомендуется использовать шланги, ограничивающие протечки.
	Дренажный шланг изогнут, защемлен или засорен.	<ul style="list-style-type: none"> • Проверьте, чтобы дренажный шланг не был засорен, изогнут и т. д. и чтобы он не был зажат за стиральной машиной или под ней.
	Выход слива выше низа стиральной машины более чем на 1,2 м.	<ul style="list-style-type: none"> • Отрегулируйте или отремонтируйте слив. Максимальная высота слива составляет 1,2 м.

Признаки	Возможная причина	Способ устранения
	Операция повторного балансирования UE прошла безуспешно.	<ul style="list-style-type: none"> Автоматическое повторное балансирование нагрузки прошло безуспешно. Цикл был приостановлен, чтобы обеспечить возможность вручную перераспределить загрузку белья.
	Загружено слишком мало белья.	<ul style="list-style-type: none"> Добавьте еще несколько вещей, чтобы сбалансировать загрузку стиральной машины.
	Тяжелые вещи перемешались с более легкими вещами.	<ul style="list-style-type: none"> Стирайте примерно одинаковые по весу вещи.
	Загруженное белье распределено неравномерно.	<ul style="list-style-type: none"> Переложите белье вручную, если вещи запутались.
	Ошибка управления.	<ul style="list-style-type: none"> Извлеките вилку из розетки и вызовите мастера.
	Переполнение машины водой из-за неисправного водяного клапана.	<ul style="list-style-type: none"> Перекройте краны подачи воды, отключите стиральную машину от электросети и обратитесь в сервисный центр.
	Датчик уровня воды работает неправильно.	<ul style="list-style-type: none"> Перекройте краны подачи воды, отключите стиральную машину от электросети и обратитесь в сервисный центр.
	Произошел сбой двигателя.	<ul style="list-style-type: none"> Дайте машине побыть в состоянии покоя около 30 минут, чтобы остыл мотор, и повторите цикл. Если код ошибки LE остался, обратитесь в сервисный центр.
	Пришло время запуска программы «Очистка барабана».	<ul style="list-style-type: none"> Запустите программу «Очистка барабана».
	Опорная стиральная машина используется без полноразмерной стиральной машины.	<ul style="list-style-type: none"> Опорная стиральная машина не будет работать как отдельная машина. Ее следует устанавливать под стиральной машиной LG с фронтальной загрузкой.
	Стыковочный коммутатор работает неправильно.	<ul style="list-style-type: none"> Стыковочный коммутатор не будет работать правильно, если устанавливать машину вместе с устройством, не изготовленным LG, или с устройством LG, изготовленным до 2009 года.
	Дренажный шланг, шланг подачи или дренажный насос заморожены.	<ul style="list-style-type: none"> Разморозьте шланг подачи с помощью горячей мокрой ткани. Налейте теплой воды в барабан.
	CL не является ошибкой. Эта функция не позволяет детям изменять цикл стирки или использовать устройство.	<ul style="list-style-type: none"> Нажмите и удерживайте кнопки Очистка барабана и Доп. полоскание в течение трех секунд.

Для заметок



С EAC

 A circular symbol with a diagonal slash through it, containing a stylized fork and knife, indicating that the product is not for food contact.	Символ «не для пищевой продукции» применяется в соответствии с техническим регламентом Таможенного союза «О безопасности упаковки» 005/2011 и указывает на то, что упаковка данного продукта не предназначена для повторного использования и подлежит утилизации. Упаковку данного продукта запрещается использовать для хранения пищевой продукции.
 A triangular symbol consisting of three arrows forming a continuous loop, representing the recycling process.	Символ «петля Мебиуса» указывает на возможность утилизации упаковки. Символ может быть дополнен обозначением материала упаковки в виде цифрового и/или буквенного обозначения.
Информация	Дата изготовления указана на этикетке, расположенной за дверцей стиральной машины над барабаном. Формат даты: мм/гггг.

ПАЙДАЛАНУШЫ
НҰСҚАУЛЫҒЫ

КІР ЖУУ МАШИНАСЫ



Орнатуды бастау алдында осы нұсқауларды мұқият оқыңыз. Бұл орнатуды жеңілдетеді және өнімнің дұрыс және қауіпсіз орнатылуын қамтамасыз етеді. Орнатқаннан кейін болашақта пайдалану үшін бұл нұсқауларды өнімнің жанына қойыңыз.

МАЗМҰНЫ

Бұл нұсқаулықта сатып алған үлгіден өзгеше кескіндер немесе мазмұн болуы мүмкін.
Бұл нұсқаулықты өндіруші түзете алады.

ҚАУІПСІЗДІК НҰСҚАУЛАРЫ	3
МАҢЫЗДЫ ҚАУІПСІЗДІК НҰСҚАУЛАРЫ	3
ОРНАТУ	9
Бөлшектер	9
Аксессуарлар	9
Техникалық сипаттамалар	10
Орнату орнының қажеттіліктері	11
Орамадан шығару және орама материалдарын алып тастау.....	12
Кір жуу машинасының тұғырын орнату	12
Су беру шлангісін қосу.....	13
Ағызу шлангісін орнату	16
Құрылғының деңгейін туралау	17
ПАЙДАЛАНУ	18
Құрылғыны пайдалану.....	18
Жуылатын нәрселерді сұрыптау.....	19
Есікті және тартпаны жабу	20
Тазалау өнімдерін қосу.....	21
Басқару панелі	23
Бағдарлама кестесі.....	24
Опция бағдарламасы.....	26
СМАРТ ФУНКЦИЯЛАРЫ	27
Smart Diagnosis™ функциясын пайдалану	27
ҚЫЗМЕТ КӨРСЕТУ	28
Кір жуу машинаңызды тазалау	28
Очистка барабана (Науа тазалау).....	29
Су қабылдау сүзгісін тазалау.....	29
Түкті өткізбейтін сүзгіні тазалау	30
Қыс мезгілінде қату туралы сақтық шарасы	30
АҚАУЛАРДЫ ЖОЮ	32
Талдау ақаулары.....	32
Қате хабарлары.....	37

ҚАУІПСІЗДІК НҰСҚАУЛАРЫ

Қауіпсіздік нұсқаулары өнімді қауіпті тудыра отырып пайдалану және дұрыс пайдаланбау салдарынан болатын қауіптер мен зақымдарды алдын алуға арналған. Нұсқаулар төменде сипатталғандай «АБАЙЛАҢЫЗ» және «ЕСКЕРТУ» болып бөлінеді.

 Бұл таңба қауіп тудыратын жағдайлар мен жұмысты анықтау үшін көрсетіледі. Таңбасы бар бөлімді мұқият оқып шығыңыз және қауіптің алдын алу үшін нұсқауларды орындаңыз.

АБАЙЛАҢЫЗ

Бұл нұсқаулар орындалмаған жағдайда зақымдалуға немесе өлімге әкелуі мүмкін екенін білдіреді.

ЕСКЕРТУ

Бұл нұсқаулар орындалмаған жағдайда өнімнің аз деңгейде зақымдалуы мен бұзылуын білдіреді.

МАҢЫЗДЫ ҚАУІПСІЗДІК НҰСҚАУЛАРЫ

АБАЙЛАҢЫЗ

Құрылғыны пайдаланған кезде жарылу, өрт, өлім, ток соғу, зақымдау немесе адамды күйдіру қауіпін алдын алу үшін мыналарды қоса негізгі қауіпсіздік шараларын қолданыңыз:

Үйдегі балалар

Бұл құрылғы физикалық мүмкіндігі мен ақыл-есі шектеулі немесе құрылғыға қатысты тәжірибесі мен білімі аз адамдарды (балаларды қоса) олардың қауіпсіздігіне жауапты адам қадағаламаған кезде немесе құрылғыны пайдалануға қатысты нұсқаулар берілмеген кезде пайдалануға арналмаған. Балалардың құрылғымен ойнамауы қадағалануы қажет.

Еуропада пайдалану:

Құрылғыны 8 жастан жоғары жастағы балалар мен физикалық мүмкіндігі мен ақыл-есі шектеулі және құрылғыға қатысты тәжірибесі мен білімі аз адамдар құрылғыны қауіпсіз қолдануға қатысты қадағалау мен нұсқаулар берілген кезде пайдаланады. Балалар құрылғымен ойнамауы керек. Тазалау мен пайдаланушы көрсететін қызметті балалар қадағалаусыз жасамауы керек.

Үнемі бақылауда болмаса, 3 жастан кіші балаларды жақындатпаңыз.

Орнату

- Зақымдалған болса немесе зақымдалған сым не аша сияқты бөлшектері жетіспесе не сынған болса, ешқашан құрылғыны пайдаланбаңыз.
- Бұл құрылғыны екі немесе одан көп адам оны абайлап көтеріп тасымалдауы қажет.
- Құрылғыны ылғал және шаң жерге орнатпаңыз. Құрылғыны кез келген сыртқы аймаққа орнатпаңыз немесе қоймаңыз немесе тікелей күн көзі, жел немесе жауын сияқты ауа райы жағдайларына ұшырайтын немесе мұздатудан төмен температуралы аймаққа қоймаңыз.
- Бөлінудің алдын алу үшін ағызу шлангісін бекем буыңыз.

- Қуат сымы зақымдалған немесе розетканың тесігі босап қалған болса, қуат сымын пайдаланбаңыз және өкілетті қызмет көрсету орталығымен байланысыңыз.
- Бұл құрылғы есігінің толық ашылуына кедергі келтіретіндей құлыпталатын, сырғымалы есіктің немесе құрылғыға қарама-қарсы жағында ілмегі бар есіктің артына орнатылмауы тиіс.
- Бұл кір жуу машинасы тұғырын 2009 жылдан кейін шығарылған, сәйкес келетін LG алдыңғы жағынан жүктелетін машинасының астына орнату керек.
- Бұл аспап жерге тұйықталуы керек. Ақаулық не апаттық жағдайында жерге тұйықтау электр тогы үшін ең аз қарсылық желісін қамтамасыз ету арқылы электр тогының соғу қаупін азайтады.
- Бұл құрылғы жабдықты жерге тұйықтау өткізгішіне ие қуат сымымен және жерге тұйықтау ашасымен жабдықталған. Қуат ашасы барлық жергілікті кодтар мен реттеулерге сәйкес және жерге тұйықталған тиісті розеткаға жалғануы керек.
- Жабдықты жерге тұйықтау өткізгішін қате жалғау электр тогының соғу қаупіне себеп болуы мүмкін. Құрылғының жерге дұрыс тұйықталғанына сенімді болмасаңыз, білікті электрші немесе қызмет көрсету қызметкерімен тексеріңіз.
- Құрылғымен берілетін қуат ашасын өзгертпеңіз. Ол ашаға сәйкес келмесе, білікті электршінің көмегімен тиісті розетканы орнатыңыз.

Пайдалану

- Басқару құралын басу не бөлектеу үшін, бұрғы не істік сияқты үшкір нысандарды пайдаланбаңыз.
- Құрылғының қандай да бір бөлшегін жөндемеңіз немесе ауыстырмаңыз. Егер осы пайдаланушы нұсқаулығында көрсетілмесе, барлық жөндеу және қызмет көрсету әрекеттерін білікті қызмет көрсету қызметкері орындауы қажет. Тек өкілетті зауыттық бөлшектерді пайдаланыңыз.
- Құрылғымен берілетін жаңа шлангіні немесе шлангілер жинағын пайдаланыңыз. Ескі шлангілерді қайта пайдалану судың ағуына, одан әрі мүліктің бұзылуына әкелуі мүмкін.
- Науасы немесе айналатын сорғысы қозғалып тұрса, құрылғыны ұстамаңыз.
- Құрылғының астындағы айналасындағы аймаққа мамық, қағаз, шүберек, химикаттар т.б. сияқты жанғыш заттарды жақындатпаңыз.
- Үй жануарлары сияқты жануарларды құрылғының ішіне салмаңыз.
- Бұл құрылғының есігін ашық қалдырмаңыз. Балалар есігіне асылып не ішіне өрмелеп кіріп, зақымдауы не жарақатқа себеп болуы мүмкін.
- Жұмыс істеп тұрғанда құрылғыны ұстамаңыз. Барабанның толықтай тоқтауын күтіңіз.
- Жанғыш не жарылғыш заттармен (балауыз, май, бояу, бензин, майсыздандырғыш, құрғақ тазалау еріткіштері, керосин, өсімдік майы, аспаздық майы т.б. сияқты) тазаланған, жуылған, малынған немесе шашыраған бұйымдарды салмаңыз, жумаңыз не кептірмеңіз. Қате пайдалану өртке не жарылысқа себеп болуы мүмкін.
- Су аққан жағдайда, ток көзінен ажыратып, LG Electronics тұтынушыларды қолдау орталығына хабарласыңыз.
- Аспаптың есігі ашық болғанда есікті төмен қарай қатты баспаңыз.

- Жоғары температуралы бағдарлама барысында есікті ұстамаңыз.
- Жанғыш газ бен жанғыш заттарды (бензин, жанармай, сұйылтқыш, мұнай, спирт т.б.) құрылғының қасында пайдаланбаңыз.
- Қыс мезгілінде су ағызу шлангісі не кіріс шлангісі қатып қалса, оны тек еріткеннен кейін пайдаланыңыз.
- Барлық жуу құралдарына, жұмсартқыштарға және ағартқыштарға балаларды жақындатпаңыз.
- Ашаны немесе құрылғыны басқару бөліктерін ылғал қолдармен ұстамаңыз.
- Ашаны розеткадан алу кезінде кабельден емес, ашадан ұстаңыз.
- Қуат сымын артық бүкпеңіз не оған ауыр зат қоймаңыз.
- Егер газ (изобутан, пропан, табиғи газ, т.б.) шығып жатса, құрылғыны немесе қуат ашасын ұстамаңыз және бөлмені дереу желдетіңіз.
- Бір немесе бірнеше кір жуу машинасының тұғыры қосылған болса, кір жуу машинасы тұғырын іске қоспаңыз.
- Есік әйнегін сындырып алмау үшін, жапқан кезде есікті тым қатты итермеңіз.
- Кір жуу машинасы тұғырын баспаңыз.
- Осы машинада киімдерді немесе төсек жаймаларынан басқа, кілемдерді, алашаларды, аяқ киімдерді немесе үй жануарларының жабындарын не қандай да бір басқа заттарды жумаңыз.
- Бұл құрылғы тек үй жағдайындағы тұрмыстық мақсаттарға ғана пайдаланылуы тиіс және мобильді қолданбаларда пайдаланылмауы қажет.
- Есігін аяғыңызбен ашпаңыз немесе жаппаңыз.

Қызмет көрсету

- Кез келген ылғалды және шаңды толығымен кетірген соң, розетка саңылауына қуат ашасын қауіпсіз етіп жалғаңыз.
- Құрылғыны тазалаудың алдында, қуат сымын ажыратыңыз.
- Құрылғыны токтан ешқашан қуат кабелінен тартып ажыратпаңыз. Әрқашан қуат ашасын мықтап ұстап, розеткадан тіке тартып алыңыз.
- Оны тазалау үшін құрылғының ішіне не сыртына су бүркімеңіз.

Тастау

- Ескі құралды жоюдан бұрын ашаны шығарып алыңыз. Қате пайдаланудың алдын алу үшін аспаптың артындағы кабельді кесіп тастаңыз.
- Барлық бума материалдарын (мысалы, пластикалық қалталар мен пенопласт) балалардан алысқа тастаңыз. Бума материалдары тұншықтыруы мүмкін.
- Ішіне қамалып қалатын балаларға немесе кішкентай жануарларға төнетін қауіпті болдырмау үшін, осы құрылғыны утилизациялау немесе тастау алдында есікті алып тастаңыз.

ОРНАТУ

Бөлшектер

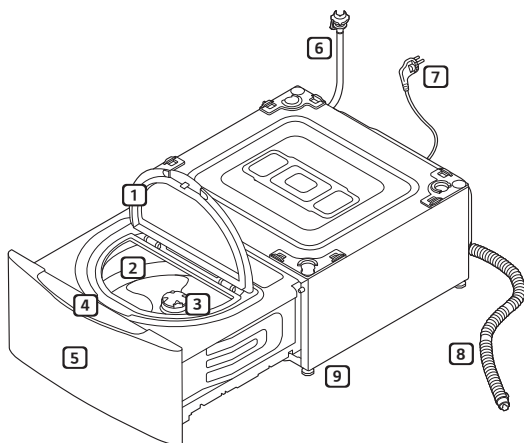

- 1 Есік
- 2 Барабан
- 3 Түкті өткізбейтін сүзгі
- 4 Басқару панелі
- 5 Тартпа
- 6 Су беру шлангісі
- 7 Қуат ашасы
- 8 Су төгу шлангісі
- 9 Реттелетін аяқтары

Аксессуарлар



Су беру шлангісі
(салқын суға арналған)



Су беру шлангісін жалғау



Су төгу шлангісі



Су беру шлангісін жалғағыш



Кабельді тұтастырғыштар



Су төгу шлангісін жалғағыш



Сырғанауға қарсы қабаттар



Сомын кілті



Тазалау ұнтағын өлшейтін қақпақ

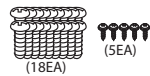

Бұрандалар



Шланг қамыты

- Өрбір модель үшін әртүрлі керек-жарақтар қолданылуы мүмкін.

Техникалық сипаттамалар

Моделі	TW350W
Жуу көлемі	3,5 кг (жуу)
Электр қуаты	220 - 240 В~, 50 Гц
Өлшемі	700 мм (Е) x 770 мм (Т) x 360 мм (Б)
Салмақ	48,7 кг
Макс. Қуат	1500 - 1800 Вт
Рұқсат етілген су қысымы	0,1 - 0,8 МПа (1,0 - 8,0 кгк/см ²)
Қуатты үнемдеу класы	G (толық деректерді «Қуат белгісінен» қараңыз)

- Өнім сапасын жақсарту үшін көрінісі мен техникалық сипаттамалары ескертусіз өзгеруі мүмкін.
- Сыртқы ыстық су беру 65 °С температурадан АСПАУЫ қажет.
- Су көзіне қосу үшін кері ағынға ешқандай қосымша қорғаудың қажеті жоқ.

Орнату орнының қажеттіліктері

Орын

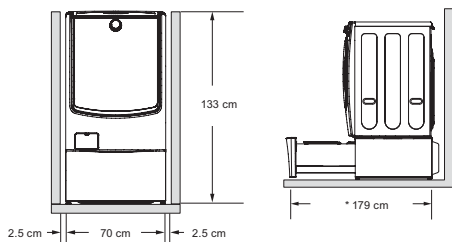

* 179 см: қызмет көрсету үшін қажет ақпарат.

Еден деңгейі : Бүкіл құрылғының астындағы рұқсат етілетін еңіс – 1°.

Розетка : Кір жуу машинасының қапталы 1,5 метр қашықтықта болу керек.

• Розеткаға бір аспаптан артық жалғамаңыз.

Қосымша саңылау: қапталынан 2,5 см және құрылғының артқы жағынан 10 см.

• Құрылғының үстіне ешқашан кір жуу өнімдерін қоймаңыз не сақтамаңыз.

• Бұл өнімдер бетін не басқару элементтерін зақымдауы мүмкін.

⚠ АБАЙЛАҢЫЗ

• Аша барлық жергілікті кодтар мен реттеулерге сәйкес дұрыс орнатылған және жерге тұйықталған тиісті розеткаға жалғануы керек.

Орналастыру

• Құрылғы тегіс қатты еденге орнатыңыз.

• Құрылғының айналасындағы ауа айналысына кілем, алаша т.б. кедергі болмайтынын тексеріңіз.

• Құрылғының астындағы еденнің ойлы-қырлы жерлерін ағаш бөліктерін, картондарды немесе ұқсас материалдарды қойып, тегістеменіз.

• Құрылғыны газ плитасының немесе қаптал тарапы алюминий жұқалтырмен қапталған көмір жағатын оқшаулағышына (85x60 см) жақын орналастыруға тура келсе, екі құрылғының арасына асүй плитасын не пеш қойыңыз.

• Мұздау температурасына дейін жету ықтималы бар бөлмелерге құрылғыны орнатпаңыз. Қатып қалған шлангілер қысыммен жарылуы мүмкін. Электрондық басқару құралының сенімділігі мұз қату температураларында нашарлауы мүмкін.

• Құрылғы орнатылғанда, оның ақаулық жағдайында маманға оңай қолжетімді екендігін тексеріңіз.

• Кір жуу машинасын орнатып, құрылғыны тұрақтандыру үшін, тасымалдау бұрандасының сомын кілті арқылы барлық төрт тіреуішін реттеңіз және кір жуу машинасының үстіңгі жағы мен асүй жұмыс бетінің арасында шамамен 20 мм саңылау қалдырыңыз.

• Құрылғы қыс мезгілінде жеткізіліп, температура мұз қату деңгейінен төмен болса, құрылғыны пайдаланудан бұрын, оны бөлме температурасында бірнеше сағатқа қойыңыз.

• Майды жинау түпқоймасын пайдаланбаңыз, оның тартпаны бітеуі мүмкін. Майды жинау түпқоймасын пайдалану жұмыс істеп тұрған кезде дірілдеуді және шуды арттыруы мүмкін.

⚠ АБАЙЛАҢЫЗ

• Бұл жабдық теңізде немесе тіркемелер, ұшақ т.б. сияқты жылжымалы орындарда пайдалануға арналмаған.

Электр қосылымы

• Ұзартқышты не қос адаптерді пайдаланбаңыз.

• Пайдаланғаннан кейін әрқашан құрылғының ашасын ажыратып, су жеткізуді өшіріңіз.

• Ток сымы реттеулеріне сәйкес құрылғыны жерге тұйықталған розеткаға қосыңыз.

• Құрылғыны аша оңай қолжетімді болатындай етіп орналастырыңыз.

• Құрылғыны жөндеу білікті маман тарапынан орындалуы керек. Тәжірибесіз адам орындаған жөндеу жұмысы жарақатқа немесе қауіпті ақаулыққа себеп болуы мүмкін. Жергілікті қызмет көрсету орталығыңызға хабарласыңыз.

Орамадан шығару және орама материалдарын алып тастау

- 1 Құрылғыны көбікті негізден көтеріңіз.
 - Картон негізді алып тастау үшін құрылғыны жатқызу керек болса, құрылғының қапталын қорғап, оны абайлап бүйірімен жатқызыңыз. Құрылғыны алдыңғы не артқы бетімен жатқызуға болмайды.
- 2 Пенопласты блокты тартып алып, келешекте пайдалану үшін, сақтап қойыңыз.
 - Кір жуу машинасын келешекте қозғалту керек болса, пенопласты блок тасымалдау кезінде кір жуу машинасын зақымдап алмауға көмектеседі.

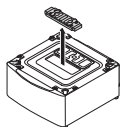

ЕСКЕРТПЕ

- Зақымдап алмас үшін, кір жуу машинасы соңғы орынға жеткізілмейінше, пенопласты блокты алмаңыз.
- 3 Қорғаныс қақпағын шамамен 180 градусқа бұраңыз.
 - Жоғарғы тесігін жоғарғы қақпағымен жауып, оны орнына қою үшін, 4 қысқа бұранданы (орама қорабында берілген) орнатыңыз.

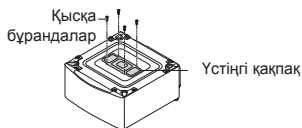

⚠ АБАЙЛАҢЫЗ

- Электр тоғы соғу қаупін немесе су тамшыларынан қысқа тұйықталудың алдын алу үшін, жоғарғы қақпағын орнату керек. Бұл нұсқаулар орындалмаса, ауыр жарақатқа, өртке, электр тоғының соғуына немесе өлім жағдайына себеп болуы мүмкін.

Кір жуу машинасының тұғырын орнату

- 1 Орнатпас бұрын, алдыңғы жағынан жүктелетін кір жуу машинасындағы реттелетін аяқтардың толығымен алынып тасталғанын тексеріңіз. Алдыңғы жағынан жүктелетін кір жуу машинасын кіру жуу машинасының тұғырына қойыңыз. Кір жуу машинасының тұғырындағы тесіктердің алдыңғы жағынан жүктелетін кір жуу машинасындағы тесіктермен туралануын қамтамасыз етіңіз.

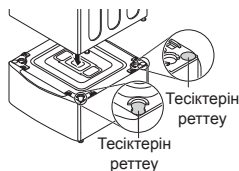

- 2 Алдыңғы жағынан жүктелетін кір жуу машинасын кір жуу машинасының тұғырына қауіпсіз ету бекіту үшін, әрбір бұрышына 4 ұзын бұранданы (қорапта берілген) орнатыңыз.

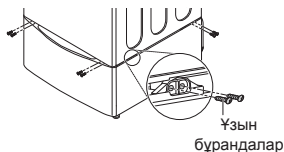

- 3 Кір жуу машинасының тұғырына бекітілмейінше, алдыңғы жағынан жүктелетін кір жуу машинасының аяқтарын бұраңыз.

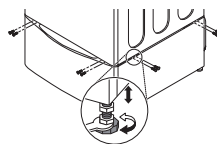

⚠ АБАЙЛАҢЫЗ

- Бұл кір жуу машинасы тұғырын 2009 жылдан кейін шығарылған, сәйкес келетін LG алдыңғы жағынан жүктелетін машинасының астына орнату керек. (тек 16 - 21 кг-дық кір жуу машинасы)
- Кір жуу машинасының тұғыры оқшау тұратын құрылғы ретінде жұмыс істемейді.
- Дұрыс жұмыс істеуі үшін, кір жуу машинасының тұғырын LG алдыңғы жағынан жүктелетін кір жуу машинасының астына орнату керек.

Су беру шлангісін қосу

- Су беру қысымы 0,1 МПа және 0,8 МПа (1,0 - 8,0 кг/см²) арасында болуы керек.
- Беру шлангісін клапанға жалғаған кезде кертiгін кетiруге не қисық бекiтуге болмайды.
- Егер су беру қысымы 0,8 МПа-дан асатын болса, қысымды азайту құрылғысы орнатылуы керек.
- Шлангiнiң күйiн мерзiмдi түрде тексерiп, қажет болса, ауыстырыңыз.

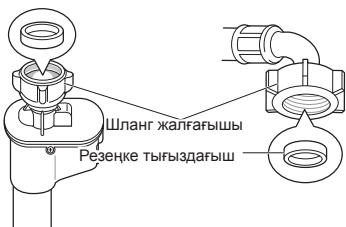
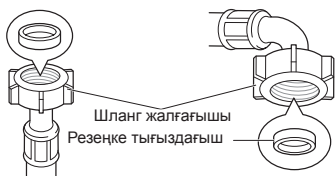

Су беру шлангісіндегі резеңке тығыздағышты тексеру

Су беру шлангісімен бірге екі резеңке тығыздағыш беріледі. Олар судың ағып кетуін болдырмау үшін пайдаланылады. Кранға қосылымның мықты бекітілгеніне көз жеткізіңіз.

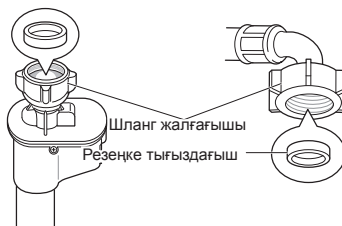
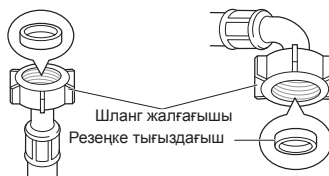

Шлангіні су кранына жалғау

Винт тәрізді шлангіні кертiгi бар кранға жалғау

Шланг жалғағышын су беру кранына бұраңыз.

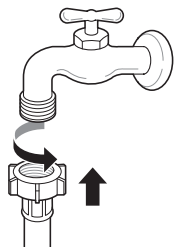

1 Төрт бекіту бұрандасын босатыңыз.

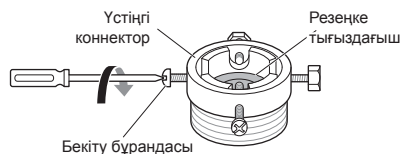

2 Кран адаптерге сәйкес келмейтіндей тым үлкен болса, шектегіш планканы алып тастаңыз.

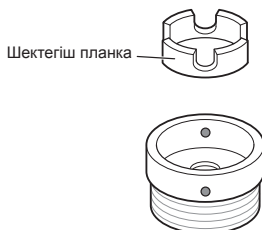

3 Резеңке тығыздағыш су өткізбейтіндей қосылым жасағанша, адаптерді кранның ұшына итеріңіз. Төрт бекіту бұрандасын қатайтыңыз.

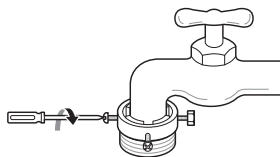

4 Шлангідегі резеңке тығыздауыш кранға толығымен сәйкес ендірілгенше, беру шлангісін тігінен итеріп, оны оңға қарай бұрау арқылы қатайтыңыз.

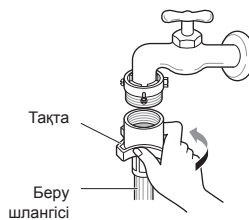

Бір рет қолданылатын шлангіні керткісз кранға жалғау

1 Адаптер шайбасын алып тастап, төрт бекіткіш бұранданы босатыңыз.

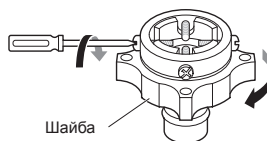

- 2** Кран адаптерге сәйкес келмейтіндей тым үлкен болса, шектегіш планканы алып тастаңыз.

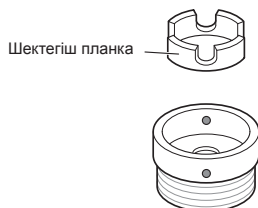

- 3** Резеңке тығыздағыш су өткізбейтіндей қосылым жасағанша, адаптерді кранның ұшына итеріңіз. Төрт бекіту бұрандасын және адаптер шайбасын бекітіңіз.

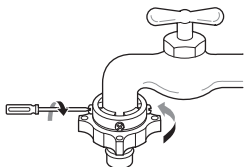

- 4** Жалғағыш ысырмасының тілін тартып, беру шлангісін адаптерге итеріп, қосқыш ысырмасы тілін босатыңыз. Адаптердің орнына құлыпталғанына көз жеткізіңіз.

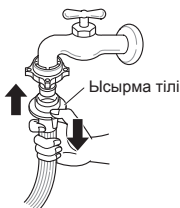

ЕСКЕРТПЕ

- Беру шлангісін су кранына жалғағаннан кейін су жолдарындағы бөгде заттарды (лас, құм, жаңқалар және т.б.) шайып шығару үшін су кранын қосыңыз. Суды шелекке ағызыңыз және су температурасын тексеріңіз.

Шлангіні екі кір жуу машинасына жалғау

- 1** Су беру шлангісін жалғағышты алдыңғы жағынан жүктелетін кір жуу машинасының су беру шлангісіне жалғаңыз. Кір жуу машинасын орнату тұғырына арналған керек-жарақтар бумасын ашыңыз.

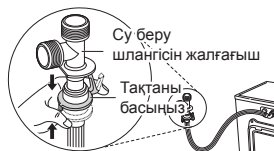

- 2** Кір жуу машинасы тұғырының су беру шлангісін кір жуу машинасының тұғыры орнатылатын су беру шлангісін жалғағышқа жалғаңыз.

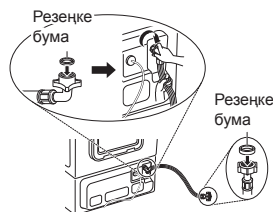

- 3** Қосымша берілген алдыңғы жағынан жүктелетін кір жуу машинасының су беру шлангісін су беру шлангісін жалғағышқа және су кранына жалғаңыз.



Ағызу шлангісін орнату

- Суды ағызу шлангісі еденнен 100 см-ден жоғары орнатылмауы керек. Құрылғыдағы су ақпай қалуы не баяу ағуы мүмкін.

- 1 Шланг қысқышын су төгу шлангісінің таянышына тіркеңіз.



- 2 Таяныштан шығарылған шлангімен, таянышты кір жуу машинасы тұғырының артындағы су төгу саңылауына тіркеңіз.

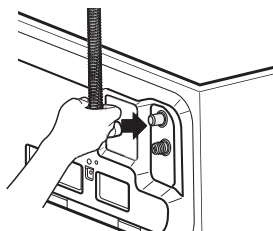

- 3 Судың ағып кетпеуі үшін, шланг қысқышын орнына салыңыз.

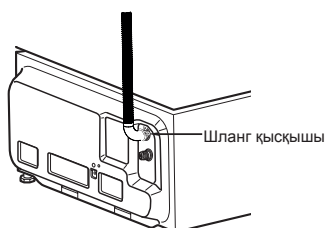

Су төгу шлангісін жалғағышты пайдалану

Алдыңғы жағынан жүктелетін кір жуу машинасы мен кір жуу машинасы тұғырының су төгу шлангісін су төгу жалғағышына жалғаңыз. Берілген сымды шланг қысқыштарын екі су төгу шлангісінің ұшына салыңыз. Су төгу шлангілерін су төгу жалғағыштарына мықтап салыңыз. Шлангілердің босап қалмауы немесе су ақпауы үшін, сымды шланг қысқыштарына бекітіңіз. Әйтпесе судың ағуына себеп болуы мүмкін. Су төгу жалғағыштарын пайдалану сифоннан төгілудің, иістің немесе дұрыс төгілмеудің алдын алуға көмектеседі.

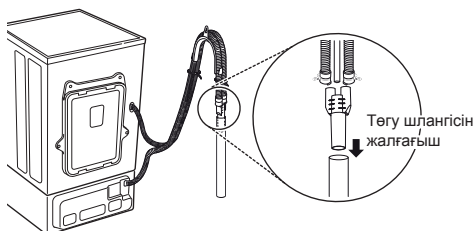

Құрылғының деңгейін туралау

Егер еден тегіс болмаса, реттелмелі аяқтарды қажетінше бұрыңыз (аяқ астына ағаш кесектерін т.б. тықпаңыз). Барлық төрт аяғы тұрақты екенін және еденге тіреліп тұрғанына көз жеткізіп, жабдықтың барынша тегіс қойылғанын тексеріңіз (Құрылыс деңгейін пайдаланыңыз).

- Құрылғының деңгейі тураланғаннан кейін контргайкаларды құрылғының негізіне қатайтып бекітіңіз. Барлық контргайкалар қатайтылуы керек.

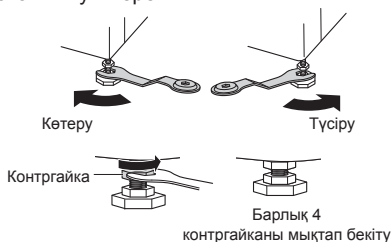

Диагональді тексеру

- Құрылғының үстіңгі бетінің жиектерін диагональді бағытта итергенде, құрылғы жоғары не төмен жылжытуға болмайды (екі бағытта да тексеріңіз). Егер құрылғының үстіңгі бетін диагональді бағытта итергенде, машина шайқалса, аяқтарын қайта тексеріңіз.

⚠ АБАЙЛАҢЫЗ

- Алдыңғы жағынан жүктелетін кір жуу машинасын кір жуу машинасының тұғырына орнатқан кезде, реттеу үшін кір жуу машинасының тұғырындағы реттелетін аяқтардың екеуін де пайдаланыңыз. Алдыңғы жағынан жүктелетін кір жуу машинасының реттелетін аяқтарын төмендету керек және оларды қауіпсіз ету үшін, қарсысомындарын сағат тіліне қарсы бұрау керек.

ЕСКЕРТПЕ

- Ағаш не аралық типті едендер артық діріл мен тұрақсыздықтың туындауына септігін тигізуі мүмкін.
- Егер кір жуу машинасы көтеріңкі жерге орнатылған болса, құлап кетуі қаупін жою үшін оны мықты бекіту керек.

Сырғанауға қарсы қабаттар (қосымша)

Егер құрылғыны тайғақ беткейге қойсаңыз, ол артық діріл әсерінен жылжуы мүмкін. Дұрыс емес орналастыру шу мен дірілдің әсерінен дұрыс емес жұмыс істеуге әкелуі мүмкін. Мұндай жағдай орын алғанда, сырғанауға қарсы қабаттарды тегістеуші аяқтардың астына орнатып, деңгейді реттеңіз.

- 1 Сырғанауға қарсы қабаттарды бекіту үшін еденді тазалаңыз.
 - Бөгде заттар мен ылғалды кетіріп, тазалау үшін құрғақ шүберекті пайдаланыңыз. Егер ылғал сақталып қалса, сырғанауға қарсы қабаттар сырғанауы мүмкін.
- 2 Құрылғыны орнату орнына орналастырғаннан кейін деңгейді реттеңіз.
- 3 Еденге сырғанауға қарсы қабаттардың жабысқақ бетін еденге қойыңыз.
 - Сырғанауға қарсы қабаттарды алдыңғы аяқтардың астына орнату ең тиімді әдіс болып табылады. Егер төсемдерді алдыңғы аяқтардың астына орналастыру қиын болса, оларды артқы аяқтарының астына қойыңыз.

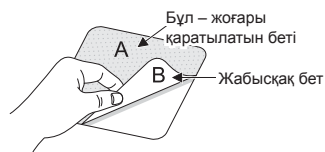

- 4 Құрылғының деңгейін тексеріңіз.
 - Құрылғы шайқалмайтынын тексеру үшін құрылғының жоғарғы жиектерін итеріп не шайқап көріңіз. Егер құрылғы шайқалса, құрылғының деңгейін қайта туралаңыз.

ЕСКЕРТПЕ

- Сырғанауға қарсы қабаттарды LG Қызмет көрсету орталығынан сатып алуға болады.

Құрылғыны пайдалану

1 Жуылатын нәрселерді сұрыптап, жүктеңіз.

- Жуылатын нәрселерді мата түріне, ластану деңгейіне, түсіне және жүктеу көлеміне қарай қажетінше сұрыптаңыз. Есігін ашып, жуылатын киімдерді кір жуу машинасына жүктеңіз.

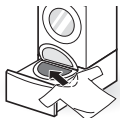

2 Тазалау өнімдерін қосыңыз.

- Жуғыш құралының жеткілікті мөлшерін жуғыш құралын өлшеу ыдысымен жуу барабанына біркелкі қосыңыз.

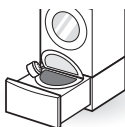

3 Есікті және тартпаны жабу.

4 Кір жуу машинасын қосыңыз.

- Кір жуу машинасын қосу үшін **Қуат** түймесін басыңыз.

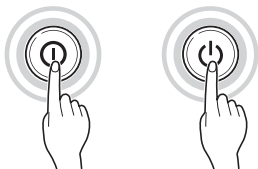

5 Қажетті жуу циклін таңдаңыз.

- Қажетті цикл таңдалғанша цикл түймесін қайталап басыңыз.



6 Циклді бастаңыз.

- Циклді бастау үшін **Бастау/Кідірту** түймесін басыңыз. Жүктеменің салмағын өлшеу үшін кір жуу машинасы сусыз қысқа уақытқа шайқайды. Егер **Бастау/Кідірту** түймесі 5 минут ішінде басылмаса, кір жуу машинасы өшіп, барлық параметрлер жоғалады.



7 Жұмсартқышты қосыңыз.

- Машина 20 секунд бойына дыбыс шығаратын болса, жұмсартқышты пайдаланыңыз және циклді бастау үшін, **Бастау/Кідірту** түймесін басыңыз.

8 Циклдің соңы.

- Цикл аяқталған кезде әуен дыбысы шығады. Қыртысталуын және иістерін азайту үшін, киімді кір жуу машинасынан дереу шығарыңыз.
- Жуу айналымы аяқталғаннан кейін, тазалап алу үшін, кір жуу машинасының есігін, тығыздағышын және жуу барабанының ішін құрғақ сүлгімен сүртіп алыңыз.

Жуылатын нәрселерді сұрыптау

1 Киімдердің күтім жасау белгісін қараңыз.

- Бұл киім материалының құрамы және оның қалай жуылуы керектігі туралы ақпаратты береді.
- Күтім жасау белгілеріндегі таңбалар.



Машинадағы қалыпты жуу

Тұрақты қысым

Delicate (Нәзік)

Қолмен жуу

Жууға болмайды

2 Жуылатын нәрселерді сұрыптаңыз.

- Ең жақсы нәтижелерге қол жеткізу үшін киімдерді бірдей жуу циклінде жуылатын жүктемелерге сұрыптаңыз.
- Әр түрлі материалдар әр түрлі температурада және айналым жылдамдығында жуылуы керек.
- Екі немесе одан да көп сүлгілерді не тоқыма бұйымдарын бірге жуыңыз. Егер бөлек жуылса, көп суды жұтатын кір дұрыс жуылмауы мүмкін немесе еңкейгендіктен, қалыпты емес айналып кептіру пайда болуы мүмкін.
- Қою түсті киімдерді бозғылт және ақ киімдерден үнемі сұрыптап отырыңыз. Бояуы және талшықтары шығып, бұл ақ және бозғылт түсті киімдердің түсі өзгеруіне әкелетіндіктен, бөлек жуыңыз. Егер мүмкін болса, қою боялған киімдерді азырақ боялған киімдермен қосып жумаңыз.
 - Лас (қатты, орташа, жеңіл): Киімдерді кірленуіне қарай бөліңіз.
 - Түс (ақ, ашық, қою): Ақ түсті материалдарды түсті материалдардан бөліңіз.
 - Талшық (талшық шығарушылар, жинаушылар): Талшық шығарушылар мен жинаушыларды бөлек жуыңыз.

3 Жүктеу алдындағы күтім.

- Әйелдердің ішкі киіміндегі сымы бар затты (мысалы, көкірекше) жумаңыз, себебі оның басқа киімдерді немесе кір жуу машинасын зақымдап, шу шығаруы мүмкін.
- Бос екеніне көз жеткізу үшін барлық қалталарды тексеріңіз. Тырнақ, шаш қыстырғыш, сіріңке, қалам, тиын және кілт сияқты нәрселер кір жуу машинасын да, киімдерді де зақымдауы мүмкін.



- Басқа киімдерге ілікпеуі үшін сыдырмаларды, ілгектерді салып, бауларды байлаңыз.
- Ластың шығарылуын жеңілдету үшін жуғыш құрал ерітілген аздаған сумен дақтың үстінен щеткамен тазалау арқылы лас пен дақтарды алдын ала өңдеңіз.
- Киім бөлігінде оған тіркелген ұзын бау болатын болса, оны оралып қалмайтын етіп реттеңіз немесе кір жууға арналған торлы қалтаға салыңыз.
- Диван көпшіктерінің, жастықтардың немесе көрпешелердің ішін алып тастап, тек қабын ғана жуыңыз. Ішінің ақтарылып, басқа кірлерді зақымдауы мүмкін. Пластикалық бөліктері қалыпсыз дірілдеуді туғызуы мүмкін.

⚠ ЕСКЕРТУ

- Кірдің суға толығымен батып тұруы үшін, үлкен көлемдегі кірлерді бөліп алыңыз. Жуылып жатқанда кір ұлғаятын болса, оның жуу немесе айналдыру кезінде кір киімге және бөліктеріне зақым келтіруі мүмкін.

Есікті және тартпаны жабу

- 1 Кір жуу машинасының есігін сырт еткен дыбыс естілмейінше итеріңіз.

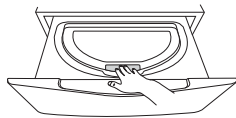

- 2 Тартпаны толығымен жабылғанша итеріңіз.

⚠ ЕСКЕРТУ

- Есік пен кір жуу машинасының арасында қолдарыңызды қысып алмаңыз, жарақаттап алуыңыз мүмкін.
- Тартпаны немесе есікті күшпен ашу бөліктерінің зақымдалуына және қауіпсіздік тұрғысындағы ақаулықтарға әкелуі мүмкін.
- Есік толығымен жабылмайынша, тартпаны жабу есік әйнегін сырып кетуі мүмкін.
- Есіктің алдыңғы жағынан жүктелетін кір жуу машинасына тимеуі үшін, тартпаның толығымен ашылуын қамтамасыз етіңіз.

ЕСКЕРТПЕ

- Машинада тым көп кір болса немесе есік толығымен жабылмаса, есіктің құлыпталмауы мүмкін.
- Құрылғы іске қосылып тұрса немесе Тартпа құлпы (🔒), индикатор көрсетіліп тұрса, есіктің ашылмауы мүмкін. Есікті ашу үшін, Тартпа құлпы (🔓), индикатор көрсетіліп тұрғанда, құрылғыны тоқтату мақсатында Бастау/Тоқтату түймесін басып, есікті ашыңыз. Тартпаны және есікті күшпен ашпаңыз.
- Дисплейде (dE1, dE2, dE3) немесе ескерту белгісі көрсетіліп тұрса, тартпаны және есікті толығымен жабыңыз. Солай істеген соң, Бастау/Тоқтату түймесін басыңыз.

- Тартпаны толығымен ашу мүмкін болмаса, екі қолыңызды да қолданып тартпаны аздаған күшпен тартыңыз.
- Өнім іске қосылып тұрғанда, қуат ақауы орын алса, есікті ашу мүмкін емес. Қуатты қайтадан қосыңыз немесе LG қызмет орталығымен байланысыңыз. (қайнатып жуу керек болғанда, кір жуу машинасының ішіндегі температура жоғары болғандықтан, қуат қайтадан берілген соң да, есікті ашу мүмкін болмайды).
- Жоғарғы температураға байланысты есікті ашу мүмкін болмаса, есікті ашпас бұрын, Шаю+Айналдыру бағдаралмасын қолданып салқын суға шайып алыңыз немесе аздаған уақыт күтіңіз.

Тазалау өнімдерін қосу

Жуғыш құралдың мөлшері

- Жуғыш құрал оның өндірушісінің нұсқауларына сай пайдаланылып, материалдардың түсі мен ластануына және жуу температурасына сәйкес таңдалуы керек.
- Егер жуғыш құрал тым көп пайдаланылса, су қатты көбіктеніп, киімнің дұрыс жуылмауына немесе моторға тым қатты жүктеме түсуіне әкелуі мүмкін.
- Егер сұйық жуғыш құралдарды пайдаланғыңыз келсе, жуғыш құрал өндірушісінің нұсқауларын орындаңыз.
- Тым қатты көбіктенген жағдайда жуғыш құрал мөлшерін азайтыңыз.
- Су температурасы, су кермектігі, жүктеме мөлшері және оның ластану деңгейі бойынша жуғыш құралды пайдалану реттелуі керек. Ең жақсы нәтижелерге қол жеткізу үшін тым қатты көбіктенуге жол бермеңіз.
- Жуғыш құрал мен су температурасын таңдамас бұрын, киімдердің затбелгісін қараңыз.
- Кір жуу машинасын пайдалану кезінде, киімдердің әрбір түрі үшін арнайы жуғыш құралды пайдаланыңыз:
 - Барлық материалдар түрлері үшін жалпы ұнтақ жуғыш құралдар
 - Нәзік материалға арналған ұнтақ жуғыш құрал
 - Барлық материалдар түрлеріне арналған сұйық жуғыш құралдар немесе тек жүн материалға арналған жуғыш құралдар
- Жақсырақ жуылуы және ағаруы үшін жуғыш құралды жалпы ұнтақ ағартқышпен пайдаланыңыз.

Жуғыш құралды қосу

Тазалау құралын тазалау құралы қақпағымен өлшеп алып, науаға салыңыз.

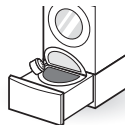

- Тек бір қақпақ тазалау құралын қосу үшін, берілген тазалау құралын өлшеу қақпағын қолданыңыз.
- Аздап лассталған кір үшін тазалау құралының мөлшерін азайтыңыз. Тым көп тазалау құралы қолданылса, шайған соң, артық көпіршік қалып қалады.

Жұмсартқышты қосу

Материал жұмсартқышты қосу

1-ЖАҒДАЙ. Машина сигнал шығарған кезде:

- 1 Циклді тоқтату үшін, **Бастау/Кідірту** түймесін басыңыз.
- 2 Матаны жұмсартқыш сұйықтықты қосыңыз.
- 3 Есікті жауып, жабық тартпаны сырғытыңыз да, циклді қайта бастау үшін, **Бастау/Кідірту** түймесін басыңыз.

ЕСКЕРТПЕ

- Матаны жұмсартқыш туралы ескертуді ажырату немесе қосу үшін, **Доп. полоскание** түймесін үш секундқа басып тұрыңыз.

2-ЖАҒДАЙ. Жұмсартқышты қосуды ұмытып кетсеңіз:

- 1 Циклді тоқтату үшін, **Қуат** түймесін басыңыз.
- 2 **Полоск. + Отжим** бағдарламасын таңдаңыз және циклді бастау үшін, **Пуск** түймесін басыңыз. Сигнал шығарылғанда матаны жұмсартқышты қосыңыз.
- 3 Есікті жауып, жабық тартпаны сырғытыңыз да, циклді қайта бастау үшін, **Бастау/Кідірту** түймесін басыңыз.

ЕСКЕРТПЕ

- Материал жұмсартқышын тікелей киімнің үстіне құймаңыз.
- Жұмсартқышты суға ерітіп алуға да, тікелей барабанға қосуға да болады. Матаны бүлдіруі мүмкін болғандықтан, ерітілмеген жұмсартқышты тікелей киімге құймаңыз.

Су жұмсартқышын қосу

- Су жұмсартқышын, мысалы, қақтың түзілуіне қарсы жұмсартқышты (мысалы, Calgon) аса кермек сулы аймақтарда жуғыш заттардың пайдаланылуын азайту үшін қолдануға болады. Орамда көрсетілген мөлшерге сәйкес таратыңыз. Алдымен жуғыш құралды, одан кейін су жұмсартқышты қосыңыз.
- Жұмсақ су үшін қажетті жуғыш құрал мөлшерін пайдаланыңыз.

ЕСКЕРТУ

- Кірге ағартқышты тікелей қоспаңыз. Бұл жартылай түсінің өзгеруіне және кірге қатты зақым келтіруі мүмкін.
- Кірді жуған кезде хлорлы ағартқышты немесе қышқылды тазалағышты қолданбаңыз, оның киімдерге зақым келтіруі мүмкін, мысалы, түсінің өзгеруі және түсінің өңіп кетуі.

Басқару панелі

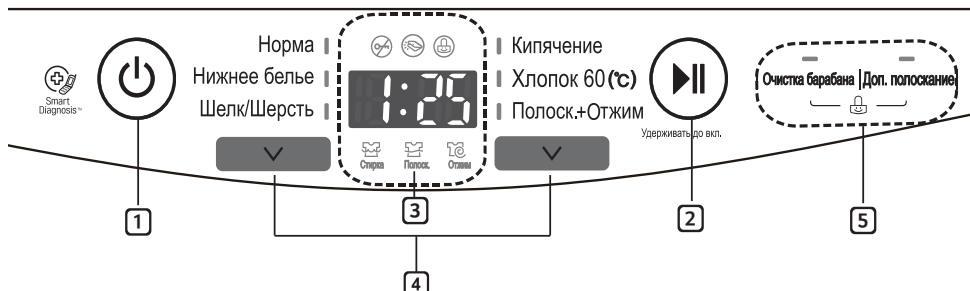

1 Қуат түймесі

- Кір жуу машинасын қосу үшін **Қуат** түймесін басыңыз.

ЕСКЕРТПЕ

- Кір жуу машинасы өшірілген соң, барабанда су қалып қойса, ол келесі 4 минут ішінде төгіледі. Кір жуу машинасын судың төгілуі басталмас бұрын, кез келген уақытта қайта іске қосуға болады. Дегенмен, су төгілу басталған соң, су толығымен төгіліп кеткенше және кір жуу машинасы сөндірілгенше, барлық функциялары тоқтатылады.

2 Бастау/Кідірту түймесі

- Бұл **Бастау/Кідірту** түймесі кір жуу циклін бастау үшін не кір жуу циклін кідірту үшін пайдаланылады.
- Егер кір жуу циклін уақытша тоқтату қажет болса, **Бастау/Кідірту** түймесін басыңыз.

ЕСКЕРТПЕ

- Бағдарламаны таңдаудан кейін 4 минут ішінде **Бастау/Кідірту** түймесін баспасаңыз, кір жуу машинасы автоматты түрде өшіріледі және барлық цикл параметрлері жоғалады. Науада қалған кез келген су төгіледі.

3 Дисплей

- Дисплей цикл күйін және шамаланған қалған уақытты көрсетеді.
- : Тартпаны құлыптау индикаторы
- : Есікті құлыптау индикаторы
- : Балалардан құлыптау индикаторы

4 Бағдарлама түймесі

- Бағдарламалар жуылатын киім түріне байланысты қолжетімді болады.

5 Опциялар

- Таңдалған бағдарламаға арналған қалаған цикл опцияларын таңдау үшін, осы түймелерді пайдаланыңыз.
- Түйменің жоғарғы жағындағы параметр шамдары ағымдағы таңдауды көрсету үшін жанады.

Бағдарлама кестесі

Кір жуу бағдарламасы

Бағдарлама	Сипаттама	Ескертпе	Ең үлкен жүктеме
Норма (Қалыпты)	Жүн немесе жібек сияқты нәзік маталардан басқа, жеңіл ласталған қалыпты заттарды жуу үшін, осы бағдарламаны пайдаланыңыз.	<ul style="list-style-type: none"> Бағдарламаны таңдамай, Бастау/Кідірту түймесін басу дереу әдепкі параметрлерді пайдаланатын Қалыпты бағдарламаның басталуын туғызады. 	3,5 kg
Нижнее белье (Ішкі киім)	Қалыпты бағдарламада оңай зақымдалуы мүмкін ішкі немесе мөлдір киімдер мен шілтерлі киімдер сияқты нәзік заттарды жуу үшін, осы бағдарламаны пайдаланыңыз.	<ul style="list-style-type: none"> Бұл бағдарлама қатты ласталған матадан жасалған футболкаларды немесе ішкі киімді жуу үшін тиімді бағдарлама. Бұл бағдарлама жібек киімдерге арналмаған. 	1,5 kg
Шелк/Шерсть (Кенеп/Жүн)	Бұл бағдарламаны қысқарып қалуы немесе пішімінің өзгеруі мүмкін тоқыма, кенеп немесе кербез киімдерді жуу үшін пайдаланыңыз.	<ul style="list-style-type: none"> Матаға зақым келтіруді азайту және жуу функциясын арттыру үшін, жүнге арналған арнайы бейтарап тазарту құралын қолданыңыз. Киімдерге зақым келтірмеу үшін, жуу кезінде барабан жайлап солға және оңға айналады. 	1,5 kg

Бағдарлама	Сипаттама	Ескертпе	Ең үлкен жүктеме
<p>Кипячение (Қайнатып жуу)</p>	<p>Бұл бағдарламаны стерильдеу және ағарту керек киімдерді немесе сәби киімдерін жуу үшін пайдаланыңыз.</p>	<ul style="list-style-type: none"> • Бұл бағдарламада киім жоғарғы температурада мұқият жуылады. Қалыпты жүктеуге арналған өндіруші ұсынатын тазалау құралының 1/2 мөлшерін пайдаланыңыз. • Ақ немесе ашық түсті заттарды түстері өңуі мүмкін қоңыр түсті киімдермен қосып жумаңыз. • Кір жуу машинасына салмас бұрын, қан немесе сүт тамған кірлерді алдын ала салқын сумен жуып алған жөн, дақтар жақсырақ кетеді. • Бұл бағдарламада су кір жуу машинасының жылыту жүйесін қолданып жылытылады. • Көпіршікті кетіру функциясы: көп мөлшердегі тазалау құралы қолданылған болса, көпіршікті кетіру функциясын іске қосуға болады. • Суды төгу температурасын төмендету функциясы: қауіпсіздік тұрғысында су температурасын төмендету үшін, суды төкпес бұрын аздап салқын су беріледі. 	<p>1,5 kg</p>
<p>Хлопок 60(°C) (Мақта 60(°C))</p>	<p>Сәби киімін жуу үшін осы бағдарламаны пайдаланыңыз.</p>	<ul style="list-style-type: none"> • Бейтарап тазалау құралының дұрыс түрін таңдаңыз. • Стерильдеу және дақтарды кетіру үшін, киімдер жоғарғы температурада жуылады. • Тағам, тәтті, зәр және дәрет төгілген киімдерді кір жуу машинасына салмас бұрын, жуып алған жөн. • Жоғарғы температурада жуатындықтан, бұл бағдарлама жүн, жібек немесе басқа нәзік киімдер үшін ұсынылмайды. 	<p>3,5 kg</p>
<p>Полоск. + Отжим (Шаю+айналдыру)</p>	<p>Қалыпты циклден бөлек жүкті шаю және айналдыру үшін, осы бағдарламаны таңдаңыз.</p>	<ul style="list-style-type: none"> • Тек матаны жұмсартқышты ғана қолданыңыз. 	<p>1,5 kg</p>

ЕСКЕРТПЕ

- Бағдарламаны Мақта 60(°C) бағдарламасына орнату IEC 60456 және EN 60456 стандарттарының 92/75/ЕЕС директивасына сәйкес қуатты үндемдеуді тексеру үшін жасалған.

Опция бағдарламасы

Очистка барабана (Науа тазалау)

Микробтарды барабанда стерильдеу арқылы барабанды таза ұстау үшін, осы параметрді пайдаланыңыз. Науа тазалау бойынша ақпаратты алу үшін, Кір жуу машинасын тазалау бөлімін қараңыз.

Доп. полоскание (Қосымша шаю)

Шаю бағдарламаларының санын арттыру үшін, осы опцияны пайдаланыңыз.

- 1 **Қуат** түймесін басыңыз.
- 2 Кір жуу бағдарламасын таңдаңыз.
- 3 Қажетті уақытты орнату үшін, **Доп. полоскание** түймесін басыңыз.
 - **Доп. полоскание** түймесі басылған кезде, қосылатын шаю циклінің саны (1 - 5) көрсетіледі.
- 4 **Бастау/Кідірту** түймесін басыңыз.

БАЛАЛАРДАН ҚОРҒАЙТЫН ҚҰЛЫП

Басқару элементтерін ажырату үшін, осы опцияны пайдаланыңыз. Бұл мүмкіндік балалардың циклдерді өзгертуіне немесе құрылғыны басқаруына жол бермейді.

Басқару панелін құлыптау

- 1 Бір уақытта **Очистка барабана** және **Доп. полоскание** түймесін үш секундқа басып тұрыңыз.
- 2 Дисплейде **CL** деп көрсетіледі. Бала құлпы функциясы орнатылғанда **Қуат** түймесінен басқа барлық түймелер құлыпталады.

ЕСКЕРТПЕ

- Қуатты өшіру немесе барлық циклдерді аяқтау бала құлпы функциясын қайта орнатпайды. Кез келген басқа функцияларға қол жеткізуден бұрын бала құлпын өшіруіңіз керек.

Басқару панелін құлыптан босату

Бір уақытта **Очистка барабана** және **Доп. полоскание** түймесін үш секундқа басып тұрыңыз.

- Циклді немесе параметрді өзгерту үшін, әрекетті тоқтату мақсатында **Бастау/Кідірту** түймесін басып, өзгертілетін циклді немесе параметрді таңдаңыз.

Smart Diagnosis™ функциясын пайдалану

Өнімде ақаулық пайда болғанда LG Electronics қызмет көрсету орталығы дәл диагностика жасауын қаласаңыз, осы функцияны пайдаланыңыз. Бұл функцияны қалыпты жұмыс істеу барысында емес, қызмет көрсету өкілімен байланысу үшін пайдаланыңыз.

- 1 Кір жуу машинасын қосу үшін, **Қуат** түймесін басыңыз. Басқа ешбір түймені баспаңыз немесе цикл таңдағыш тетігін бұрмаңыз.
- 2 Қоңырау шалу орталығы нұсқағанда телефонның ұшын **Қуат** түймесіне жақын ұстаңыз.

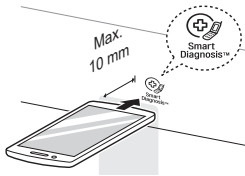

- 3 Телефонның ұшын белгішеге не **Қуат** түймесіне жақын ұстағанда **Очистка барабана** түймесін үш секундқа басып тұрыңыз.
- 4 Дыбысты жеткізу аяқталмайынша телефонды ұстап тұрыңыз. Деректерді жеткізу үшін қалған уақыт көрсетіледі.
 - Ең жақсы нәтижеге қол жеткізу үшін дыбыстарды жіберу кезінде телефонды жылжытпаңыз.
 - Қоңырау шалу орталығының агенті дәл жазылған деректерді алу мүмкіндігіне ие болмаса, әрекетті қайталауды сұрауыңызға болады.



- 5 Кері санақ аяқталып, дыбыстар тоқтағанда талдау үшін жіберілген ақпарат арқылы сізге көмектесетін қоңырау шалу орталығының агентімен сұхбатыңызды жалғастырыңыз.

ЕСКЕРТПЕ

- Smart Diagnosis™ функциясы жергілікті қоңырау сапасына байланысты.
- Егер үй телефоны пайдаланылса, байланыс өнімділігі жетілдіріліп, үздік қызметке ие боласыз.
- Smart Diagnosis™ деректер тасымалы нашар қоңырау сапасына байланысты нашар болса, үздік Smart Diagnosis™ қызметіне ие болмауыңыз мүмкін.

⚠ АБАЙЛАҢЫЗ

- Электр тогының соғу қаупін болдырмау үшін тазалаудан бұрын кір жуу машинасының ашасын ажыратыңыз. Бұл ескертуді орындамасаңыз, ауыр жарақатқа, өртке, электр тогының соғуына немесе өлім жағдайына себеп болуы мүмкін.
- Кір жуу машинасын қатты химикаттарды, бұдыр тазартқыштарды немесе еріткіштерді ешқашан пайдаланбаңыз. Олар қабырғаларын зақымдауы мүмкін.

Кір жуу машинаңызды тазалау

Жуудан кейінгі күтім

- Цикл аяқталғаннан кейін ылғалды алып тастау үшін есігін және есіктің ішкі тарапына сүртіңіз.
- Барабанның ішін кептіру үшін есікті ашық қалдырыңыз.
- Ылғалды алып тастау үшін кір жуу машинасының корпусын құрғақ шүберекпен сүртіңіз.

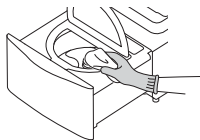

Сыртын тазалау

Кір жуу машинасына дұрыс күтім жасау жарамдылық мерзімін арттыруы мүмкін.

Есік:

- Іші мен сыртын ылғал шүберекпен жуып, жұмсақ шүберекпен кептіріңіз.

Сырты:

- Төгілген сұйықтықты дереу сүртіңіз.
- Ылғал шүберекпен сүртіңіз.
- Бетін не дисплейін үшкір нысандармен баспаңыз.

Ішін тазалау

- Кір жуу машинасы саңылауының айналасы мен есік шынысын сұрту үшін сүлгі не жұмсақ шүберекті пайдаланыңыз.
- Цикл аяқтағаннан кейін дереу кір жуу машинасынан бұйымдарды әрқашан алып тастаңыз. Кір жуу машинасында ылғал киімдерді қалдыру киімдерді бырыстыруы, түстері бір-біріне өтуі және жаман иіс шығаруы мүмкін.
- Кір жуу құралының және басқа қалдықтарды алып тастау үшін науа тазалау бағдарламасын айына бір рет (немесе қажет болғанда жиірек) жүргізіңіз.

Очистка барабана (Науа тазалау)

Микробтарды барабанда стерильдеу арқылы барабанды таза ұстау үшін, осы параметрді пайдаланыңыз.

- 1 **Қуат** түймесін басыңыз.
- 2 200 мл сұйық хлорлы ағартқышты 1 л суға ерітіп, қоспаны барабанға құйыңыз.
- 3 Қажетті уақытты орнату үшін, **Очистка барабана** түймесін басыңыз.
- 4 **Бастау/Кідірту** түймесін басыңыз.

⚠ ЕСКЕРТУ

- Нәресте болса, есікті тым ұзақ ашық қалдырмаңыз.

Су қабылдау сүзгісін тазалау

- Кір жуу машинасы кез келген мерзімге (мысалы, демалыстар) қалдырылса, әсіресе жақын жерде еденнің ағызатын саңылауы (ор) болмаса, таймерді өшіріңіз.
 - Су қысымы әлсіз немесе кіріс сүзгісі кірмен бітеліп қалған кезде, дисплейде **IE** белгішесінің жыпылықтауы мүмкін. Кіріс сүзгісін тазалаңыз.
 - Кіріс сүзгі торларын кермек су деңгейіне жалғауға, су беру шлангісіне немесе басқа қалдықтарға батыруға болады.
- 1 Су шүмегін өшіріп, су қабылдау шлангісін босатыңыз.

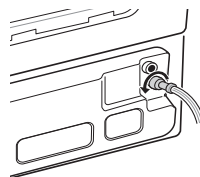

- 2 Сүзгіні қылтанды қылшақпен тазалаңыз.

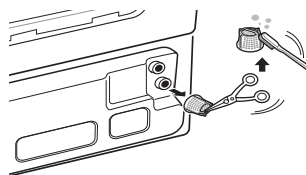

Түкті өткізбейтін сүзгіні тазалау

Сүзгі тиімді жуу нәтижесінің маңызды бөлігі, сондықтан оған арнайы күтім қажет. Сүзгіні жиі тазалап тұру ұсынылады.

- 1 Түкті өткізбейтін сүзгінің қақпағын алыңыз.

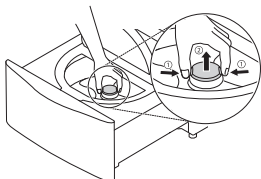

- 2 Қақпақты ашып, түкті алып тастаңыз да, оны жуыңыз.

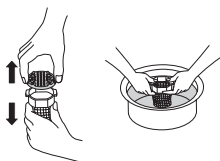

- 3 Сүзгінің төменгі бөлігін барабанға салып, сырт еткен дыбыс естілмейінше қақпақты жабыңыз.

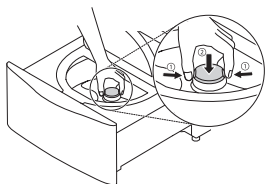

ЕСКЕРТПЕ

- Түкті өткізбейтін сүзгі зақымдалған болса, LG қызмет көрсету орталығымен байланысыңыз.
- Түкті өткізбейтін сүзгі салынбаған болса, кір жуу машинасын іске қоспаңыз.
- Түкті өткізбейтін сүзгіні бос етіп қоймаңыз. Олай істеу матаға немесе кір жуу машинасына зақым келтіруі мүмкін.

Қыс мезгілінде қату туралы сақтық шарасы

- Қатып қалғанда өнім қалыпты түрде жұмыс істемейді. Өнімді қыста қатып қалмайтын жерге орнатыңыз.
- Өнімді үйден сыртқа не сыртқы жағдайларда орнату керек болғанда төмендегілерді тексеріңіз.

Өнімді қатудан қалай сақтауға болады

- Кранды жапқаннан кейін салқын беру шлангісін краннан ажыратып, шлангіні төмен қаратып, суды ағызыңыз.

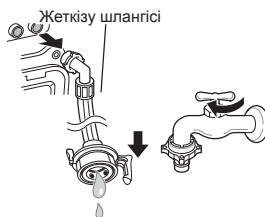

Қатып қалғанда не істеу керек

1-қадам. Есік қатып қалған жағдайда

- Ыстық суға батырылған матаны қолданып есікті жібітіңіз.

2-қадам. Су беру шлангісі қатып қалған жағдайда

- Су беру ақаулықтары туындаған жағдайда, дисплейде **IE** белгішесінің жыпылықтауы мүмкін, келесі әрекеттерді орындаңыз.
 - Су беру шлангісін алып, шүмекке жалғаңыз және шүмек пен су беру шлангісінен су келіп тұрғанын тексеріңіз.
 - Шүмекті өшіріңіз, ыстық суға батырылған матамен шүмекті және құрылғының су беру шлангісінің екі бірдей қосылым аймағын да жібітіңіз.
 - Су беру шлангісін шығарып алып, 50 - 60°C температурасынан төмен жылы суға батырыңыз.



3-қадам. Су төгу шлангісі қатып қалған жағдайда

- Су төгу сорғыларында ақаулықтар туындаған кезде, дисплейде **FF**, **DE** белгішесінің жыпылықтауы мүмкін, келесі әрекеттерді орындаңыз.

- 1 Кір жуу машинасының құлақты сомыны батырылмайынша, 50 - 60 °C-тан төмен 1 л суды құйып, бір сағат күтіңіз.
- 2 **Қуат** түймесін басып, бір сағатқа Қайнатып жуу бағдарламасын іске қосыңыз.
 - Дисплейде **IE** белгішесі көрсетіледі, 1 және 2 қадамдары қайталаңады.
- 3 Қайнатып жуу бағдарламасы аяқталған кезде, қуатты өшіріңіз. Тартпа ашық болса, **Полоск. + Отжим** түймесін басып, **Доп. полоскание** түймесін 9 санына орнатыңыз да, Айналдыру бағдарламасын іске қосу үшін, **Бастау/Кідірту** түймесін басыңыз.
- 4 **Полоск. + Отжим** бағдарламасын таңдаңыз және кір жуу машинасының жұмыс істеп тұрғанын тексеру үшін, **Бастау/Кідірту** түймесін басыңыз.
- 5 Дисплейде **DE** белгішесі көрсетілген кезде, су төгу шлангісінің ішкі бөлігін ыстық сумен жылытыңыз.

Бұл құрылғы ақауларды бастапқы кезеңінен бастап анықтау және талдау үшін, автоматты түрде қатені бақылау жүйесімен жабдықталған. Құрылғы тиісті түрде жұмыс істемесе немесе мүлде жұмыс істемесе, қызмет көрсету орталығына қоңырау шалудан бұрын мыналарды тексеріңіз:

Талдау ақаулары

Белгілер	Себебі	Шешімі
Даңғырлаған және дүрілдеген шуды	Барабанда кілттер, тиындар немесе қауіпсіздік істіктері сияқты бөгде заттардың болуы мүмкін.	<ul style="list-style-type: none"> Кір жуу машинасын тоқтатып, барабанда бөгде заттардың жоқтығын тексеріңіз. Кір жуу машинасын қайта қосқаннан кейін шу жойылмаса, қызмет көрсету орталығына хабарласыңыз.
Соғылу дыбысы	Ауыр жуу жүгі соғылу дыбыстарын шығаруы мүмкін.	<ul style="list-style-type: none"> Дыбыс жойылмаса, кір жуу машинасының тепе-теңдігі дұрыс болмауы мүмкін. Тоқтатып, жуылатын жүкті қайта таратыңыз.
	Жуатын жүктеме тең үлестірілмеген болуы мүмкін.	<ul style="list-style-type: none"> Циклді тоқтатып, есіктің құлпы ашылған соң, жүкті қайта салыңыз.
Дірілдеу шуы	Орама материалдары алынбаған.	<ul style="list-style-type: none"> Орама материалдарын алыңыз
	Жуылатын жүк барабанда тең үлестірілмеген болуы мүмкін.	<ul style="list-style-type: none"> Циклді тоқтатып, есіктің құлпы ашылған соң, жүкті қайта салыңыз.
	Барлық реттелетін аяқтары еденге мықтап әрі тегіс қойылмаған.	<ul style="list-style-type: none"> Орнату бөліміндегі Құрылғы деңгейін орнату бөлімін қараңыз.
	Еден жеткілікті түрде қатты емес.	<ul style="list-style-type: none"> Еденнің мықты екендігін және майыспайтындығын тексеріңіз.
Әрбір жүктеме кезінде су ағады	Шлангілері дұрыс орнатылмаған.	<ul style="list-style-type: none"> Олардың мықтап бекітілгенін және қауіпсіз жалғанғанын тексеру үшін, барлық толтырылатын заттарды және су төгу шлангісін тексеріңіз.
Шамадан тыс көбіктендіру	Тым көп тазалау құралы салынған немесе тазалау құралы дұрыс емес.	<ul style="list-style-type: none"> Аздап ласталған кір үшін тазалау құралының мөлшерін азайтыңыз. Тым көп тазалау құралы қолданылса, шайған соң, артық көпіршік қалып қалады.
Ластану	Киімдер дұрыс сұрыпталмаған.	<ul style="list-style-type: none"> Түсі өңбеу үшін, қоңыр түсті киімдерді әрқашан ашық түсті киімдерден бөлек жуыңыз. Қатты ласталған киімдерді ешқашан жеңіл ласталған киімдермен бірге жумаңыз.

Белгілер	Себебі	Шешімі
Су ағуы	Су беру шлангісі шүмекке, кір жуу машинасына немесе су төгу шлангісі жалғағышына бос жалғанған.	<ul style="list-style-type: none"> • Шлангілер мен су төгу шлангісі жалғағыштарынан су ақпайтынын, сынып кетпегенін және су төгілмейтінін тексеріңіз. • Шланг қосылымдарын қатайтыңыз.
	Ағызу түтіктері бітелген болуы мүмкін.	<ul style="list-style-type: none"> • Кір жуу машинасы суды өте жылдам сорады. Төгу кезінде төгу түтігінен судың қайтарылу жылдамдығын тексеріңіз. Су төгу шлангісінен су ағып тұрғанын көрсеніз, дұрыс су төгу шлангісі орнатылғанын тексеріңіз және төгу шлангісіндегі шектеулерді тексеріңіз. Су төгу түтігін жөндеу үшін, сантехникпен байланысыңыз.
	Су төгу шлангісі су төгу жалғағышынан босап қалған немесе жеткілікті түрде терең етіп салынбаған.	<ul style="list-style-type: none"> • Су төгу кезінде оның шығып қалмауы үшін, су төгу шлангісін су беру шлангісіне немесе тірекке байланыстырыңыз. Кішірек көлемдегі су төгу түтіктері үшін, су төгу шлангісін су төгу шлангісінің фланеціне мүмкіндігінше терең етіп салыңыз. Үлкенірек көлемдегі су төгу түтіктері үшін, су төгу шлангісін фланецке 2 - 5 см кіріп тұратып етіп салыңыз.
	Барабанға өте көп киім салынған.	<ul style="list-style-type: none"> • Жүкті азайтыңыз немесе алдыңғы жағынан жүктелетін кір жуу машинасын пайдаланыңыз. • Кір жуу машинасын тоқтатып, жүкті тексеріңіз. Жүктің барабанға еркін салынуын және есіктері оңай жабылатынын тексеріңіз.
Қыртысталу	Кір жуу машинасынан киімдер дұрыс алынбаған.	<ul style="list-style-type: none"> • Цикл аяқталғаннан кейін, әрқашан кір жуу машинасынан бұйымдарды дереу алып тастаңыз.
	Кір жуу машинасы шамадан тыс жүктелген.	<ul style="list-style-type: none"> • Кір жуу машинасын толық жүктеуге болады, бірақ барабан заттармен қатты толтырылмауы керек. Кір жуу машинасының есігі оңай ашылатын болу керек.
	Ыстық және салқын су беру шлангілері ауыстырып салынған.	<ul style="list-style-type: none"> • Ыстық шумен шаю киімдерде қыртыстарды қалдырады. Су беру шлангілерінің қосылымдарын тексеріңіз.
Су ағуы	Тазалау құралының шамадан тыс көпіруі.	<ul style="list-style-type: none"> • Шамадан тыс көпіру судың ағуын туғызуы мүмкін және қолданылатын тазалау құралының түріне және көлемі байланысты туындауы мүмкін. Жүк аз немесе аздап ласталған болса немесе су өте жұмсақ болса, әрдайым тазалау құралының мөлшерін азайтып салыңыз. Ешқашан берілген тазалау құралында көрсетілген ең көп мөлшерден артық салмаңыз.

Белгілер	Себебі	Шешімі
<p>Кір жуу машинасы дұрыс толтырылмаған</p>	<p>Сүзгі бітеліп қалған.</p>	<ul style="list-style-type: none"> • Ішкі сүзгілерінің немесе толтыру клапандарының бітеліп қалмағанын тексеріңіз. Сүзгіні тазалау нұсқауларын қараңыз.
	<p>Су беру шлангілерінің қатты қатайтылған болуы мүмкін.</p>	<ul style="list-style-type: none"> • Су беру шлангілерінің қатты қатайтылмағанын немесе бітеліп қалмағанын тексеріңіз.
	<p>Берілетін су жеткіліксіз.</p>	<ul style="list-style-type: none"> • Ыстық су мен салқын су шүмектері бірдей толық ашылып тұрғанын тексеріңіз.
	<p>есік пен тартпа ашық.</p>	<ul style="list-style-type: none"> • Есік ашық болса, кір жуу машинасы жұмыс істемейді. Есікті жабыңыз және есіктің толық жабылуына кедергі келтіретін заттың тұрып қалмағанын тексеріңіз.
	<p>Ыстық және салқын су шлангілері ауыстырып салынған.</p>	<ul style="list-style-type: none"> • Су беру шлангісі қосылымдарын тексеріңіз.
	<p>Су деңгейі тым төмен.</p>	<ul style="list-style-type: none"> • Толтыру деңгейі ең жақсы жуу нәтижесіне қол жеткізу үшін, жуу қозғалысына сай реттеледі.

Белгілер	Себебі	Шешімі
Кір жуу машинасы жұмыс істемейді	Енжарлыққа байланысты басқару тақтасы өшірілген.	<ul style="list-style-type: none"> • Бұл қалыпты жағдай болып табылады. Кір жуу машинасын қосу үшін, Қуат түймесін басыңыз.
	Кір жуу машинасы токтан ажыратылған.	<ul style="list-style-type: none"> • Ток сымының жұмыс істейтін розеткаға жалғанғанын тексеріңіз.
	Берілетін су өшірілген.	<ul style="list-style-type: none"> • Ыстық және салқын шүмектерді толығымен жабыңыз.
	Басқару құралдары дұрыс орнатылмаған.	<ul style="list-style-type: none"> • Циклдің дұрыс орнатылғанын тексеріп, есікті жабыңыз және Бастау/Тоқтату түймесін басыңыз.
	Есік немесе тартпа ашық.	<ul style="list-style-type: none"> • Есікті және тартпаны жабыңыз және есіктің толық жабылуына кедергі келтіретін заттың тұрып қалмағанын тексеріңіз.
	Автомат/сақтандырғыш өшіп қалған/жанып кеткен.	<ul style="list-style-type: none"> • Үйдегі автоматтарды/ сақтандырғыштарды тексеріңіз. Сақтандырғыштарды ауыстырыңыз немесе автоматты қайта қосыңыз. Кір жуу машинасын арнайы тарату желісіне қосу керек. Қуат қалпына келтірілген соң, кір жуу машинасы тоқтатылған жерден бастап қосылады.
	Басқаруды қайта орнату керек.	<ul style="list-style-type: none"> • Қуат түймесін басып, одан кейін қалаған бағдарламаны қайта таңдаңыз да, Бастау/Тоқтату түймесін басыңыз.
	Цикл орнатылған соң, Бастау/Тоқтату түймесі басылмаған.	<ul style="list-style-type: none"> • Қуат түймесін басып, қалаған бағдарламаны қайта таңдаңыз да, Бастау/Тоқтату түймесін басыңыз. Бастау/Тоқтату түймесі 4 минут ішінде басылмайтын болса, кір жуу машинасы өшіріледі.
	Шамадан тыс төмен су қысымы.	<ul style="list-style-type: none"> • Үйдегі су қысымының жеткілікті екенін тексеру үшін, үйдегі басқа шүмекті тексеріңіз.
Кір жуу машинасы тым салқын.	<ul style="list-style-type: none"> • Кір жуу машинасы ұзақ мерзімге қатып қалудан төмен температураға шығарылған болса, Қуат түймесін баспас бұрын оны жылытып алыңыз. 	

Белгілер	Себебі	Шешімі
Кір жуу машинасы суды төкпейді	Су төгу шлангісі оралып қалған.	• Су төгу шлангісінің оралып қалмағанын тексеріңіз.
	Су төгу шлангісі өденнен 2,4 метрден жоғары биіктікте орналасқан болу керек.	• Су төгу шлангісінің кір жуу машинасының төменгі жағынан 2,4 м-ден жоғары және кір жуу машинасынан 1,5 м алыс болмауы керек.
Дақты нашар кетіру	Қатты ластанған кір.	• Алдыңғы жағынан жүктелетін машинаны пайдаланыңыз.
	Дақтар бұрыннан тұрып қалған.	• Алдын ала жуылған заттарда бұрыннан тұрып қалған дақтар болуы мүмкін. Бұл дақтарды кетіру қиын және қолмен жуу немесе дақты кетіру құралын қолданып алдын ала өңдеу қажет болуы мүмкін.
Жуу циклі қалыпты циклден ұзақ	Кір жуу машинасы кір көлемі, су қысымы және басқа жұмыс жағдайлары үшін жуу уақытын автоматты түрде реттейді.	• Бұл қалыпты жағдай болып табылады. Таңдалған бағдарлама үшін оңтайлы нәтижелерді беру мақсатында кіру жуу машинасы цикл уақытын автоматты түрде реттейді. Дисплейде көрсетілген қалған уақыт тек есептелген уақыт болып табылады. Нақты уақыт өзгеруі мүмкін.
Кір жуу машинасында көгерген немесе нашар иіс бар	Дұрыс емес немесе тым көп тазарту құралы қолданылған.	• Бұл машинаға өте аз тазалау құралы керек. Берілген тазалау құралын өлшеу қақпағын қолданыңыз.
	Барабан іші дұрыс тазаланбаған.	• Науа тазалау бағдарламасын жиі қосып тұрыңыз.
Соңғы рет шаймас бұрын кір жуу машинасы дыбыс шығарады	Бұл қате емес.	• Бұл соңғы рет шаю орындалмас бұрын матаны жұмсартқыш сұйықтығын қосуға мүмкіндік беретін ескерту болып табылады.

Қате хабарлары

Белгілер	Себебі	Шешімі
	Тартпа дұрыс жабылмаған	<ul style="list-style-type: none"> Тартпаны жауып, циклді бастау мақсатында Бастау/Тоқтату түймесін басыңыз. Тартпа жабық және тартпаны құлыптау қате хабары көрсетілетін болса, қызмет көрсету орталығына қоңырау шалыңыз.
	Есік дұрыс жабылмаған	<ul style="list-style-type: none"> Тартпаны ашып, ілмек аймағында киім немесе басқа заттар қыстырылып қалмағанын тексеріңіз. Есікті, тартпаны жабыңыз да, циклді қайта бастау үшін, Бастау/Тоқтату түймесін басыңыз. Есік жабық және есік қате хабары көрсетілетін болса, қызмет көрсету орталығына қоңырау шалыңыз.
	Су беру шүмектері толық ашылмаған.	<ul style="list-style-type: none"> Су беру шүмектерінің толық ашылғанын тексеріңіз.
	Су жолы шлангілері оралып, қысылып немесе майысып қалған.	<ul style="list-style-type: none"> Шлангілердің қатты қатайтылмағанын немесе қысылып қалмағанын тексеріңіз. Жуу және техникалық күтім көрсету кезінде, кіру жуу машинасын қозғалтқанда абайлаңыз.
	Су беру сүзгілері бітеліп қалған.	<ul style="list-style-type: none"> Кіріс сүзгілерін тазалаңыз.
	Шүмекке немесе үйге су беру қысымы тым төмен.	<ul style="list-style-type: none"> Үйдегі су қысымының жеткілікті екенін және су ағынының шектелмегенін тексеру үшін, үйдегі басқа шүмекті тексеріңіз. Су беру шлангісін кір жуу машинасынан ажыратып, су беру жолдарын тазалау үшін, шланг арқылы бірнеше литр суды ағызыңыз. Ағын тым төмен болса, су жолдарын жөндеу үшін сантехникпен байланысыңыз.
	Су беру жолы ағуды шектеу шлангілеріне жалғанған.	<ul style="list-style-type: none"> Ағуды шектеу үшін жасалған шлангілер қате жұмыс істеп, кір жуу машинасына суды толтырмауы мүмкін. Ағуды шектеу шлангілерін пайдалану ұсынылмайды.
	Төгу шлангісі бүгілген, қысылған немесе бітелген.	<ul style="list-style-type: none"> Төгу шлангісінің бітелмегенін, оралып қалмағанын және кір жуу машинасының артында немесе астында қысылып қалмағанын тексеріңіз.
	Төгу саңылауы кір жуу машинасының төменгі жағынан 1,2 м-ден жоғары орналасқан.	<ul style="list-style-type: none"> Төгуді реттеңіз немесе жөндеңіз. Ең жоғары төгу биіктігі — 1,2 м.

Белгілер	Себебі	Шешімі
UE	UE тең үлестіру әрекетті сәтті орындалмады.	<ul style="list-style-type: none"> Жүкті автоматты түрде тең үлестіру әрекеті сәтсіз орындалды. Жүкті қолмен реттеуге мүмкіндік беру үшін, цикл тоқтатылды.
	Жүк тым аз.	<ul style="list-style-type: none"> Жүктерді тең үлестіру үшін, кір жуу машинасына көбірек зат салыңыз.
	Ауыр заттар жеңіл заттармен араластырылған.	<ul style="list-style-type: none"> Салмағы ұқсас заттарды жуыңыз.
	Жүк тең үлестірілмеген.	<ul style="list-style-type: none"> Заттар оралып қалса, жүкті қолмен тең үлестіріңіз.
EE	Басқару қатесі.	<ul style="list-style-type: none"> Ашаны ажыратып, қызмет көрсету орталығына қоңырау шалыңыз.
FE	Қате су деңгейіне байланысты су деңгейі тым жоғары.	<ul style="list-style-type: none"> Су шүмектерін жауып, кір жуу машинасын тоқтан ажыратыңыз да, қызмет көрсету орталығына қоңырау шалыңыз.
PE	Су деңгейі датчигі дұрыс жұмыс істемейді.	<ul style="list-style-type: none"> Су шүмектерін жауып, кір жуу машинасын тоқтан ажыратыңыз да, қызмет көрсету орталығына қоңырау шалыңыз.
LE	Моторда қате туындады.	<ul style="list-style-type: none"> Кір жуу машинасын 30 минутқа тоқтатып қойып, циклді қайталаңыз. LE қате коды сақталса, қызмет көрсету бөліміне қоңырау шалыңыз.
ECL	Науа тазалау бағдарламасын іске қосу уақыты келді.	<ul style="list-style-type: none"> Науа тазалау бағдарламасын іске қосыңыз.
E7	Кір жуу машинасының тұғыры толық өлшемді кір жуу машинасын орнатпай, іске қосылған.	<ul style="list-style-type: none"> Кір жуу машинасының тұғыры оқшау тұратын құрылғы ретінде іске қосылмайды. Оны LG алдыңғы жағынан жүктелетін кір жуу машинасының астына орнату керек.
	Орнату қоспасы дұрыс жұмыс істемейді.	<ul style="list-style-type: none"> Орнату қоспасы LG компаниясына тиесілі емес құрылғының немесе 2009 жылдан бұрын шығарылған LG құрылғысының астына орнатылған кезде, дұрыс жұмыс істемейді.
FF	Төгу шлангі, беру шлангі немесе төгу сорғысы қатып қалған	<ul style="list-style-type: none"> Ыстық суға батырылған матаны қолданып беру шлангін жібітіңіз. Барабанға ыстық су құйыңыз.
CL	CL — қате емес. Бұл балалардың циклдерді өзгертуіне немесе құрылғыны басқаруына жол бермейді.	<ul style="list-style-type: none"> Оны ажырату үшін, Очистка барабана және Доп. полоскание түймесін үш секундқа басыңыз.

Еске салу



CE EAC

	<p>Символ Көдендік одақтың 005/2011 техникалық регламентіне сәйкес қолданылады және осы өнімнің қаптамасын екінші рет пайдалануға арналмағанын және жоюға жататынын көрсетеді. Осы өнімнің қаптамасын азық-түлік өнімдерін сақтау үшін пайдалануға тыйым салынады.</p>
	<p>Символ қаптаманы жою мүмкіндігін көрсетеді. Символ сандық код және/немесе әріп белгілері түріндегі қаптама материалының белгісімен толықтырылуы мүмкін.</p>
Ақпарат	<p>Өндірілген күні кір жуғыш машинаның барабанының үстінде, есігінің арғы жағында этикеткада көрсетілген. Күннің форматы: aa/жжжж.</p>

РУКОВОДСТВО
ПОЛЬЗОВАТЕЛЯ

СТИРАЛЬНАЯ МАШИНА



Перед установкой внимательно прочтите данное руководство. Это облегчит установку стиральной машины и обеспечит ее надлежащую и безопасную эксплуатацию. После установки сохраните его для дальнейшего использования.

TW7000WS



MFL69283950

www.lg.com

СОДЕРЖАНИЕ

В данном руководстве описана группа изделий, поэтому могут встречаться изображения или материалы, не относящиеся к купленной вами модели.

Производитель может изменить руководство.

ИНСТРУКЦИИ ПО ТЕХНИКЕ БЕЗОПАСНОСТИ 03

Важные инструкции по технике безопасности..... 05

УСТАНОВКА08

Технические характеристики..... 08

Аксессуары.....08

Требования к месту установки..... 09

Распаковка и снятие транспортировочных болтов 10

Использование нескользящих подкладок (дополнительно)..... 11

Деревянные полы (перекрытия без промежуточных опор) 11

Выравнивание стиральной машины 12

Подсоединение к водопроводу 12

Установка сливного шланга 15

ЭКСПЛУАТАЦИЯ16

Использование стиральной машины 16

Сортировка белья..... 17

Добавление моющих средств 18

Панель управления20

Таблица программ 21

Дополнительная программа 25

Использование интеллектуальной функции (дополнительно)..... 28

ТЕХНИЧЕСКОЕ ОБСЛУЖИВАНИЕ29

Очистка стиральной машины 29

Очистка впускного фильтра подачи воды..... 29

Очистка фильтра сливного насоса..... 30

Очистка лотка для моющих средств 31

Очистка барабана..... 31

Предупреждение о замерзании воды в системах машины 32

Использование функции Smart Diagnosis™ 34

ПОИСК И УСТРАНЕНИЕ НЕПОЛАДОК.....35

Диагностика неисправностей..... 35

Сообщения об ошибке 37

ГАРАНТИЯ39

ИНСТРУКЦИИ ПО ТЕХНИКЕ БЕЗОПАСНОСТИ

Следующие рекомендации по технике безопасности призваны предотвратить непредвиденные риски или поломки вследствие небезопасной или неправильной эксплуатации изделия.

Рекомендации делятся на две категории: **ОСТОРОЖНО** и **ВНИМАНИЕ** (см. ниже).

 Этим символом помечены вопросы или операции, связанные с риском. Внимательно прочтите соответствующий абзац и следуйте инструкциям, чтобы избежать риска.

 **ОСТОРОЖНО!** Означает, что несоблюдение инструкций может привести к серьезной травме или смертельному исходу.

 **ВНИМАНИЕ!** Означает, что несоблюдение инструкций может привести к легкой травме или поломке изделия.

ОСТОРОЖНО!

Чтобы снизить риск пожара, удара током или травм при использовании изделия, необходимо принять общие меры предосторожности, включая следующее.

ДЕТИ В ДОМЕ

Изделие не предназначено для использования лицами (включая детей) со сниженными физическими, органолептическими или умственными способностями или недостаточным опытом и знаниями без присмотра или без обучения использованию лицами, ответственными за их безопасность. Следует проследить, чтобы дети не играли с изделием.

Использование в Европе

Изделие разрешается использовать детям от 8 лет и лицам со сниженными физическими, органолептическими или умственными способностями или недостаточным опытом и знаниями под присмотром или после обучения безопасному использованию изделия при условии, что они осознают сопутствующие риски. Дети не должны играть с изделием. Без присмотра взрослых дети не должны проводить очистку и техническое обслуживание.

Детей до 3 лет не следует допускать к изделию без постоянного присмотра.

ТРЕБОВАНИЯ К ЗАЗЕМЛЕНИЮ

ОСТОРОЖНО!

Для вашей безопасности необходимо следовать рекомендациям из настоящего руководства, чтобы свести к минимуму риск пожара, взрыва, удара током или предотвратить порчу имущества, травмы или смерть.

- Устройство необходимо заземлить. В случае неполадки или поломки заземление снизит риск удара током, создавая канал минимального сопротивления тока.
- Изделие снабжено шнуром с жилой заземления и штекером заземления. Штекер вставляется в подходящую розетку, правильно установленную и заземленную согласно всем местным нормам и указаниям.
- Неправильное подключение провода заземления создает риск удара током. Проконсультируйтесь с квалифицированным электриком или специалистом по обслуживанию, если сомневаетесь в правильности заземления устройства.
- Не меняйте конструкцию штекера машины. Если он не входит в розетку, вызовите квалифицированного электрика для установки нужной розетки.

Хранение

- Не храните устройство вне помещений или в местах, подверженных прямому воздействию погодных условий (прямой солнечный свет, ветер, дождь или температура ниже нуля градусов).

Транспортировка

Изделие транспортируют любым видом транспорта в соответствии с правилами перевозки грузов, действующими на транспорте данного вида.

- Транспортировка должна осуществляться в условиях, исключающих повреждения.
- Запрещается подвергать изделие ударным нагрузкам при погрузочно-разгрузочных работах.

Реализация

- Продажа продукции осуществляется в соответствии с правилами, установленными действующим законодательством страны, на территории которой она реализуется.

Утилизация

- Старые электронные изделия могут содержать опасные вещества, поэтому правильная утилизация старого оборудования поможет предотвратить возможные негативные последствия для окружающей среды и здоровья человека. Старое оборудование может содержать детали, которые могут быть повторно использованы для ремонта других изделий, а также другие ценные материалы, которые можно переработать, чтобы сохранить ограниченные ресурсы.
- Для получения более подробной информации об утилизации старого оборудования, пожалуйста, обратитесь в соответствующие городские службы, пункты утилизации или в магазин, где был приобретен данный продукт.

Важные инструкции по технике безопасности

ОСТОРОЖНО!

Чтобы снизить риск пожара, удара током или травм при использовании изделия, необходимо принять общие меры предосторожности, включая следующее.

Установка

- Ни в коем случае не пытайтесь использовать поврежденное, неисправное, частично разобранное изделие, с отсутствующими или сломанными деталями (включая поврежденный шнур или штекер). Это может привести к удару током или травме.
- Данное изделие обладает большим весом. Для установки и перемещения может понадобиться два или более человека. Несоблюдение данной рекомендации может привести к травме.
- Храните и устанавливайте машину в местах, где температура не падает ниже точки замерзания и на машину не действуют атмосферные условия. Несоблюдение рекомендации может привести к возникновению утечек.
- Затяните сливной шланг, чтобы он не отскочил. Разбрызгивание воды может привести к удару током.
- Поврежденный шнур питания должен заменить производитель или его агент по обслуживанию, или лицо сходной квалификации (во избежание риска).
- Машина не должна устанавливаться за дверь с замком, сдвижной дверью или дверью с петлями на стороне, противоположной петлям дверцы сушильного барабана, чтобы обеспечить возможность свободного полного открывания дверцы сушильного барабана.

Эксплуатация

- Не пытайтесь прижать или отделить блок управления с помощью сверла, шпильки или другого острого предмета. Это может привести к удару током или травме.
- К демонтажу, ремонту и модификации изделия допускаются только авторизованные специалисты по ремонту из сервис-центра LG Electronics. Неправильное обслуживание может привести к травме, удару током или пожару.
- При очистке не распыляйте воду на наружную или внутреннюю часть изделия. Вода может повредить изоляцию и привести к удару током или пожару.
- Следите за тем, чтобы под изделием и вокруг него не было горючих материалов, например пуха, бумаги, тряпок, химикатов и т. д. Неправильное использование может привести к пожару или взрыву.
- Не позволяйте домашним животным забираться внутрь изделия. Это может привести к травме.
- Не оставляйте дверцу машины открытой. Дети могут повиснуть на ней или залезть внутрь и нанести себе травму или сломать изделие.

- Ни в коем случае не просовывайте части тела в работающую машину. Дождитесь полной остановки барабана. Несоблюдение рекомендации может привести к травме.
- Не кладите внутрь, не стирайте и не сушите вещи, очищенные, смоченные, замоченные или забрызганные горючими или взрывоопасными веществами (например, воском, маслом, краской, бензином, обезжиривателями, растворителями для сухой чистки, керосином, растительным маслом и т. д.). Неправильное использование может привести к пожару или взрыву.
- В случае протечки выключите машину и обратитесь в сервис-центр LG Electronics. При контакте с водой можно получить удар током.
- Не отталкивайте открытую дверцу машины слишком сильно. При этом машина может опрокинуться, что представляет риск получения травмы.
- Используйте новые комплекты шлангов, прилагающиеся к машине. Не следует повторно использовать старые комплекты. Утечка воды может привести к порче имущества.
- Не касайтесь дверцы при обработке паром, сушке или высокотемпературной стирке. Поверхность может сильно нагреться. Перед открытием дверцы дождитесь разблокировки замка. Несоблюдение рекомендации может привести к травме.
- Не используйте вблизи изделия горючий газ или легковоспламеняющиеся вещества (бензол, бензин, растворитель, нефть, спирт и прочие). Это может привести к взрыву или пожару.
- Если в холодное время года сливной или впускной шланг замерзнет, то перед использованием необходимо дать ему оттаять. Замерзание может привести к пожару или удару током, неполадке изделия или сокращению срока службы.
- Прячьте все моющие средства, кондиционеры и отбеливатели от детей. Эти средства содержат ядовитые вещества.
- Не включайте несколько изделий в разветвитель или удлинитель. Это может привести к пожару.
- Перед мойкой изделия выньте штекер из розетки. В противном случае возможен удар током или травма.
- Не прикасайтесь к штекеру питания влажными руками. Это может привести к удару током или травме.
- Отключая машину, держитесь за штекер, а не за кабель. Повреждение кабеля может привести к удару током или травме.
- Не перегибайте шнур питания слишком сильно и не ставьте на него тяжелые предметы. Повреждение кабеля может привести к удару током или пожару.

Утилизация

- Перед утилизацией машину нужно отключить от розетки. Обрежьте кабель сразу за машиной, чтобы предотвратить ее ненадлежащее использование.
- Утилизируйте упаковочные материалы (например, винил и пенополистирол) в местах, недоступных для детей. Неаккуратное обращение детей с упаковочными материалами может стать причиной удушья.
- Перед снятием машины с эксплуатации или выбрасыванием снимите дверцу отсека для стирки, чтобы дети или небольшие животные не оказались запертыми внутри. Несоблюдение этого правила может привести к серьезной травме людей или смертельному исходу.

УСТАНОВКА

Технические характеристики

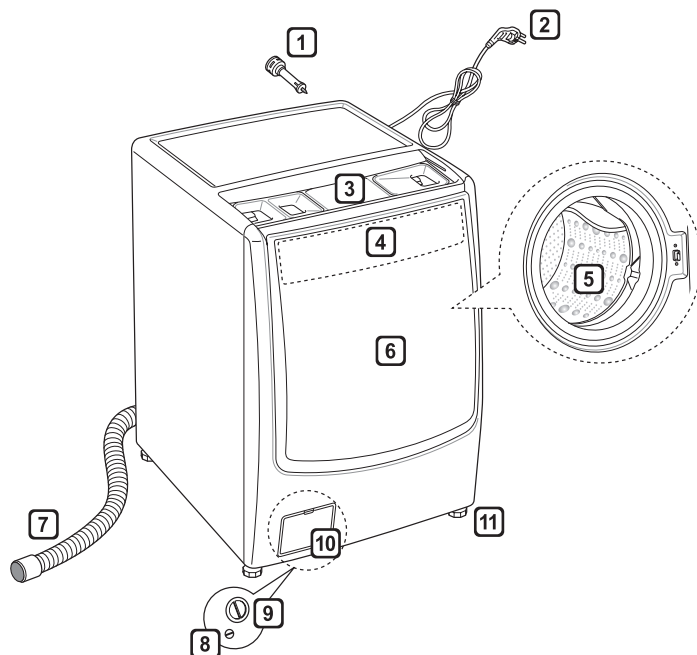

- 1 Транспортировочные болты
- 2 Штекер питания
- 3 Лоток для моющего средства
- 4 Панель управления
- 5 Барабан
- 6 Дверца
- 7 Сливной шланг
- 8 Сливная пробка
- 9 Фильтр сливного насоса
- 10 Крышка (расположение может меняться)
- 11 Регулируемые ножки

- Блок питания: 220–240 В перем. тока, 50 Гц
- Размер: 700 мм (Ш) × 835 мм (Г) × 990 мм (В)
- Вес изделия: 100 кг
- Вместимость: 17 кг
- Макс. мощность: 2200 Вт
- Допустимое давление воды: 0,1–1,0 МПа (1,0–10,0 кг-сила/см²)

А (более подробная информация приведена на этикетке «Энергетической эффективности» на корпусе стиральной машины)

- Внешний вид и технические характеристики могут изменяться без предупреждения с целью улучшения качества изделия.

Аксессуары

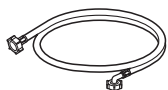

Впускной шланг (1 шт.)
(отдельно: шланг для горячей воды (1 шт.))



Гаечный ключ



Кронштейн (для крепления дренажного шланга)



Противоскользящие листы (2 шт.)
(поставляются дополнительно)



Заглушки отверстий для транспортировочных болтов



Хомут



Провод заземления

Требования к месту установки

Расположение

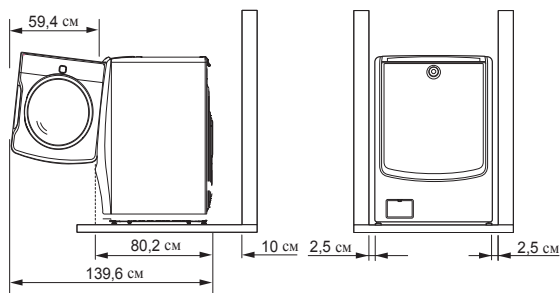

Ровный пол: допустимый уклон пола под всей площадью стиральной машины составляет 1° .

Розетка питания: не далее 1,5 м с любой стороны от стиральной машины.

- Не подключайте к одной розетке несколько устройств.

Дополнительный зазор до стены: 10 см сзади; 2,5 см справа и слева

- Ни в коем случае не оставляйте и не храните белье на стиральной машине.
- Возможно повреждение краски или элементов управления.

Размещение

- Установите стиральную машину на ровный жесткий пол.
- Убедитесь, что коврики и другие покрытия не мешают циркуляции воздуха вокруг машины.
- Ни в коем случае не пытайтесь компенсировать неровности пола уложенными под стиральную машину досками, картоном и т. д.
- Если стиральную машину нельзя установить вдали от газовой или угольной плиты, между устройствами нужно проложить кусок изоляции (85×60 см), покрытый алюминиевой фольгой.

- Не устанавливайте стиральную машину в помещениях, где температура может опуститься ниже нуля. Замерзшие шланги могут взорваться под давлением. При температуре ниже точки замерзания возможно снижение надежности электронного блока управления.
- Проследите за тем, чтобы у инженера был удобный доступ к установленной машине в случае поломки.
- Установив стиральную машину, отрегулируйте все четыре ножки с помощью прилагаемого ключа для транспортировочных болтов, чтобы стабилизировать машину, и оставьте зазор примерно 20 мм между ее верхней частью и нижней частью любого предмета, установленного сверху.
- Оборудование не предназначено для использования на морских судах или на транспортных средствах, например фургонах, самолетах и т. д.

Подключение к электросети

- Не используйте удлинитель или двойной адаптер.
- После использования машины обязательно отключайте ее от розетки и перекрывайте подачу воды.
- Подключите стиральную машину к заземленной розетке согласно действующим нормам по прокладке проводки.
- Машину нужно установить так, чтобы получить удобный доступ к штекеру.
- К ремонту стиральной машины допускается только квалифицированный персонал. Ремонт, выполненный неопытными лицами, может привести к травме или серьезной неполадке. Обратитесь в местный сервис-центр.
- Если стиральная машина доставляется зимой, при температуре ниже нуля, оставьте ее на несколько часов при комнатной температуре перед вводом в эксплуатацию.

Распаковка и снятие транспортировочных болтов

1 Снимите стиральную машину с пенопластовой подложки.

- Сняв картон и упаковочные материалы, снимите машину с пенопластовой подложки. Убедитесь в том, что опоры отделились вместе с подложкой и не прилипли к нижней части стиральной машины.
- Если потребуется положить стиральную машину, чтобы снять картонную подложку, обязательно обеспечьте защиту той боковой части, на которой будет лежать машина, и аккуратно положите машину на бок. НЕ кладите машину на переднюю или заднюю панель.

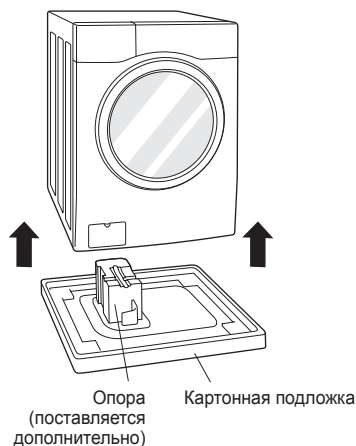

2 Снимите болтовые соединения.

- Начиная с двух нижних болтов, ослабьте все транспортировочные болты с помощью гаечного ключа (прилагается), повернув их против часовой стрелки. Слегка покачайте болты из стороны в сторону и извлеките их.

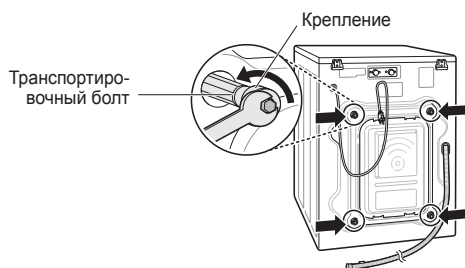

3 Установите в отверстия заглушки.

- Найдите в комплекте аксессуаров заглушки и установите их в отверстия.

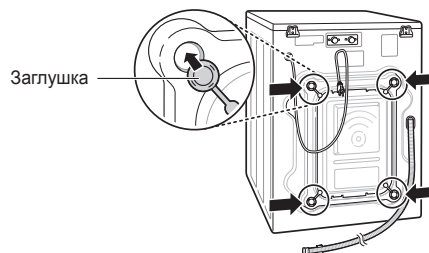

ПРИМЕЧАНИЕ

- Сохраните болтовые соединения для использования в будущем. Во избежание поломки внутренних компонентов НЕ перевозите стиральную машину, не установив транспортировочные болты.
- Если не снять крепежные болты и фиксаторы, может возникнуть сильная вибрация и шум, которые приведут к неустраняемой поломке стиральной машины. Шнур прикреплен к задней панели машины транспортировочным болтом, чтобы предотвратить включение его в розетку до снятия.

Использование противоскользящих подкладок (дополнительно)

Установка стиральной машины на скользкой поверхности может привести к избыточной вибрации. При неудачном выравнивании может возникнуть шум и вибрация. В этом случае установите под ножки предохраняющие от скольжения подкладки и отрегулируйте уровень.

- 1** Вымойте пол перед установкой предохраняющих от скольжения подкладок.
 - Удалите посторонние предметы и влагу сухой тряпкой. Если останется влага, предохраняющие от скольжения подкладки могут соскользнуть.
- 2** Установите стиральную машину на место и выровняйте.
- 3** Положите предохраняющие от скольжения подкладки клейкой стороной на пол.
 - Наиболее эффективно устанавливать предохраняющие от скольжения подкладки под передние ножки. Если это представляется затруднительным, разместите прокладки под задними ножками.

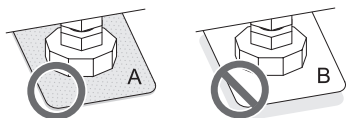
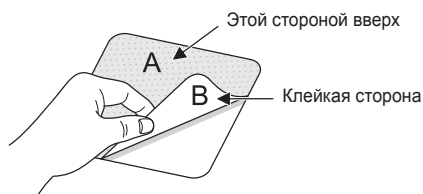

- 4** Убедитесь, что стиральная машина стоит ровно.
 - Слегка толкните или покачайте края стиральной машины, чтобы убедиться, что она не шатается. Если машина шатается, выровняйте положение машины повторно.

Деревянные полы (перекрытия без промежуточных опор)

- Деревянные полы особенно сильно подвержены вибрации.
- Во избежание вибрации мы рекомендуем надеть на каждую ножку резиновые колпачки толщиной не менее 15 мм и прикрепить их винтами как минимум к двум поперечным балкам.



- Стиральную машину можно установить в одном из углов комнаты, в котором поверхность пола будет наименее способствовать вибрации.
- Установите резиновые колпачки, чтобы снизить вибрацию.
- Колпачки (№ 4620ER4002B) можно приобрести в сервис-центре LG.

ПРИМЕЧАНИЕ

- Правильное размещение и выравнивание стиральной машины гарантирует длительную, стабильную и надежную работу.
- Стиральная машина должна стоять абсолютно горизонтально и устойчиво.
- Она не должна «гулять» из стороны в сторону под нагрузкой.
- Установочная поверхность должна быть чистой, без воска для полировки и других смазывающих покрытий.
- Не допускайте попадания влаги на ножки стиральной машины. В противном случае могут возникнуть вибрация или шум.

Выравнивание стиральной машины

Если пол неровный, поверните регулируемые ножки в нужное положение (не ставьте под них деревянные бруски и прочие приспособления). Убедитесь, что все четыре ножки устойчиво опираются на пол, а затем убедитесь, что машина идеально выровнена (с помощью строительного уровня).

- Когда стиральная машина будет стоять ровно, затяните фиксирующие гайки по направлению к основанию. Все гайки должны быть затянуты.

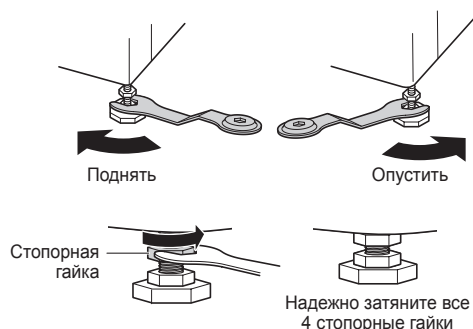

- При нажатии на края верхней панели по диагонали стиральная машина не должна смещаться вверх или вниз (необходимо проверить оба направления). Если при нажатии машина качается, отрегулируйте ножки повторно.

ПРИМЕЧАНИЕ

- Деревянные полы или перекрытия без промежуточных опор способствуют избыточной вибрации и нарушению равновесия машины.
- Если стиральная машина установлена на приподнятую платформу, ее необходимо надежно закрепить, чтобы устранить риск падения.

Подсоединение к водопроводу

- Давление подачи воды должно находиться в пределах от 0,1 до 1,0 МПа (1,0–10,0 кгс/см²).
- При подключении впускного шланга к клапану избегайте зачистки и соединения с неподходящей резьбой.
- Если давление подачи воды более 1,0 МПа, необходимо установить устройство для снижения давления подачи.
- Периодически проверяйте состояние шланга, при необходимости замените его.

Проверка резинового уплотнения впускного шланга

К шлангам подачи воды прилагается два резиновых уплотнения. Они предотвращают утечку воды. Убедитесь, что соединение с кранами достаточно герметичное.

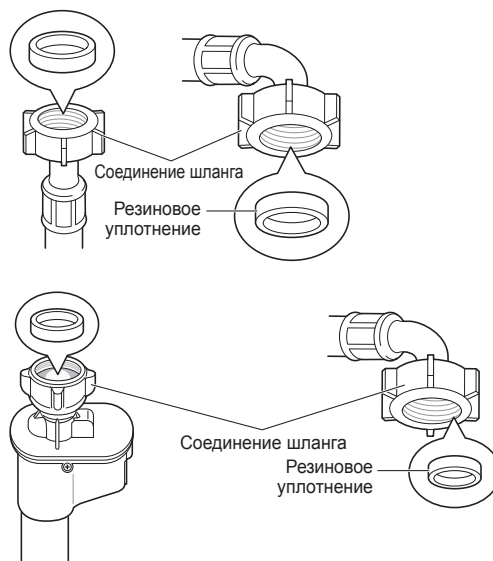

Подключение шланга к водопроводному крану

Подключение шланга с резьбой к крану с резьбой

Накрутите соединение шланга на резьбу крана.

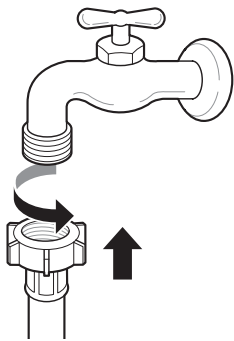

Подключение шланга с резьбой к крану без резьбы

- 1 Отпустите четыре крепежных винта.

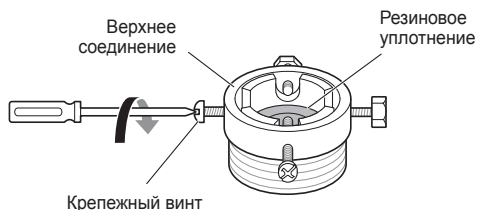

- 2 Если кран не входит в адаптер, выньте направляющую.

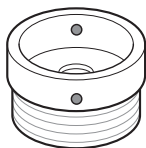

- 3 Наденьте адаптер на конец крана так, чтобы резиновое уплотнение создало герметичное соединение. Затяните четыре крепежных винта.

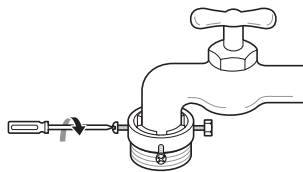

- 4 Толкните впускной шланг вертикально вверх таким образом, чтобы резиновое уплотнение внутри полностью прилегало к крану, затем затяните, закручивая слева направо.

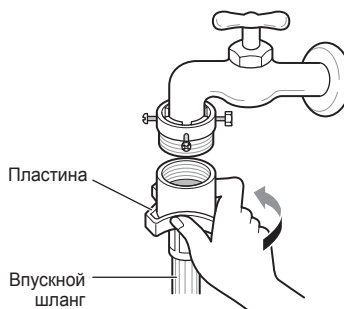

Подключение зажимного шланга к крану без резьбы

- 1 Отвинтите круглую промежуточную пластину и отпустите четыре крепежных винта.

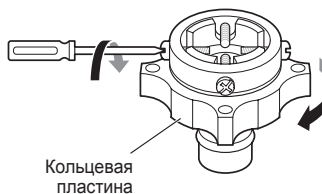

- 2 Если кран не входит в адаптер, выньте направляющую.

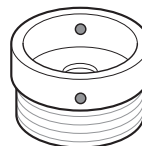

- 3** Наденьте адаптер на конец крана так, чтобы резиновое уплотнение создало герметичное соединение.

Затяните промежуточную кольцевую пластину и четыре крепежных винта.

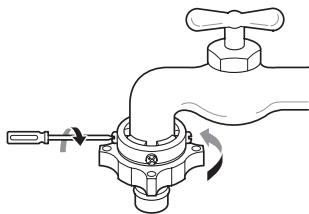

- 4** Потяните язычок защелки соединителя вниз, наденьте впускной шланг на адаптер и отпустите язычок. Убедитесь, что адаптер зафиксирован.

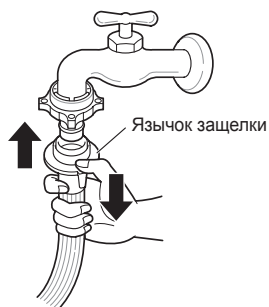

ПРИМЕЧАНИЕ

- Подключив впускной шланг к водопроводному крану, откройте воду, чтобы вымыть посторонние вещества (грязь, песок, опилки и т. д.) из линий. Слейте воду в ведро и проверьте температуру.

Подключение шланга к стиральной машине

Убедитесь, что шланг не перекручен и на нем нет потертостей.

В случае если у стиральной машины два клапана

- Впускной шланг с красным соединителем подключается к крану с горячей водой.

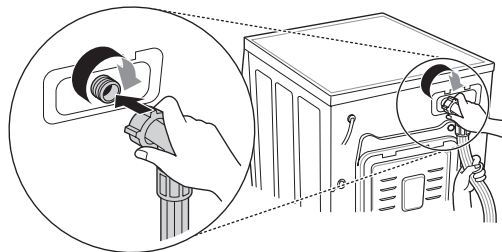

ПРИМЕЧАНИЕ

- Если после подключения возникла утечка воды через шланг, повторите процедуру. Используйте самый обычный кран подачи воды. Если кран квадратный или очень большой, перед его установкой в адаптер выньте направляющую.

Использование горизонтального крана

Горизонтальный кран



Удлиненный кран

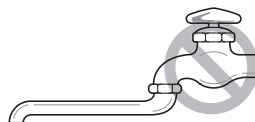

Квадратный кран



Установка сливного шланга

- Сливной шланг нельзя устанавливать выше 100 см. от пола. В противном случае вода не будет сливаться из стиральной машины или будет сливаться медленно.
- Правильное крепление сливного шланга предотвратит повреждение пола при утечке.
- Если сливной шланг слишком длинный, не вталкивайте его в стиральную машину. Возникнет повышенный шум.

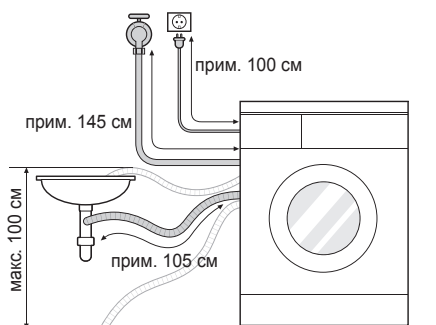

- При соединении с раковиной сливной шланг нужно надежно закрепить на цепочке.
- Правильное крепление сливного шланга предотвратит повреждение пола при утечке.

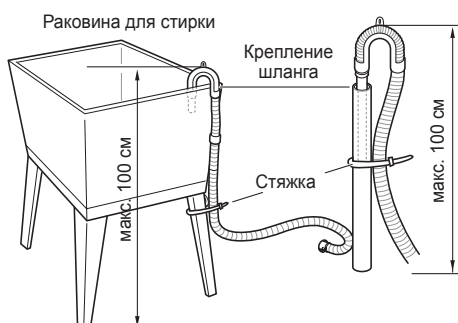
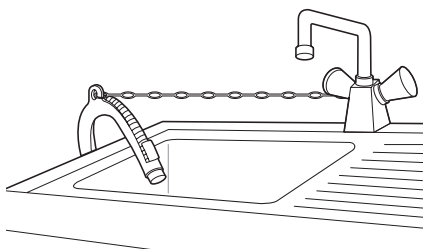

Использование стиральной машины

Перед первой стиркой выберите режим Хлопок 60 °С, добавьте половину дозы моющего средства и дождитесь окончания стирки без загрузки. При этом из барабана удаляются отложения и вода, которые могли остаться после изготовления изделия.

1 Сортировка и закладка белья

- Рассортируйте белье по типу ткани, уровню загрязнения и при необходимости размеру. Откройте дверцу и положите его в стиральную машину.

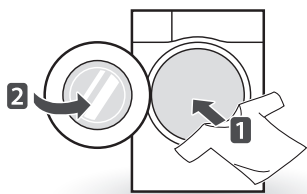

2 Добавление моющего средства и (или) порошка и кондиционера

- Добавьте нужное количество моющего средства в выдвижной лоток. При необходимости добавьте в соответствующие секции отбеливатель или кондиционер для ткани.

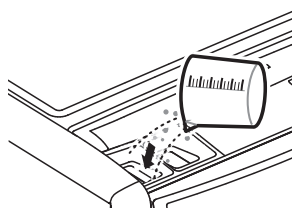

3 Включение стиральной машины

- Чтобы включить машину, нажмите кнопку **Вкл./Выкл.**

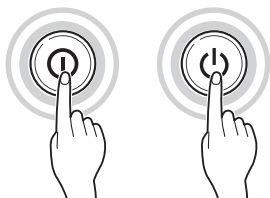

4 Выберите программу стирки.

- Несколько раз нажмите кнопку **Режим** или поверните селекторную ручку и выберите режим.

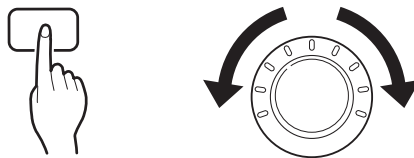

5 Запуск стирки

- Нажмите кнопку **Старт/Пауза**, чтобы начать стирку. Стиральная машина немного поработает без воды, чтобы определить вес белья. Если не нажать кнопку **Старт/Пауза** в течение 5 минут, стиральная машина отключится и все настройки сбросятся.



6 Завершение стирки

- После завершения цикла прозвучит мелодия. Чтобы белье меньше сминалось, сразу же выньте его из машины. Проверьте окружность уплотнения двери и выньте мелкие предметы, которые могли туда попасть.

Сортировка белья

1 Проверьте ярлыки на одежде.

- Там указан состав ткани и рекомендации по стирке.
- Символы на ярлыках.



Температура стирки



Обычная стирка в машине



Несминаемые складки



Бережная стирка



Ручная стирка



Не стирать

2 Сортировка белья

- Для получения оптимального результата рассортируйте одежду по типу стирки.
- Разные ткани стираются при разной температуре и оборотах.
- Обязательно складывайте черные вещи отдельно от неярких и белых. Стирайте их по отдельности, поскольку из-за перераспределения краски и ворса белые и неяркие вещи могут изменить цвет. По возможности не стирайте сильно загрязненные вещи с не очень грязными.
 - Загрязнение (сильное, обычное, легкое)
Рассортируйте вещи по степени загрязнения.
 - Цвет (белое, цветное, темное)
Отделите белые вещи от цветных.
 - Ворс (ворсистые, собирающие ворс)
Стирайте ворсистые и собирающие ворс вещи отдельно.

3 Перед загрузкой.

- Стирайте крупные и мелкие вещи вместе. Большие вещи кладите первыми.
- Больших вещей должно быть не больше половины. Не стирайте вещи по одной. Возможна несбалансированная нагрузка. Добавьте одну-две похожие вещи.
- Проверьте все карманы и убедитесь, что там ничего нет. Гвозди, закладки, спички, ручки, монеты, ключи и прочее могут повредить стиральную машину и одежду.

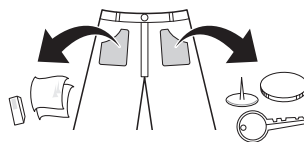

- Закройте молнии, застегните крючки, завяжите завязки, чтобы они не цеплялись за другую одежду.
- Предварительно нанесите на пятна небольшое количество разведенного в воде моющего средства, чтобы их было легче отстирать.
- Проверьте складки гибкой прокладки (серого цвета) и выньте все мелкие предметы.
- Проверьте барабан и выньте из него все, что осталось от предыдущей стирки.

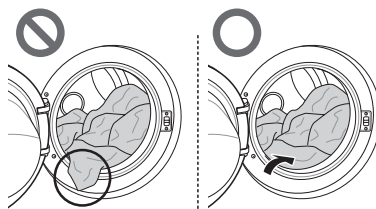

- Выньте из гибкой прокладки всю одежду и вещи, чтобы ничего не повредить.

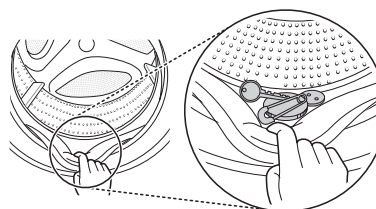

Добавление моющих средств

Дозирование моющего средства



- Моющее средство используется согласно инструкции производителя и выбирается с учетом типа, цвета, степени загрязнения ткани и температуры стирки.
- При избытке моющего средства образуется слишком много пены, которая снижает качество стирки и перегружает двигатель.
- При использовании жидкого моющего средства следуйте рекомендациям производителя.
- Если вы запускаете цикл незамедлительно, добавьте моющее средство в выдвижной лоток для стирального порошка.
- При использовании функции **Режим таймера** или **Предв. стирка** не используйте жидкое средство, поскольку оно может затвердеть.
- Если пены слишком много, уменьшите количество моющего средства.
- Количество средства может зависеть от температуры воды, жесткости воды, размера и уровня загрязнения вещей. Для оптимального результата пены не должно быть слишком много.
- Перед тем как выбрать моющее средство и температуру воды, проверьте ярлыки на одежде.
- При стирке в машине используйте только моющее средство, предназначенное для данного типа одежды:
 - обычные порошки для всех типов ткани;
 - порошки для деликатной ткани;
 - жидкие моющие средства для всех типов ткани или только для шерсти.
- Для лучшей стирки и отбеливания используйте моющее средство с порошковым отбеливателем общего назначения.
- Моющее средство вымывается из лотка в начале программы.
- Не размещайте моющие средства, такие как стиральный порошок, отбеливатель или жидкий кондиционер, на верхней поверхности стиральной машины или сушильного аппарата и не храните их там. Разлитые продукты следует сразу же вытирать. Они могут повредить покрытие машины и ее элементы управления.

ПРИМЕЧАНИЕ

- Не давайте моющему средству засохнуть. Это может привести к засорению, плохому полосканию или появлению запаха.
- Полная загрузка: согласно рекомендации производителя.
- Частичная загрузка: 3/4 нормального количества
- Минимальная загрузка: 1/2 полной загрузки

Добавление моющего средства и кондиционера для ткани

Добавление моющего средства

- Только основная стирка → 
- Предварительная + основная стирка → 

ПРИМЕЧАНИЕ

- Избыток моющего средства, отбеливателя или кондиционера может привести к переполнению.
- Обязательно используйте нужное количество средства.

Добавление кондиционера

- Уровень не должен быть выше максимальной отметки. При переполнении кондиционер может быть вымыт раньше и на одежде появятся пятна. Медленно закройте лоток для моющего средства.

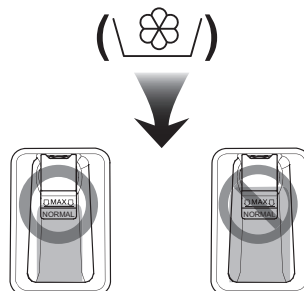

- Не оставляйте кондиционер для белья в отделении дозатора более 2 дней (он может засохнуть).
- Кондиционер автоматически добавляется во время последнего цикла полоскания.
- Не открывайте лоток, если туда поступает вода.
- Не следует использовать растворители (бензин и т. д.).

ПРИМЕЧАНИЕ

- Не наливайте кондиционер прямо на одежду.

Добавление смягчителя воды

- Средства для смягчения воды, например, препятствующие образованию известковых отложений (Calgon и прочие), можно использовать для экономии моющего средства в случае жесткой воды. Добавьте количество, указанное на упаковке. Сначала добавьте моющее средство, затем смягчающее.
- Используйте моющее средство в количестве, предусмотренном для мягкой воды.

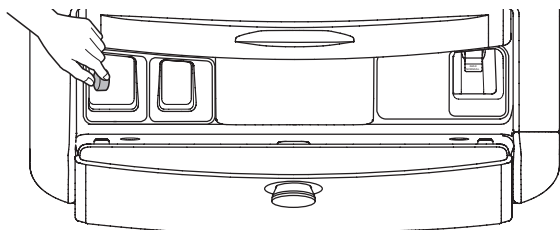

⚠ ВНИМАНИЕ!

- Чтобы избежать травм, не помещайте пальцы под крышку или между крышкой и верхней пластиной, когда нажимаете или сдвигаете открытую или закрытую крышку диспенсера для моющего средства.

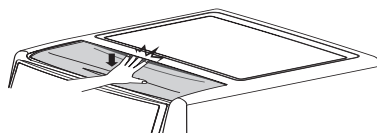
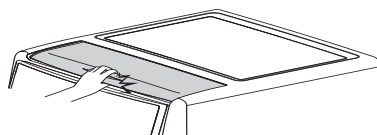
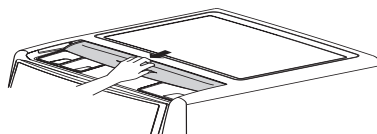

Использование капсул для стирки

- 1 Откройте дверцу и положите капсулы в барабан.

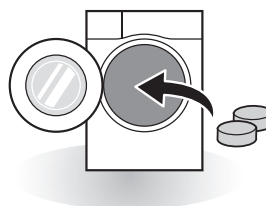

- 2 Положите в барабан белье и закройте дверцу.

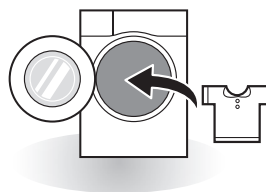

Панель управления

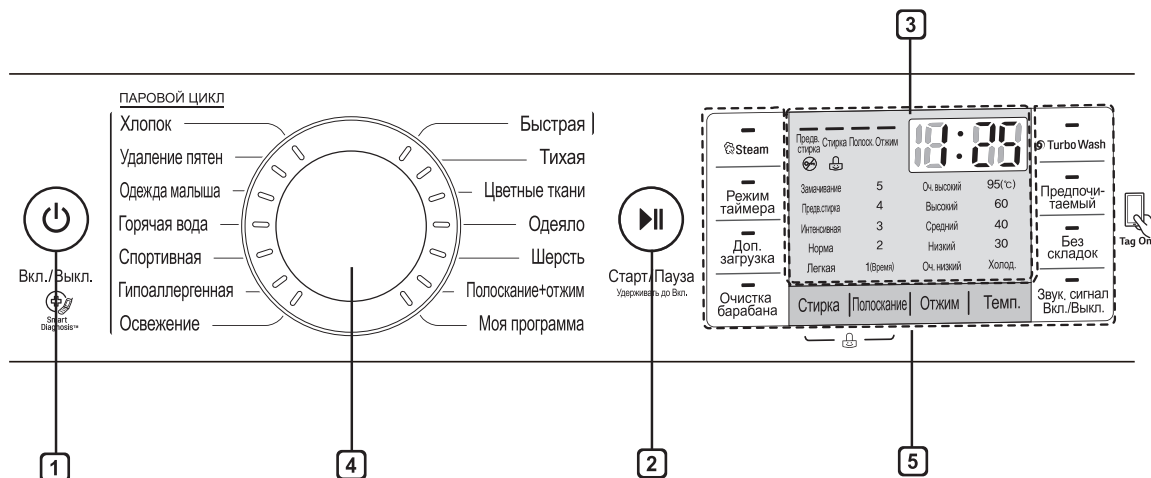

1 Кнопка Вкл./Выкл.

- Нажмите кнопку **Вкл./Выкл.**, чтобы включить стиральную машину.
- Нажмите кнопку **Вкл./Выкл.** и удерживайте 1 секунду, чтобы выключить стиральную машину

2 Кнопка Старт/Пауза

- Кнопка **Старт/Пауза** позволяет запустить или приостановить программу стирки.
- Если программу нужно временно прервать, нажмите **Старт/Пауза**.

3 Дисплей

- На дисплее отображаются настройки, примерный остаток времени, опции и сообщения о состоянии стирки. При включении машины на дисплей выводятся настройки по умолчанию.
- На дисплее указывается примерный остаток времени. Пока автоматически определяется размер загрузки, мигает  или отображается «Определение загрузки».

4 Шкала для установки программ

- Для разных типов белья есть разные программы стирки.
- Выбранную программу показывает индикатор.

5 Опции

- Позволяет выбрать дополнительную программу. Загорается соответствующий индикатор.
- С помощью этой кнопки можно выбрать опции выбранной программы.

Таблица программ

Программы стирки

Программа	Описание	Тип ткани	Необходимая температура	Максимальная нагрузка
Хлопок	Улучшенный результат стирки благодаря сочетанию разных движений барабана.	Быстрая стирка мелких цветных вещей (рубашки, ночные рубашки, пижамы и т. д.) и хлопковых вещей обычного уровня загрязненности (нижнее белье)	40 °C (От холодной до 60 °C)	Номинальная
Гипоаллергенная	Помогает удалить аллергены, например, домашних клещей, пыльцу и кошачью шерсть.	Хлопок, нижнее белье, наволочки, простыни, детские вещи	Без возможности выбора	3,0 кг
Горячая вода	Стирка белья с помощью программы «Горячая вода».		95 °C	
Освежение	Обработка паром в течение 20 мин для устранения складок.	Рубашки с примесью хлопка, полиэстера, блузы	Без возможности выбора	3 шт.
Одежда малыша	Удаляет пятна и белковые загрязнения, обеспечивает более высокое качество полоскания.	Слегка загрязненное детское белье		5,0 кг
Одеяло	Программа для стирки крупных вещей, например покрывал, подушек, диванных чехлов и т. д.	Вещи на основе хлопка, кроме деликатных вещей (тонкие ткани, шерсть, шелк и т. д.) с наполнителем: одеял, подушек, диванных чехлов с подбивкой	холодной (От холодной до 40 °C)	1 двуспальная вещь
Спортивная	Программа для стирки спортивной одежды, например, одежды для бега.	Волокна coolmax, gore-tex, флис и sympatex	*30 °C (От холодной до 30 °C)	3,0 кг
Шерсть	Режим для стирки шерстяных изделий. (Используйте стиральный порошок для машинной стирки шерстяных изделий).	Изделия из чистой шерсти, допускающие машинную стирку	40 °C (От холодной до 40 °C)	

Программа	Описание	Тип ткани	Необходимая температура	Максимальная загрузка
Быстрая	Быстрая стирка небольшого количества слегка загрязненных вещей.	Цветное, слегка загрязненное белье. ВНИМАНИЕ! Используйте менее 20 г моющего средства (при загрузке 2 кг), иначе оно может не смыться с одежды	*40 °C (От холодной до 40 °C)	2,0 кг
Удаление пятен	Эта программа предназначена для стирки сильно загрязненного белья с использованием более интенсивного вращения барабана.	Сильно загрязненные хлопчатобумажные ткани	60 °C (40 °C до 60 °C)	3,0 кг
Тихая	Меньше шума и вибрации; экономия денег за счет потребления электроэнергии в ночное время.	Быстрая стирка небольших цветных вещей (рубашки, ночные рубашки, пижамы и т. д.) и слабо загрязненных белых вещей из хлопка (нижнее белье)	40 °C (От холодной до 60 °C)	
Цветные ткани	Воспользуйтесь этим режимом, если одежда может потерять цвет. Режим предотвращает выцветание. (Используйте моющие средства для цветных тканей.)	Темное белье из хлопка или смешанных тканей	30 °C (От холодной до 40 °C)	5,0 кг
Полоскание +отжим	Используйте цикл только для полоскания и отжима. При необходимости при полоскании добавьте кондиционер.	Обычные виды тканей, которые можно стирать	Без возможности выбора	-
Моя программа	Настраиваемые программы. Если программа не скачана, по умолчанию используется программа Холодная стирка .			

- * : Подходящая температура может быть выбрана после удаления опции пара, автоматически включенной в программу.
- Температура воды: выберите температуру, соответствующую текущей программе стирки. Обязательно следуйте инструкциям производителя, указанным на ярлыке.
- Установка программы с опцией Хлопок, 60°C, Интенсивная стирка, Полоскание 3, Оч. высокий Отжим, Turbo Wash произведена в соответствии со стандартом IEC60456 и EN60456.

ПРИМЕЧАНИЕ

- Рекомендуется использовать нейтральное моющее средство.

Дополнительные опции

Программа	Режим таймера	Steam	Доп. загрузка	Turbo Wash	Предпочитаемый	Без складок
Хлопок	●	●	●	●**	●	●
Гипоаллергенная	●	●*	●	●	●	●
Горячая вода	●	●	●	●	●	●
Освежение	●	●*			●	
Одежда малыша	●	●*	●	●	●	●
Одеяло	●		●	●	●	
Спортивная	●	●**	●	●	●	●
Шерсть	●		●		●	
Быстрая	●	●**	●	●**	●	
Удаление пятен	●	●	●	●	●	●
Тихая	●		●		●	●
Цветные ткани	●		●	●	●	●
Полоскание+отжим	●		●		●	●
Моя программа	●		●	●		●

* : Опция включается в программу автоматически и не удаляется.

** : Опция включается в программу автоматически и может быть удалена.

Дополнительная программа

Режим таймера

Можно задать задержку начала стирки, чтобы стиральная машина автоматически включилась и закончила стирку через указанный промежуток времени.

- 1 Нажмите кнопку **Вкл./Выкл.**
- 2 Выберите программу стирки.
- 3 Нажмите кнопку **Режим таймера** и задайте время.
- 4 Нажмите кнопку **Старт/Пауза**.

ПРИМЕЧАНИЕ

- Задаваемое время — это время завершения цикла программы, а не его начала. Фактическое время работы зависит от температуры воды, загрузки и других факторов.

Turbo Wash

Опция **Turbo Wash** сокращает время программы и обеспечивает высокое качество стирки при работе в обычном режиме.

- 1 Нажмите кнопку **Вкл./Выкл.**
- 2 Выберите программу стирки.
- 3 Нажмите кнопку **Turbo Wash**.
- 4 Нажмите кнопку **Старт/Пауза**.

ПРИМЕЧАНИЕ

- Функция Turbo Wash в некоторых программах задается автоматически.

Доп. загрузка

Используйте эту функцию, чтобы добавить белье или убрать посторонние предметы.

- 1 Нажмите кнопку **Доп. загрузка**.
- 2 Закройте дверцу после добавления белья или удаления посторонних предметов. (например, монет, булавок и т. п.)
- 3 Нажмите кнопку **Старт/Пауза**.

- Результаты нажатия кнопки «**Доп. загрузка**» во время выполнения программы.
 - Во время вращения барабана: барабан останавливается и блокировка дверцы снимается.
 - Когда температуры воды в баке выше 45 °С: **Доп. загрузка** недоступна, при этом в целях безопасности раздается короткий предупредительный сигнал.
 - При наличии большого объема воды в баке: блокировка дверцы снимается после того, как вода сливается до безопасного уровня.

ПРИМЕЧАНИЕ

- Откройте дверцу после снятия ее блокировки, предварительно проверив условия безопасности.
- В целях обеспечения безопасности функция **Доп. загрузка** не работает, когда выполняется очистка барабана.
- Помещайте белье в бак полностью. Белье, зажатое дверцей при ее закрытии, может повредить ее прокладку (резиновая деталь) и привести к сбою в работе.

Предпочитаемый

Настроенный цикл стирки можно сохранить как предпочитаемую программу.

- 1 Нажмите кнопку **Вкл./Выкл.**
- 2 Выберите программу стирки.
- 3 Выберите режим (метод стирки, количество полосканий, скорость отжима, температуру воды и т. д.).
- 4 Нажмите кнопку **Предпочитаемый** на 3 секунды.

Предпочитаемая программа сохранена.

Для повторного использования нужно выбрать ее и нажать кнопку **Старт/Пауза**.

Без складок

Для уменьшения сминаемости выберите опцию **Без складок**.

- 1 Нажмите кнопку **Вкл./Выкл.**
- 2 Выберите программу стирки.
- 3 Нажмите кнопку **Без складок**.
- 4 Нажмите кнопку **Старт/Пауза**.

Steam

Стирка паром позволяет лучше отстирать белье, используя меньший расход электроэнергии.

Программа **Освежение** снижает количество складок на одежде.

- 1 Нажмите кнопку **Вкл./Выкл.**
- 2 Выберите паровой цикл.
- 3 Нажмите кнопку **Steam**.
- 4 Нажмите кнопку **Старт/Пауза**.

Стирка паром

- Для сильно загрязненной одежды, белья и детских вещей.
- Программа **Освежение** всегда используется при стирке паром.
- Не используйте стирку паром для легко обесцвечивающихся и деликатных тканей, например шерсти и шелка.

Стирки

Замачивание

Данная опция может использоваться для стирки сильно загрязнённой обычной одежды или толстых и тяжелых изделий.

Предв.стирка

Если белье сильно загрязнено, рекомендуется выбрать программу Предварительная стирка.

Интенсивная

При среднем и сильном уровне загрязнения программа **Интенсивная** наиболее эффективна.

Норма

Эта опция автоматически выбирается в каждой программе, кроме **Полоскание+отжим**, **Одежда малыша**.

Легкая

Состав доступных для выбора опций будет различным в зависимости от выбранной программы.

ПРИМЕЧАНИЕ

- Состав доступных для выбора опций будет различным в зависимости от выбранной программы.

Полоскание

При выборе режима **Полоскание**, можно выбирать время.

- 1 / 2 / 3 / 4 / 5 (Время)

Отжим

- Скорость отжима можно выбрать нажатием кнопки **Отжим**.

- Оч. высокий / Высокий / Средний / Низкий / Оч. низкий

- Только отжим.

- 1 Нажмите кнопку **Вкл./Выкл.**
- 2 Нажмите кнопку **Отжим**, чтобы выбрать скорость вращения барабана.
- 3 Нажмите кнопку **Старт/Пауза**.

Темп.

Кнопка **Темп.** позволяет выбрать комбинацию температуры стирки и полоскания для выбранной программы. Нажимайте кнопку, пока не высветится нужная настройка. При любом полоскании используется холодная водопроводная вода.

- Выберите температуру воды, подходящую для загруженного белья. Для получения оптимального результата следуйте рекомендациям на ярлыках одежды.

Цикл Освежение

- 1 Нажмите кнопку **Вкл./Выкл.**
- 2 Выберите программу **Освежение**.
- 3 Нажмите кнопку **Старт/Пауза**.

ПРИМЕЧАНИЕ

- Для повышения качества стирки загружайте максимум 3 предмета. После завершения работы программы освежения белье продолжит медленно перемешиваться до 30 минут, чтобы предотвратить образование складок. Вы можете открыть дверь в это время, нажав любую кнопку.

Блокировка от детей (🔒)

Выберите эту функцию, чтобы заблокировать кнопки на панели управления и предотвратить вмешательство.

Блокировка панели управления

- 1 Нажмите и удерживайте кнопки **Стирка** и **Полоскание** в течение 3 секунд.
- 2 Звуковой сигнал подтвердит нажатие, на дисплее отобразится . В режиме блокировки работает только кнопка **Вкл./Выкл.**.

ПРИМЕЧАНИЕ

- При отключении питания блокировка не снимается. Перед использованием других функций нужно отключить ее.

Снятие блокировки панели управления

Нажмите и удерживайте кнопки **Стирка** и **Полоскание** в течение 3 секунд.

- Звуковой сигнализатор подтвердит нажатие, на дисплее отобразится оставшееся время работы запущенной программы.

Звук. сигнал Вкл./Выкл.

- 1 Нажмите кнопку **Вкл./Выкл.**.
- 2 Выберите программу стирки.
- 3 Нажмите кнопку **Звук. сигнал Вкл./Выкл.**, чтобы настроить соответствующую функцию.
- 4 Нажмите кнопку **Старт/Пауза**.

ПРИМЕЧАНИЕ

- Настройка работы звукового устройства сохраняется даже после отключения питания.
- Чтобы отключить его, просто повторите процедуру.

Моя программа

Функция **Моя программа** данного устройства позволяет загружать новые и специализированные программы, отсутствующие в данной машине.

Успешно зарегистрированные устройства могут загружать различные специализированные программы, подходящие для стиральной машины. На устройстве может храниться только одна программа.

После завершения загрузки программы она хранится до тех пор, пока ее не заменят на новую загруженную программу.

ПРИМЕЧАНИЕ

- Чтобы воспользоваться функцией **Моя программа**, необходимо сначала подключиться к шлюзу и зарегистрировать свое устройство.

Использование интеллектуальной функции (дополнительно)

Использование функции Tag On

Технология Tag On позволяет удобно использовать функцию мобильной диагностики LG Smart Diagnosis™ и скачивать программы для обмена данными с машиной прямо с вашего смартфона.

- Функция Tag On может использоваться с большинством смартфонов на базе операционной системы (ОС) Android с функцией NFC.

Установка приложения

- Найдите в Google Play Store вашего телефона LG Smart Laundry.

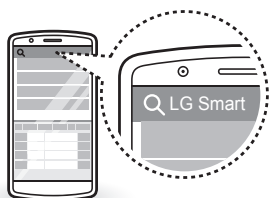

Использование приложения

Приложение LG Smart Laundry позволяет использовать различные удобные функции.

- Загрузка цикла
- Smart Diagnosis™
- Настройка цикла Tag On
- Статистика стирки

ПРИМЕЧАНИЕ

- Нажмите **?** в приложении LG Smart Laundry, чтобы получить подробные указания по применению функции Tag On.
- В зависимости от изготовителя смартфона и версии ОС Android процессы активации NFC могут различаться. Подробности смотрите в руководстве к вашему смартфону.
- Из-за характеристик NFC при большом расстоянии передачи или наличии на телефоне металлической наклейки или защитного футляра качество передачи может быть плохим. В некоторых случаях оказывается невозможным осуществить передачу с телефона с функцией NFC.
- Сведения, приведенные в данном руководстве, могут различаться в зависимости от версии приложения LG Smart Laundry и изменяться без предупреждения.

⚠ ОСТОРОЖНО!

- Во избежание удара током выключите стиральную машину из розетки перед очисткой. Несоблюдение этого правила может привести к серьезной травме, пожару, удару током или смертельному исходу.
- Ни в коем случае не используйте сильнодействующие химикаты, абразивные очистители или растворители для чистки машины. Они могут повредить отделку.

Очистка стиральной машины

Уход после стирки

- После завершения программы протрите дверцу и внутреннюю часть уплотнения, чтобы удалить влагу.
- Оставьте дверцу открытой, чтобы высушить барабан изнутри.
- Сотрите с корпуса машины влагу сухой тканью.

Очистка наружной части

Правильный уход может продлить срок службы стиральной машины.

Дверца

- Протрите наружную и внутреннюю часть сначала влажной тканью, затем еще раз сухой.

Наружная часть

- Как можно быстрее вытрите всю пролитую воду.
- Протрите влажной тряпкой.
- Не нажимайте на поверхность или дисплей острыми предметами.

Уход и очистка наружной части

- Протрите окружность дверцы и стекло в ней полотенцем или мягкой тканью.
- Обязательно выньте все из машины сразу после стирки. Если оставить влажные вещи внутри, на одежде могут появиться складки, одежда может полинять и приобрести неприятный запах.
- Раз в месяц (или чаще) запускайте очистку барабана, чтобы удалить отложения моющего средства и т. д.

Очистка впускного фильтра подачи воды

- Закройте запорный кран, если оставляете машину на некоторое время (например, на выходные), особенно если рядом на полу нет стока (желоба).
- Если вода не будет поступать в диспенсер для моющего средства, на панели управления отобразится значок «! E».
- Если вода очень жесткая или содержит известковые отложения, фильтр на впуске может засориться. Его полезно периодически очищать.

- 1 Перекройте водяной кран и отвинтите впускной шланг.

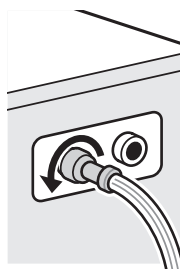

- 2 Очистите фильтр жесткой щеткой.

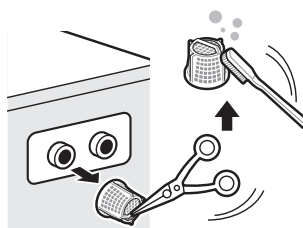

Очистка фильтра сливного насоса

- В сливном фильтре собираются нитки и мелкие предметы, попавшие в машину. Чтобы обеспечить нормальное функционирование машины, необходимо регулярно очищать фильтр.
- Предварительно остудите воду, выполнив аварийный слив или открыв дверь в аварийном режиме.

1 Откройте крышку и выньте шланг.

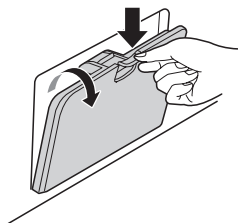

2 Откройте пробку слива, откройте фильтр, повернув влево.



3 Выньте из фильтра насоса посторонние предметы.

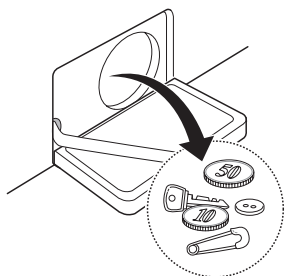

4 После очистки поверните фильтр насоса и вставьте пробку слива.

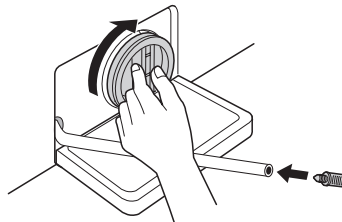

5 Закройте крышку.

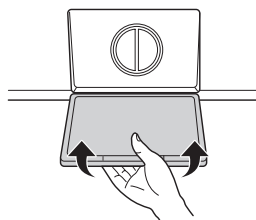

! ВНИМАНИЕ!

- Сначала слейте воду через шланг, а затем откройте фильтр насоса, чтобы удалить нитки или предметы.
- Сливайте осторожно, вода может быть горячей.

Очистка лотка для моющего средства

Не оставляйте моющее средство надолго в специальном отсеке и не используйте стиральную машину без перерыва в течение долгого времени — это может привести к образованию твердых отложений. Раз в неделю удаляйте остатки моющего средства и промывайте отсек для него.

- 1 Откройте крышку отсека для моющего средства.
- 2 Снимите крышку и извлеките емкость для моющего средства.

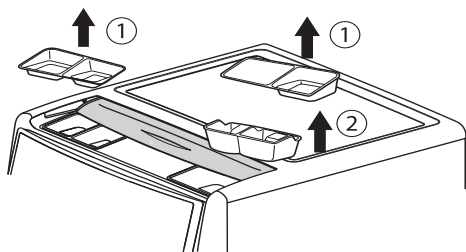

- 3 Промойте теплой водой.
- Протрите мягкой тряпкой или щеткой для удаления всех остатков.
- 4 После промывания вытрите емкость сухим полотенцем или тряпкой.
- 5 Поместите обратно емкость для моющего средства и крышку отсека.

⚠ ОСТОРОЖНО!

- Избегайте попадания воды внутрь стиральной машины. Это может привести к поражению электрическим током.

ПРИМЕЧАНИЕ

- Используйте воду только при очистке отсека для моющего средства. Используйте программу **Полоскание** и **Отжим** для очистки барабана до запуска цикла стирки.

Очистка барабана

Специальная программа для очистки внутренней части стиральной машины с помощью большого количества воды и скорости отжима. Регулярно запускайте ее.

- 1 Выньте все вещи из стиральной машины и закройте дверцу.
- 2 Откройте крышку лотка и добавьте средство, препятствующее образованию известковых отложений (Calgon и т. д.) в основной отсек.
- 3 Медленно закройте его.
- 4 Включите питание и нажмите кнопку **Очистка барабана**. На дисплее отобразится $\underline{E} \underline{C} \underline{L}$.
- 5 Нажмите кнопку **Старт/Пауза** для запуска.
- 6 После завершения цикла оставьте дверцу открытой, чтобы люк, гибкая прокладка и стекло просохли.

⚠ ВНИМАНИЕ!

- Если в доме есть ребенок, не оставляйте дверцу открытой надолго.

ПРИМЕЧАНИЕ

- Не добавляйте в отсеки моющее средство. Возможно образование избытка пены и утечка ее из машины.

Предупреждение о замерзании воды

- Замерзшая машина не будет нормально функционировать. Обязательно установите ее там, где этого не может произойти.
- Если машину необходимо установить в прихожей или в другом месте вне дома, проверьте следующее.

- Закройте кран, отсоедините от него впускной шланг холодной воды и слейте воду, держа шланг отверстием вниз.

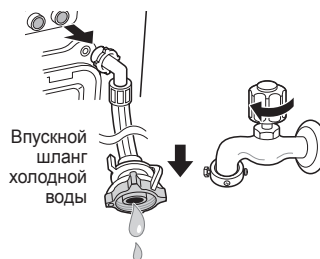

Защита изделия от замерзания

- После стирки полностью слейте воду из насоса, вынув пробку слива остатков воды. После слива всей воды закройте сливную пробку и крышку.



- Повесьте сливной шланг так, чтобы из него вылилась вся вода.

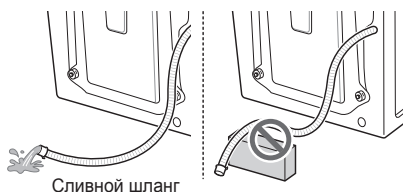

⚠ ВНИМАНИЕ!

- Если сливной шланг установлен с изгибом, его внутренняя часть может замерзнуть.

Проверка на замерзание

- Если после открытия пробки сливного шланга вода не выливается, проверьте сливной блок.



- Включите питание, выберите программы Полоскание и Отжим, затем нажмите кнопку **Старт/Пауза**.

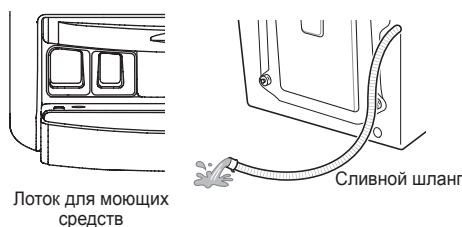

ПРИМЕЧАНИЕ

- Убедитесь, что вода поступает в диспенсер для моющего средства при полоскании и сливается через шланг при отжиме.
- Если в процессе работы машины на дисплее отображается $F F$, проверьте подачу и слив воды (у некоторых моделей нет функции сигнализации замерзания).

Действия при замерзании

- Убедитесь в том, что барабан пуст, налейте воду температурой 50–60 °С до уровня резиновой детали внутри него, закройте дверцу и подождите 1–2 часа.

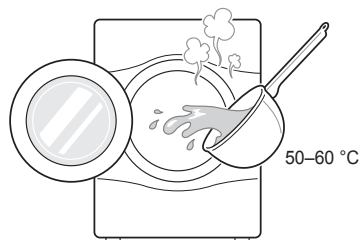

⚠ ВНИМАНИЕ!

- Не заливайте кипящую воду. Это может привести к ожогам или поломке изделия.
- Откройте клапан и выньте из шланга пробку, чтобы слить остатки воды.

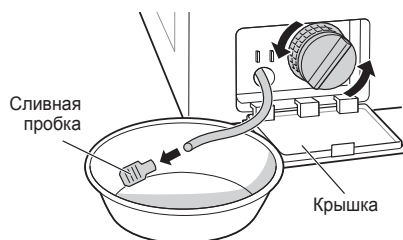

ПРИМЕЧАНИЕ

- Если вода не сливается, значит лед растаял не до конца. Подождите еще.

- Когда из барабана выльется вся вода, закройте сливной шланг пробкой, выберите программу **Полоскание** и **Отжим**, затем нажмите кнопку **Старт/Пауза**.

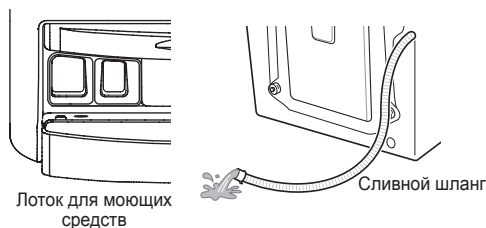

ПРИМЕЧАНИЕ

- Убедитесь, что вода поступает в диспенсер для моющего средства при полоскании и сливается через шланг при отжиме.
- Если возникнут проблемы с подачей воды, сделайте следующее.
 - Закройте кран, разморозьте его, а также оба места подключения впускного шланга, обернув их куском ткани, смоченным в горячей воде.
 - Отсоедините впускной шланг и погрузите его в воду температурой не выше 50–60 °С.



Использование функции Smart Diagnosis™

С помощью этой функции в случае возникновения неполадок или сбоев машины можно предоставить сервис-центру LG Electronics точные диагностические данные. Используйте функцию только при общении со специалистом по обслуживанию, а не во время нормальной работы.

- 1 Чтобы включить машину, нажмите кнопку **Вкл./Выкл.**. Не нажимайте другие кнопки и не поворачивайте селектор программ.
- 2 По команде специалиста кол-центра поднесите микрофон своего телефона к кнопке **Вкл./Выкл.**.

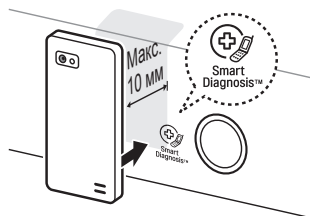

- 3 Удерживайте кнопку **Темп.** в течение 3 секунд, держа микрофон рядом со значком или кнопкой **Вкл./Выкл.**.
- 4 Не отводите телефон, пока тональный сигнал не будет передан полностью. Оставшееся время передачи отображается на дисплее.
 - Для оптимального результата не перемещайте телефон в процессе.
 - Если специалист кол-центра не сможет точно записать сигналы, возможно, вас попросят повторить попытку.

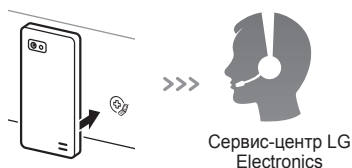

- 5 Когда отсчет закончится и тональный сигнал отключится, продолжайте разговор со специалистом кол-центра. Теперь он сможет помочь вам, используя переданные для анализа данные.

ПРИМЕЧАНИЕ

- Работоспособность функции Smart Diagnosis™ зависит от качества местной телефонной связи.
- При повышении уровня качества связи вы сможете получить обслуживание более высокого качества при использовании домашнего телефона.
- Если передача данных с помощью Smart Diagnosis™ невозможна вследствие низкого качества телефонной связи, вы не сможете получить максимальную пользу от функции Smart Diagnosis™.





- Ваша стиральная машина снабжена автоматической системой мониторинга ошибок, которая находит и диагностирует проблемы на раннем этапе. Если машина плохо работает или не работает совсем, перед обращением в сервис-центр нужно проверить следующее.



















Диагностика неисправностей

Признаки	Причина	Решение
Стук и лязг	Возможно, в барабан и насос попали посторонние предметы, например монеты или булавки.	<ul style="list-style-type: none"> • Выключите стиральную машину, проверьте барабан и сливной фильтр. • Если при повторном включении шум не исчезнет, позвоните в авторизованный сервисный центр.
Стук	При стирке большого количества белья может возникнуть стук. Как правило, это нормально.	<ul style="list-style-type: none"> • Если звук не исчезает, возможно, стиральная машина разбалансирована. Остановите ее и перераспределите белье.
Вибрирующий шум	<p>Все ли транспортировочные болты и опоры сняты?</p> <p>Все ножки прочно стоят на поверхности?</p>	<ul style="list-style-type: none"> • Если болты не сняты при установке, см. инструкцию в руководстве по монтажу. • Выровняйте стиральную машину и затяните гайки в направлении основания устройства.
Утечки воды	<p>Соединение впускного или сливного шланга с краном или стиральной машиной ослабло.</p> <p>Сливные трубы засорены.</p>	<ul style="list-style-type: none"> • Проверьте и затяните соединения. • Очистите сливную трубу. При необходимости вызовите сантехника.
Слишком много пены		<ul style="list-style-type: none"> • При избыточном количестве или неправильном выборе моющего средства возможно появление избытка пены и утечки воды.
Вода не поступает в машину или поступает медленно	<p>Недостаточный напор воды.</p> <p>Кран подачи воды не полностью открыт.</p> <p>Шланг (-и) подачи воды изогнуты.</p> <p>Фильтр впускного шланга (-ов) засорен.</p>	<ul style="list-style-type: none"> • Попробуйте подключиться к другому крану. • Полностью откройте кран. • Выпрямите шланг. • Проверьте фильтр шланга.
Вода не сливается из стиральной машины или сливается медленно	<p>Сливной шланг изогнут или засорен.</p> <p>Сливной фильтр засорен.</p>	<ul style="list-style-type: none"> • Очистите и выпрямите шланг. • Очистите сливной фильтр.

Признаки	Причина	Решение
Стиральная машина не включается	<p>Возможно, шнур питания не вставлен или соединение ослабло.</p> <p>Перегорел внутренний переключатель, сработал размыкатель цепи, или прекращена подача питания.</p> <p>Кран подачи воды не открыт.</p>	<ul style="list-style-type: none"> Убедитесь, что штекер плотно вставлен в розетку. Переключите размыкатель цепи или замените предохранитель. Не используйте предохранитель большей емкости. Если проблема в перегрузке сети, нужно пригласить квалифицированного электрика. Откройте кран.
Барабан машины не вращается	Убедитесь, что дверца плотно закрыта.	<ul style="list-style-type: none"> Закройте дверцу и нажмите кнопку Старт/Пауза. После нажатия кнопки Старт/Пауза барабан может начать вращаться через несколько секунд. Дверца должна заблокироваться до того, как барабан начнет вращаться. Добавьте 1 или 2 похожие вещи, чтобы сбалансировать нагрузку. Перераспределите нагрузку, чтобы барабан нормально вращался.
Дверца не открывается		<ul style="list-style-type: none"> После включения машины дверцу нельзя будет открыть по соображениям безопасности. Проверьте, горит ли индикатор «Блокировка дверцы». Когда индикатор «Блокировка дверцы» погаснет, дверцу можно будет открыть.
Увеличение времени стирки		<ul style="list-style-type: none"> Время стирки зависит от количества белья, давления и температуры воды и прочих условий использования. При обнаружении дисбаланса или выполнении программы удаления пятен время стирки увеличивается.
Переполнение кондиционером для ткани	При избыточном добавлении кондиционера для ткани вода из машины может выливаться наружу.	<ul style="list-style-type: none"> Выберите нужное количество, следуя рекомендациям по использованию. Уровень не должен быть выше максимальной отметки.
Кондиционер для белья подается слишком рано		<ul style="list-style-type: none"> Медленно закройте лоток для моющих средств. Не открывайте крышку во время стирки.
Неполадки при сушке	Белье не сохнет.	<ul style="list-style-type: none"> Не кладите слишком много белья. Убедитесь, что слив работает нормально, чтобы с белья стекало достаточно воды. Белья слишком мало для правильного переворачивания. Добавьте несколько полотенец.

Сообщения об ошибке



Признаки	Причина	Решение
	<p>1E</p>	<p>Недостаточный напор воды в этом месте.</p> <p>Краны подачи воды не полностью открыты.</p> <p>Шланг (-и) подачи воды изогнуты.</p> <p>Фильтр впускного шланга (-ов) засорен.</p> <p>Если возникнет утечка воды из впускного шланга, индикатор A загорится красным.</p>  <ul style="list-style-type: none"> • Попробуйте подключиться к другому крану. • Полностью откройте кран. • Выпрямите шланг (-и). • Проверьте фильтр шланга. <p>• Возможны изменения в зависимости от модели.</p>
	<p>0E</p>	<p>Сливной шланг изогнут или засорен.</p> <p>Сливной фильтр засорен.</p> <ul style="list-style-type: none"> • Очистите и выпрямите шланг. • Очистите сливной фильтр.
	<p>UE</p>	<p>Слишком мало белья.</p> <p>Белье неравномерно уложено.</p> <p>Машина снабжена системой обнаружения и коррекции дисбаланса. Если в барабане одна тяжелая вещь (например, коврик для ванной, халат и т. д.), система может прекратить или совсем отключить отжим.</p> <p>Если в конце цикла белье все еще слишком влажное, добавьте более мелкие вещи, чтобы сбалансировать нагрузку, и повторите отжим.</p> <ul style="list-style-type: none"> • Добавьте 1 или 2 похожие вещи, чтобы сбалансировать нагрузку. • Добавьте 1 или 2 похожие вещи, чтобы сбалансировать нагрузку. • Перераспределите нагрузку, чтобы барабан нормально вращался. • Перераспределите нагрузку, чтобы барабан нормально вращался.

Признаки		Причина	Решение
	  	Убедитесь, что дверца открыта.	<ul style="list-style-type: none"> • Закройте дверцу до конца. • Если <i>dE</i>, <i>dE 1</i>, <i>dE 2</i> не сбрасывается, позвоните в отдел обслуживания.
			<ul style="list-style-type: none"> • Выньте вилку из розетки и позвоните в отдел обслуживания.
		Вода переливается из-за неполадки клапана.	<ul style="list-style-type: none"> • Закройте кран. • Выньте вилку из розетки. • Позвоните в отдел обслуживания.
		Датчик уровня воды неисправен.	<ul style="list-style-type: none"> • Закройте кран. • Выньте вилку из розетки. • Позвоните в отдел обслуживания.
		Перегрузка двигателя.	<ul style="list-style-type: none"> • Оставьте стиральную машину на 30 минут, чтобы двигатель остыл, а затем перезапустите цикл.
		Повторяющаяся утечка воды.	<ul style="list-style-type: none"> • Позвоните в отдел обслуживания.
		Проверьте подачу воды.	<ul style="list-style-type: none"> • Выньте вилку из розетки и позвоните в отдел обслуживания.
		Впускной/выпускной шланг или дренажный насос замерз?	<ul style="list-style-type: none"> • Залейте теплую воду в барабан, разморозьте выпускной шланг и дренажный насос. Смочите полотенце в теплой воде и оберните им впускной шланг.

Настоящая ограниченная гарантия не распространяется на указанные ниже случаи.

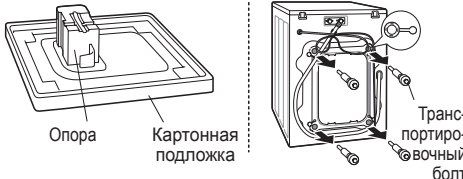
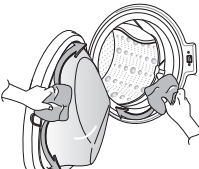
- Выезд для доставки, вывоза, установки или ремонта изделия; инструктаж покупателя относительно эксплуатации изделия; ремонт или замена предохранителей, модификация проводки или трубопроводов, коррекция несанкционированного ремонта/установки.
- Отключение изделия при отказе или перебоих питания или неадекватной работе электросети.
- Повреждение из-за утечки или порчи водопроводных труб, замерзания труб, засорения линий слива, недостатка или прекращения подачи воды или недостатка воздуха.
- Повреждение из-за использования изделия в едкой среде или не в соответствии с инструкциями из руководства пользователя.
- Повреждение изделия вследствие несчастных случаев, урона нанесенного насекомыми или вредителями, вследствие молнии, ветра, пожара, наводнения или обстоятельств непреодолимой силы.
- Повреждение или поломка вследствие несанкционированного изменения конструкции или использования не по назначению, утечка воды в результате неправильной установки машины.
- Повреждение или отказ из-за неверных характеристик тока, напряжения или класса трубопровода, коммерческого или промышленного применения или использования аксессуаров, компонентов и расходных моющих средств, не рекомендованных LG.
- Повреждение при перевозке и перемещении, включая царапины, сколы, задиры и (или) другие дефекты отделки изделия, если они не связаны с дефектами материала и изготовления.
- Повреждения или отсутствие деталей в любых выставочных, не упакованных, проданных со скидкой или восстановленных изделиях.
- Изделия со снятыми, измененными или нечитаемыми оригинальными серийными номерами. Для проверки гарантии необходим номер модели и серийный номер, а также оригинал чека.
- Увеличение расходов на коммунальные услуги или увеличение количества услуг.
- Ремонт изделия, используемого не в обычных домашних целях или не в соответствии с инструкциями из руководства пользователя.
- Расходы на вывоз изделия из дома для ремонта.
- Снятие и повторная установка изделия, находящегося в недоступном месте или установленного не в соответствии с опубликованными руководствами по монтажу, включая руководства по эксплуатации и установке LG.
- Повреждения из-за неправильного использования, грубого обращения, неправильной установки, ненадлежащего ремонта или обслуживания. В категорию неправильного ремонта входит использование деталей, не рекомендованных или не одобренных LG.

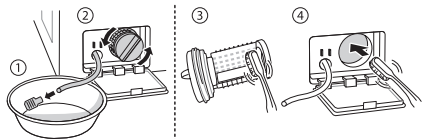
<p>Необычная вибрация или шум, связанные с неснятыми транспортировочными болтами или опорами.</p>		<p>Снимите транспортировочные болты и опоры.</p>
<p>Утечка из-за грязи (волос, ниток) на прокладке и стекле в дверце.</p>		<p>Очистите прокладку и стекло дверцы.</p>

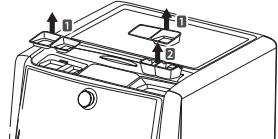
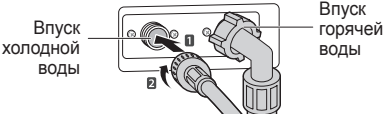
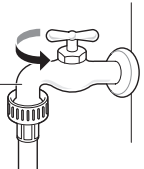
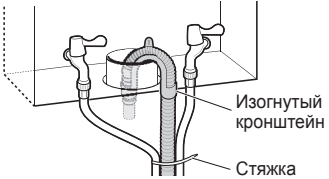
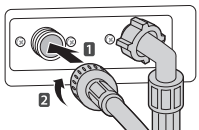
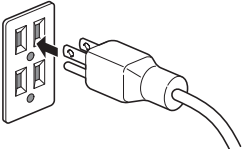
<p>Неработающий из-за засорения фильтра насоса слив.</p>	<p>➔</p>		<p>Очистите фильтр насоса.</p>
<p>Вода не выходит, поскольку фильтры клапана впуска воды засорены или шланги перекручены.</p>	<p>➔</p>	 <p>Впускной фильтр</p>	<p>Очистите фильтр клапана или переустановите шланги.</p>
<p>Вода не выходит из-за избытка моющего средства.</p>	<p>➔</p>	 <p>Лоток для моющих средств</p>	<p>Очистите лоток для моющего средства.</p>
<p>После завершения стирки белье может быть горячим или теплым из-за того, что впускные шланги подключены в обратном порядке.</p>	<p>➔</p>	 <p>Впуск холодной воды</p> <p>Впуск горячей воды</p>	<p>Подключите впускные шланги правильно.</p>
<p>Вода не поступает, поскольку кран закрыт.</p>	<p>➔</p>	 <p>Водопроводный кран</p>	<p>Откройте кран.</p>
<p>Утечка из-за неправильной установки или засорения сливного шланга.</p>	<p>➔</p>	 <p>Изогнутый кронштейн</p> <p>Стяжка</p>	<p>Повторно подключите сливной шланг.</p>
<p>Утечка из-за неправильной установки водопроводного шланга или использования шлангов других марок.</p>	<p>➔</p>		<p>Повторно подключите впускной шланг.</p>
<p>Отключение питания из-за выпавшей вилки питания или неисправной электрической розетки.</p>	<p>➔</p>		<p>Повторно подключите шнур питания или замените розетку.</p>

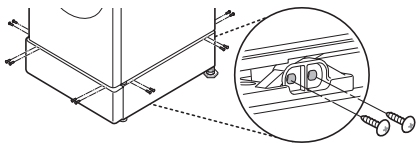
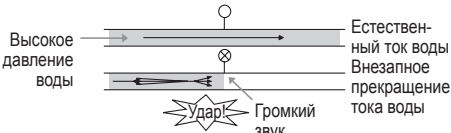
<p>Выезд для доставки, вывоза, установки изделия или инструктажа покупателя по поводу эксплуатации. Демонтаж и повторный монтаж изделия.</p>	<p>➔</p>	 <p>Уровень</p> <p>1°</p>	<p>Гарантия распространяется только на дефекты изготовления. Гарантия не распространяется на ремонт после неправильной установки.</p>
<p>Неправильная установка винтов может привести к повышенной вибрации (только модель с основанием).</p>	<p>➔</p>		<p>Установите по 4 винта на каждом из углов (всего 16 винтов).</p>
<p>Звук гидравлического удара при заполнении машины водой.</p>	<p>➔</p>	 <p>Высокое давление воды</p> <p>Естественный ток воды</p> <p>Внезапное прекращение тока воды</p> <p>Удар</p> <p>Громкий звук</p>	<p>Отрегулируйте давление воды, прикрыв водяной клапан или кран.</p>

Для заметок

Для заметок

Для заметок

Для заметок



Информацию по сертификации наших приборов, данные о номере сертификата и сроке его действия, вы можете получить в Службе поддержки клиентов LG по бесплатным телефонам.

Эл Джи Электроникс Инк. (ЛГ Электроникс Инк.)
Ул. Уанам, 84, Сонгсан, город Чангвон, Гуёнгангнам, 642-713, Республика Корея
LG Electronics Inc.
84, Wanam-ro, Seongsan-gu, Changwon-si, Gyeongsangnam-do, 642-713, Korea
LG Electronics Inc.
Korea Respublikasi, Kyonsan viloyati, 642-713, Changvon shahri, Sonsan tumani, Vanam ko'chasi, 84
Сделано в Корее / Зроблено в Корей / Кореяда жасалган
Импортер:
ООО«ЛГ Электроникс РУС»
143160, Российская Федерация, Московская область, Рузский район, сельское поселение Дороховское, 86км Минского шоссе, д.9

Дата изготовления указана на этикетке, расположенной за дверцей стиральной машины над барабаном.
Формат даты: мм/гггг.

Телефон	
Россия	8-800-200-7676
Беларусь	8-820-0071-1111
Латвия / Latvija	802 002 01
Литва / Lietuva	8 800 080 81
Эстония / Eesti	8 00 99 90
Украина	0-800-303-000
Казахстан	8-8000-805-805
	2255 (для мобильных телефонов)
Кыргызстан	0-800-805-8050
Узбекистан	8-800-120-2222 (0-800-120-2222)
Интернет	
http://www.lg.com	

	Символ «не для пищевой продукции» применяется в соответствии с техническим регламентом Таможенного союза «О безопасности упаковки» 005/2011 и указывает на то, что упаковка данного продукта не предназначена для повторного использования и подлежит утилизации. Упаковку данного продукта запрещается использовать для хранения пищевой продукции.
	Символ «петля Мебиуса» указывает на возможность утилизации упаковки. Символ может быть дополнен обозначением материала упаковки в виде цифрового и/или буквенного обозначения.

ПАЙДАЛАНУШЫ
НҰСҚАУЛЫҒЫ

КІР ЖУУ МАШИНАСЫ



Кір жуу машинасын орнатуын алдында, осы нұсқаулықты мұқият оқып шығыңыз. Бұл кір жуу машинасын орнатуды жеңілдетеді және оның тиісті әрі қауіпсіз орнатылуын қамтамасыз етеді. Орнатқаннан кейін осы нұсқаулықты болашақта қолдану үшін сақтап қойыңыз.

TW7000WS

МАЗМҰНЫ

Бұл нұсқаулық өнімдер тобы үшін жасалған және сатып алынған үлгіден басқа суреттер немесе мазмұндарды қамтуы мүмкін.

Бұл нұсқаулық өндіруші тарапынан қарап шығуы тиіс.

ҚАУІПСІЗДІК ТЕХНИКАСЫ БОЙЫНША НҰСҚАУЛАР	03
Қауіпсіздік техникасы бойынша маңызды нұсқаулар	05
ОРНАТУ	08
Техникалық сипаттамалар	08
Аксессуарлар	08
Орнату орнына қойылатын талаптар	09
Қораптан шығару және тасымалдау бұрандаларын алып тастау ...	10
Кедір-бұдыр төсемдерді қолдану (Қосымша жеткізіледі).....	11
Ағаш едендер (Аралық қабаттар)	11
Кір жуу машинасын тегіс етіп орнату.....	12
Енгізу шлангісін қосу.....	12
Суды ағызу шлангісін орнату	15
ПАЙДАЛАНУ	16
Кір жуу машинасын пайдалану	16
Жуылатын нәрселерді сұрыптау.....	17
Тазалау өнімдерін қосу.....	18
Басқару пульті	20
Бағдарлама кестесі.....	21
Қосымша бағдарлама	25
Интеллект функцияны пайдалану (қосымша орнатылады).....	28
ТЕХНИКАЛЫҚ ҚЫЗМЕТ КӨРСЕТУ	29
Кір жуу машинасын тазалау.....	29
Суды енгізу сүзгісін тазалау	29
Ағызу сорғысының сүзгісін тазалау	30
Мөлшерлеуіш науаны тазалау.....	31
Очистка барабана (Барабанды тазалау)	31
Қыс мезгілінде қату туралы сақтық шарасы	32
Smart Diagnosis™ функциясын пайдалану	34
АҚАУЛАРДЫ ІЗДЕУ ЖӘНЕ ЖОЮ.....	35
Ақауларды табу.....	35
Қателер туралы хабарлар	37
КЕПІЛДІК	39

ҚАУІПСІЗДІК ТЕХНИКАСЫ БОЙЫНША НҰСҚАУЛАР

Қауіпсіздік техникасының келесі нұсқаулары өнімді қауіпті не қате пайдаланудан пайда болатын күтпеген қауіптердің не зақымның алдын алуға арналған. Нұсқаулар екі категорияға бөлінеді: **АБАЙЛАҢЫЗ** және **НАЗАР АУДАРЫҢЫЗ** (төменге қараңыз)

⚠ Бұл белгі қатермен байланысты мәселелер және операциялар белгіленген. Осы белгіге ие бөлімді мұқият оқып, қауіптің алдын алу үшін нұсқауларды орындаңыз.

⚠ **АБАЙЛАҢЫЗ!** - Бұл нұсқауларды орындаудағы қателік қауіпті жарақатқа не өлімге себеп болуы мүмкіндігін көрсетеді.

⚠ **НАЗАР АУДАРЫҢЫЗ!** - Бұл нұсқауларды орындаудағы қателік жеңіл жарақатқа не өнімнің зақымдалуына себеп болуы мүмкіндігін көрсетеді.

⚠ АБАЙЛАҢЫЗ

Өнімді пайдалану кезінде өрт, электр тогының соғу немесе адамның жарақат алу қаупін азайту үшін келесілерді қоса, негізгі қауіпсіздік сақтық шаралары орындалуы тиіс.

АУЛАДАҒЫ БАЛАЛАР

Бұл бұйым физикалық, сезгіштік не ақыл-ой мүмкіндіктері шектеулі немесе бақылауда болмаса не қауіпсіздік үшін жауапты тұлға тарапынан аспапты пайдалануға қатысты нұсқаулар берілмесе, тәжірибесі және білімі жеткіліксіз адамдар (балаларды қоса) тарапынан пайдаланылуға арналмаған. Бұйыммен ойнамауы үшін балалар бақылауда болуы керек.

Еуропада пайдалану үшін:

Бұл бұйымды 8 не одан үлкен жастағы балалар және физикалық, сезгіштік не ақыл-ой мүмкіндіктері шектеулі немесе тәжірибесі және білімі жеткіліксіз бақыланатын немесе бұйымды қауіпсіз пайдалануға оқытылған адамдар, олардың ілеспе қауіптерді білуі шартымен қолдануына рұқсат етіледі.

Балалар бұйыммен ойнамауы керек. Балалар үлкендердің.

Үнемі бақылауда болмаса, 3 жастан кіші балаларды жақындатпаңыз.

ЖЕРГЕ ТҰЙЫҚТАУ ҚАЖЕТТІЛІКТЕРІ

⚠ АБАЙЛАҢЫЗ

Қауіпсіздігіңіз үшін өрт, жарылу не электр тогының соғу қаупін барынша азайту немесе мүлікке зақым келуінің, адамдарға жарақат жеткізудің не өлім жағдайларының алдын алу мақсатында осы нұсқаулықтағы талаптары орындалуы керек.

- Бұл құрылғы жерге тұйықталуы керек. Ақаулық не апаттық жағдайында жерге тұйықтау электр тогы үшін ең аз қарсылық желісін қамтамасыз ету арқылы электр тогының соғу қаупін азайтады.
- Бұйым жабдықты жерге тұйықтау өткізгішіне ие сыммен және жерге тұйықтау ашасымен жабдықталған. Аша барлық жергілікті кодтар мен реттеулерге сәйкес дұрыс орнатылған және жерге тұйықталған тиісті розеткаға жалғануы керек.
- Жабдықты жерге тұйықтау сымын қате жалғау электр тогының соғу қаупіне себеп болуы мүмкін. Машинаның жерге дұрыс тұйықталғанына сенімді болмасаңыз, білікті электрші немесе қызмет көрсету маманымен тексеріңіз.
- Машинаның берілген ашасының құрылымын өзгертпеңіз. Ол ашаға сәйкес келмесе, білікті электршінің көмегімен тиісті розетканы орнатыңыз.

Жүкті сақтау

- Құрылғыны үй-жайлардан тыс немесе ауа райының қолайсыздығына орай, тікелей әсерге ұшырайтын (тікелей күн сәулесі, жел, жауын-шашын немесе ауа температурасы нөл градустан төмен) жерге сақтамаңыз.

Жүкті тасыма лдау

Бұйымды көліктің қағидаларына сәйкес кез келген түрімен тасымалдауға болады.

- Тасымалдау зақымды келдірмейтіндей жүзеге асырылуы тиіс.
- Тиеу-түсіру жұмыстары кезінде бұйымға зақым келтіруге тыйым салынады.

Тауарды өткізу

- Өнімдерді сату және өткізу еліміздің заңнамасында белгіленген ережелерге сай жүзеге асырылады.

Қалдықтарды кәдеге жарату

- Электронды бұйымдар қауіпті заттарды қамтамасыз ету мүмкіндігі болғаннан ескі жабдықтардың кәдеге жаратқаны, қоршаған ортаға және адамның денсаулығына жағымсыз салдардың ықпал етуін алдын ала алады. Ескі жабдықтар шектелген ресурстарды сақтай алатын, басқа бұйымдар және бағалы материалдарды жөндеу және өндіріске пайдалы бөлшектерді қамтамасыз етеді.
- Ескі жабдықтардың кәдеге жарату туралы сәйкес қалалық қызметіне, кәдеге жарату орталықтар немесе өнімді сатып алған жерге өтініш етіңіз.

Қауіпсіздік техникасы бойынша маңызды нұсқаулар

⚠ ЕСКЕРТУ

Өнімді пайдалану кезінде өрт, электр тогының соғу немесе адамның жарақат алу өлу қаупін азайту үшін осы нұсқаулық сақталуы тиіс.

Орнату

- Зақымдалған болса немесе зақымдалған сым не аша сияқты бөлшектері жетіспесе не сынған болса, ешқашан бұл аспапты пайдаланбаңыз. Бұл электр тогының соғуына не жарақатқа себеп болуы мүмкін.
- Бұл аспап - ауыр. Аспапты орнату не жылжыту үшін екі не көбірек адам қажет болуы мүмкін. Бұл нұсқауды орындамау жарақатқа себеп болуы мүмкін.
- Бұл аспапты қату температурасынан төмен түспейтін не сыртқы ауа райы жағдайлары әсер етпейтін орынға сақтаңыз және орнатыңыз. Бұл нұсқауды орындамау ағуға себеп болуы мүмкін.
- Шығып кетпес үшін ағызу шлангісін бекем буыңыз. Судың шашырауы электр тогының соғуына себеп болуы мүмкін.
- Қуат сымы зақымдалған болса, қауіптің алдын алу үшін оны өндіруші не оның қызмет көрсету маманы немесе ұқсас білікті маман ауыстыруы керек.
- Құрылғы кептіргіш есігінің толық ашылуына кедергі келтіретіндей құлыпталатын, сырғымалы есіктің немесе кептіргішке қарама қарсы жағында ілмегі бар есіктің артына орнатылмауы тиіс.

Пайдалану

- Басқару құралын басу не бөлектеу үшін бұрғы не істік сияқты үшкір нысандарды пайдаланбаңыз. Бұл электр тогының соғуына не жарақатқа себеп болуы мүмкін.
- Өнімді тек LG Electronics қызмет орталығындағы өкілетті жөндеу маманы бөлшектеуі, жөндеуі не өзгертуі тиіс. Қате қызмет көрсету жарақатқа, электр тогының соғуына не өртке себеп болуы мүмкін.
- Өнімді тазалау үшін оның ішіне не сыртына су бүркімеңіз. Су оқшаулауды зақымдап, электр тогының соғуына не өртке себеп болуы мүмкін.
- Аспаптың астындағы айналасындағы аймаққа мамық, қағаз, шүберек, химикаттар т.б. сияқты жанғыш заттарды жақындатпаңыз. Қате пайдалану өртке не жарылысқа себеп болуы мүмкін.
- Өнімнің ішіне үй жануарларын салмаңыз. Бұл жарақатқа себеп болуы мүмкін.
- Бұл аспаптың есігін ашық қалдырмаңыз. Балалар есігіне асылып не ішіне өрмелеп кіріп, зақымдауы не жарақатқа себеп болуы мүмкін.

- Жұмыс істеп тұрғанда оған жақындамаңыз. Барабанның толықтай тоқтауын күтіңіз. Әйтпесе бұл жарақатқа себеп болуы мүмкін.
- Жанғыш не жарылғыш заттармен (балауыз, май, бояу, бензин, майсыздандырғыш, құрғақ тазалау еріткіштері, керосин, өсімдік майы, аспаздық майы т.б. сияқты) тазаланған, жуылған, малынған немесе шашыраған бұйымдарды салмаңыз, жумаңыз не кептірмеңіз. Қате пайдалану өртке не жарылысқа себеп болуы мүмкін.
- Су аққан жағдайда өнім пайдалануды тоқтатып, LG Electronics қызмет көрсету орталығына хабарласыңыз. Суға тию электр тогының соғуына себеп болуы мүмкін.
- Аспаптың есігі ашық болғанда есікті төмен қарай қатты баспаңыз. Нәтижесінде құрылғы аударылып, жарақат тудыруы мүмкін.
- Аспаппен берілген жаңа шлангілер жинағын пайдаланыңыз. Ескі шлангілер жинағы пайдаланылмауы тиіс. Су ағуы мүліктің зақымдалуына себеп болуы мүмкін.
- Ағын циклдері, кептіру не жоғары температурада жуу барысында есікке тиіспеңіз. Есіктің беті тым ыстық болуы мүмкін. Есікті ашудан бұрын есік құлпының босатылуын күтіңіз. Әйтпесе бұл жарақатқа себеп болуы мүмкін.
- Тез жанғыш газ бен жанғыш заттарды (бензин, жанармай, сұйылтқыш, мұнай, спирт т.б.) өнімнің айналасында пайдаланбаңыз. Бұл жарылыс не өртке себеп болуы мүмкін.
- Қыс мезгілінде су ағызу шлангісі не кіріс шлангісі қатып қалса, оны тек еріткеннен кейін пайдаланыңыз. Мұздау өртке не электр тогының соғуына себеп болуы мүмкін және қатып қалған бөлшектер өнімнің ақаулығына немесе өнімнің қызмет көрсету мерзімінің азаюына себеп болуы мүмкін.
- Барлық жуу құралдарына, жұмсартқыштарға және ағартқыштарға балаларды жақындатпаңыз. Бұл өнімдер зиянды заттардан тұрады.
- Көп ұяшықты розеткаларға не ұзартқыштарға бірнеше өнімдерді жалғамаңыз. Бұл өртті тудыруы мүмкін.
- Өнімді тазалау кезінде ашаны алып тастаңыз. Ашаны алып тастамасаңыз, электр тогының соғуына не жарақатқа себеп болуы мүмкін.
- Ашаны ылғал қолдармен ұстамаңыз. Бұл электр тогының соғуына не жарақатқа себеп болуы мүмкін.
- Ашаны розеткадан алу кезінде кабельден емес, ашадан ұстаңыз. Кабельге зақым келтіру электр тогының соғуына не жарақатқа себеп болуы мүмкін.
- Қуат сымын артық бүкпеңіз не оның үстіне ауыр зат қоймаңыз. Қуат кабелі зақымдалса, электр тогының соғуын не өртті тудыруы мүмкін.

Жою

- Ескі құралды жоюдан бұрын ашаны шығарып алыңыз. Ашаны пайдасыз ретінде бейнелеңіз. Қате пайдаланудың алдын алу үшін аспаптың артындағы кабельді кесіп тастаңыз.
- Бума материалдарын (винил және пенопласт сияқты) балалардан алысқа тастаңыз. Бума материалдары балалардың тұншығуына себеп болуы мүмкін.
- Балалар не кіші жануарлар ішінде қалып қою қаупінің алдын алу үшін бұл аспапты қызмет көрсетуден шығару не тастаудан бұрын жуу бөлімінің есігін алып тастаңыз. Әйтпесе бұл адамдарға жарақат келтіруі не өлім жағдайларына себеп болуы мүмкін.

Техникалық сипаттамалар

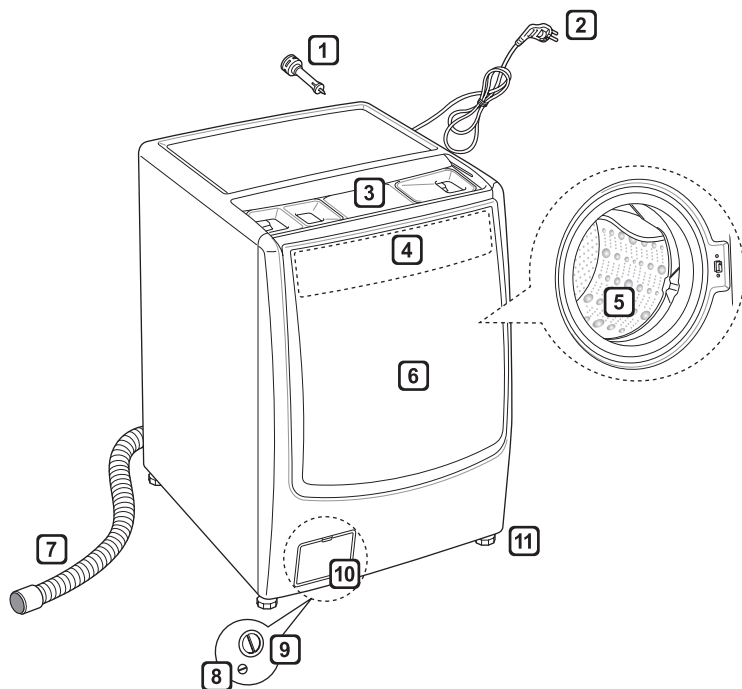

- 1 Тасымалдау бұрандалары
- 2 Қуат ашасы
- 3 жуу құралының мөлшерлеушісі
- 4 Басқару панелі
- 5 Барабан
- 6 Есік
- 7 Ағызу шлангісі
- 8 Ағызу тесігі
- 9 Ағызу сорғышының сүзгісі
- 10 Қақпақ (өнімге байланысты әр жерде орналасуы мүмкін)
- 11 Реттелмелі тіреуіштер

- Электр қуаты : 220–240 В~, 50 Гц
- Өлшемі : 700 мм (Е) X 835 мм (Т) X 990 мм (Б)
- Өнімнің салмағы : 100 кг
- Жуу сыйымдылығы: 17 кг
- Ең жоғ. Ватт: 2200 Вт
- Рұқсат етілген су қысымы : 0,1–1,0 МПа (1,0–10,0 кгк / см²)

A (Толық мағлұмат кір жуғыш машинаның корпусындағы «Энергетикалық тиімділік» этикеткасында берілген)

- Өнім сапасын жақсарту үшін көрінісі мен техникалық сипаттамалары ескертусіз әртүрлі болуы мүмкін.

Аксессуарлар

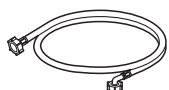

Кіріс шлангісі (1EA)
(Опция: Ыстық (1EA))



Сомын кілті

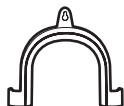

Кронштейн
(дренаж құбыршек бекітілу үшін)



Тасымалдау бұрандама тесіктерін жабуға арналған қақпақтар



Сырғанауға қарсы қабаттар (2EA)
(Қосымша)



Хомут



Жерге тұйықтау сымы

Орнату орнына қойылатын талаптар

Орын

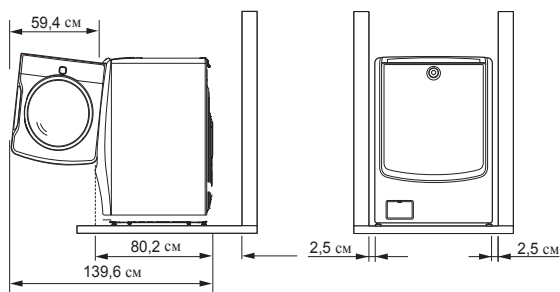

Тегіс еден : Кір жуу машинасының астындағы рұқсат етілген еңіс - 1°.

Розетка : Кір жуу машинасының қаптал тарапынан 1,5 метр қашықтықта болуы керек.

- Розеткаға бір аспаптан артық жалғамаңыз.

Қосымша саңылау : Қабырға үшін 10 см: артқы бөлігі / 2,5 см: оң және сол жақ

- Кір жуу машинасының үстіне ешқашан кір жуу өнімдерін қоймаңыз не сақтамаңыз.
- Бұл өнімдер бетін не басқару элементтерін зақымдауы мүмкін.

Орналастыру

- Кір жуу машинасын тегіс қатты еденге орнатыңыз.
- Кір жуу машинасының айналасындағы ауа айналысына кілем, алаша т.б. кедергі болмайтынына көз жеткізіңіз.
- Едендегі ойлы-қырлылықты кір жуу машинасының астына ағаш бөліктерін, картондарды немесе ұқсас материалдарды қойып, тегістеменіз.
- Кір жуу машинасын газ плитасының немесе қаптал тарапы алюминий жұқалтырмен қапталған көмір жағатын оқшаулағышына (85x60 см) жақын орналастыруға тура келсе, екі аспаптың арасына асүй плитасын не пеш қойыңыз.

- Мұздау температурасына дейін жету ықтималы бар бөлмелерге кір жуу машинасын орнатпаңыз. Қатып қалған шлангілер қысыммен жарылуы мүмкін. Электрондық басқару құралының сенімділігі мұз қату температураларында нашарлауы мүмкін.
- Кір жуу машинасы орнатылғанда, оның ақаулық жағдайында маманға оңай қолжетімді екендігін тексеріңіз.
- Кір жуу машинасын орнатып, аспапты тұрақтандыру үшін берілген тасымалдау бұрандасының сомын кілті арқылы барлық төрт тіреуішін реттеңіз және кір жуу машинасының үстіңгі жағы мен асүй жұмыс бетінің арасында шамамен 20 мм саңылау қалдырыңыз.
- Бұл жабдық теңізде немесе тіркемелер, ұшақ т.б. сияқты жылжымалы орындарда пайдалануға арналмаған.

Электр қосылымы

- Ұзартқышты не қос адаптерді пайдаланбаңыз.
- Пайдаланғаннан кейін әрқашан жуу машинасының ашасын ажыратып, су жеткізуді өшіріңіз.
- Ток сымы реттеулеріне сәйкес кір жуу машинасын жерге тұйықталған розеткаға жалғаңыз.
- Кір жуу машинасын аша оңай қолжетімді болатындай етіп орналастырыңыз.
- Кір жуу машинасын жөндеу білікті маман тарапынан орындалуы керек. Тәжірибесіз адам орындаған жөндеу жұмысы жарақатқа немесе қауіпті ақаулыққа себеп болуы мүмкін. Жергілікті қызмет көрсету орталығыңызға хабарласыңыз.
- Кір жуу машинасы қыс мезгілінде жеткізіліп, температура мұз қату деңгейінен төмен болса, кір жуу машинасын пайдаланудан бұрын оны бөлме температурасында бірнеше сағатқа қойыңыз.

Қораптан шығару және тасымалдау бұрандаларын алып тастау

1 Кір жуу машинасын кеуекті негізден көтеріңіз.

- Картон мен тасымалдау материалын алып тастағаннан кейін кір жуу машинасы кеуекті негізден көтеріңіз. Науа тірегінің негізінен алып, кір жуу машинасының астында тығылып қалмайтындығын тексеріңіз.
- Картон негізді алып тастау үшін кір жуу машинасын жатқызу керек болса, кір жуу машинасының қапталын қорғап, оны абайлап бүйірімен жатқызыңыз. Кір жуу машинасын алдыңғы не артқы бетімен жатқызуға болмайды.

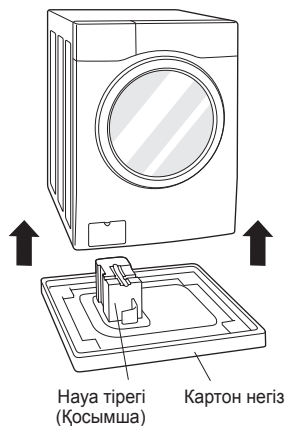

2 Болт қосылымдарын алып тастаңыз.

- Төменгі екі тасымалдау болттарынан бастап, барлық тасымалдау болттарын толығымен қатайту үшін оларды сағат тілімен айналдыра отырып сомын кілтін (беріледі) пайдаланыңыз. Болттарды тартып шығарып отырып, оларды айналдырып, алып тастаңыз.

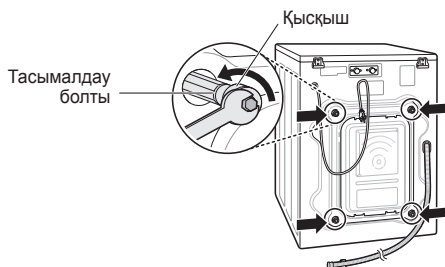

3 Ұя қақпақшаларын орнатыңыз.

- Аксессуарлар жиынтығынан ұя қақпақшаларын тауып, тасымалдау болты ұяларына орнатыңыз.

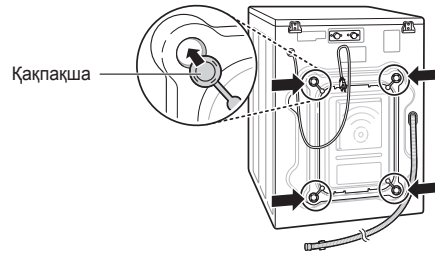

ЕСКЕРТПЕ

- Болт қосылымдарын болашақта пайдалану үшін сақтап қойыңыз. Ішкі компоненттерге зақым келуінің алдын алу үшін кір жуу машинасына тасымалдау болттарын орнатпай, оны тасымалдауға **БОЛМАЙДЫ**.
- Тасымалдау болттарын және қысқыштарды алып тастамау қатты дірілдеу мен шуды тудырып, кір жуу машинасының ақауына әкелуі мүмкін. Тасымалдау болттарымен жұмыс күйінде іске қосылуына жол бермеу үшін сым тасымалдау болтымен кір жуу машинасының артқы бөлігіне бекітіледі.

Кедір-бұдыр төсемдерді қолдану (Қосымша жеткізіледі)

Егер кір жуу машинасын тайғақ беткейге қойсаңыз, ол артық діріл әсерінен жылжуы мүмкін. Дұрыс емес орналастыру шу мен дірілдің әсерінен дұрыс емес жұмыс істеуге әкелуі мүмкін. Мұндай жағдай орын алғанда, сырғанаудан қорғайтын төсемдерді тегістеуші аяқтардың астына орнатып, тегістікті реттеңіз.

1 Сырғанаудан қорғайтын төсемдерді бекіту үшін еденді тазалаңыз.

- Бөгде заттар мен ылғалды кетіріп, тазалау үшін құрғақ шүберекті пайдаланыңыз. Егер ылғал сақталып қалса, сырғанаудан қорғайтын төсемдер сырғанауы мүмкін.

2 Кір жуу машинасын орнату орнына орналастырғаннан кейін деңгейді реттеңіз.

3 Еденге сырғанаудан қорғайтын төсемнің жабысқақ бетін еденге қойыңыз.

- Сырғанаудан қорғайтын төсемдерді алдыңғы аяқтардың астына орнату ең тиімді әдіс болып табылады. Егер төсемдерді алдыңғы аяқтардың астына орналастыру қиын болса, оларды артқы аяқтардың астына қойыңыз.

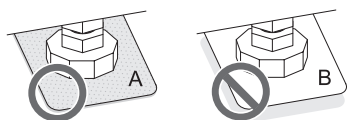
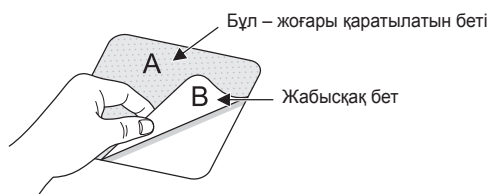

4 Кір жуу машинасы тегіс жерге қойылғанына тексеріңіз.

- Кір жуу машинасы шайқалмайтынан көз жеткізу үшін кір жуу машинасының жоғарғы жиектерін итеріп не шайқап көріңіз. Егер кір жуу машинасы шайқалса, кір жуу машинасын қайтадан тегістеп қойыңыз.

Ағаш едендер (Аралық қабаттар)

- Ағаш едендер әсіресе діріл әсеріне сезімтал болады.
- Дірілдің болуына жол бермеу үшін кемінде екі еден бағанына бұрандалармен бекітілген кір жуу машинасының әрбір аяғына кемінде 15 мм қалыңдықты резеңке қақпақтарды орналастыруды ұсынамыз.



- Егер мүмкін болса, кір жуу машинасын едені әлдеқайда тұрақтырақ болатын бөлменің бір бұрышына орнатыңыз.
- Дірілді азайту үшін резеңке сақиналарды кигізіңіз.
- Резеңке сақиналарды (б/№ 4620ER4002B) LG Қызмет көрсету орталығынан сатып алуға болады.

ЕСКЕРТПЕ

- Кір жуу машинасын дұрыс орналастыру және тегіс етіп қою ұзақ, тұрақты және сенімді жұмыс істеуге мүмкіндік береді.
- Кір жуу машинасы 100 % көлденең орналасып, тік қалыпта тұруы керек.
- Жүктеме әсерінен оның бұрыштары әрі-бері «шайқалмауы» керек.
- Орнату беті сүртілген, еден мастикасынан және басқа да жағармайлардан таза болуы керек.
- Кір жуу машинасының аяқтарына су тимеуі керек. Әйтпесе бұл дірілді не шуды тудыруы мүмкін.

Кір жуу машинасын тегіс етіп орнату

Егер еден тегіс болмаса, реттелмелі аяқтарды қажетінше бұрыңыз (Аяқ астына ағаш кесектерін т.б. тықпаңыз). Барлық төрт аяғы тұрақты екенін және еденге тіреліп тұрғанына көз жеткізіп, жабдықтың барынша тегіс қойылғанын тексеріңіз (Құрылыс деңгейін пайдаланыңыз).

- Кір жуу машинасы тегіс қойылғаннан кейін контргайкаларды кір жуу машинасының негізіне қатайтып бекітіңіз. Барлық контргайкалар қатайтылуы керек.

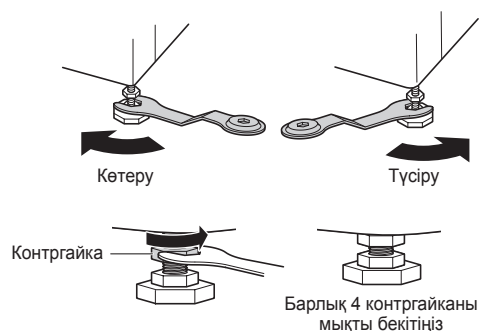

- **Диагональді тексеру**
Кір жуу машинасының үстіңгі бетінің жиектерін диагональді бағытта итергенде, кір жуу машинасы жоғары не төмен жылжытуға болмайды (Екі бағытты да тексеріңіз). Егер кір жуу машинасының үстіңгі бетін диагональді бағытта итергенде, машина шайқалса, аяқтарын қайта тексеріңіз.

ЕСКЕРТПЕ

- Ағаш не аралық типті едендер артық діріл мен тұрақсыздықтың туындауына септігін тигізуі мүмкін.
- Егер кір жуу машинасы көтеріңкі жерге орнатылған болса, құлап кетуі қаупін жою үшін оны мықты бекіту керек.

Еңгізу шлангісін қосу

- Суды беру қысымы 0,1 МПа және 1,0 МПа (1,0–10,0 кг-күш/см²) арасында болуы тиіс.
- Қабылдау шлангісін клапанға жалғаған кезде кертiгін кетiруге не қисық бекiтуге болмайды.
- Егер су беру қысымы 1,0 МПа-дан асатын болса, қысымды азайту құрылғысы орнатылуы керек.
- Шлангінің күйін мерзімді түрде тексеріп, қажет болса, ауыстырыңыз.

Резеңке тығыздағышы бар қабылдағыш шлангіні тексеру

Екі резеңке тығыздағыш су қабылдағыш шлангілермен жабдықталған.

Олар су ағып кетпеуі үшін пайдаланылады. Қранға қосылымның мықты бекітілгеніне көз жеткізіңіз.

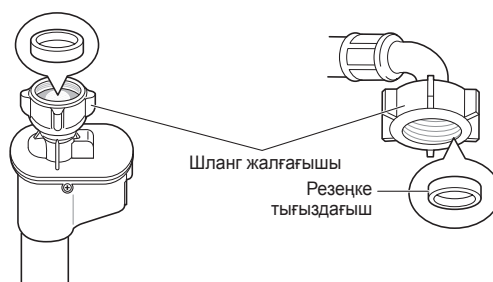
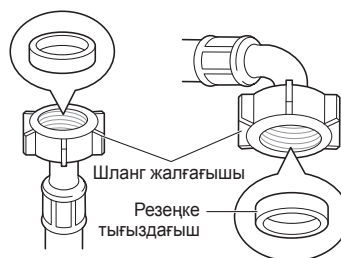

Шлангіні су кранына жалғау

Винт тәрізді шлангіні кертiгi бар кранға жалғау

Шланг жалғағышын су беру кранына бұраңыз.

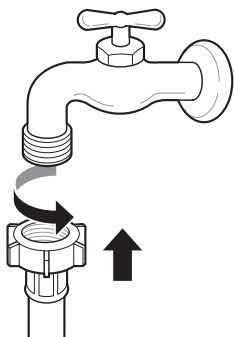

Винт түріндегі шлангіні кертiксiз кранға жалғау

- 1 Төрт бекіту бұрандасын босатыңыз.

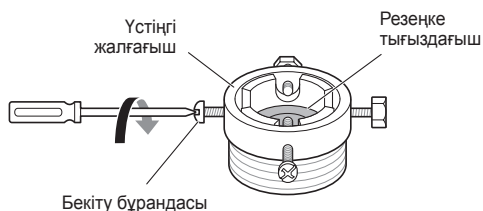

- 2 Кран адаптерге сәйкес келмейтіндей тым үлкен болса, шектегіш планканы алып тастаңыз.



- 3 Резеңке тығыздағыш су өткізбейтіндей қосылым жасағанша, адаптерді кранның ұшына итеріңіз. Төрт бекіту бұрандасын қатайтыңыз.

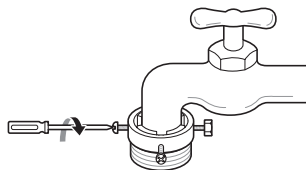

- 4 Шлангідегі резеңке бума кранға толығымен сәйкес ендірілгенше, қабылдау шлангісін тігінен итеріп, оны оңға қарай бұрау арқылы қатайтыңыз.

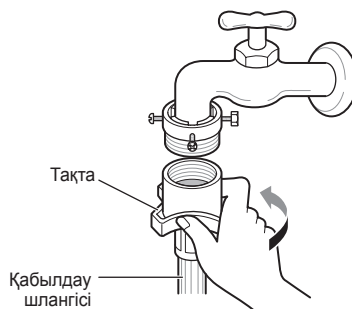

Бір рет қолданылатын шлангіні кертiксiз кранға жалғау

- 1 Адаптер шайбасын алып тастап, төрт бекіткіш бұранданы босатыңыз.

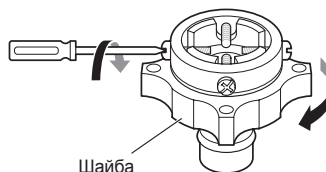

- 2 Кран адаптерге сәйкес келмейтіндей тым үлкен болса, шектегіш планканы алып тастаңыз.



- 3 Резеңке тығыздағыш су өткізбейтіндей қосылым жасағанша, адаптерді кранның ұшына итеріңіз.

Адаптер шайбасын және төрт бекіткіш бұранданы қатайтыңыз.

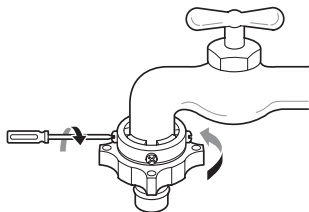

- 4 Жалғағыш ысырмасының тілін тартып, қабылдағыш шлангіні адаптерге итеріп, қосқыш ысырмасы тілін босатыңыз. Адаптердің орнына құлыпталғанына көз жеткізіңіз.

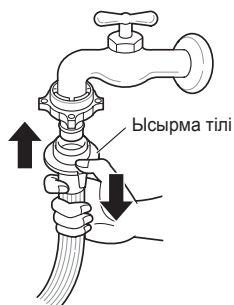

ЕСКЕРТПЕ

- Қабылдағыш шлангіні су кранына жалғағаннан кейін су жолдарындағы бөгде заттарды (лас, құм, жаңқалар т.б.) шайып шығару үшін су кранын қосыңыз. Суды шелекке ағызыңыз және су температурасын тексеріңіз.

Шлангіні кір жуу машинасына жалғау

Шлангінің майыспағанын және олардың тапталмағанына көз жеткізіңіз.

Кір жуу машинасында екі клапан болғанда.

- Қызыл жалғағышы бар қабылдағыш шланг ыстық су кранына арналған.

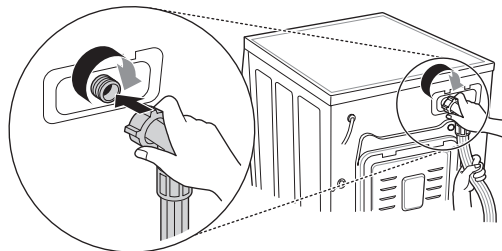

ЕСКЕРТПЕ

- Қосылымды аяқтағаннан кейін су шлангіден ақса, аталған қадамдарды қайталап шығыңыз. Су беру үшін ең қарапайым кранды пайдаланыңыз. Кран төртбұрышты не тым үлкен болған жағдайда, кранды адаптерге енгізбес бұрын шектегіш планканы алып тастаңыз.

Көлденең кранды пайдалану

Көлденең кран



Ұзартылған кран

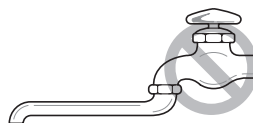

Төртбұрышты кран



Суды ағызу шлангісін орнату

- Суды ағызу шлангісі еденнен 100 см-ден жоғары орнатылмауы керек. Кір жуу машинасындағы су ақпай қалуы не баяу ағуы мүмкін.
- Суды ағызу шлангісін дұрыс бекіту еденді судың ағуынан қорғайды.
- Егер суды ағызу шлангісі тым ұзын болса, оны кір жуу машинасына қайта апармаңыз. Бұл қалыптыдан тыс шу тудырады.

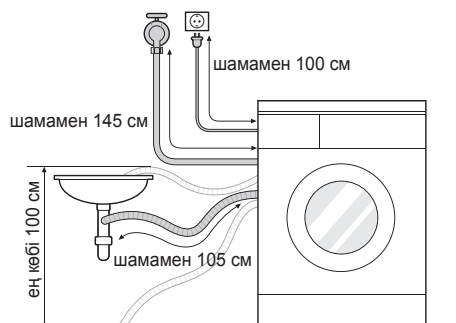

- Суды ағызу шлангісін кранға орнатқан кезде оны керткіпен мықты бекітіңіз.
- Суды ағызу шлангісін дұрыс бекіту еденді судың ағуынан қорғайды.

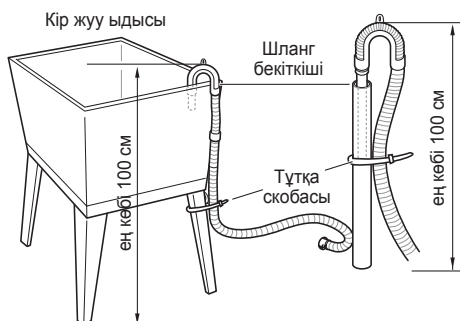
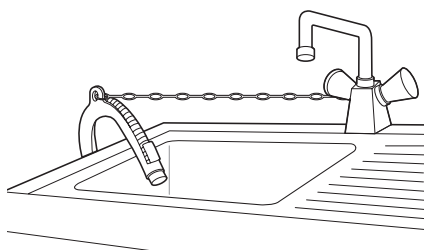

Кір жуу машинасын пайдалану

Бірінші жуғаннан кейін циклді (Хлопок 60 °С, жуғыш құралдың жартылай жүктемесін қосыңыз) таңдап, кір жуу машинасын киімсіз іске қосыңыз. Бұл барабанды дайындау кезінде қалып қоюы мүмкін қалдықтардан және судан тазалайды.

1 Жуылатын нәрселерді сұрыптап, жүктеңіз.

- Жуылатын нәрселерді мата түріне, ластану деңгейіне, түсіне және жүктеу көлеміне қарай қажетінше сұрыптаңыз. Есігін ашып, жуылатын киімдерді кір жуу машинасына жүктеңіз.

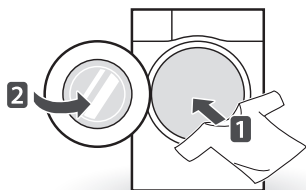

2 Тазалау өнімдерін және/немесе жуғыш құралдарды және жұмартқыштарды қосыңыз.

- Жуғыш құрал мөлшерлегішіне тиісті мөлшердегі жуғыш құралын қосыңыз. Қаласаңыз, ағартқыш немесе матаны жұмартқышты сәйкес бөлімдерге құйыңыз.

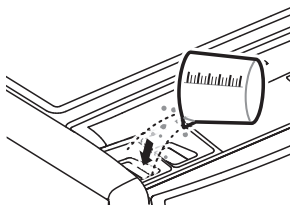

3 Кір жуу машинасын қосыңыз.

- Кір жуу машинасын ҚОСУ үшін **Вкл./Выкл.** түймесін басыңыз.

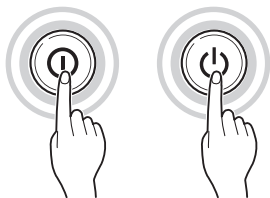

4 Қажетті жуу циклін таңдаңыз.

- Цикл түймесін қайталай басыңыз немесе қажетті цикл таңдалғанша, цикл таңдау тұтқасын бұраңыз.

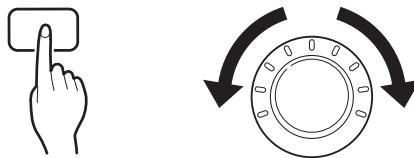

5 Циклді бастаңыз.

- Циклді бастау үшін **Старт/Пауза** түймесін басыңыз. Жүктеменің салмағын өлшеу үшін кір жуу машинасы сусыз қысқа уақытқа шайқайды. Егер **Старт/Пауза** түймесі 5 минут ішінде басылмаса, кір жуу машинасы өшіп, барлық параметрлер жоғалады.



6 Циклдің соңы.

- Цикл аяқталған кезде әуен дыбысы шығады. Қыртысталуын азайту үшін киімді кір жуу машинасынан дереу шығарыңыз. Киімді алып жатқан кезде тығыздағышта қыстырылып қалуы мүмкін кішкентай нәрселердің болмауын тексеріңіз.

Жуылатын нәрселерді сұрыптау

1 Киімдердің күтім жасау белгісін қараңыз.

- Бұл киім материалының құрамы және оның қалай жуылуы керектігі туралы ақпаратты береді.
- Күтім жасау белгілеріндегі таңбалар.



Жуу температурасы



Машинадағы қалыпты жуу



Тұрақты қысым



Нәзік



Қолмен жуу



Жууға болмайды

2 Жуылатын нәрселерді сұрыптаңыз.

- Ең жақсы нәтижелерге қол жеткізу үшін киімдерді бірдей жуу циклінде жуылатын жүктемелерге сұрыптаңыз.
- Әр түрлі материалдар әр түрлі температурада және айналым жылдамдығында жуылуы керек.
- Қою түсті киімдерді бозғылт және ақ киімдерден үнемі сұрыптап отырыңыз. Бояуы және талшықтары шығып, бұл ақ және бозғылт түсті киімдердің түсі өзгеруіне әкелетіндіктен, бөлек жуыңыз. Егер мүмкін болса, қою боялған киімдерді азырақ боялған киімдермен қосып жумаңыз.
 - Лас (қатты, орташа, болмашы) Киімдерді ластануына қарай бөліңіз.
 - Түс (ақ, ашық, қою) Ақ түсті материалдарды түсті материалдардан бөліңіз.
 - Талшық (талшық шығарушылар, жинаушылар) Талшық шығарушылар мен жинаушыларды бөлек жуыңыз.

3 Жүктеу алдындағы күтім.

- Жүктемедегі үлкен және кішкентай нәрселерді бөліңіз. Алдымен үлкен нәрселерді салыңыз.
- Үлкен нәрселер жалпы жуу жүктемесінің жартысынан аспауы керек. Бір киімді жумаңыз. Бұл жүктеменің дұрыс теңгерілмеуіне әкелуі мүмкін. Бір не екі бірдей элементті қосыңыз.
- Бос екеніне көз жеткізу үшін барлық қалталарды тексеріңіз. Тырнақ, шаш қыстырғыш, сіріңке, қалам, тиын және кілт сияқты нәрселер кір жуу машинасын да, киімдерді де зақымдауы мүмкін.

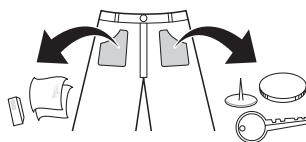

- Басқа киімдерге ілікпеуі үшін сыдырмаларды, ілгектерді салып, бауларды байлаңыз.
- Ластың шығарылуын жеңілдету үшін жуғыш құрал ерітілген аздаған сумен дақтың үстінен щеткамен тазалау арқылы лас пен дақтарды алдын ала өңдеңіз.
- Иілгіш төсемнің (сұр) қыртысын тексеріп, қандай да болмасын кішкентай нәрселерді алып тастаңыз.
- Барабанның ішін тексеріп, алдыңғы жуғаннан қалған қандай да бір нәрселерді алып тастаңыз.

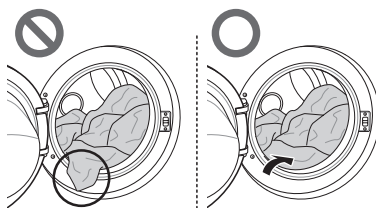

- Киімдер мен төсемнің зақымдануына жол бермеу үшін иілгіш төсемнен қандай да бір киімдерді немесе нәрселерді алып тастаңыз.

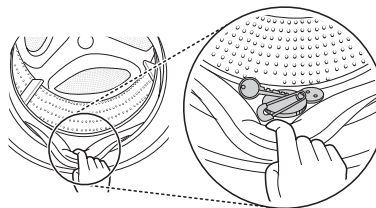

Тазалау өнімдерін қосу

Жуғыш құралдың мөлшері

- Жуғыш құрал оның өндірушісінің нұсқауларына сай пайдаланылып, материалдардың түсі мен ластануына және жуу температурасына сәйкес таңдалуы керек.
- Егер жуғыш құрал тым көп пайдаланылса, су қатты көбіктеніп, киімнің дұрыс жуылмауына немесе моторға тым қатты жүктеме түсуіне әкелуі мүмкін.
- Егер сұйық жуғыш құралдарды пайдаланғыңыз келсе, жуғыш құрал өндірушісінің нұсқауларын орындаңыз.
- Циклді дереу бастайтын болсаңыз, сұйық жуғыш құралды тікелей негізгі жуғыш құрал мөлшерлегішіне құюыңызға болады.
- Егер Режим таймера (Уақытты кідірту) пайдаланылса немесе Предв. стирка (Алдын ала жуу) опциясын таңдаған болсаңыз, сұйық жуғыш құралды пайдаланбаңыз, себебі сұйықтық қатуы мүмкін.
- Тым қатты көбіктенген жағдайда жуғыш құрал мөлшерін азайтыңыз.
- Су температурасы, су кермектігі, жүктеме мөлшері және оның ластану деңгейі бойынша жуғыш құралды пайдалану реттелуі керек. Ең жақсы нәтижелерге қол жеткізу үшін тым қатты көбіктенуге жол бермеңіз.
- Жуғыш құрал мен су температурасын таңдамас бұрын киімдердің затбелгісін қараңыз:
- Кір жуу машинасын пайдалану кезінде, киімдердің әр түрі үшін арнайы жуғыш құралды пайдаланыңыз:
 - Барлық материалдар түрлері үшін жалпы ұнтақ жуғыш құралдар
 - Нәзік материалға арналған ұнтақ жуғыш құрал
 - Барлық материалдар түрлеріне арналған сұйық жуғыш құралдар немесе тек жүн материалға арналған жуғыш құралдар
- Жақсырақ жуылуы және ағаруы үшін жуғыш құралды жалпы ұнтақ ағартқышпен пайдаланыңыз.
- Жуғыш құрал тиісті бөлімінен циклдің басында ағым кетеді.
- Жуғыш немесе кептіргіштің үстіне кір жуғыш ұнтақ, ағартқыш зат немесе сұйық мата жұмсартқышы

сияқты жуғыш құралдарды қоймаңыз немесе сақтамаңыз. Төгілген сұйықтықты дереу сүртіп алыңыз. Бұл өнімдер машинаның бетін және басқару элементтерін зақымдауы мүмкін.

ЕСКЕРТПЕ

- Жуғыш құралдың қатаюына жол бермеңіз. Бұл бітелуге, дұрыс шайылмауға немесе иістің болуына әкелуі мүмкін.
- Толық жүктеме : Өндіруші ұсыныстарына сәйкес.
- Жартылай жүктеме : қалыпты мөлшердің 3/4 бөлігі
- Ең аз жүктеме : толық жүктеменің 1/2 бөлігі

Жуғыш құрал мен материал жұмсартқыш қосу

Жуғыш құралды қосу

- Тек негізгі жуу →
- Жібіту + Негізгі жуу →

ЕСКЕРТПЕ

- Жуғыш құралдың, ағартқыштың немесе жұмсартқыштың тым көп болуы тасып төгілуге әкелуі мүмкін.
- Сәйкес жуғыш құрал мөлшерін пайдаланыңыз.

Материал жұмсартқышты қосу

- Максималды толтыру сызығынан аспаңыз. Толып кету материал жұмсартқыштың ерте таралып, киімдерге дақ түсіруіне әкелуі мүмкін. Мөлшерлегіш тартпасын баяу жабыңыз.

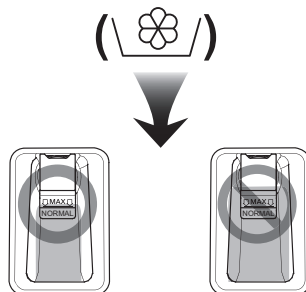

- Мата жұмсартқышын жуғыш құрал бөлімінде 2 күннен артық уақытқа қалдырмаңыз (Материал жұмсартқышы қатайып кетуі мүмкін).
- Жұмсартқыш соңғы шаю циклінде автоматты түрде қосылады.
- Су беріліп жатқан кезде мөлшерлегіш тартпасын ашпаңыз.
- Еріткіштер (бензин, т.б.) пайдаланылмауы керек.

ЕСКЕРТПЕ

- Материал жұмсартқышын тікелей киімнің үстіне құймаңыз.

Су жұмсартқышын қосу

- Су жұмсартқышын, мысалы, қақтың түзілуіне қарсы жұмсартқышты (мысалы, Calgon) аса кермек сулы аймақтарда жуғыш заттардың пайдаланылуын азайту үшін қолдануға болады. Орамда көрсетілген мөлшерге сәйкес таратыңыз. Алдымен жуғыш құралды, одан кейін су жұмсартқышты қосыңыз.
- Жұмсақ су үшін қажетті жуғыш құрал мөлшерін пайдаланыңыз.

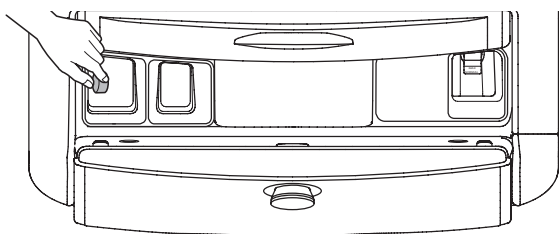

⚠ САКТЫҚ ШАРАЛАРЫ

- Жарақат алуға жол бермеу үшін жуғыш құрал мөлшерлегішінің тартпасын ашқан немесе жапқан кезде тартпаның астына немесе тартпа мен жоғарғы тақтаның арасына саусақтарыңызды салмаңыз.

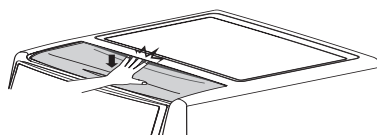
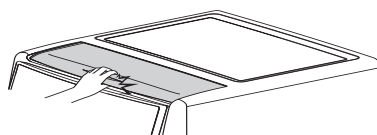
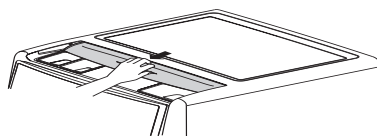

Таблеткаларды пайдалану

- 1 Есікті ашып, таблеткаларды барабанға қойыңыз.

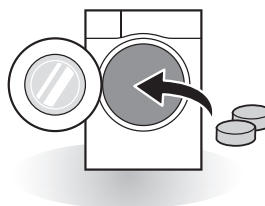

- 2 Жуылатын киімді барабанға салып, есігін жабыңыз.

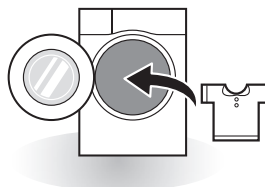

Басқару пульті

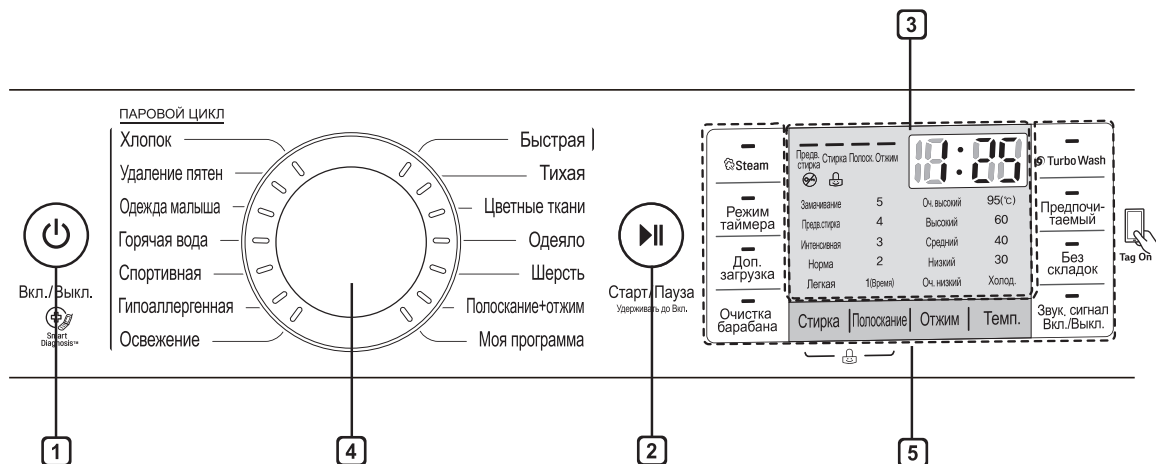

1 Вкл./Выкл. (Қуат) түймесі

- Кір жуу машинасын қосу үшін **Вкл./Выкл.** түймесін басыңыз.
- Кір жуу машинасын өшіру үшін **Вкл./Выкл.** түймесін 1 секунд басып тұрыңыз.

2 Старт/Пауза (Бастау/Кідірту) түймесі

- Бұл **Старт/Пауза** түймесі кір жуу циклін бастау үшін не кір жуу циклін кідірту үшін пайдаланылады.
- Егер кір жуу циклін уақытша тоқтату қажет болса, **Старт/Пауза** түймесін басыңыз.

3 Дисплей

- Дисплей параметрлерді, бағаланған қалған уақытты, опцияларды және күй хабарларын көрсетеді. Өнім іске қосылғанда, дисплейдегі әдепкі параметрлер шамы жанады.
- Дисплей бағаланған қалған уақытты көрсетті. Жүктеменің көлемі автоматты өлшенген кезде  жыпылықтайды немесе «Определение загрузки (Анықтау)» жазуы шығады.

4 Бағдарламаны таңдау тұтқасы

- Бағдарламалар жуылатын киім түріне байланысты қолжетімді болады.
- Шам таңдалған бағдарламаны көрсету үшін жанады.

5 Опциялар

- Бұл қосымша циклдерді таңдауға мүмкіндік береді және таңдалған кезде жанады.
- Таңдалған цикл үшін қалаған цикл опцияларын таңдау үшін осы түймелерді пайдаланыңыз.

Бағдарлама кестесі

Кір жуу бағдарламасы

Бағдарлама	Сипаттама	Материал түрі	Тиісті температура	Ең үлкен жүктеме
Хлопок (мақта)	Түрлі барабан қозғалыстарын пайдалана отырып, жақсырақ жұмыспен қамтамасыз етеді.	Түсті жылдам жуылатын киімдер (жейделер, іш көйлек, пижамалар т.б.) және қалыпты ластанған мақта жүктеме (іш киім).	40 °C (Салқыннан 60 °C дейін)	Бағалау
Гипоаллергенная (Гипоаллергенді)	Үй кенелері, тозаң және мысық жүні сияқты аллергияларды алып тастауға көмектеседі.	мақта, іш киім, жастық тыстары, төсек жапқыштары, балалар киімі	Таңдалмаған	3,0 кг
Горячая вода (Ыстық жуу)	Кірді ыстық циклмен жуады.		95 °C	
Освежение (Жаңалау)	20 мин ішінде қыртыстарды бумен кетіруге мүмкіндік береді.	мақта аралас, кештерге кюге арналған полиэстер аралас жейделер, блузкалар	Таңдалмаған	3 элемент
Одежда малыша (Бала күтімі)	Қалдықтар мен протеин дақтарын кетіреді, жақсырақ шаяды.	Сәл ластанған бала киімдері		5,0 кг
Одеяло (Мамық көрпе)	Бұл цикл көрпе жапқыштары, жастықтар, диван жапқыштары т.б. сияқты үлкен нәрселерге арналған.	Арнайы киімдерді (нәзік, жүн, жібек, т.б.) қоспағанда, толтырмалы мақта төсек заттары: жеңіл толтырмасы бар мамық көрпе, жастықтар, жабындар, диван жапқыштар	Салқыннан (Салқыннан 40 °C дейін)	1 адам өлшем
Спортивная (Спорт киімдері)	Бұл аяндап жүгіруге арналған және жүгіруге арналған киімдер үшін қолданылады.	Coolmax, gore-tex, түкті мата және sympatex	*30 °C (Салқыннан 30 °C дейін)	3,0 кг
Шерсть (Тоқыма мата)	Жүн тоқымаларын жууға мүмкіндік береді. (Машинада жууға болатын жүн тоқымаларға арналған ұнтақты пайдаланыңыз.)	тек таза әрі жаңа жүні бар машинада жууға болатын жүн тоқымалары	40 °C (Салқыннан 40 °C дейін)	
Быстрая (жылдам)	Бұл цикл аздаған жүктемелерді және шамалы ластанған киімдерді жылдам жуады.	Жеңіл ластанған түсті киім. Сақ БОЛЫҢЫЗ: 20 г-нан аз (2,0 кг жүктеме үшін) ағартқышты пайдаланыңыз, болмаса киімдерде ағартқыш қалуы мүмкін.	*40 °C (Салқыннан 40 °C дейін)	2,0 кг

Бағдарлама	Сипаттама	Материал түрі	Тиісті температура	Ең үлкен жүктеме
Удаление пятен (Күшейтілген режим)	Бұл цикл бөшкені қаттырақ айналдыру арқылы қатты ластанған кірлерді жууға арналған.	Қатты ластанған мақта мата	60 °C (40 °C дейін 60 °C)	3,0 кг
Тихая (Дыбыссыз)	Шу мен дірілді азайтып, түнгі электр қуатын қолдану арқылы ақшаны үнемдейді.	Түрлі-түсті киімдер (жейделер, түнгі ішкі киімдер, пижамалар, т.б.) және шамалы ластанған ақ түсті мақта киімдер (ішкі киім) жатады.	40 °C (Салқыннан 60 °C дейін)	
Цветные ткани (Қара киімдер)	Егер киімдерді түссіздендіретін болса, осы циклді пайдаланыңыз. Цикл түссізденуден қорғайды. (Түсті маталар үшін ағартқышты пайдаланыңыз.)	Қара жуылатын киімдер мақта немесе қоспа маталардан жасалады.	30 °C (Салқыннан 40 °C дейін)	5,0 кг
Полоскание+ отжим (Шаю+Кептіру)	Тек шаюды қажет ететін кір үшін немесе кір шайғышы қосылған мата жұмсартқышын құю үшін пайдаланыңыз.	Жууға болатын қалыпты маталар	Таңдалмаған	-
Моя программа (Менің бағдарламам)	Жүктелмелі циклдер үшін. Егер ешқандай циклдерді жүктемеген болсаңыз, әдепкісі Суық жуу болып табылады.			

- * : Циклге автоматты түрде қосылған бұл опциясын жойғаннан кейін дұрыс температураны таңдауға болады.
- Су температурасы: Таңдалған кір жуу циклі үшін тиісті су температурасын таңдаңыз. Жуу кезінде ерқашан киім өндірушінің күтім жасау жапсырмасын немесе нұсқауларын орындаңыз.
- IEC60456 және EN60456 ережелеріне сәйкес тексеру үшін бағдарламаны «Хлопок, 60°C, Интенсивная стирка, Полоскание 3, Оч. высокий Отжим, Turbo Wash» опциясына орнатыңыз.

ЕСКЕРТПЕ

- Орташа кір жуу құралын пайдалану ұсынылған.

Қосымша опциялар

Бағдарлама	Режим таймера (Уақытты кідірту)	Steam (Бу)	Доп. загрузка (Жүктеме қосу)	Turbo Wash	Предпочитаемый (Таңдаулы)	Без складок (Бүрмелеуден қорғау)
Хлопок (мақта)	●	●	●	●**	●	●
Гипоаллергенная (Гипоаллергенді)	●	●*	●	●	●	●
Горячая вода (Ыстық жуу)	●	●	●	●	●	●
Освежение (Жаңалау)	●	●*			●	
Одежда малыша (Бала күтімі)	●	●*	●	●	●	●
Одеяло (Мамық көрпе)	●		●	●	●	
Спортивная (Спорт киімдері)	●	●**	●	●	●	●
Шерсть (Тоқыма мата)	●		●		●	
Быстрая (жылдам)	●	●**	●	●**	●	
Удаление пятен (Күшейтілген режим)	●	●	●	●	●	●
Тихая (Дыбыссыз)	●		●		●	●
Цветные ткани (Қара киімдер)	●		●	●	●	●
Полоскание+отжим (Шаю+Кептіру)	●		●		●	●
Моя программа (Менің бағдарламам)	●		●	●		●

* : Бұл опция циклде автоматты түрде қамтылған және оны жою мүмкін емес.

** : Бұл опция циклде автоматты түрде қамтылған және оны жою мүмкін.

Қосымша бағдарлама

Режим таймера (Уақытты кідірту)

Көрсетілген уақыт аралығынан кейін кір жуу машинасын автоматты түрде іске қосып, аяқтайтындай етіп, кідіру уақытын орната аласыз.

- 1 **Вкл./Выкл.** түймесін басыңыз.
- 2 Кір жуу бағдарламасын таңдаңыз.
- 3 **Режим таймера** түймесін басып, қажетті уақытты орнатыңыз.
- 4 **Старт/Пауза** түймесін басыңыз.

ЕСКЕРТПЕ

- Кідірту уақыты бағдарламаның басталуындағы емес, аяқталуындағы уақыт. Нақты жүргізу уақыты су температурасына, жуылатын жүке және басқа факторларға байланыс әртүрлі болуы мүмкін.

Turbo Wash

Turbo Wash опциясын қосу цикл уақытын азайтады және қалыпты циклді жақсы өнімділікпен қамтамасыз етеді.

- 1 **Вкл./Выкл.** түймесін басыңыз.
- 2 Кір жуу бағдарламасын таңдаңыз.
- 3 **Turbo Wash** түймесін басыңыз.
- 4 Нажмите кнопку **Старт/Пауза**.

ЕСКЕРТПЕ

- Кейбір курстарда Turbo Wash функциясы автоматты түрде таңдалады.

Доп. загрузка (Жүктеме қосу)

Бұл функцияны жүктемелер қосу немесе бөгде затты алу үшін қолданыңыз.

- 1 **Доп. загрузка** түймесін басыңыз.
 - 2 Жүктеме қосқаннан кейін есікті жабыңыз немесе бөгде затты (мыс. тиын, түйреуіш немесе т.б.) алыңыз.
 - 3 **Старт/Пауза** түймесін басыңыз.
- Циклдер барысында Жүктеме қосу таңдаған кезде орын алады.
 - Бөшке айналып жатқан кезде: Бөшке тоқтайды және есіктің құлпысы ашылады.
 - Бөшкедегі су температурасы 45°C-тан жоғары болған кезде: Қауіпсіздік мақсатында дыбыстық сигнал беріліп, Жүктеме қосу қолжетімсіз болады.
 - Бөшкеде су көп болған кезде: Су қауіпсіз деңгейге жеткенде есіктің құлпысы ашылады.

ЕСКЕРТПЕ

- Қауіпсіздікті тексергеннен кейін, есіктің құлпысы босатылған кезде оны ашыңыз.
- Қауіпсіздік мақсатында, бөшкені тазалау процесі орындалған кезде Жүктеме қосу жұмыс істемейді.
- Кір киімдерді бөшкеге толығымен салыңыз. Есіктің жабылатын бөліктері арасында қыстырылып қалған киімдер есіктің тығыздатқышын (резеңке бөлік) зақымдап, ақаулыққа себеп болуы мүмкін.

Предпочитаемый (Таңдаулы)

Таңдаулы бағдарламалар болашақта пайдалану үшін теңшелген жуу циклін сақтау мүмкіндігін береді.

- 1 **Вкл./Выкл.** түймесін басыңыз.
- 2 Кір жуу бағдарламасын таңдаңыз.
- 3 Циклді (жуу әдісі, шаю саны, айналдыру жылдамдығы, су температурасы т.б.) таңдаңыз.
- 4 **Предпочитаемый** түймесін 3 секунд басып тұрыңыз.

Таңдаулы бағдарлама енді болашаққа сақталады.

Бағдарламаны қайта пайдалану үшін таңдаулы бағдарламаны таңдап, **Старт/Пауза** түймесін басыңыз.

Без складок (Бүрмелеуден қорғау)

Бүрмеленуге жол бермеу үшін Бүрмелеуден қорғау опциясын басыңыз.

- 1 **Вкл./Выкл.** түймесін басыңыз.
- 2 Кір жуу бағдарламасын таңдаңыз.
- 3 **Без складок** түймесін басыңыз.
- 4 **Старт/Пауза** түймесін басыңыз.

Steam (Бу)

Бумен жуу мүмкіндігі төмен қуат тұтынумен жуу өнімділігін арттырды.

Жаңалау циклі киімдердің бүрмеленуін азайтады.

- 1 **Вкл./Выкл.** түймесін басыңыз.
- 2 Бу циклдерін таңдаңыз.
- 3 **Steam** түймесін басыңыз.
- 4 **Старт/Пауза** түймесін басыңыз.

Стирка паром (Бумен жуу)

- Ауыр дақтары бар киімдер, ішкі киімдер немесе сәби киімдері үшін.
- Жаңалау циклі әрқашан Бумен жуу қамтиды.
- Түсі тез кететін киімдер мен жүн, жібек сияқты нәзік киімдер үшін Бумен жуу опциясын таңдамаңыз.

Стирки (Жуу)

Замачивание (сулау)

Бұл опция қатты ластанған қалыпты киім немесе қалың және ауыр өнімдерін жуу үшін пайдалануға болады.

Предв. стирка (Алдын ала жуу)

Кір киімдер қатты кірлеген болса, Предв. стирка циклі ұсынылады.

Интенсивная (Қарқынды)

Жуылатын кір қалыпты және қатты кірлеген болса, **Интенсивная** опциясын пайдалану тиімді болып табылады.

Норма (Қалыпты)

Бұл опция **Полоскание+отжим**, **Одежда малыша** функцияларын қоспағанда, әрбір курста автоматты түрде таңдалады.

Легкая (Жеңіл)

Таңдауға болатын функциялар курсқа байланысты әртүрлі болады.

ЕСКЕРТПЕ

- Таңдауға болатын функциялар курсқа байланысты әртүрлі болады.

Полоскание (Шаю)

Шаю түймесін басып шаю әрекеттерінің санын таңдауға болады.

- 1 / 2 / 3 / 4 / 5 (Время)

Отжим (Айналдыру)

- Айналдыру жылдамдық деңгейі **Отжим** түймесін қайталай басу арқылы таңдалады.

- Оч. высокий / Высокий / Средний / Низкий /
Оч. низкий

- Тек айналдыру

- 1 **Вкл./Выкл.** түймесін басыңыз.
- 2 **A/M** таңдау үшін **Отжим** түймесін басыңыз.
- 3 **Старт/Пауза** түймесін басыңыз.

Темп. (Темп.)

Темп. түймесі таңдалған циклге арналған жуу және айналдыру температурасының тіркесімін таңдайды. Қажетті параметр жанбайынша осы түймені басыңыз. Барлық айналдыру циклдері салқын шүмек суын пайдаланады.

- Жуылатын киім түріне сәйкес келетін су температурасын таңдаңыз. Ең жақсы нәтижеге қол жеткізу үшін киім матасына күтім жасау жапсырмасының нұсқауларын орындаңыз.

Цикл Освежение (Жаңарту циклі)

- 1 **Вкл./Выкл.** түймесін басыңыз.
- 2 **Освежение** бағдарламасын таңдаңыз.
- 3 **Старт/Пауза** түймесін басыңыз.

ЕСКЕРТПЕ

- Өнімділікті арттыру үшін 3 немесе одан аз киім салыңыз. Жаңарту циклі аяқталған кезде жиырылуға жол бермеу үшін кірлер 30 минутқа дейін баяу аударылады. Бұл жолы кез келген түймені басып есікті ашуыңызға болады.

Бала құлпы ()

Кедергі жасаудың алдын алу мақсатында басқару жинағындағы түймелердегі түймелерді құлыптау үшін осы функцияны таңдаңыз.

Басқару панелін құлыптау

- 1 **Стирки және Полоскание** түймесін 3 секунд басып тұрыңыз.
- 2 Дыбыстық сигнал беруші дыбыс шығарады және «» дисплейде көрсетіледі.
Бала құлпы орнатылғанда **Вкл./Выкл.** түймесінен басқа барлық түймелер құлыпталады.

ЕСКЕРТПЕ

- Қуатты өшіру бала құлпы функциясын қайта орнатпайды. Кез келген басқа функцияларға қол жеткізуден бұрын бала құлпын өшіруіңіз керек.

Басқару панелін құлыптан босату

Стирки және Полоскание түймесін 3 секунд басып тұрыңыз.

- Дыбыстық сигнал беруші дыбыс шығарады және ағымдағы бағдарламаның қалған уақыты дисплейде қайта пайда болады.

Звук. сигнал Вкл./Выкл. (Дыбыстық сигналды қосу/өшіру)

- 1 **Вкл./Выкл.** түймесін басыңыз.
- 2 Кір жуу бағдарламасын таңдаңыз.
- 3 **Звук. сигнал Вкл./Выкл.** функциясын орнату үшін Сигналды қосу/өшіру түймесін басыңыз.
- 4 **Старт/Пауза** түймесін басыңыз.

ЕСКЕРТПЕ

- Дыбыстық сигналды қосу/өшіру функциясы орнатылғаннан кейін, тіпті қуат өшірілгеннен кейін де параметр жадта сақталады.
- Дыбыстық сигнал берушіні өшіргіңіз келсе, осы процесті қайталаңыз.

Моя программа (Менің бағдарламам)

Бұл жабдықтың **Моя программа** функциялары сізге жабдықтың негізгі циклдерінде жоқ жаңа және арнайы циклдерді жүктеп алуға мүмкіндік береді. Сәтті тіркелген жабдықтарға арнайы үйлесімді циклдердің көп түрін жүктеп алуға болады. Құрылғыда бір уақытта тек бір ғана цикл сақталуы мүмкін.

Жуғышта циклді жүктеу операциясы аяқталған соң, ол жаңа жүктеу цикліне ауыстырылмайынша жүктелген цикл сақталады.

ЕСКЕРТПЕ

- **Моя программа** алынған функциясын пайдалану үшін алдымен желіге қосылып, жабдығыңызды тіркеуіңіз қажет.

Интеллект функцияны пайдалану (қосымша орнатылады)

Tag On функциясын пайдалану

Tag On функциясы тікелей смарт өніміңіздегі аспаппен байланысу үшін LG Smart Diagnosis™ және Цикл жүктеу мүмкіндіктерін оңай пайдалану мүмкіндігін береді.

- Tag On функциясы NFC функциясы бар және Android операциялық жүйесінің (ОЖ) негізіндегі смартфондардың көбісінде пайдаланыла алады.

Құрылғыны орнату

- Телефоныңыз арқылы Google Play Store дүкенінен «LG Smart Laundry» бағдарламасын іздеңіз.

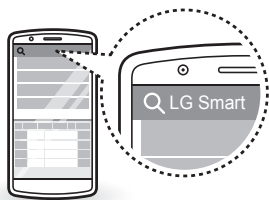

Қолданбаны пайдалану

LG Smart Laundry бағдарламасы ыңғайыңызға қарай түрлі функцияларды пайдалану мүмкіндігін береді.

- Циклді жүктеу
- Smart Diagnosis™
- Tag On циклін орнату
- Кептіру көрсеткіштері

ЕСКЕРТПЕ

- Tag On функциясын пайдалану жөнінде толық нұсқаулықты алу үшін LG Smart Laundry қолданбасындағы **?** таңбасын басыңыз.
- Смартфон өндірушісі және Android ОЖ нұсқасына байланысты NFC функциясын белсендіру түрлі жолмен орындалуы мүмкін. Толық мәлімет алу үшін смартфон нұсқаулығын қараңыз.
- NFC сипаттамаларына байланысты тарату қашықтығы алыс болса немесе телефонда металл жапсырмалар не қорғағыш сауыттар болса, тарату сапасы төмен болуы мүмкін. Кейбір жағдайларда NFC функциясымен жабдықталған телефондарда сәтті тарату мүмкін болмайды.
- Бұл нұсқаулықтағы мазмұн «LG Smart Laundry» қолданбасының нұсқасына байланысты әртүрлі болады және ол тұтынушылаға хабарлаусыз өзгертілуі мүмкін.

⚠ ЕСКЕРТУ

- Электр тогының соғу қаупін болдырмау үшін тазалаудан бұрын кір жуу машинасының ашасын ажыратыңыз. Бұл ескертуді орындамасаңыз, ауыр жарақатқа, өртке, электр тогының соғуына немесе өлім жағдайына себеп болуы мүмкін.
- Кір жуу машинасын қатты химикаттарды, бұдыр тазартқыштарды немесе ерітінділерді ешқашан пайдаланбаңыз. Олар қабырғаларын зақымдауы мүмкін.

Кір жуу машинасын тазалау

Жуудан кейінгі күтім

- Цикл аяқталғаннан кейін ылғалды алып тастау үшін есігін және есіктің ішкі тарапына сүртіңіз.
- Барабанның ішін кептіру үшін есікті ашық қалдырыңыз.
- Ылғалды алып тастау үшін кір жуу машинасының корпусын құрғақ шүберекпен сүртіңіз.

Сыртын тазалау

Кір жуу машинасына дұрыс күтім жасау жарамдылық мерзімін арттыруы мүмкін.

Есік:

- Іші мен сыртын ылғал шүберекпен жуып, жұмсақ шүберекпен кептіріңіз.

Сырты:

- Төгілген сұйықтықты дереу сүртіңіз.
- Ылғал шүберекпен сүртіңіз.
- Бетін не дисплейін үшкір нысандармен баспаңыз.

Ішкі тарапына күтім жасау және тазалау

- Кір жуу машинасы саңылауының айналасы мен есік шынысын сүрту үшін сүлгі не жұмсақ шүберекті пайдаланыңыз.
- Цикл аяқтағаннан кейін дереу кір жуу машинасынан бұйымдарды әрқашан алып тастаңыз. Кір жуу машинасында ылғал киімдерді қалдыру киімдерді бырыстыруы, түстері бір-біріне өтуі және жаман иіс шығаруы мүмкін.
- Кір жуу құралының және басқа қалдықтарды алып тастау үшін науа тазалау циклін айына бір рет (немесе қажет болғанда жиірек) жүргізіңіз.

Суды енгізу сүзгісін тазалау

- Кір жуу машинасы кез келген мерзімге (мысалы, демалыстар) қалдырылса, әсіресе жақын жерде еденнің ағызатын саңылауы (ор) болмаса, таймерді өшіріңіз.
- Су жуғыш құрал мөлшерлегішіне кірмеген кезде құралдар панелінде «*E*» белгісі көрсетіледі.
- Су тым қатты не әр шөгіндісінің іздері болса, су қабылдау сүзгісі тығылуы мүмкін. Сондықтан оны кейде тазалап отыру жақсы әрекет болып табылады.

- 1 Су шүмегін өшіріп, су қабылдау шлангісін босатыңыз.

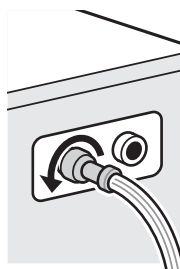

- 2 Сүзгіні қылтанды қылшақпен тазалаңыз.

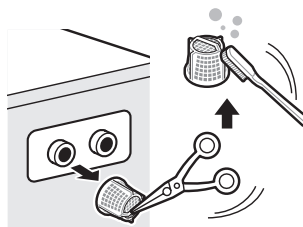

Ағызу сорғысының сүзгісін тазалау

- Ағызу сүзгісі киімдерде қалған жіптер мен кіші нысандарды жинайды. Кір жуу машинасының бір тегіс жұмыс істеуін қамтамасыз ету үшін сүзгінің таза екендігін жиі тексеріп отырыңыз.
- Ағызу сүзгісін тазалаудан, төтенше босатудан немесе төтенше жаңдайда есікті ашудан бұрын суды салқындатыңыз.

1 Қақпақты ашып, шлангіні тартыңыз.

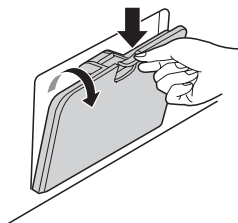

2 Ағызу тығынын шығарып алып, сол жаққа бұру арқылы сүзгіні ашыңыз.



3 Сорғыш сүзгісінен барлық бөгде заттарды алып тастаңыз.

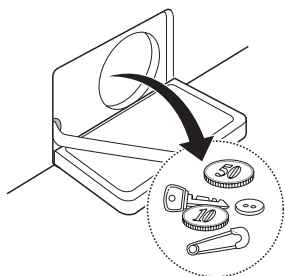

4 Тазалаудан кейін сорғыш сүзгісін бұрап, ағызу тығынын салыңыз.

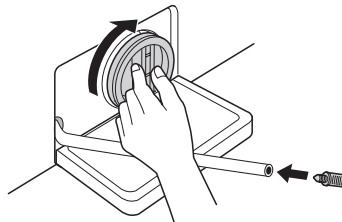

5 Қақпақты жабыңыз.

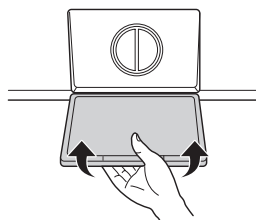

⚠ САКТЫҚ ШАРАЛАРЫ

- Алдымен ағызу шлангісімен ағызып, кез келген жіптер мен нысандарды алып тастау үшін сорғыш сүзгісін ашыңыз.
- Ағызу кезінде мұқият болыңыз, себебі су ыстық болуы мүмкін.

Мөлшерлеме тазалау

Ағартқышты ағартқыш дозаторында ұзақ уақыт қалдыру немесе кір жуғыш машинаны ұзақ уақыт пайдалану ағартқыш дозаторында шөгінді жиналуына себеп болуы мүмкін. Ағартқыш дозаторын аптасына бір рет алып тазалаңыз.

- 1 Ағартқыш дозаторы қақпағын ашып жылжытыңыз.
- 2 Ағартқыш дозаторы қақпақтарын алып, ағартқыш ыдысын тартып шығарыңыз.

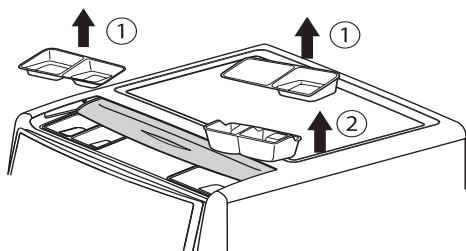

- 3 Оларды жылы сумен тазалаңыз.
- Қалдықты тазалап жоюға жұмсақ матаны немесе қылшақты пайдаланыңыз.
- 4 Тазалағаннан кейін ылғалды орынды құрғақ орамалмен немесе матамен сүртіңіз.
- 5 Ағартқыш ыдыстарын және ағартқыш дозаторы қақпақтарын ауыстырыңыз.

⚠ АБАЙЛАҢЫЗ

- Кір жуғыш машинаға су сеппеңіз. Бұлай істеу өртке немесе электр тогының соғуына себеп болуы мүмкін.

ЕСКЕРТПЕ

- Ағартқыш дозаторын пайдалану кезінде тек су пайдаланыңыз. Жуғыш түтігін тазалау үшін тазалағыш ағартқышты пайдалану кезінде жуу циклінен бұрын жуғыш түтігін шаюға Шаю+Кептіру пайдаланыңыз.

Очистка барабана (Барабанды тазалау)

Науа тазалау кір жуу машинасының ішін тазалауға арналған арнайы цикл болып табылады.

Жоғары су деңгейі жоғары айналдыру жылдамдығымен осы циклде пайдаланылады. Бұл циклді қалып түрде орындаңыз.

- 1 Кір жуу машинасынан барлық киімдерді немесе бұйымдарды алып тастап, есікті жабыңыз.
- 2 Мөлшерлегіш тартпасын ашып, негізгі жуу бөліміне қақ жиналуына қарсы құрал (мысалы, Калгон) қосыңыз.
- 3 Мөлшерлегіш тартпасын баяу жабыңыз.
- 4 Қуатты қосыңыз және **Очистка барабана** түймесін басыңыз. Содан кейін «L C L» таңбасы дисплейде көрсетіледі.
- 5 Бастау үшін **Старт/Пауза** түймесін басыңыз.
- 6 Цикл аяқталғаннан кейін кір жуу машинасының есік саңылауы, майысқақ төсем мен есік шынысын кептіру үшін есікті ашық қалдырыңыз.

⚠ САКТЫҚ ШАРАЛАРЫ

- Нәресте болса, есікті тым ұзақ ашық қалдырмаңыз.

ЕСКЕРТПЕ

- Кір жуу құралы бөлмелеріне кір жуу құралын салмаңыз. Артық көбік жиналып, кір жуу машинасынан ағуы мүмкін.

Қыс мезгілінде қату туралы сақтық шарасы

- Қатып қалғанда өнім қалыпты түрде жұмыс істемейді. Өнімді қыста қатып қалмайтын жерге орнатыңыз.
- Өнімді үйден сыртқа не сыртқы жағдайларда орнату керек болғанда төмендегілерді тексеріңіз.

Өнімді қатудан қалай сақтауға болады

- Жуғаннан кейін қалған суды шығарып тастау үшін пайдаланылатын саңылау шланг тығынымен барабанда қалған суды толықтай шығарып тастаңыз. Су толық шығарып тасталғанда қалған суды шығарып тастау және қақпақ үшін пайдаланылатын шланг тығынын жабыңыз.

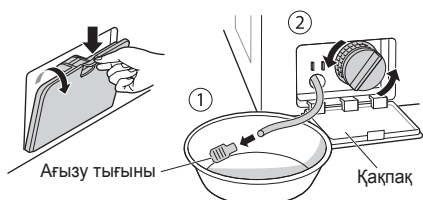

- Шлангінің ішіндегі суды толық шығару үшін ағызу шлангісін төмен қарай салбыратыңыз.

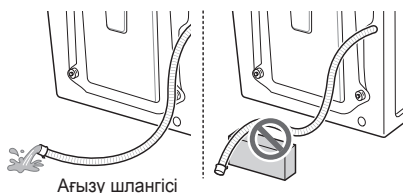

⚠ САҚТЫҚ ШАРАЛАРЫ

- Ағызу шлангісі қисық орнатылғанда ішкі шланг қатып қалуы мүмкін.

- Шүмекті жапқаннан кейін салқын қабылдау шлангісін шүмектен ажыратып, шлангіні төмен қаратып, суды ағызыңыз.

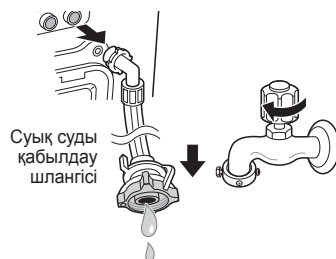

Қатып қалуға тексеру

- Қалған суды шығарып тастау үшін пайдаланылатын шланг тығынын ашқанда су ақпаса, ағызу құралын тексеріңіз.

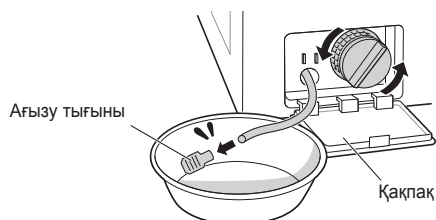

- Қуатты қосып, Шаю және Айналыру таңдаңыз және **Старт/Пауза** түймесін басыңыз.

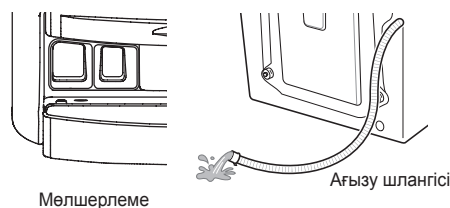

ЕСКЕРТПЕ

- Шаю кезінде кір жуу құралын мөлшерлегішінің тартпасына су ағатынын және айналыру кезінде ағызу шлангісі арқылы су ағатынын тексеріңіз.
- Өнімді пайдаланып жатқанда дисплей терезесінде «F F» көрсетілгенде су жеткізу құралы мен ағызу құралын тексеріңіз (Кейбір модельдерде қатуды көрсететін дабыл функциясы жоқ).

Қатып қалған кездегі әрекеттер

- Барабанды босатыңыз, барабан ішіне резеңке бөлігіне дейін 50–60 °C дәрежедегі жылы су құйыңыз, есікті жауып, 1–2 сағат күтіңіз.

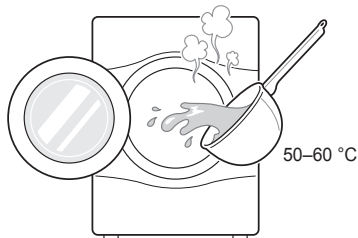

⚠ САКТЫҚ ШАРАЛАРЫ

- Қайнатылған суды пайдаланбаңыз. Бұл күйдіруі не өнімге зақым келтіруі мүмкін.
- Суды толық шығарып тастау үшін қақпақ пен қалған суды шығарып тастауға арналған шланг тығынын ашыңыз.



ЕСКЕРТПЕ

- Су ақпаса, бұл мұздың толық ерімегендігін білдіреді. Тағы күте тұрыңыз.

- Су барабаннан толық шығарып тасталғанда қалған суды шығарып тастауға арналған шланг тығынын жабыңыз, Шаю және Айналдыру таңдап, **Старт/Пауза** түймесін басыңыз.

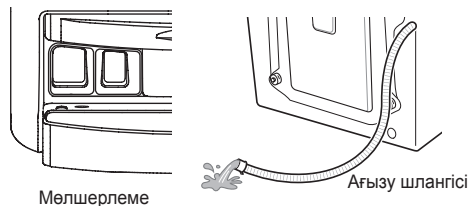

ЕСКЕРТПЕ

- Шаю кезінде кір жуу құралын мөлшерлегішінің тартпасына су ағатынын және айналдыру кезінде ағызу шлангісі арқылы су ағатынын тексеріңіз.
- Су жеткізуде ақаулық пайда болса, төмендегі шараларды орындаңыз.
 - Шүмекті өшіріңіз, ыстық суға батырылған сумен шүмекті және өнімнің қабылдау шлангісінің қосылым аймақтарын ерітіңіз.
 - Қабылдау шлангісін шығарып алып, 50–60 °C температурасынан төмен жылы суға салыңыз.



Smart Diagnosis™ функциясын пайдалану

Өнімде ақаулық пайда болғанда LG Electronics қызмет көрсету орталығы дәл диагностика жасауын қаласаңыз, осы функцияны пайдаланыңыз. Бұл функцияны қалыпты жұмыс істеу барысында емес, қызмет көрсету өкілімен байланысу үшін пайдаланыңыз.

- 1 Кір жуу машинасын қосу үшін **Вкл./Выкл.** түймесін басыңыз. Басқа ешбір түймені баспаңыз немесе цикл таңдағыш тетігін бұрмаңыз.
- 2 Қоңырау шалу орталығы нұсқағанда телефонның ұшын **Вкл./Выкл.** түймесіне жақын ұстаңыз.

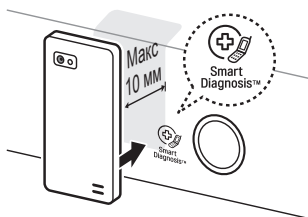

- 3 Телефонның ұшын белгішеге не **Вкл./Выкл.** түймесіне жақын ұстағанда **Темп.** түймесін 3 секунд басып тұрыңыз.
- 4 Дыбысты жеткізу аяқталмайынша телефонды ұстап тұрыңыз. Деректерді жеткізу үшін қалған уақыт көрсетіледі.
 - Ең жақсы нәтижеге қол жеткізу үшін дыбыстарды жіберу кезінде телефонды жылжытпаңыз.
 - Қоңырау шалу орталығының агенті дәл жазылған деректерді алу мүмкіндігіне ие болмаса, әрекетті қайталауды сұрауыңызға болады.



LG Electronics қызмет көрсету орталығы

- 5 Кері санақ аяқталып, дыбыстар тоқтағанда талдау үшін жіберілген ақпарат арқылы сізге көмектесетін қоңырау шалу орталығының агентімен сұхбатыңызды жалғастырыңыз.

ЕСКЕРТПЕ

- Smart Diagnosis™ функциясы жергілікті қоңырау сапасына байланысты.
- Егер үй телефоны пайдаланылса, байланыс өнімділігі жетілдіріліп, үздік қызметке ие боласыз.
- Егер Smart Diagnosis™ деректер тасымалы нашар қоңырау сапасына байланысты нашар болса, үздік Smart Diagnosis™ қызметіне ие болмауыңыз мүмкін.

АҚАУЛАРДЫ ІЗДЕУ ЖӘНЕ ЖОЮ







- Бұл кір жуу машинасы ақауларды бастапқы кезеңінен бастап анықтау және талдау үшін автоматты қате бақылау жүйесімен жабдықталған. Кір жуу машинасы тиісті түрде жұмыс істемесе немесе мүлде жұмыс істемесе, қызмет көрсету орталығына қоңырау шалудан бұрын мыналарды тексеріңіз:

















Ақауларды табу

Белгілер	Себебі	Шешімі
Даңғырлаған және дүрілдеген шуды	Тиындар немесе қауіпсіздік істіктері сияқты бөгде нысандар бараданба немесе сорғышта болуы мүмкін.	<ul style="list-style-type: none"> • Кір жуу машинасын тоқтатып, барабанды және ағызу сүзгісін тексеріңіз. • Кір жуу машинасын қайта қосқаннан кейін шу жойылмаса, өкілетті қызмет көрсету орталығыңызға хабарласыңыз.
Соғылу дыбысы	Ауыр жуу жүгі соғылу дыбыстарын шығаруы мүмкін. Бұл әдетте қалыпты жағдай болып табылады.	<ul style="list-style-type: none"> • Дыбыс жойылмаса, кір жуу машинасының тепе-теңдігі дұрыс болмауы мүмкін. Тоқтатып, жуылатын жүкті қайта таратыңыз.
Дірілдеу шуы	<p>Барлық тасымалдау бұрандалары мен науа тірегі алып тасталды ма?</p> <p>Барлық тіреуіштері жерде бекем тұра ма?</p>	<ul style="list-style-type: none"> • Орнату кезінде алып тасталмаған болса, тасымалдау бұрандаларын алып тастауға арналған орнату нұсқаулығын қараңыз. • Кір жуғыш машинаның тепе-теңдігін тексеріңіз және контргайкаларды құрылғы тұғырына қарай бұрап бекітіңіз.
Су ағыуы	<p>Қабылдау немесе ағызу шлангілері шүмекте немесе кір жуу машинасында босап кеткен.</p> <p>Ағызу түтіктері бітелген болуы мүмкін.</p>	<ul style="list-style-type: none"> • Шланг қосылымдарын тексеріп, бекемдеңіз. • Ағызу түтіктерін босатыңыз. Қажет болса, су құбыршысына хабарласыңыз.
Көп мөлшердегі көбік		<ul style="list-style-type: none"> • Тым көп немесе үйлесімсіз кір жуу құралы судың ағыуына себеп болатын артық көбік шығуына әкеледі.
Су кір жуу машинасына ақпайды немесе баяу ағады	<p>Су аталмыш жерде тиянақты түрде жеткізілмейді.</p> <p>Су жеткізу шүмегі толық ашылмаған.</p> <p>Су құю шлангі(лері) бүгілген.</p> <p>Құю шлангісінің(лерінің) сүзгісі бітелген.</p>	<ul style="list-style-type: none"> • Үйдегі басқа шүмекті пайдаланыңыз. • Шүмекті толық ашыңыз. • Шлангіні туралаңыз. • Құю шлангісінің сүзгісін тексеріңіз.
Кір жуу машинасындағы су ақпайды немесе баяу ағады	<p>Ағызу шлангісі бүгілген немесе бітелген.</p> <p>Ағызу сүзгісі бітелген.</p>	<ul style="list-style-type: none"> • Ағызу шлангісін тазалап, туралаңыз. • Ағызу сүзгісін тазалаңыз.

Белгілер	Себебі	Шешімі
Кір жуу машинасы іске қосылмайды	<p>Электр қуат сымы жалғанбаған болуы мүмкін немесе қосылым үзілген болуы мүмкін.</p> <p>Үй сақтандырғышы төсілген, автоматты тоқтатқыш өшірілген немесе қуат тұтытуда шалыс орын алған.</p> <p>Су жеткізу шүмегі қосылмаған.</p>	<ul style="list-style-type: none"> • Аша розеткаға бекем жалғанғандығын тексеріңіз. • Автоматты тоқтатқышты қайта орнатыңыз немесе сақтандырғышты ауыстырыңыз. Сақтандырғыш сыйымдылығын арттырмаңыз. Желі артық жүктелген болса, оны білікті маманға түзетіңіз. • Су жеткізу шүмегін қосыңыз.
Кір жуу машинасы айналмайды	Есіктің бекем жабылғандығын тексеріңіз.	<ul style="list-style-type: none"> • Есікті жауып, Старт/Пауза түймесін басыңыз. Старт/Пауза түймесін басқаннан кейін кір жуу машинасы айналдыруды бастағанша біраз уақыт өтеді. Айналудан бұрын есік құлыпталуы керек. Жүктің тепе-теңдігін сақтау үшін 1 не 2 ұқсас бұйымдарды қосыңыз. Дұрыс айналуы үшін жүкті қайта тәртіпке келтіріңіз.
Есік ашылмайды		<ul style="list-style-type: none"> • Кір жуу машинасы іске қосылғаннан кейін есік қауіпсіздік себептері үшін ашылмауы мүмкін. «Есік құлпы» белгішесі жанғандығын тексеріңіз. «Есік құлпы» белгішесі өшірілгеннен кейін есікті қауіпсіз түрде ашуға болады.
Жуу циклінің уақыты кідірілген		<ul style="list-style-type: none"> • Жуу уақыты жуылатын киімдердің мөлшеріне, судың қысымына, судың температурасына және басқа пайдалану жағдайларына байланысты әртүрлі болады. Тепе-теңдік бұзылғаны анықталса немесе көбіктерді шығару бағдарламасы іске қосылған болса, кір жуу уақыты артады.
Мата жұмсартқыштың артып кетуі	Тым көп жұмсартқыш толып кетуге себеп болуы мүмкін.	<ul style="list-style-type: none"> • Тиісті мөлшер пайдаланылғандығын тексеру үшін жұмсартқыш нұсқауларын орындаңыз. Максималды толтыру сызығынан аспаңыз.
Жұмсартқыштар тым ерте құйылған.		<ul style="list-style-type: none"> • Мөлшерлегіш тартпасын баяу жабыңыз. Жуу циклі барысында тартпаны ашпаңыз.
Кептіру ақауы	Кептірмеу	<ul style="list-style-type: none"> • Артық жүктемеңіз. Жүктен тиісті суды шығарып тастау үшін кір жуу машинасы тиісті түрде суды ағызатынын тексеріңіз. Киімдер жүгі тиісті түрде аудару үшін тым аз. Бірнеше сүлгілер қосыңыз.

Қате хабарлары

Белгілер	Себебі	Шешімі
 	<p>Аймақтағы су тиянақты түрде жеткізілмейді.</p> <p>Су жеткізу шүмектері толық ашылмаған.</p> <p>Су құю шлангі(лері) бүгілген.</p> <p>Құю шлангісінің(лерінің) сүзгісі бітелген.</p> <p>Құю шлангісінен су ақса, «A» индикаторы қызыл түспен жанады.</p>  <ul style="list-style-type: none"> • Модельге байланысты әртүрлі болуы мүмкін. 	<ul style="list-style-type: none"> • Үйдегі басқа шүмекті пайдаланыңыз. • Шүмекті толық ашыңыз. • Шлангіні(лерді) туралаңыз. • Құю шлангісінің сүзгісін тексеріңіз.
 	<p>Ағызу шлангісі бүгілген немесе бітелген.</p> <p>Ағызу сүзгісі бітелген.</p>	<ul style="list-style-type: none"> • Ағызу шлангісін тазалап, туралаңыз. • Ағызу сүзгісін тазалаңыз.
 	<p>Жүк тым аз.</p> <p>Жүк тепе-тең үлестірілмеген.</p> <p>Аспапта тепе-теңдік бұзылғанын анықтау және түзету жүйесі бар. Бір ауыр бұйым (мысалы, ванна кілемшесі, ванна халаты т.б.) салынса, бұл жүйе айналдыруды не айналдыру циклін тоқтатуы мүмкін.</p> <p>Киімдер циклдің соңында әлі де ылғал болса, жүкті теңестіру үшін кішірек бұйымдарды қосып, айналдыру циклін қайталаңыз.</p>	<ul style="list-style-type: none"> • Жүктің тепе-теңдігін сақтау үшін 1 не 2 ұқсас бұйымдарды қосыңыз. • Жүктің тепе-теңдігін сақтау үшін 1 не 2 ұқсас бұйымдарды қосыңыз. • Дұрыс айналуы үшін жүкті қайта тәртіпке келтіріңіз. • Дұрыс айналуы үшін жүкті қайта тәртіпке келтіріңіз.

Белгілер		Себебі	Шешімі
		Есік ашылмағандығын тексеріңіз.	<ul style="list-style-type: none"> • Есікті толық жабыңыз. • «dE, dE 1, dE 2» босатылмаса, қызмет көрсету орталығына қоңырау шалыңыз.
			<ul style="list-style-type: none"> • Ашаны ажыратып, қызмет көрсету орталығына қоңырау шалыңыз.
		Су клапанының ақаулығы себебінен су толып кетеді.	<ul style="list-style-type: none"> • Су шүмегін жабыңыз. • Ашаны ажыратыңыз. • Қызмет көрсету орталығына қоңырау шалыңыз.
		Су деңгейінің сенсорында ақаулық бар.	<ul style="list-style-type: none"> • Су шүмегін жабыңыз. • Ашаны ажыратыңыз. • Қызмет көрсету орталығына қоңырау шалыңыз.
		Мотор артық жүктелген.	<ul style="list-style-type: none"> • Моторды суыту үшін кір жуу машинасын 30 минут тоқтатып қойып, циклді қайталаңыз.
		Су ағуы.	<ul style="list-style-type: none"> • Қызмет көрсету орталығына қоңырау шалыңыз.
		Су жеткізуді тексеріңіз.	<ul style="list-style-type: none"> • Ашаны ажыратып, қызмет көрсету орталығына қоңырау шалыңыз.
		Кіріс/шығыс құбыры немесе ағызу сорғысы қатып қалған ба?	<ul style="list-style-type: none"> • Шлангіге жылы су құйып, шығыс шлангісін және ағызу сорғысын ерітіңіз. Жылы суға салынған шүберекті кіріс шлангісіне ораңыз.

Бұл шектеулі кепілдікпен қамтылмайды:

- Қызмет өнімді жеткізу, таңдау, орнату не жөндеуге арналған қызмет сапарлары; өнімді пайдалану туралы тұтынушы нұсқауы; сақтандырғыштарды жөндеу не ауыстыру немесе сымдары не құбырларды түзету немесе рұқсат етілмеген жөндеулерді/орнатуды түзету.
- Қуат жеткізу ақаулықтары мен кедергілері немесе тиянақсыз электр қызметі барысында орындаудағы өнімнің ақаулығы.
- Зақымдалуға су ағатын не сынған су құбырлары, қатып қалған су құбырлары, шектелген ағызу желілері, тиянақсыз немесе тоқтатылған су жеткізу немесе тиянақсыз ау жеткізу жүйелері себеп болды.
- Өнімді коррозиялық белсенді атмосферада немесе өнімнің пайдаланушы нұсқаулығында көрсетілген нұсқаулардан өзгеше пайдалану себебінен келген зақым.
- Апаттық жағдайлар, зиянкестер, найзағай, жел, өрт, су тасқыны немесе күтпеген апаттар арқылы өнімге келтірілген зақым.
- Рұқсатсыз өзгеріс енгізу немесе көрсетілгеннен басқа мақсаттарда пайдалану себебінен пайда болған зақым немесе өнім дұрыс пайдаланылмағанда су ағуы.
- Қате электр тогы, кернеуі не құбырлар туралы реттеулер, коммерциялық не өндірісте пайдалану немесе аксессуарларды, құрамдастарды не LG тарапынан мақұлданбаған тұтынылатын тазалау өнімдерін пайдалану себебінен пайда болған зақым.
- Сызаттар, шұңқырлар, кертіктер сияқты тасымалдау және өңдеу арқылы жеткізілген зақым және/не материалдарда немесе жасалу кезінде жеткізілген зақымдардан басқа, өнімнің қабырғаларындағы басқа зақымдар.
- Кез келген дисплейге, ашық терезеге келтірілген зақым, есепке алынбаған немесе жылтыратып өңделмеген өнім.
- Түпнұсқа сериялық нөмірлері жойылған, өзгертілген немесе дереу анықталмаған өнімдер. Кепілдікті тексеру үшін түпнұсқа бөлшек сауда түбіртегімен бірге, моделі мен сериялық нөмірлері қажет.
- Қуат шығындары мен қосымша коммуналды шығындарды арттырады.
- Өнім қалыпты және әдеттегі тұрмыстық жағдайлардан басқа мақсаттарда немесе өнім пайдаланушы нұсқаулығында көрсетілген нұсқаулар сәйкессіз пайдаланылғанда жөндейді.
- Жөндеу мақсатында өнімді үйіңізден алып шығуға қатысты шығындар.
- Өнім рұқсат етілмеген орында орнатылса немесе LG пайдаланушы және орнату нұсқаулығын қоса, жарияланған орнату нұсқауларына сәйкес орнатылмаса, өнімді шығару және қайта орнату.
- Қате пайдалану, қате орнату, жөндеу немесе техникалық қызмет көрсетуден жеткізілген зақым. Қате жөндеуге LG компаниясы тарапынан мақұлданбаған не көрсетілмеген бөлшектерді пайдалану кіреді.

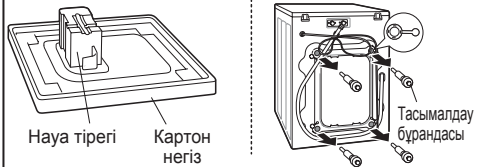
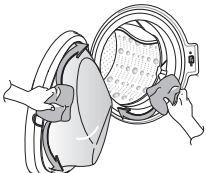
<p>Тасымалдау бұрандамаларын не науа тірегін алып тастамаудан пайда болған әдеттен тыс дірілдеу немесе шу.</p>		<p>Тасымалдау бұрандалары мен науа тірегін алып тастау.</p>
<p>Төсемде және есік шынысындағы кір (түк, мамық) себебінен ағу.</p>		<p>Төсем мен есік шынысын тазалаңыз.</p>

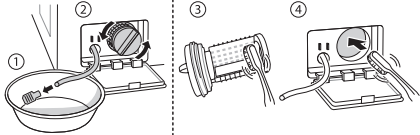
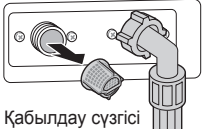
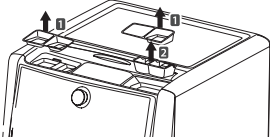
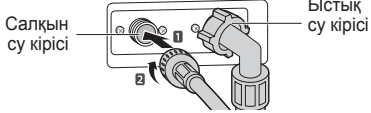
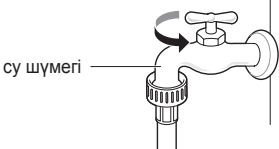
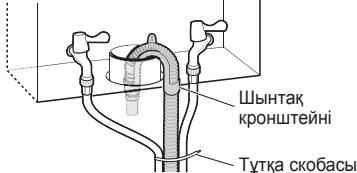
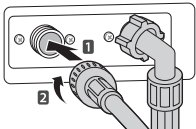
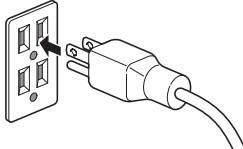
<p>Сорғыш сүзгінің тығылуы себебінен ақпай қалу.</p>	<p>➔</p>		<p>Сорғыш сүзгісін тазалаңыз.</p>
<p>Су келмей тұр, себебі су қабылдайтын клапан сүзгілері бітелген немесе су қабылдау шлангілері бүгілген.</p>	<p>➔</p>	 <p>Қабылдау сүзгісі</p>	<p>Қабылдау клапаны сүзгісін тазалаңыз немесе су қабылдау шлангілерін қайта орнатыңыз.</p>
<p>Су келмей тұр, себебі тым көп кір жуу құралы пайдаланылған.</p>	<p>➔</p>	 <p>Мөлшерлеуіш</p>	<p>Кір жуу құралының мөлшерлегішін тазалаңыз.</p>
<p>Кір жуу аяқталғаннан кейін жуылған киімдер ыстық немесе жылы болады, себебі қабылдау шлангілері қарсы орнатылған.</p>	<p>➔</p>	 <p>Салқын су кірісі</p> <p>Ыстық су кірісі</p>	<p>Кіріс шлангілерін қайта орнатыңыз.</p>
<p>Су берілмеген, себебі су шүмегі іске қосылмаған.</p>	<p>➔</p>	 <p>су шүмегі</p>	<p>Су шүмегін іске қосыңыз.</p>
<p>Ағызу шлангілерін қате орнату немесе ағызу шлангілерінің тығылуы себебінен су ағуы.</p>	<p>➔</p>	 <p>Шынтақ кронштейні</p> <p>Тұтқа скобасы</p>	<p>Ағызу шлангісін қайта орнатыңыз.</p>
<p>Су кірісі шлангісін қате орнату немесе басқа бренд кіріс шлангілерін пайдалану себебінен су ағуы.</p>	<p>➔</p>		<p>Кіріс шлангісін қайта орнату.</p>
<p>Қуат сымының ажыралуы немесе розетка ақаулығы себебінен қуаттың жеткізілмеу мәселесі.</p>	<p>➔</p>		<p>Қуат сымын қайта жалғаңыз немесе электр шығысын өзгертіңіз.</p>

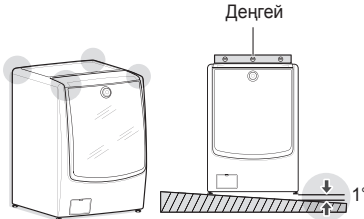
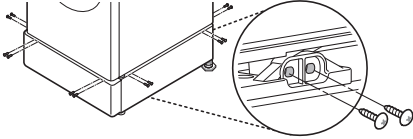
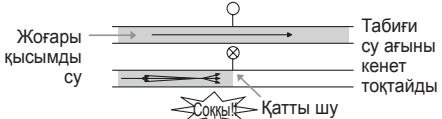
<p>Өнімді жеткізуге, алуға, орнатуға немесе өнімді пайдалану нұсқаулығына арналған қызмет көрсету сапарлары. Өнімді алып, қайта орнату.</p>	<p>➔</p>		<p>Кепілдік тек өндірудегі ақауларды қамтиды. Қате орнату себебінен қызмет көрсету қамтылмаған.</p>
<p>Барлық бұрандалар дұрыс орнатылмаса, артық дірілдеуге себеп болуы мүмкін (бастапқы модель ғана).</p>	<p>➔</p>		<p>Әр бұрышқа 4 бұранда орнатыңыз (Жалпы 16EA).</p>
<p>Кір жуу машинасы суға толғанда гидравликалық соққы шуы естіледі.</p>	<p>➔</p>		<p>Үйдегі су клапанын немесе су шүмегін төмен қарай бұру арқылы су қысымын реттеңіз.</p>

Ескертпелер үшін

Ескертпелер үшін

Ескертпелер үшін

Ескертпелер үшін



Біздің құралдардың сапа кәуәлігі туралы, кәуәліктің нөмері туралы және оның жарамдылық мәрзімі туралы мағлұматты сіз LG - дың Тұтынушыға қызмет көрсету орталығынан тегін телефон бойынша біле аласыз.

Элджи Электроникс Инк.

Уанам көшесі 84, Сонгсан, Чангвон қаласы, Гуенгсангнам, 642-713, Корея Республикасы

Импортшы:

АО «Эл Джи Электроникс Алматы Қазақстан»
050061, Қазақстан, Алматы қаласы
Құрылысшы ық. ауд., Көкорай көшесі, 2А

Өндірілген күні кір жуғыш машинаның барабанының үстінде, есігінің арғы жағында этикеткада көрсетілген.
Күннің форматы: aa/xxxx.

	Телефон	
Ресей	8-800-200-7676	
Беларусь	8-820-0071-1111	
Латвия / Latvija	802 002 01	
Литва / Lietuva	8 800 080 81	
Эстония / Eesti	8 00 99 90	
Украина	0-800-303-000	http://www.lg.com
Қазақстан	8-8000-805-805	
	2255 (Ұялы байланыс қолданушыларға)	
Қырғызстан	0-800-805-8050	
Өзбекстан	8-800-120-2222 (0-800-120-2222)	



Символ Кедендік одақтың 005/2011 техникалық регламентіне сәйкес қолданылады және осы өнімнің қаптамасын екінші рет пайдалануға арналмағанын және жоюға жататынын көрсетеді. Осы өнімнің қаптамасын азық-түлік өнімдерін сақтау үшін пайдалануға тыйым салынады.