

**AURORA**<sup>®</sup>

AU 3277



Fashion style

**HAIR CURLING**

ONLY FOR HOUSEHOLD USE

[www.aurora-ua.com](http://www.aurora-ua.com)

[www.aurora-tm.com](http://www.aurora-tm.com)

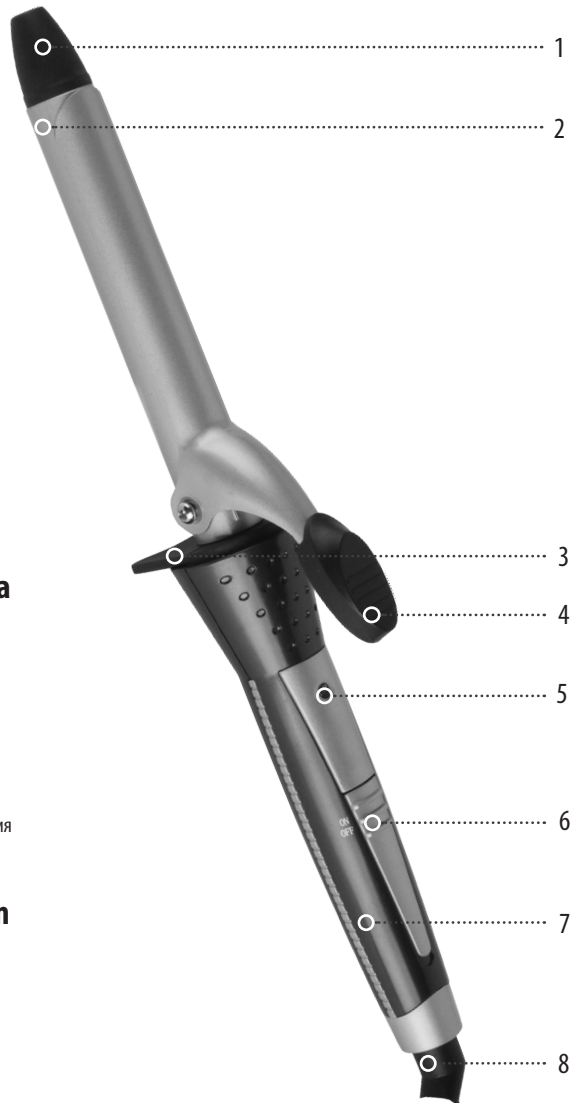

## Опис схеми приладу

1. Наконечник
2. Робоча поверхня
3. Підставка
4. Затискач
5. Світловий індикатор роботи
6. Вимикач
7. Корпус
8. Запобіжник шнура від перекручування

## Описание схемы прибора

1. Наконечник
2. Рабочая поверхность
3. Подставка
4. Зажим
5. Световой индикатор работы
6. Выключатель
7. Корпус
8. Предохранитель шнура от перекручивания

## Components identification

1. Tip
2. Working surface
3. Stand
4. Clamp
5. Light indicator
6. Switch
7. Body
8. The fuse cord swivel

## ЗАХОДИ БЕЗПЕКИ

Уважно прочитайте інструкцію з експлуатації. Використовуйте виріб тільки за його прямим призначенням, як описано в інструкції.

Перед першим вмиканням перевірте, чи відповідають технічні характеристики виробу, позначені на наклейці, параметрам електромережі.

Використовувати тільки в побутових цілях згідно даної інструкції з експлуатації. Прилад не призначений для промислового та комерційного використання.

Не користуйтеся виробом поза приміщеннями. Завжди відключайте виріб від електромережі перед очищенням або якщо Ви його не використовуєте.

Щоб уникнути ураження електричним струмом, не занурюйте виріб у воду або інші рідини.

Якщо це відбулося, **НЕ ТОРКАЙТЕСЯ** виробу, негайно вимкніть його з мережі та зверніться до сервісного центру для перевірки.

Щоб уникнути отримання опіків не торкайтеся до нагрівальних елементів.

Не використовуйте виріб в безпосередній близькості від ванни, душу або плавального басейну.

Не розпилюйте засоби для укладання волосся при працюючому виробі.

Не вмикайте пристрій у місцях, де розпилюють аерозолі чи застосовуються легкозаймисті рідини.

Виріб не призначений для використання особами (включаючи дітей) зі зниженими фізичними, чуттєвими або розумовими здібностями, або за відсутності у них життєвого досвіду чи знань, якщо вони не знаходяться під контролем або не проінструктовані про використання приладу особою, відповідальною за їх безпеку.

Діти повинні перебувати під контролем для недопущення гри з виробом.

Не залишайте ввімкнений виріб без нагляду.

Не використовуйте приладдя, що не входять в комплект.

Не переносьте виріб за шнур або петельку для підвішування.

Не можна використовувати виріб з пошкодженим шнуром живлення та/або вилкою. Щоб уникнути небезпеки пошкоджений шнур живлення повинен бути замінений в авторизованому сервісному центрі.

Не намагайтеся самостійно ремонтувати виріб або замінювати будь-які деталі. При виявленні неполадок звертайтеся до найближчого сервісного центру.

Слідкуйте, щоб шнур живлення не торкався гострих крайок та гарячих поверхонь.

Якщо виріб деякий час перебував при температурі нижче 0 ° C, перед включенням його слід витримати в кімнатних умовах не менше 2 годин.

**УВАГА:** 

Уникайте дотику гарячих поверхонь виробу з обличчям, шиєю та іншими частинами тіла.

**Будьте обережними!** Робоча поверхня залишається гарячою деякий час після відключення приладу від мережі.

Кладіть прилад на рівну, стійку і термостійку поверхню.

Не кладіть пристрій під час роботи на чутливі до тепла поверхні, м'яку поверхню (на ліжко або диван) і не накривайте його.

Щоб уникнути перегріву не використовуйте виріб безперервно більше 10 хвилин і обов'язково робіть перерву не менше 10 хвилин.

Заборонено використовувати виріб на вологому волоссі.

Не користуйтеся приладом, якщо ваші волосся занадто ослаблені.

Занадто часте використання приладу, може призвести до пошкодження волосся.

Не користуйтеся виробом для укладання синтетичних перук.

Не використовувати виріб поблизу ванних кімнат, басейнів або інших ємностей, що містять воду.

## ВИКОРИСТАННЯ

Перш ніж приступати до завивки, необхідно вимити волосся. Для досягнення найкращих результатів користуйтеся кондиціонером для волосся. Після миття висушіть волосся.

Не використовуйте на одне і теж пасмо занадто тривалий період часу, щоб уникнути пошкодження волосся.

Для збереження здоров'я волосся користуйтеся термозахисними засобами для укладання.

Роблячи завивку, обробляйте всі пасма волосся рівномірно.

Для збереження завивки нанесіть на кожне пасмо волосся невелику кількість засобу для укладання.

## РОБОТА

Повністю розмотайте шнур живлення.

Підключіть виріб до електромережі.

Увімкніть виріб, при цьому повинен загорітися світловий індикатор роботи.

### ЗАВИВКА

Пасмо шириною не більше 5 см і товщиною не більше 1,5 см, зафіксуйте затискачем і накрутіть на щипці. Після завивки віджіміть затискач і звільніть локон.

Не розчісуйте волосся відразу ж після завивки, почекайте, поки вони охолонуть.

При необхідності повторіть процедуру для досягнення потрібного результату.

При завивці волосся поблизу коріння будьте обережні, уникайте контакту робочої поверхні приладу з шкірою голови.

Після закінчення завивки відключіть прилад від електромережі.

## ЧИСТКА ТА ДОГЛЯД

Перед очищенням відключіть прилад від електромережі і дайте йому повністю охолонути.

Протріть робочу поверхню вологою тканиною.

Не використовуйте абразивні чистячі засоби і розчинники.

## ЗБЕРІГАННЯ

Щоб не пошкодити шнур живлення, не намотуйте його на корпус.

Зберігайте виріб в прохолодному, сухому та недоступному для дітей місці.

## ТЕХНІЧНІ ХАРАКТЕРИСТИКИ

Електроживлення

220-240 Вольт, 50 Герц

Потужність

25 Ватт

## МЕРЫ ПРЕДОСТОРОЖНОСТИ

Внимательно прочитайте Руководство по эксплуатации.

Используйте изделие только по его прямому назначению, как описано в инструкции.

Перед первоначальным включением проверьте, соответствуют ли технические характеристики изделия, указанные на наклейке, параметрам электросети.

Использовать только в бытовых целях согласно данному Руководству по эксплуатации. Прибор не предназначен для промышленного и коммерческого применения.

Не пользуйтесь изделием вне помещений.

Всегда отключайте изделие от электросети перед очисткой или если Вы его не используете.

Во избежание поражения электрическим током, не погружайте изделие в воду или другие жидкости.

Если это произошло, **НЕ БЕРИТЕСЬ** за изделие, немедленно отключите его от электросети и обратитесь в сервисный центр для проверки.

Во избежание получения ожогов не прикасайтесь к нагревательным элементам.

Не используйте изделие в непосредственной близости от ванны, душа или плавательного бассейна.

Не распыляйте средства для укладки волос при работающем изделии.

Не включайте устройство в местах, где распыляются аэрозоли либо используются легковоспламеняющиеся жидкости.

Изделие не предназначено для использования лицами (включая детей) с пониженными физическими, чувственными или умственными способностями или при отсутствии у них жизненного опыта или знаний, если они не находятся под контролем или не проинструктированы об использовании прибора лицом, ответственным за их безопасность.

Дети должны находиться под контролем для недопущения игры с изделием.

Не оставляйте включенное изделие без присмотра.

Не используйте принадлежности, не входящие в комплект данного изделия.

Не переносите изделие за шнур или петельку для подвешивания.

Нельзя использовать изделие с поврежденным шнуром питания и/или вилкой. Во избежание опасности поврежденный шнур питания должен быть заменен в авторизованном сервисном центре.

Не пытайтесь самостоятельно ремонтировать изделие или заменять какие-либо детали. При обнаружении неполадок обращайтесь в ближайший сервисный центр.

Следите, чтобы шнур питания не касался острых кромок и горячих поверхностей.

Если изделие некоторое время находилось при температуре ниже 0°C, перед включением его следует выдерживать в комнатных условиях не менее 2 часов.

**ВНИМАНИЕ:** 

Избегайте соприкосновения горячих поверхностей изделия с лицом, шеей и другими частями тела.

**Будьте осторожными!** Рабочая поверхность остается горячей некоторое время после отключения прибора от сети.

Ставьте прибор на ровную, устойчивую и термостойкую поверхность.

Не кладите устройство во время работы на чувствительные к теплу поверхности, мягкую поверхность (на кровать или диван) и не накрывайте его.

Во избежание перегрева не эксплуатируйте изделие непрерывно более 10 минут и обязательно делайте перерыв не менее 10 минут.

Запрещено использовать изделие на мокрых волосах.

Не пользуйтесь изделием, если ваши волосы чересчур ослаблены.

Слишком частое использование изделия может привести к повреждению волос.

Не пользуйтесь изделием для укладки синтетических париков.

Не использовать изделие вблизи ванн, бассейнов или других емкостей, содержащих воду.

## ИСПОЛЬЗОВАНИЕ

Прежде чем приступать к завивке, необходимо вымыть волосы. Для достижения наилучших результатов пользуйтесь кондиционером для волос. После мытья высушите волосы.

Не обрабатывайте одну и ту же прядь слишком продолжительный период времени во избежание повреждения волос.

Для сохранения здоровья волос пользуйтесь термозащитными средствами для завивки.

Делая завивку, обрабатывайте все пряди волос равномерно.

Для сохранения завивки нанесите на каждую прядь волос небольшое количество закрепляющего средства для завивки.

## РАБОТА

Полностью размотайте шнур питания.

Подключите изделие к электросети.

Включите изделие, при этом должен загореться световой индикатор работы.

### ЗАВИВКА

Отделите прядь волос шириной не более 5 см и толщиной не более 1,5 см, зафиксируйте их зажимом и накрутите на щипцы. После завивки отожмите зажим и освободите локон.

Не расчесывайте волосы сразу же после завивки, подождите, пока они остынут.

При необходимости повторите процедуру для достижения нужного результата.

При завивке волос вблизи корней будьте осторожны, избегайте контакта рабочей поверхности с кожей головы.

После окончания завивки отключите изделие от электросети переведя переключатель в положение «off».

## ЧИСТКА И УХОД

Перед очисткой отключите изделие от электросети и дайте ему полностью остыть.

Протрите рабочую поверхность влажной тканью.

Не используйте абразивные чистящие средства и растворители.

## ХРАНЕНИЕ

Чтобы не повредить сетевой шнур, не наматывайте его на корпус.

Храните изделие в прохладном, сухом и недоступном для детей месте.

## ТЕХНИЧЕСКИЕ ХАРАКТЕРИСТИКИ

Электропитание	220-240 Вольт, 50 Герц
Мощность	25 Ватт

## SAFETY PRECAUTIONS

Carefully read the owner's manual.

Use this product only for its intended use as described in the manual.

Before the first connecting, check that the technical characteristics of the product specified on the label, the voltage supply.

Used only for domestic purposes according to the Operating Instructions. The device is not intended for commercial use.

Do not use this product outdoors.

Always unplug this product from the power supply before cleaning or when not in use.

To avoid electric shock, do not immerse the appliance in water or other liquids.

If this happens, **DO NOT TOUCH** the appliance, unplug it from the electrical outlet and contact a service center for inspection.

To avoid burns, do not touch the heating elements.

Do not use this product in close proximity to the bath, shower or swimming pool.

Do not spray the hair styling product during operation.

Do not turn off the unit in places where aerosol spray or flammable liquids are used.

The product is not intended for use by persons (including children) with reduced physical, sensory or mental capabilities, or if they have no life experience or knowledge, unless they are controlled or not instructed on the use of appliance by a person responsible for their safety.

Children must be under the control of the game in order to avoid the product.

Do not leave the product unattended.

Do not use accessories not included with this product.

## TIPS FOR USE

Before embarking on perms, you need to wash your hair. For best results, use the air conditioner for the hair. After washing, dry the hair.

Do not work the same strand of hair is too long a period of time in order to avoid damage to the hair.

Do not carry the unit by the cord or loop for hanging.

You cannot use the unit with a damaged power cord and/or plug. To avoid the danger of a damaged power cord must be replaced at an authorized service center.

Do not attempt to repair the unit, or replace parts. When it detects a problem, contact your nearest service center.

Keep the cord away from sharp edges and hot surfaces.

If the product for some time exposed to temperatures below 0 °C, before turning it should be kept under ambient conditions for at least 2 hours.

**CAUTION:** 

Avoid the hot surfaces of the product with the face, neck and other parts of the body.

**Be careful!** Working surface remains hot for some time after turning off the network.

Place the unit on a flat, stable, heat-resistant surface.

Do not place the device while working on a heat-sensitive surface, a soft surface (bed or on the couch), and do not cover it.

To avoid overheating, do not operate continuously for more than 10 minutes and be sure to take a break of at least 10 minutes.

It is forbidden to use the product on wet hair.

Do not use the appliance if your hair is too loose.

Too frequent use of the device can damage the hair.

Do not use the device for laying of synthetic wigs.

**WARNING!** Do not use the unit near the bathrooms, pools or other containers with water.

To maintain healthy hair, use thermal protection styling products.

Doing styling, handle all the hair strands evenly.

To save installations apply to every strand of hair fixative few styling.

## WORK

Unwind the power cord.

Connect the equipment into an electrical outlet.

Turn on the product, and the indicator light should light work.

## USE

Separate a section of hair width not exceeding 5 cm and a thickness of 1.5 cm, fix them and screw the clamp on the forceps.

After waving, press and release the clamp lock.

Do not brush your hair immediately after a wave, wait for them to cool.

When curling the hair near the roots being careful to avoid contact of the working surface of the instrument with the scalp.

Repeat if necessary to achieve the desired result.

After graduating from curling unplug the appliance.

## CARE AND CLEANING

Before cleaning, unplug the appliance and let it cool completely.

Wipe the outside with a damp cloth forceps.

Do not use abrasive cleaners or solvents.

## STORAGE

To prevent damage to the cord do not wind it on the body.

Store in a cool, dry and away from children.

## SPECIFICATIONS

Power source	220-240 V, 50 Hz
Power	25 Watt



**ЗМІСТ \ СОДЕРЖАНИЕ \ CONTENT**

**ОПИС \ ОПИСАНИЕ \ COMPONENTS IDENTIFICATION** ..... 2

**УКРАЇНСЬКА** ..... 3

**РУССКИЙ** ..... 5

**ENGLISH** ..... 7