



**EAC**

ООО «Туламаш-Тарпан»

## МОТОКУЛЬТИВАТОР «ТАРПАН»

Модель ТМЗ-МК-03

Руководство по эксплуатации

093 300 000-01 РЭ



г. Тула

# Содержание

Введение .....	3
1 Описание и работа.....	4
2 Использование по назначению .....	9
3 Техническое обслуживание.....	16
4 Текущий ремонт .....	18
5 Хранение .....	19
6. Критерии предельных состояний. ....	19
7 Транспортирование .....	20
8. Сведения об утилизации.....	20
9. Указания по выводу из эксплуатации. ....	20
10 Обеспечение запасными частями. ....	21
11 Свидетельство о приемке .....	21
12 Гарантии изготовителя .....	22
Приложение А Перечень дополнительных навесных орудий и принадлежностей.....	24
Приложение Б Адреса гарантийных мастерских .....	25
Приложение В Комплект ЗИП .....	26

## Введение

Настоящее руководство по эксплуатации содержит описание конструкции мотокультиватора «Гарпан» модели ТМЗ-МК-03 и его модификаций, характеристики, а также правила эксплуатации мотокультиватора, его технического обслуживания, хранения и транспортирования.

Перед началом работы тщательно изучите положения данного руководства, так как строгое их выполнение обеспечивает длительное, бесперебойное и безопасное использование мотоблока.

### Особое внимание уделите параграфам, отмеченным знаками «Внимание»:



#### Знак опасности.

Невнимательное отношение к инструкции может привести к травмам или к повреждению мотокультиватора.



Не используйте мотокультиватор, предварительно не изучив настоящее руководство.



#### Знак опасности.

Невыполнение требований, отмеченных этим знаком, может привести к травмам при эксплуатации мотокультиватора.



#### Знак опасности.

Невыполнение требований может привести к ожогам о горячие поверхности.



#### Знак опасности.

Не допускайте детей к работающему мотокультиватору.



#### Знак опасности.

Невыполнение требований руководства может привести к пожару и порче имущества.



#### Знак опасности.

При использовании мотокультиватора не забывайте о защите глаз.

Невыполнение требований настоящего руководства может повлечь серьёзные травмы обслуживающего персонала и порчу оборудования, а также может привести к выходу из строя мотокультиватора.

Для обслуживания и работы с мотокультиватором допускается только обученный персонал.

В конструкцию мотокультиватора могут быть внесены изменения, не ухудшающие эксплуатационные характеристики, без корректировки настоящего руководства.

# 1 Описание и работа

## 1.1 Назначение

Мотокультиватор «Тарпан» модель ТМЗ-МК-03 и его модификации, предназначен для механизации сельскохозяйственных работ (на приусадебных участках, садах и огородах, в фермерских хозяйствах). Мотокультиватор выпускается в климатическом исполнении «У», категория размещения «1» ГОСТ 15150.

Мотокультиватор позволяет выполнять следующие технологические операции:

- вспашка почвы;
- нарезка борозд;
- прополка;
- окучивание;

Рекомендуемая обрабатываемая площадь - до 0,2 га.

**ВНИМАНИЕ!** Ножи крайних фрез (левые и правые), перевести в рабочее положение в соответствии с рисунком 1.

Рекомендуемый интервал температуры воздуха при эксплуатации мотоблока от плюс 5 °С до плюс 40 °С.

Операции по обработке почвы осуществляются с помощью рабочего органа мотокультиватора - ротационного культиватора. Фрезы культиватора при вращении отрезают пласты почвы, крошат и перемешивают их, одновременно вызывая поступательное движение мотокультиватора вперед.

Достоинством ротационного культиватора по сравнению с плугом является лучшее рыхление почвы, измельчение и заделка сорняков, а также равномерное перемешивание с почвой органических и минеральных удобрений по всей глубине обработки.

**Не рекомендуется** производить обработку целинной почвы способом фрезерования. Это нарушит агротехнологию обработки почвы.

Мотокультиватор имеет:

сертификат соответствия № 0017155 срок действия по 18.02.2021 г. Выдан «СЕРТСЕРВИС» адрес: РФ, 111123, г. Москва, ул. Плеханова, д. 4 А. Соответствует требованиям ТР ТС 010/2011 «О безопасности машин и оборудования.»



## 1.2 Основные параметры и технические характеристики

1.2.1 Основные параметры и характеристики мотоблока сведены в таблицу 1.

Таблица 1

Наименование параметра	Ед. измерения	Величина параметра
Габариты, не более -длина -ширина -высота	мм	1300 700 1060
Масса	кг	45
Ширина обработки почвы	мм	700+20
Диаметр фрезы	мм	320
Глубина рыхления максимальная	мм	200+10
Предельные углы наклона при работе (продольный и поперечный), не более	град	15
Тип двигателя	Одноцилиндровый, карбюраторный, 4-х тактный с принудительным воздушным охлаждением	
Максимальная мощность двигателя, не менее	л.с.	5,5
Максимальный крутящий момент, не менее	Н·м	8,5
Часовой расход топлива, не более	л/ч	1,1
Ёмкость топливного бака, л	л	1,1
Число передач, вперед		1

1.2.2 При эксплуатации мотокультиватора используйте:

- для двигателя топливо и масла, указанные в руководстве по эксплуатации двигателя;
- масло для смазки червячного редуктора – ТАД-17и ГОСТ 23652-79(как правило уже залито в редуктор в объеме 0,35 литра) .

Допускаемая замена – трансмиссионные масла класса SAE 90, SAE 75/90 категорий API GL-4, GL-5.

### 1.3 Состав изделия и комплект поставки

1.3.1 Основными узлами мотокультиватора являются (рисунок 1):



Рисунок 1-Мотокультиватор «Гарпан-03»

1-двигатель, 2-червячный редуктор, 3-фрезы, 4-рулевое управление, 5- кожух защитный, 6-кронштейн с регулятором глубины, 7-регулятор глубины, 8 – рычаг управления газом, 9-болт откидной, 10-ось, 11-фиксатор, 12-пробка.

1.3.2 Основной комплект поставки мотокультиватора приведен в таблице 2.

Таблица 2

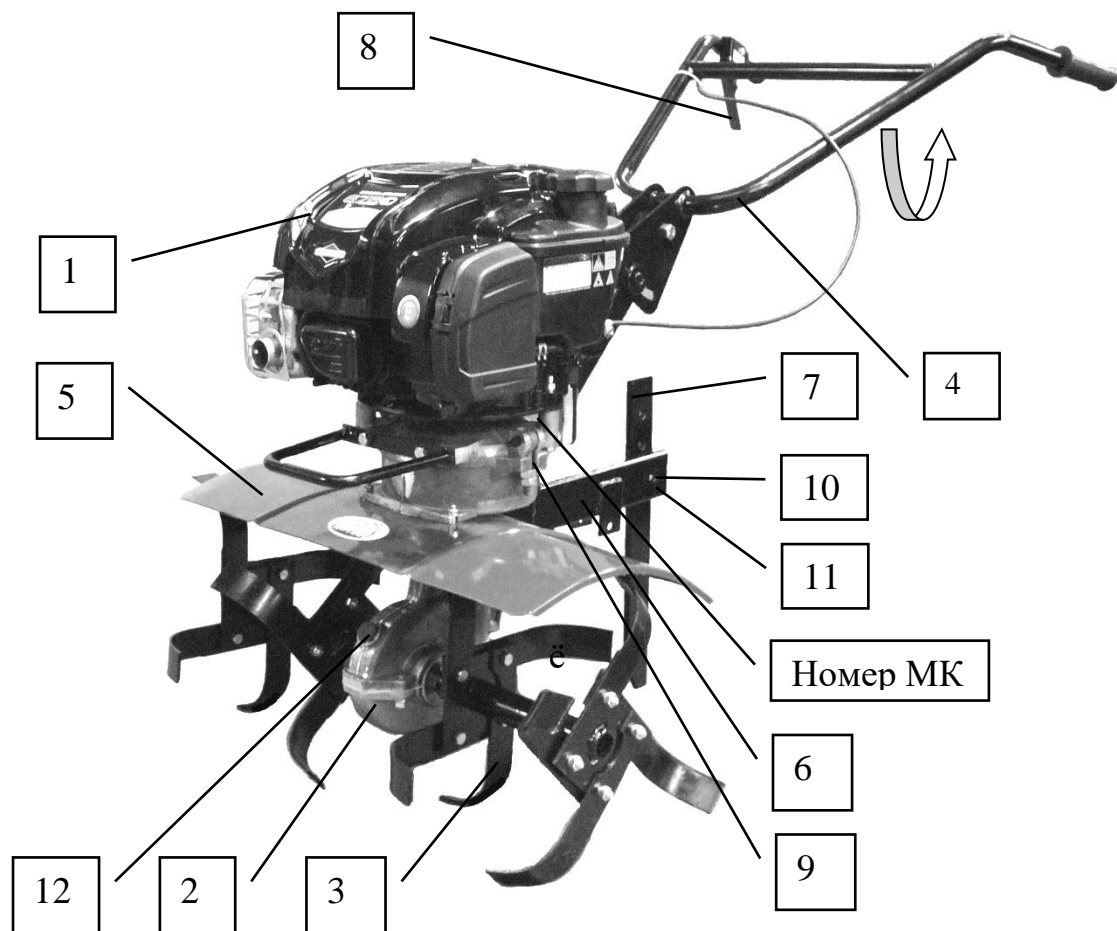
Наименование	Кол, шт.	Примечание
Мотокультиватор	1	
Комплект сменных частей:		
Культиватор левый	1	
Культиватор правый	1	
Комплект ЗИП	1	
Эксплуатационная документация:		
Руководство по эксплуатации мотокультиватора	1	
Руководство по эксплуатации двигателя	1	

1.3.3 Дополнительно культиватор может быть укомплектован навесными орудиями (производства ООО «Туламаш-Тарпан»), которые поставляются в торговую сеть отдельно, перечень указан в приложении А.

1.3.4 Культиватор, для расширения функциональных возможностей, может быть укомплектован транспортировочным устройством, предназначенным для перемещения по участку на колесах. Устройство также поставляется в торговую сеть отдельно и в состав поставки не входит.

## ***1.4 Устройство и принцип работы***

1.4.1 Принцип действия мотокультиватора: от двигателя поз.1 (рисунок 1) через редуктор поз.2 приводится во вращение вал редуктора, на котором закреплены фрезы культиватора поз.3. Фрезы, вращаясь, рыхлят верхний слой почвы и одновременно перемещают мотокультиватор вперед. Конструкция мотокультиватора дает возможность быстрого отделения двигателя с рулевым управлением от редуктора с фрезами. Для этого необходимо освободить откидные болты поз.9.

1.4.2 Рулевое управление поз.4 позволяет производить регулировку положения рукояток в вертикальной плоскости. Для удобства транспортировки (уменьшения габаритов) руль необходимо развернуть в сторону двигателя.

1.4.3 Устройство двигателя и руководство по его эксплуатации - смотри "Руководство по эксплуатации двигателя".

1.4.4 Сцепление центробежное автоматическое передает крутящий момент двигателя на редуктор. Сцепление обеспечивает бестолчковый пуск.

**ВНИМАНИЕ!** Во избежание повреждения деталей сцепления не допускайте запуск двигателя, пока энергоблок не соединен с редуктором или другим рабочим узлом. Рекомендуются один раз в сезон капнуть 1...2 капли масла на оси вращения колодок сцепления для улучшения работы сцепления.

1.4.5 Редуктор поз.2 – одноступенчатый, червячный, с масляной ванной. На корпусе редуктора имеются приливы с отверстиями, служащими для установки кронштейна с транспортировочным устройством и других навесных агрегатов.

1.4.6 Рычаг управления газом поз.8 позволяет изменять обороты двигателя.

## ***1.5 Маркировка***

1.5.1 Обозначение модели мотокультиватора, заводской номер, год изготовления указаны на заводской табличке, расположенной на защитном кожухе фрезы.

1.5.2 Заводской номер мотокультиватора указан на стыковочном устройстве слева ударным способом (рисунок 1).

1.5.3 Мотокультиватор имеет предупреждающие таблички в соответствии с требованиями ГОСТ Р ИСО 11449.

## ***1.6 Упаковка***

Мотокультиваторы поставляются упакованными по 1 шт. в ящик из гофрокартона в собранном или частично разобранном виде. При упаковывании мотокультиватора в картонную коробку ширина фрезерования составляет 560 мм. По согласованию с потребителем допускается поставка мотокультиватора без упаковки с обеспечением сохранности изделия от повреждений при транспортировании.



## 2 Использование по назначению

### 2.1 Эксплуатационные ограничения и требования безопасности

2.1.1 При эксплуатации мотокультиватора необходимо соблюдать все требования данного руководства по эксплуатации.

2.1.2 **НЕ ДОПУСКАЙТЕ** детей до 16 лет к работе с мотокультиватором.



2.1.3 **ЗАПРЕЩАЕТСЯ** работа мотокультиватора в закрытых теплицах и парниках, в закрытых помещениях и на плохо вентилируемых площадках.



2.1.4 **ВНИМАНИЕ!** В целях ограничения воздействия вибрации и шума необходимо применять средства индивидуальной защиты органов слуха, причем продолжительность непрерывной работы в контакте с рукоятками мотокультиватора должна быть не более 15 минут. Суммарное время работы не должно превышать 3 часов в день, при этом время работы в течение каждого часа не должно превышать 50 минут.



2.1.5 Работающий на мотокультиваторе и окружающие его люди должны находиться на безопасном расстоянии от вращающихся ротационных культиваторов.



2.1.6 Строго соблюдайте общие правила пожарной безопасности при работе с легковоспламеняющимися жидкостями.

2.1.7 **ЗАПРЕЩАЕТСЯ** курить во время заправки топливом мотокультиватора.

2.1.8 Доливать топливо в топливный бак разрешается только после выключения двигателя.

2.1.9 **НЕ ОСТАВЛЯЙТЕ** без присмотра мотокультиватор с работающим двигателем.

2.1.10 При пуске двигателя рукоятку пускового шнура надо держать так, чтобы при возврате шнура можно было легко отпустить рукоятку.

2.1.11 **ЗАПРЕЩАЕТСЯ** наматывать на руку пусковой шнур.

2.1.12 При длительном хранении мотокультиватора (более 1 месяца) не оставляйте топливо в топливном баке.

2.1.13 При обработке сухой почвы рекомендуется для защиты органов дыхания от пыли использовать индивидуальные средства защиты типа респиратора.

2.1.14 Очищать детали мотокультиватора разрешается только после выключения двигателя



2.1.15 Будьте внимательны: при работе глушитель и детали двигателя нагреваются.

2.1.16 Конструкция мотокультиватора разработана для работы одним оператором.

2.1.17 Перед началом работы проверьте, чтобы все крепежные и защитные узлы мотокультиватора были, как следует закреплены.

2.1.18 Перед началом эксплуатации необходимо проверить рабочее состояние всех органов управления, особенно сцепления и стоп двигателя.

2.1.19 Модификация или другое самостоятельное изменение конструкции мотокультиватора или применение навесных орудий, не предназначенных к использованию, снимает с завода-изготовителя ответственность.

2.1.20 Эксплуатация мотокультиватора разрешается только в рабочем положении руля.

2.1.21 Для обеспечения надежной работы мотокультиватора используйте только оригинальные запчасти и комплектующие.

2.1.22 Перед пуском двигателя убедитесь, что все рычаги управления находятся в нейтральном положении.

2.1.23 Эксплуатация мотокультиватора разрешается только при хорошем освещении.

2.1.24 Старайтесь не работать с плохо заточенными режущими органами.

2.1.25 Старайтесь избегать при работе внезапных поворотов.

2.1.26 При работе на крутых подъемах и спусках (max 30%) обработку почвы производить в поперечном направлении.

2.1.27 Запрещается работать на слишком крутых склонах более 30%.

2.1.28 Не переполняйте топливный бак.

## ***2.2 Подготовка к использованию***

### **2.2.1 Расконсервация**

Мотокультиватор законсервирован для защиты от коррозии. Прежде чем приступить к эксплуатации мотокультиватора, необходимо вывернуть свечу зажигания, промыть ее бензином и прокрутить коленчатый вал с помощью механизма запуска двигателя на 10-15 оборотов для удаления консервационной смазки с внутренних поверхностей двигателя. При этом провод должен быть отсоединен от свечи и установлен на массу смотри "Руководство по эксплуатации двигателя".

### **2.2.2 Сборка мотокультиватора**

В продажу мотокультиватор поступает в собранном или частично разобранном виде. При упаковке могут быть сняты:

- рулевое управление;
- кронштейн;
- регулятор глубины;

### **2.2.3 Сборка рулевой колонки**

Рулевую колонку поз.1 (рисунок 2) закрепить на стыковочном устройстве поз.2 четырьмя болтами М10 поз.3 с гайками и пружинными шайбами.



Рисунок 2 – Схема сборки рулевой колонки

#### 2.2.4 Сборка руля

На рулевую колонку поз.1 (рисунок.3) установите руль поз.2 и объедините болтом поз.3, гайкой поз.4 и шайбой поз.5. Установите фиксатор регулировки руля поз.6 с шайбой поз.7 и закрепите рукояткой регулировки руля поз.8.



Рисунок 3 – Схема присоединения руля к рулевой колонки

### 2.2.5 Сборка кронштейна с регулятором глубины.

Вставьте кронштейн поз.1 в посадочное место редуктора поз.2 как показано на рисунке 4. Болтами М8 поз.4 с гайками и шайбами закрепите кронштейн на корпусе редуктора, не забывая закрепить и защитный кожух поз.3 нижним болтом поз.4. Во время работы необходимо периодически проверять затяжку болтов во избежание поломки редуктора.

Закрепите регулятор поз.7 (рисунок.1) на кронштейне поз.6 при помощи оси поз.10 с фиксатором поз.11, установленных на кронштейне поз.6.

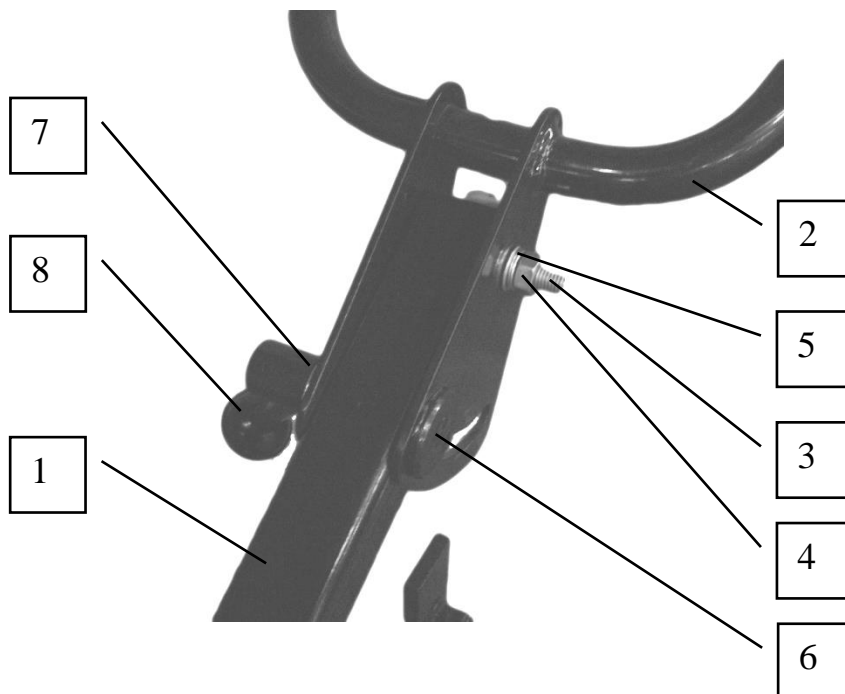

Рисунок 4- Сборка кронштейна с регулятором глубины

2.2.6 Подготовку двигателя к работе смотри «Руководство по эксплуатации двигателя».

2.2.7 Проверка систем мотокультиватора и заправка топливом

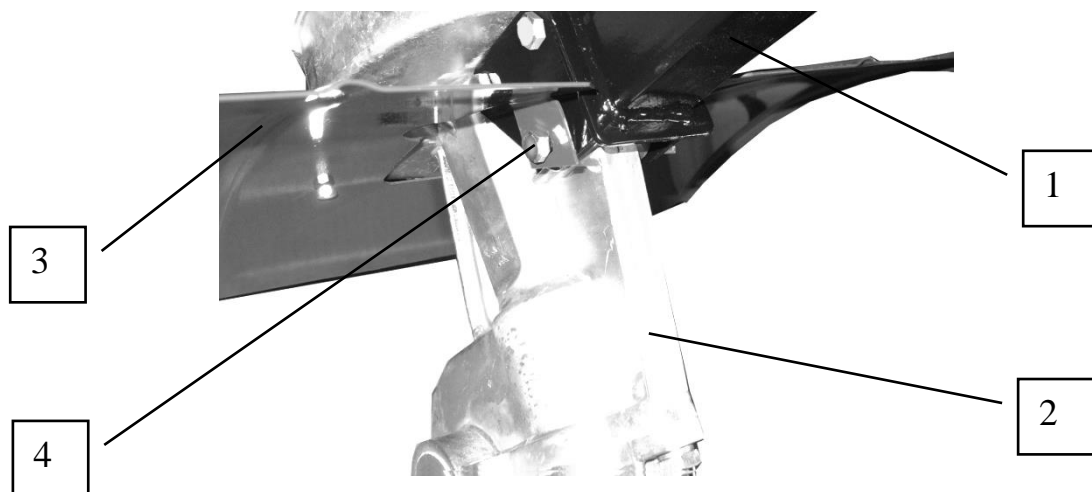

**ВНИМАНИЕ!** Объем заливаемого масла 0,6 л.

2.2.7.1 Контроль уровня масла в двигателе

Выполните требования, изложенные в "Руководстве по эксплуатации двигателя". При необходимости долейте масло через маслоналивную пробку (рисунок 5).



**ВНИМАНИЕ!** Запрещается работа двигателя с количеством масла в картере ниже минимального уровня. Не заливайте масло выше отметки "FULL".

Заливка топлива

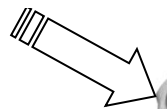

Заливка масла



Рисунок 5 – Заливка масла и топлива в двигатель

#### 2.2.7.2 Заправка топливного бака

Убедитесь, что на пробке топливного бака отсутствует предохранительная крышка.

Перед заполнением топливом очистите зону вокруг топливозаливной горловины, после чего снимите ее крышку. Заправьте топливный бак двигателя чистым бензином АИ-92 (рисунок 5). Оставьте 10-15 мм до кромки топливозаливной горловины для расширения топлива.

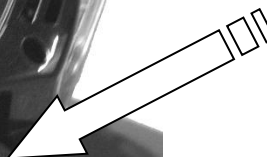

**ВНИМАНИЕ!** Не смешивайте бензин с маслом. Для обеспечения надежности и долговечности двигателя используйте только рекомендуемые бензин и масло.

## 2.3 Использование

Не спешите сразу использовать мотокультиватор на полную мощность - помните, первые 12 часов работы мотокультиватора являются периодом обкатки. Поэтому один и тот же участок лучше обработать за несколько проходов, постепенно увеличивая глубину обработки.

### 2.3.1 Запуск

Перед тем, как запустить двигатель проверьте:

- уровень масла и наличие бензина в двигателе;
- надежность крепления энергоблока с исполнительным блоком;

Так как положение рычага управления поз.8 (рисунок 1) соответствует положению «холостого хода», произведите запуск двигателя согласно «Руководству по эксплуатации двигателя».



**ВНИМАНИЕ!** Производить запуск двигателя при нажатом рычаге управления (положение регулятора оборотов двигателя «быстро») **ЗАПРЕЩАЕТСЯ**, т.к. сцепление мотокультиватора срабатывает автоматически при достижении двигателем оборотов, больших, чем обороты холостого хода



Запрещается резко бросать трос, плавно верните рукоятку троса в исходное положение.



Рисунок 6 – Запуск двигателя

### 2.3.2 Обработка почвы:

- встаньте за руль и крепко возьмитесь за рукоятки.
- медленно нажмите на рычаг управления газом поз.8 (рисунок 1) плавно увеличьте число оборотов двигателя.
- после того, как двигатель достиг необходимого числа оборотов, автоматически срабатывает центробежное сцепление, начинает вращаться вал редуктора, и мотокультиватор начинает движение. Глубина обработки почвы фрезами ротационного культиватора определяется положением регулятора глубины поз.7 (рисунок 1), которое может изменяться перестановкой его в кронштейне поз.6 по имеющимся в регуляторе отверстиям.

Заглубление фрез в землю осуществляется нажатием на рулевое управление. При этом регулятор глубины заглубляется в землю, а скорость поступательного движения снижается. Чем глубже регулятор глубины входит в землю, тем меньше скорость перемещения мотокультиватора и больше глубина обработки. Если мотокультиватор не движется вперед, а фрезы зарываются в землю – приподнимите его за руль.

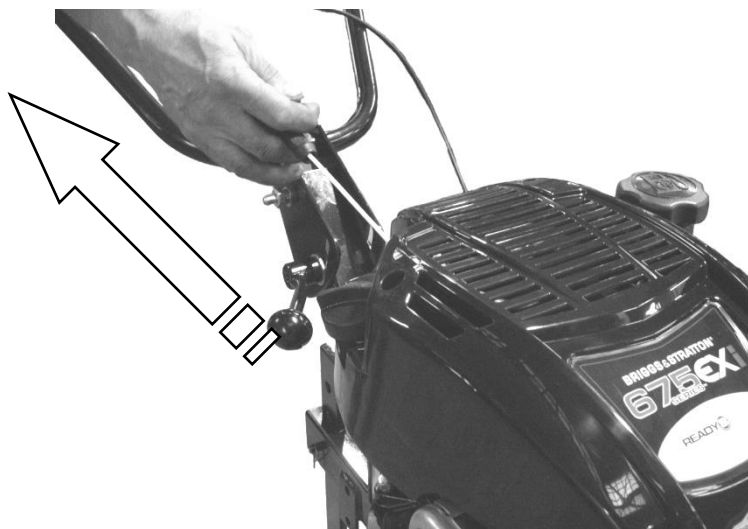
Если мотокультиватор уводит в сторону обработанного участка, следует сместить работающий мотокультиватор в противоположную сторону. Повороты необходимо производить, наклоняя мотокультиватор направо или налево.



**ВНИМАНИЕ!** Не допускается производить подъемы или повороты мотокультиватора с установленными культиваторами, опираясь на регулятор глубины, это может привести к деформации кронштейна.

Соблюдайте дистанцию между агрегатом, обеспеченную длиной руля.

При поворотах не тяните к себе мотокультиватор, а наоборот - отталкивайте его. При обработке рыхлой (сыпучей) почвы следите, чтобы фрезы не углублялись полностью в почву, вызывая перегрузку двигателя.

На тяжелых участках обработку ведите в несколько приемов, по слоям, каждый раз увеличивая глубину обработки, обеспечивая тем самым хорошее дробление комков почвы и ее равномерную структуру.

Перед обработкой участков с высокой растительностью, растительность необходимо скосить и удалить. При обработке участков с растительными остатками имеет место их наматывание на фрезы ротационного культиватора мотокультиватора. Периодически очищайте фрезы.

В процессе работы мотокультиватора происходит затупление ножей фрез, что ухудшает их врезание в почву, уменьшает глубину обработки за проход, снижает производительность. По мере надобности производите заточку ножей.

### 2.3.3 Выключение:

- отпустите рычаг управления поз.8 (рисунок 1) (он вернется в исходное положение холостого хода под действием возвратной пружины);
- нажмите его вниз до упора - двигатель остановится.

### 2.3.4 Регулирование

При изменении вида выполняемых работ и при работе на различных почвах необходимо производить регулирование мотокультиватора. Регулирование заключается в определении правильного положения регулятора глубины, положение рукояток рулевого управления.

Культиваторы 3 (рисунок 1) должны быть установлены на выходной вал редуктора таким образом, чтобы острия ножей были направлены в сторону движения вперед. Учитывайте при сборке, что левая и правая фрезы отличаются друг от друга.

Установите удобную для Вас высоту рукояток руля. Для этого ослабьте рукояткой регулировки руля поз.6 (рисунок 3) руль поз.2 и установите удобную для Вас высоту, после чего туго зафиксируйте руль рукояткой регулировки руля.

## 3 Техническое обслуживание

### 3.1 Общие рекомендации

Необходимо соблюдать часовые и календарные виды обслуживания в зависимости от того, какие из них возникнут раньше. В случае тяжелых условий работы мотокультиватора необходимо проводить обслуживание чаще.

Техническое обслуживание двигателя производить согласно «Руководству по эксплуатации двигателя».

### 3.2 Виды и периодичность технического обслуживания

#### 3.2.1 После первых 5 часов работы:

- замена масла в редукторе.

#### 3.2.2 Каждые 5 часов работы или ежедневно:

- очистка и протирка мотокультиватора;
- контроль герметичности соединений деталей двигателя на отсутствие течи масла и топлива;
- контроль крепежных соединений;
- контроль уровня масла в редукторе;



- 3.2.3 Каждые 25 часов работы или каждый сезон:
- контроль и очистка муфты сцепления;

- 3.2.4 Каждые 100 часов работы или каждый год:
- замена масла в редукторе;
  - смазка тяги управления и узла управления;

### ***3.3 Уход за наружными поверхностями мотокультиватора***



**ВНИМАНИЕ!** По окончании работ необходимо подождать, когда мотокультиватор остынет.

Снять рабочие органы мотокультиватора, тщательно очистить от почвы и растительных остатков наружные поверхности основных узлов мотокультиватора. При мойке мотокультиватора необходимо предотвратить попадание воды на двигатель, так как это может привести к неисправности. По окончании мойки протереть сухо наружные поверхности мотокультиватора и высушить на воздухе в течение 2-3 часов.

Уход за двигателем смотри «Руководство по эксплуатации двигателя».



**ВНИМАНИЕ!** Конструкция мотокультиватора предусматривает слив масла из двигателя через маслосливное отверстие, предварительно отсоединив энергоблок от редуктора.

### ***3.4 Контроль, регулировка и смазка***

#### **3.4.1 Настройка управления регулятора оборотов двигателя:**

- установите рычаг управления поз.8 (рисунок1) в крайнем нижнем положении, до соприкосновения с пружиной.
- при работающем двигателе и отпущенном рычаге управления фрезы не должны вращаться, двигатель должен остановиться после нажатия на рычаг вниз до упора.

Остальные сведения по регулировке двигателя – согласно «Руководству по эксплуатации двигателя».

#### **3.4.2 Контроль и очистка муфты сцепления:**

- протрите поверхности трения сухой чистой тряпкой. Для чистки используйте аэрозоли, применяемые для очистки тормозных устройств автомобилей.



**ВНИМАНИЕ! ЗАПРЕЩАЕТСЯ** детали сцепления и барабан сцепления смазывать.

#### **3.4.3 Замена масла в редукторе:**

При необходимости контроля масла в редукторе его необходимо слить в мерную посуду и добавить до требуемого количества (0,35 л).

Слив масла, как и заполнение, производится через отверстие, закрываемое пробкой поз.12 (рисунок 1). Слив целесообразно производить сразу после окончания работы, т.е. когда масло еще теплое.

#### 3.4.4 Смазка тяги управления:

Смазку тяги и внутреннюю поверхность оболочки производить маслом, применяемым в двигателе.

### 4 Текущий ремонт

Перечень возможных отказов и неполадок, устранение которых возможно без обращения в службу сервиса, приведены в таблице 3.

Таблица 3

Описание последствий отказов и повреждений	Возможные причины	Указания по устранению отказов и повреждений
Двигатель не запускается или тяжело запускается	Сбита настройка регулятора оборотов двигателя	Настроить согласно п.3.4.1
	Нет подачи топлива в карбюратор	Проверить наличие топлива в баке. Нажать 3 раза на подсос.
	Неисправна система зажигания	Отрегулировать зазор свечи. Очистить свечу от нагара. При необходимости заменить свечу.
	Засорен карбюратор	Очистить карбюратор
Двигатель перегревается	Засорен воздушный фильтр	Очистить воздушный фильтр или заменить фильтрующий элемент
	Засорена система охлаждения	Очистить систему охлаждения (наружную поверхность двигателя)
Двигатель не набирает максимального числа оборотов	Засорен воздушный фильтр	Очистить воздушный фильтр или заменить фильтрующий элемент
Двигатель не приводит в действие выходной вал редуктора	Двигатель работает на малых оборотах	Увеличить обороты двигателя.
	Не работает центробежное сцепление	Прочистить колодки муфты. Поверхность колодок и барабана сцепления протереть насухо, не допуская попадания на них масла

Описание последствий отказов и повреждений	Возможные причины	Указания по устранению отказов и повреждений
Двигатель приводит в действие выходной вал редуктора на холостых оборотах	Сильно растянуты или поломаны пружины сцепления  Неправильно настроено управление регулятором оборотов двигателем	Заменить пружины.*  Произвести настройку узла управления согласно п.3.4.1
Из редуктора течет масло	Повреждены уплотнительные манжеты.  Трещина в корпусе.	Заменить манжеты*  Заменить корпус*
* Для проведения этих работ обратитесь в мастерскую		

## 5 Хранение

Храните мотокультиватор в сухом помещении при температуре от минус 20°С до плюс 40°С и относительной влажности не более 80%.

При хранении до 1 месяца выполните работы по ежедневному обслуживанию.

При длительном хранении свыше 1 месяца выполните работы по ежедневному обслуживанию. Смажьте все вращающиеся и перемещающиеся детали мотокультиватора и инструмент моторным маслом (без разборки мотокультиватора, только в доступных местах).

Обслуживание двигателя перед длительным хранением - согласно «Руководству по эксплуатации двигателя».



**ВНИМАНИЕ!** При длительном хранении слейте топливо из бензобака.

## 6. Критерии предельных состояний.

### 6.1 Признаки предельного состояния мотокультиватора.

Состояние мотокультиватора, сборочных единиц и деталей, характеризуемых установленными критериями, следует считать предельными, если при достижении этих критериев нецелесообразна или невозможна дальнейшая эксплуатация из-за несоответствия требованиям безопасности или снижения работоспособности, при этом ресурс узла и агрегата считается исчерпанным, а узел подлежит ремонту или замене.

При потерях работоспособности, не квалифицированных как предельное состояние узла, необходимо устранить последствия отказа либо выполнить текущий ремонт. Если предельное состояние узла не может быть определено по

диагностическим признакам или параметрам без его разборки, то следует выполнить разборку в объеме необходимом для принятия решения.

Предельное состояние мотокультиватора считается достигнутым, если предельного состояния достигли сборочные единицы: двигатель, редуктор мотокультиватора, руль, при котором происходит окончательное прекращение эксплуатации мотокультиватора по назначению и передача его на применение не по назначению или утилизация.

## 7 Транспортирование

Транспортирование мотокультиватора производится любым видом транспорта в заводской упаковке или без нее с сохранением изделия от механических повреждений, атмосферных осадков и воздействий химически активных веществ.

Транспортирование мотокультиватора допускается производить, отсоединив энергоблок от исполнительного блока. Для этого необходимо освободить откидные болты поз.9 (рисунок 1).

При транспортировании мотокультиватора необходимо производить его укладку так, чтобы исключить выливание масла из редуктора (через отверстие пробки заливного отверстия), из картера двигателя и остатков топлива из топливного бака.

Мотокультиватор можно транспортировать в общественном транспорте, на велосипеде с прицепом, хранить в небольших помещениях, разобрав на легкие малогабаритные узлы.

## 8. Сведения об утилизации.

Утилизация мотокультиватора производится при достижении им предельного состояния.

Для утилизации мотокультиватор разбирается с разделением деталей по материалам:

- черные металлы (сталь, чугун, порошковые);
- цветные металлы (алюминиевые сплавы, медь и медные сплавы, цинковые сплавы, нержавеющие сплавы отдельно);
- резинотехнические изделия;
- пластмассы.

Все материальные компоненты сдаются на вторичную переработку в соответствующие организации по принадлежности.

Перед отправкой на утилизацию масла из всех емкостей должны быть слиты.

## 9. Указания по выводу из эксплуатации.

9.1 Мотокультиватор после окончания срока службы (при условии невозможности и экономической нецелесообразности восстановления их работоспособности проведением текущего и капитального ремонтов) подлежит утилизации.

При утилизации мотокультиватор подлежит полной разборке.

Порядок разборки мотокультиватора:

- крупногабаритные узлы металлоконструкций (рама, руль) разрезать на части, пригодные для транспортировки;
- после разборки черные и цветные металлы подлежат сдаче в специализированные пункты приема;
- по усмотрению владельца мотокультиватора пригодные для эксплуатации узлы, детали могут быть отобраны в качестве запасных частей.

9.2 При разборке (демонтаже) и утилизации мотокультиватора должно быть исключено травмирование, а также загрязнение грунта, площадки и окружающей среды:

- сливаемыми жидкостями;
- осколками пластмасс;
- металлическими опилками и стружками;
- другими вредными веществами различного происхождения.

Процесс утилизации считается законченным, когда все компоненты мотокультиватора сданы (вывезены) в специализированные организации.

## 10 Обеспечение запасными частями.

Уважаемый покупатель!

На культиваторе этой модели установлен двигатель имеющий высокую надежность и долговечность. Несмотря на то, что Вы купили надежный и хороший агрегат, в процессе эксплуатации может возникнуть необходимость в запасных частях. По вопросу приобретения запасных частей можно обратиться по адресу:

300002, г. Тула, ул. Мосина, 2, ООО «Туламаш-Тарпан».

## 11 Свидетельство о приемке

Мотокультиватор «Тарпан» модель ТМЗ-МК-03 соответствует ТУ 4737-002-07514349-97 признан годным к эксплуатации.

Мотокультиватор № \_\_\_\_\_  
заводской номер

Двигатель \_\_\_\_\_  
  модель                тип                код

Дата выпуска \_\_\_\_\_

Представитель ОТК \_\_\_\_\_

«\_\_\_\_» \_\_\_\_\_ 20\_\_ г.

м.п.                    Штамп ОТК

## 12 Гарантии изготовителя

Гарантийный срок эксплуатации мотокультиватора со дня продажи через торговую сеть - 12 месяцев при условии соблюдения правил по эксплуатации и техническому обслуживанию, предусмотренных данным руководством.

Гарантийный срок хранения в заводской упаковке при условиях хранения согласно ТУ 4737-002-07514349-97 без переконсервации - 15 месяцев с даты выпуска мотокультиватора предприятием-изготовителем.

Права потребителя в случае продажи мотокультиватора ненадлежащего качества регулируются действующим федеральным законодательством РФ о защите прав потребителей.

Предприятие-изготовитель обязуется в течение гарантийного срока безвозмездно заменять или ремонтировать дефектные составные части и мотокультиватор в целом, если отказ произошел по вине предприятия-изготовителя либо выполнить иные требования, предусмотренные ст.18 закона РФ «О защите прав потребителей».

При выявлении дефектов в период гарантийного срока необходимо обращаться в мастерские гарантийного ремонта. Если указанная мастерская по каким-либо причинам не может произвести ремонт мотокультиватора, его необходимо направить на предприятие-изготовитель по адресу:

300002, г. Тула, ул. Мосина, 2, ООО «Туламаш-Тарпан», тел.(4872) 36-92-84.

Владелец должен предъявить мотокультиватор в целом с оформленным руководством по эксплуатации и гарантийным талоном, подробное описание отказа и указать ориентировочную наработку до отказа.

**Запрещается** самостоятельно производить разборку двигателя и редуктора. Мотокультиватор должен быть очищен от грязи. Ремонт до истечения гарантийного срока производится бесплатно.

Гарантии не распространяются на мотокультиватор:

– не имеющий оформленных руководства по эксплуатации и гарантийных талонов, т.е. без штампов магазина или иных надлежащих доказательств добросовестного приобретения мотокультиватора.

Срок службы мотокультиватора не менее 7 лет.

После достижения предельного состояния мотокультиватор подлежит утилизации через организации «Вторсырьё».

### **Гарантия не распространяется на мотокультиваторы в следующих случаях:**

- Без оформленных руководства по эксплуатации и гарантийных талонов, т. е. без штампов магазина или иных надлежащих доказательств добросовестного приобретения изделия.

- При нарушении пломб, наличии следов вскрытия, (например сорваны шлицы винтов, следы на корпусе, неправильная сборка), проведения предварительного ремонта самим пользователем, внесение изменений в конструкцию, использование принадлежностей, не предусмотренных изготовителем.

- При обнаружении следов термических, либо химических воздействий. Небрежного технического обслуживания и эксплуатации, попадание посторонних предметов в узлы (а так же веществ, жидкостей, насекомых) или их загрязнения, а так же в случаях эксплуатации изделия с нарушениями указаний технического паспорта, руководства по эксплуатации.
- Изделие предоставлено в сервисный центр в некомплектном, грязном или разобранном виде.
- если удален, стерт или заменен заводской номер, а так же, если данные на нем не соответствуют данным в гарантийном талоне.
- Заменено режущее оборудование (установлены ножи другой конструкции).
- Неисправности, возникшие в результате несообщения о первоначальной неисправности или несвоевременного извещения о выявленных неисправностях изделия в период эксплуатации (согласно статье 483 ГК РФ)
- Неисправности, вызванные транспортными повреждениями, небрежным обращением, или плохим уходом, неправильным использованием (включая перегрев двигателя).
- Детали, являющиеся изнашиваемыми и расходными материалами, приводные ремни, сальники, уплотнительные кольца, пылезащитные втулки, свечи зажигания, воздушные и топливные фильтры, элементы натяжения цепи, крепление режущих элементов и сами ножи изделия, детали механизма стартера, шнуры, барабаны и элементы сцепления с фрикционными накладками, резиновые и пластиковые изделия и детали, колпачки, уплотнения, и т. д., пластиковые рычаги, крышки бачков, ручки стартеров, выключатели, пружины сцепления, поршневые кольца.
- Внешние механические повреждения, вызванные эксплуатацией.
- Такие виды работ, как регулировка, чистка и прочий уход за изделием, оговоренный в руководстве по эксплуатации.
- При использовании изделия не по назначению.
- Изделие не подлежит гарантийному ремонту в случае неисправности выявленной вследствие чистого износа или выработки ресурса детали или изделия в целом.
- Профилактическое обслуживание изделия в гарантийный период.
- При появлении неисправностей, вызванных использованием некачественного топлива, смазки, масла и т. д., при чрезмерной продолжительности работы изделия. Признаками, указанных неисправностей, являются залегание (закоксовывание) поршневого кольца, задиры, царапины и потертости на внутренней поверхности цилиндра или поршня, отжиг пружин или барабана сцепления (наличие цветов побежалости на металле), изменение внешнего вида, деформация и оплавление деталей и узлов изделия.
- Повреждения, вызванные стихией, пожаром.
- Повреждения, вызванные использованием нестандартных расходных материалов и запасных частей.
- Повреждения, вызванные продолжением эксплуатации при появлении признаков повышенного нагрева, а так же шума в редукторе.

## Приложение А

Перечень дополнительных навесных орудий и принадлежностей.  
(в комплект поставки не входят)

Таблица А1

Наименование	Обозначение	Изготовитель	Адрес
Окучник	093 182 000	ООО «Туламаш-Тарпан»	300002, г. Тула, ул. Мосина, 2
Полыньники	097 181 010 097 181 020		
Диски для защиты растений	093 177 150		
Газонокосилка-приставка	093 350 000		
Устройство транспортировочное	093 125 000-01		

Дополнительные навесные орудия и принадлежности к  
мотокультиватору  
(в комплект поставки не входят)

### 1. Окучник.

Состоит из остова и отвалов, регулируемых посредством планки с отверстиями.

Применяется для окучивания овощных культур, нарезания гряд и борозд заделки борозд. Окучник должен применяться в комплекте с полольниками, которые создают необходимое тяговое усилие. Устанавливается вместо регулятора глубины.

### 2. Полольник правый и левый.

Состоят из грунтозацепов и ножей, закрепленных на ступице. Предназначены для прополки междурядий и рыхления почвы. Минимальная ширина пропалываемой полосы-350 мм. Полольники устанавливаются на выходной вал редуктора мотокультиватора вместо фрез.

### 3. Диски защитные.

Комплект – 2 шт. Предназначены для защиты культурных растений от механических повреждений и заваливания их почвой при обработке междурядий. Диски устанавливаются на ступицы культиватора или полольников.

Для установки на культиватор диски комплектуются переходными втулками.

### 4. Газонокосилка – приставка.

Предназначена для подстрижки травяного покрова газонов и лужаек на заданную высоту. Устанавливается вместо исполнительного блока и соединяется с энергоблоком.

### 5. Устройство транспортировочное.

Предназначена для перемещения мотокультиватора по участку на колесах Ø190 мм. Устанавливается на кронштейне.



**Приложение Б**  
**(обязательное)**  
**Адреса гарантийных мастерских**

1. 163061 г. Архангельск, ул. Воскресенская, 112, ООО «Техносан»
2. 163061 г. Архангельск, ул. Карла Маркса, 39, ПБОЮЛ Козловцев
3. 656014 г. Барнаул, ул. Челюскинцев, 22А, ООО «Виланд»
4. 452230 Башкортостан, п. Кушнаренково, ул. Базарная, 1А, ООО «Салават»
5. 450068 Башкортостан, г. Уфа, ул. Интернациональная, 189, ООО «Моск-Агро»
6. 308033 г. Белгород, ул. Ватурина, 9А, ЗАО «Турист ХХIвек»
7. 160031 г. Вологда, ул. Ленинградская, 34, ООО «Мастер сада»
8. 394028 г. Воронеж, ул. Волгоградская, 30А, ООО «Меркурий–Техно»
9. 394033 г. Воронеж, ул. Героев Сибиряков, 87, ООО «Заречье», магазин «Садовод»
10. 620075 г. Екатеринбург, ул. Машиностроителей, 65, ПБОЮЛ Султанов
11. 236000 г. Калининград, ул. Космонавта Леонова, 64А, салон «Юпитер»
12. 248600 г. Калуга, ул. Дзержинского, 58, кор.2, ООО «ЗВОХ»
13. 650070 г. Кемерово, ул. Терешковой, 49, ООО «Югус»
14. 350007 г. Краснодар, ул. Захарова, 1, ООО «Домострой»
15. 350059 г. Краснодар, ул. Новороссийская, 220, ЗАО «Агростроймаш»
16. 660022 г. Красноярск, ул. Аэровокзальная, 88, ООО ПТК «Яр»
17. 109429 г. Москва, ул. Верхние поля, ООО «Аккорд», р-к «Садовод»
18. 129226 г. Москва, ул. Вильгельма Пика, 14, АОЗТ «Техноторг»
19. 630083 г. Новосибирск, ул. Большевикская, 175/1, ЗАО «Агротехника»
20. 460021 г. Оренбург, пр. Гагарина, 10, ПБОЮЛ Завершинский
21. 460035 г. Оренбург, ул. Пролетарская, 216, ООО «Сервис-МС»
22. 440061 г. Пенза, ул. Лугарского, 4, ПБОЮЛ Четвериков
23. 614010 г. Пермь, ул. Героев Хасана, 11, сервисный центр «Домовой»
24. 390044 г. Рязань, Первомайский пр., 58, магазин «Дачник»
25. 443011 г. Самара, ул. XXII партсъезда, 191, магазин «Дачник»
26. 443063 г. Самара, ул. Ново-Вокзальная, 42, ООО «Фазенда»
27. 443101 г. Самара, ул. Хасановская, 1, магазин «Автомотовело»
28. 194223 г. Санкт-Петербург, ул. Курчатова, 9, тел. 247-40-57, ООО «Усадьба-Мото»
29. 195272 г. Санкт-Петербург, Уткин пр., 13/6, ООО «Лада»
30. 410028 г. Саратов, ул. Вольская, 11, ПБОЮЛ Федоренко
31. 420066 Татарстан, г. Казань, пр. Ямашева, 11, магазин «Автомобили»
32. 423807 Татарстан, г. Набережные Челны, пер. Гайдара, 20, ООО «Агромедавтоснаб»
33. 445028 г. Тольятти, Приморский бульвар, 43Б, магазин «Спецтехника»
34. 300002 г. Тула, ул. Мосина, 2, ООО «Туламаш-Тарпан», сервисный центр
35. 454008 г. Челябинск, ул. Косарева, 22, ООО «Дом. Сад. Огород»
36. 454092 г. Челябинск, ул. Курчатова, 9, ООО «Торнадо»
37. 427017 Удмуртская республика, Завьяловский р-н, п. Октябрьский, ООО «Никита»,  
магазин «Домовой»
38. 162210 г. Ярославль, п/о Кузнечиха, ОАО «Агропромкомплект»
39. 432071 г. Ульяновск, ул. Марата, магазин «Спецтехника»

Приложение В  
(обязательное)

Таблица В1 – Комплект ЗИП.

Обозначение	Наименование	Кол-во
000.212.297.0	Ключ торцовый	1
000.276.283.0	Ось 10х45	1
000.276.293.0	Ось 10х50	1
093.125.004	Фиксатор	1

линия отреза

ООО «Туламаш-Тарпан»  
Заполняется торгующей организацией

ТАЛОН № 1

гарантийного ремонта мотокультиватора

Мотокультиватор № \_\_\_\_\_

продан \_\_\_\_\_  
(наименование и адрес торгующей организации)

« \_\_\_\_\_ » \_\_\_\_\_ 20\_\_ г.

М.П.  
Торгующей  
организации

Подпись \_\_\_\_\_

Предпродажное обслуживание произведено механиком \_\_\_\_\_

Ф.,И.,О.

М.П.  
Торгующей  
организации

Подпись \_\_\_\_\_

« \_\_\_\_\_ » \_\_\_\_\_ 20\_\_ г.

линия отреза

линия отреза

ООО «Туламаш-Тарпан»

Заполняется торгующей организацией

ТАЛОН № 2

гарантийного ремонта мотокультиватора

Мотокультиватор № \_\_\_\_\_

продан \_\_\_\_\_  
(наименование и адрес торгующей организации)

« \_\_\_\_\_ » \_\_\_\_\_ 20\_\_ г.

М.П.  
Торгующей  
организации

Подпись \_\_\_\_\_

Предпродажное обслуживание произведено механиком \_\_\_\_\_

Ф.,И.,О.

М.П.  
Торгующей  
организации

Подпись \_\_\_\_\_

« \_\_\_\_\_ » \_\_\_\_\_ 20\_\_ г.

Мотокультиватор принадлежит гражданину \_\_\_\_\_

\_\_\_\_\_

Ф.,И.,О.

проживающему по адресу: \_\_\_\_\_

В процессе эксплуатации выявлены следующие неисправности: \_\_\_\_\_

\_\_\_\_\_

(указать неисправность, условия, при которых обнаружена,

\_\_\_\_\_

срок службы со дня приобретения)

Причиной неисправности (поломки) является \_\_\_\_\_

\_\_\_\_\_

Осмотр мотокультиватора произвели \_\_\_\_\_

\_\_\_\_\_

(должность, Ф.,И.,О., место работы)

М.П.

Подписи

« \_\_\_\_\_ » \_\_\_\_\_ 200 \_\_\_\_ г. Заключение завода-изготовителя

« \_\_\_\_\_ » \_\_\_\_\_ 200 \_\_\_\_ г. Подпись \_\_\_\_\_

Мотокультиватор принадлежит гражданину \_\_\_\_\_

\_\_\_\_\_

Ф.,И.,О.

проживающему по адресу: \_\_\_\_\_

В процессе эксплуатации выявлены следующие неисправности: \_\_\_\_\_

\_\_\_\_\_

(указать неисправность, условия, при которых обнаружена,

\_\_\_\_\_

срок службы со дня приобретения)

Причиной неисправности (поломки) является \_\_\_\_\_

\_\_\_\_\_

Осмотр мотокультиватора произвели \_\_\_\_\_

\_\_\_\_\_

(должность, Ф.,И.,О., место работы)

М.П.

Подписи

« \_\_\_\_\_ » \_\_\_\_\_ 200 \_\_\_\_ г. Заключение завода-изготовителя

« \_\_\_\_\_ » \_\_\_\_\_ 200 \_\_\_\_ г. Подпись \_\_\_\_\_