

ПАРОВАЯ ШВАБРА

МОДЕЛЬ: SMP-1745



ИНСТРУКЦИЯ ПО ЭКСПЛУАТАЦИИ

Rolsen

Изделия фирмы Rolsen отвечают самым высоким требованиям качества, функциональности и дизайна. Мы надеемся, что Вы останетесь довольны Вашей новой паровой шваброй SMP-1745.

Прибор является бытовым прибором и не предназначен для профессионального использования.

МЕРЫ ПРЕДОСТОРОЖНОСТИ:

Прежде, чем приступить к работе, внимательно прочтите инструкцию.

- Не используйте на открытом воздухе.
- Не оставляйте включенный прибор без присмотра даже на короткое время. Храните в недоступном для детей месте.
- Используйте прибор только в соответствии с данной инструкцией.
- Используйте только рекомендуемые производителем аксессуары.
- Не используйте прибор с поврежденной вилкой или шнуром, или, если аппарат упал или поврежден.
- Не разбирайте и не пытайтесь ремонтировать прибор самостоятельно. Неправильная повторная сборка или ремонт может привести к поражению электрическим током или получению травмы при использовании прибора.
- Не погружайте прибор в воду или другие жидкости.
- Держите шнур питания вдали от нагретых поверхностей.
- При пользовании прибором не тяните за шнур питания.
- Не держите прибор мокрыми руками и не используйте прибор без обуви.
- Не помещайте руки или ноги под паровой поток.
- Используйте только на ровной горизонтальной поверхности.
- Используйте кипяченую или фильтрованную воду. Не используйте ароматические масла или какие-либо другие химические вещества или другие жидкости.
- Прежде, чем заполнять резервуар водой, убедитесь, что прибор отключен от сети. Вынимайте вилку из розетки, держа руками вилку, а не сетевой шнур. Не допускайте соприкосновения сетевого шнура с горячими предметами.
- Никогда не направляйте пар по отношению к людям, животным или растениям.
- Убедитесь, что напряжение в сети соответствует напряжению, указанному на приборе. Подключайте прибор только к сети переменного тока.
- Не устанавливайте аппарат вблизи от легковоспламеняющихся или взрывоопасных предметов.
- Регулярно проверяйте шнур на наличие возможных повреждений.
- Хранить прибор в сухом, прохладном месте.
- В случае поломки прибора обратитесь в сервисный центр, самостоятельный ремонт может стать причиной несчастного случая.
- Никогда не погружайте прибор в воду или другие жидкости.

- Прибор не должен эксплуатироваться людьми (включая детей): физически или психически неполноценными, с недостаточным опытом и знаниями, если они не находятся под контролем или под руководством ответственных за их безопасность.

Внимание! Никогда не оставляйте паровую швабру в одном месте в течение длительного периода времени с влажной или мокрой накладкой из микрофибры, так как это может повредить ваш пол.

Внимание! Опасность ожога. Пожалуйста, будьте осторожны при использовании паровой швабры. Пар, выделяемый из отверстий, очень горячий.

ОПИСАНИЕ:

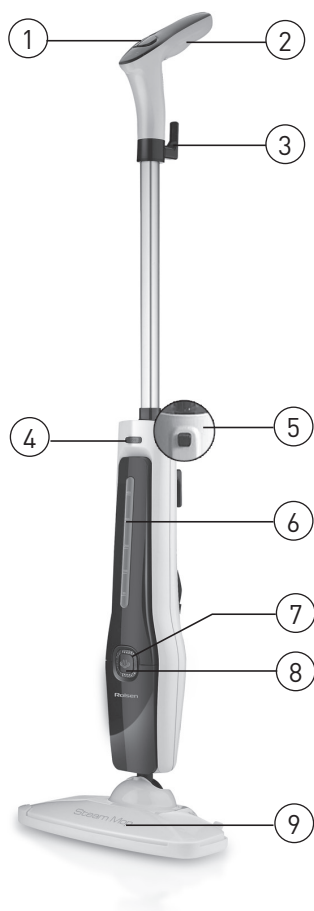

1. Переключение мощности пара
2. Отсек для батареек
3. Держатель для шнура
4. Кнопка фиксации резервуара
5. Кнопка фиксации
6. Резервуар для воды

7. Световой индикатор
8. Кнопка включения
9. Вращающаяся щетка
10. Моющая накладка из микрофибры
11. Рамка для накладки из микрофибры

ОСОБЕННОСТИ

Паровая швабра использует пар, чтобы удалить жесткую смазку, пыль и грязь. Уборка дома происходит без использования тяжелых химических веществ. Прибор может быть использован для очистки паркета, керамической плитки, линолеума. Ее основные преимущества:

1. Быстрота и легкость. Экономит ваше время на уборку;
2. Санитарная обработка. Мощный пар очищает и дезинфицирует без использования химикатов;
3. Быстрый запуск. Прибор готов к использованию всего за 30 секунд;
4. Многоразовые и моющиеся накладки из микрофибры.
5. Функция автоотключения. Когда шваброй не пользуются более 5 секунд, то прибор перестает работать.

СБОРКА ПАРОВОЙ ШВАБРЫ

1. Удалите все детали из упаковки.
2. Вставьте 2 батарейки AAA в отсек для батареек на ручке, и закройте крышку (рис. 1).
3. Вставьте ручку в верхнюю часть трубы.
4. Нажмите на нее, пока не услышите щелчок (рис. 2).
5. Чтобы разобрать ручку, выньте держатель для шнура (рис. 3).
6. Вставьте трубку в основание, нажав на кнопку на трубе. Убедитесь, что фиксатор встал на место. Вынуть трубу можно, нажав на кнопку фиксатора на задней части основного корпуса (рис. 4).



Рис.1



Рис. 2



Рис. 3



Рис. 4

ИСПОЛЬЗОВАНИЕ ПАРОВОЙ ШВАБРЫ

ВАЖНО!

- Никогда не используйте паровую швабру без накладки из микрофибры и без воды. Полностью размотайте шнур питания.
 - Убедитесь, что устройство отключено от сети перед заполнением водой и перед установкой накладки из микрофибры. Никогда не используйте паровую швабру без накладки из микрофибры.
1. Подметите полы перед использованием паровой швабры.
 2. Поместите моющуюся наладку из микрофибры на щетку (рис. 5).
 3. Налейте воду в резервуар для воды, не превышайте отметку MAX. Для этого нажмите кнопку фиксации резервуара и снимите резервуар (рис. 6).
 4. Поверните крышку против часовой стрелки (рис. 7), используйте воронку, чтобы налить воду.
 5. Вставьте резервуар для воды обратно в корпус.
 6. Полностью разверните шнур питания и подключите прибор к электрической розетке с соответствующим напряжением.
 7. Нажмите кнопку включения.
 8. Выберите необходимую мощность пара на ручке (рис. 8).
 9. Подождите около 30 секунд, чтобы вода нагрелась, и прибор был готов для эксплуатации.
 10. Когда вода в резервуаре заканчивается, паровой поток становится слабее. Отключите шнур питания от электрической розетки и наполните резервуар для воды, следуя инструкциям выше.



Рис.5



Рис. 6



Рис. 7



Рис. 8

УХОД И ЧИСТКА

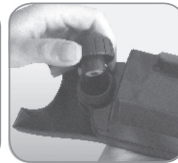
Если вы постоянно используете дистиллированную воду, чистка бака для воды не требуется.

Внимание: Перед тем как приступить к чистке, выключите устройство, отсоедините его от электросети дайте ему остыть.

Уход за накладкой из микрофибры:

Вымойте прокладку с моющим средством. Положите его в стиральную машину, используя настройки с теплой водой, и отдельно от других тканей.

Промывка паровой швабры:

Дайте полностью остыть и слейте воду из резервуара.

ХРАНЕНИЕ

Храните прибор в сухом, прохладном и проветриваемом месте, вдали от легковоспламеняющихся и взрывоопасных объектов. Вы можете хранить прибор в собранном состоянии. При длительном хранении разберите прибор и аккуратно упакуйте.

ОСНОВНЫЕ ТЕХНИЧЕСКИЕ ХАРАКТЕРИСТИКИ

Питание 220-240В ~50/60Гц
 Потребляемая мощность.....1700 Вт
 Регулятор мощности..... 3 уровня
 Объем резервуара 450 мл
 Длина шнура 5 м

РАСШИФРОВКА СЕРИЙНОГО НОМЕРА

дата производства	технический код	серийный номер
****	AA	****
месяц	год	

ГАРАНТИЯ И РЕМОНТ

1. В случае повреждения сетевого шнура его необходимо заменить только в торговой организации или в уполномоченном сервисном центре компании Rolsen, или в сервисном центре с персоналом аналогичной квалификации, чтобы обеспечить безопасную эксплуатацию прибора.
2. Для проверки или ремонта прибора всегда обращайтесь в уполномоченный сервисный центр компании Rolsen. Вследствие неквалифицированного ремонта эксплуатация прибора может стать чрезвычайно опасной для пользователя.

Гарантия не может быть предоставлена при:

- Механических повреждениях прибора.
- Наличии внутри посторонних предметов и насекомых.
- Наличии следов самостоятельной разборки.

Срок службы прибора 3 года

Производитель оставляет за собой право в любой момент без обязательного извещения вносить изменения в дизайн и технические характеристики товара.

Для уточнения адреса и телефона сервисного центра в вашем городе звоните по телефону информационного центра Rolsen Electronics 8-800-200-56-01 (звонок по России бесплатный).

Производитель: HONGKONG FLATT CORP., LTD. КНР, Восточный Ксинтанди Дзиангдонг Дистрикт, провинция Жедзианг, Нингбо, 6-206

Претензии потребителей направлять по адресу: ООО «Союз-Сервис», 125080, Москва, Волоколамское шоссе, д.15/22, а/я 24, телефон 8-800-200-56-01

Класс защиты I

Сертификат соответствия:
№TC RU C-CN.ME10.B.03208
Серия RU №0268434 от 09.04.2015





Информационный центр ROLSEN

тел.: 8-800-200-56-01

www.rolsen.ru www.rolsen.com

Rolsen