

## ПОСЛЕДОВАТЕЛЬНОСТЬ СБОРКИ:

1. Вскрыть пачку, аккуратно разложить детали на ровной поверхности.
2. В отверстия диам. 8 мм на торцовых кромках деталей вбить деревянные шканты **f1**.  
ВНИМАНИЕ: В случае, если шкант выступает из отверстия более, чем на 10 мм, его необходимо укоротить, т.к. возможно повреждение деталей.  
В таких случаях рекламация НЕВОЗМОЖНА!
3. На боковых стенках **1**, стенках **2, 3** и полке **6** в отверстия диам. 15 мм вбить эксцентрик стяжки **r1**.
4. На щитах **4, 5** и стенках **2, 3** в отверстия диаметр 8 мм, согласно плана сборки, аккуратно вкрутить винт стяжки **r16**.
5. На стенках **2, 3** прикрутить кронштейны бара **m1** шурупами **p50**, в местах кернения прикрутить шурупами **e3** металлические направляющие **w5cr, w5cl**, вбить полкодержатели **d3**.
6. На боковые стенки **1** прикрутить направляющие петель шарнирных **b18** шурупами **e2**, и вбить полкодержатели **d3**, на полку **6** прикрутить направляющие петель шарнирных **b19** шурупами **e2**.
7. На стенку **3** в месте кернения прикрутить защелку магнитную **n2** шурупами **p5**.
8. Собрать все детали согласно плана сборки, соединив эксцентрик стяжки **r1** с винтом стяжки **r16**. Для поворота эксцентрика использовать либо отвертку, либо специальный ключ **z1**, прилагаемый к комплекту. Закрывать эксцентрики пластмассовыми заглушками **s2**.
9. Положить изделие на ровную поверхность лицевой стороной вниз и выровнять его, измеряя рулеткой расстояния между противоположными углами по диагонали.
10. Прибить гвоздиками **l1** задние стенки из ДВП **16, 17**, предварительно соединив две части стенки задней **17** при помощи пластмассовой соединительной планки **18**.
11. На щиты **4, 5** вбить шканты **f1**, предварительно нанеся клей из тюбика **y1**, и прикрепить планки декоративные **15**, согласно плана сборки.
12. К щиту нижнему **4** прикрепить ножки **12, 13** винтовыми стяжками **e22** и ножку **k17** винтовой стяжкой **e11**, головки винтовых стяжек закрыть пластмассовыми заглушками **s1**.
13. Нанести на элементы **f11** клей из тюбика **y1**, вставить эти детали в пропил на стенке **1, 2** и установить на них планку декоративную **14**. На планки **14** прикрепить элементы **l21**, согласно плана сборки, **предварительно необходимо тщательно очистить поверхность планки на которую будет крепиться элемент l21**.
14. Собрать корпус выдвижного ящика:
  - в отверстия диам. 15 мм на боковых стенках ящиков **8** и **9** вбить эксцентрик стяжки **r15**.
  - в отверстия диам. 8 мм на передней панели ящиков **21**, согласно плана сборки, аккуратно вбить вкрутить винт стяжки **r16**.
  - соединить детали корпуса ящика при помощи пластмассовых шкантов **f25**. Вставить в пропилы на боковых стенках ящика дно из ДВП **11**.
  - соединить панель ящика с корпусом, соединив эксцентрик стяжки **r15** с винтом стяжки **r16**.
  - к боковым стенкам **8, 9** прикрутить шурупами **e19** направляющие выдвижных ящиков **w5dl, w5dp**.
15. К крышке бара **20** прикрутить петли **a44** при помощи шурупов, имеющихся в комплекте с направляющими и пластину защелки магнитной **n3** при помощи шурупов **p15**.
16. Положить двери **19, 20** на ровную поверхность и прикрутить к ним петли шарнирные **a43** при помощи шурупов **p51**.
17. Навесить двери соединив петли шарнирные **a43** с направляющими петель **b18** отрегулировать при помощи отвертки.
18. Навесить крышку бара **20** соединив петли шарнирные **a44** с направляющими **b19**, прикрутить кронштейны бара **m1** к крышке бара **20** шурупами **p1**, предварительно подставив под крышку опору, для предотвращения ее отрыва от корпуса.
19. Прикрутить ручки **c84** к передней панели ящика **21** при помощи винтов **j29**, к дверям **19** при помощи винтов **j6**.

ВНИМАНИЕ:  
В случае обнаружения брака, необходимо указать эту деталь на данной инструкции и обратиться в пункт продажи.  
Поверхность мебели следует протирать влажной салфеткой.  
**НЕ УПОТРЕБЛЯТЬ ХИМИЧЕСКИХ ЧИСТЯЩИХ СРЕДСТВ!**

## ФУРНИТУРА:

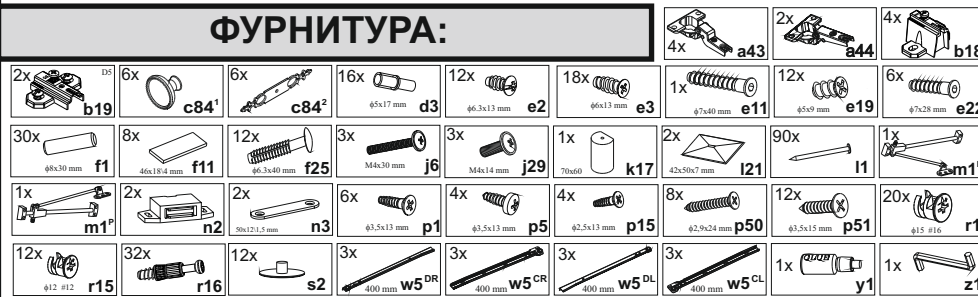

## СТИЛИУС Инструкция по сборке

# Тумба НКМ 2w3s1b

### ГАБАРИТНЫЕ РАЗМЕРЫ:

ШИРИНА: 153 см, ВЫСОТА: 128,5 см, ГЛУБИНА: 44,5 см

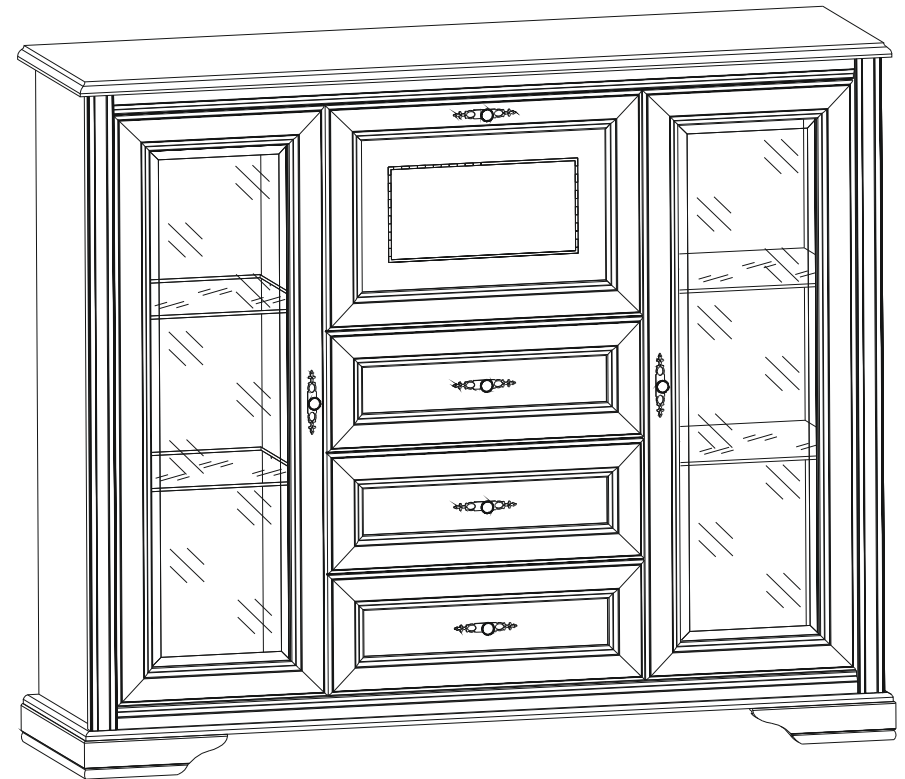

ИП " ЧЕРНЫЙ КРАСНЫЙ БЕЛЫЙ " ООО

Республика Беларусь, г.Брест, ул. Катин Бор, 110

тел/факс (10375162) 29-85-46



**Внимание: перед тем как закрепить элемент I21 необходимо тщательно очистить планки 14.**

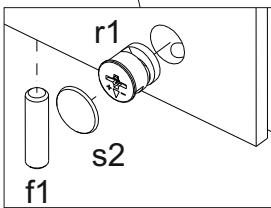
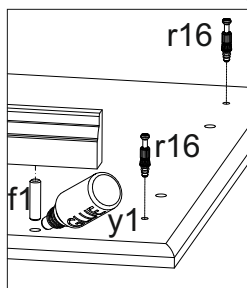
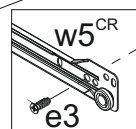
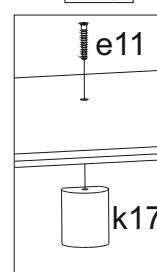
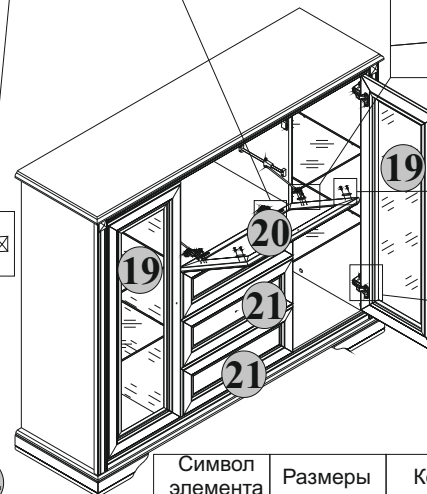
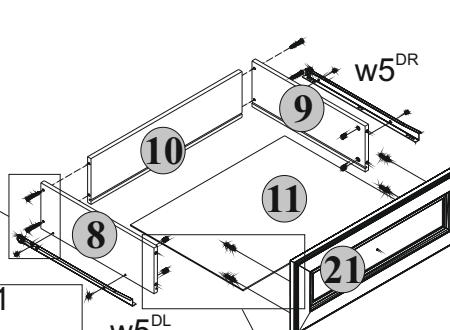
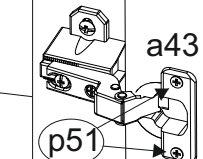
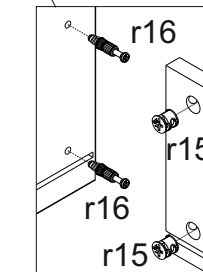
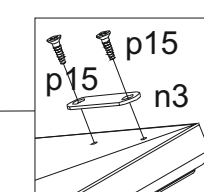
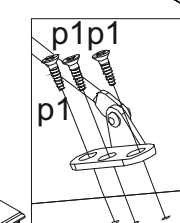
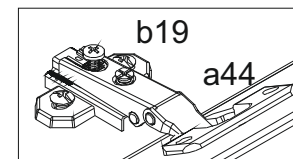
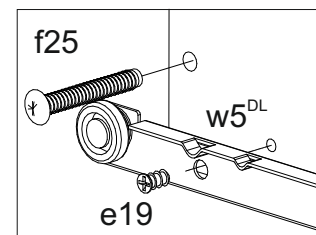
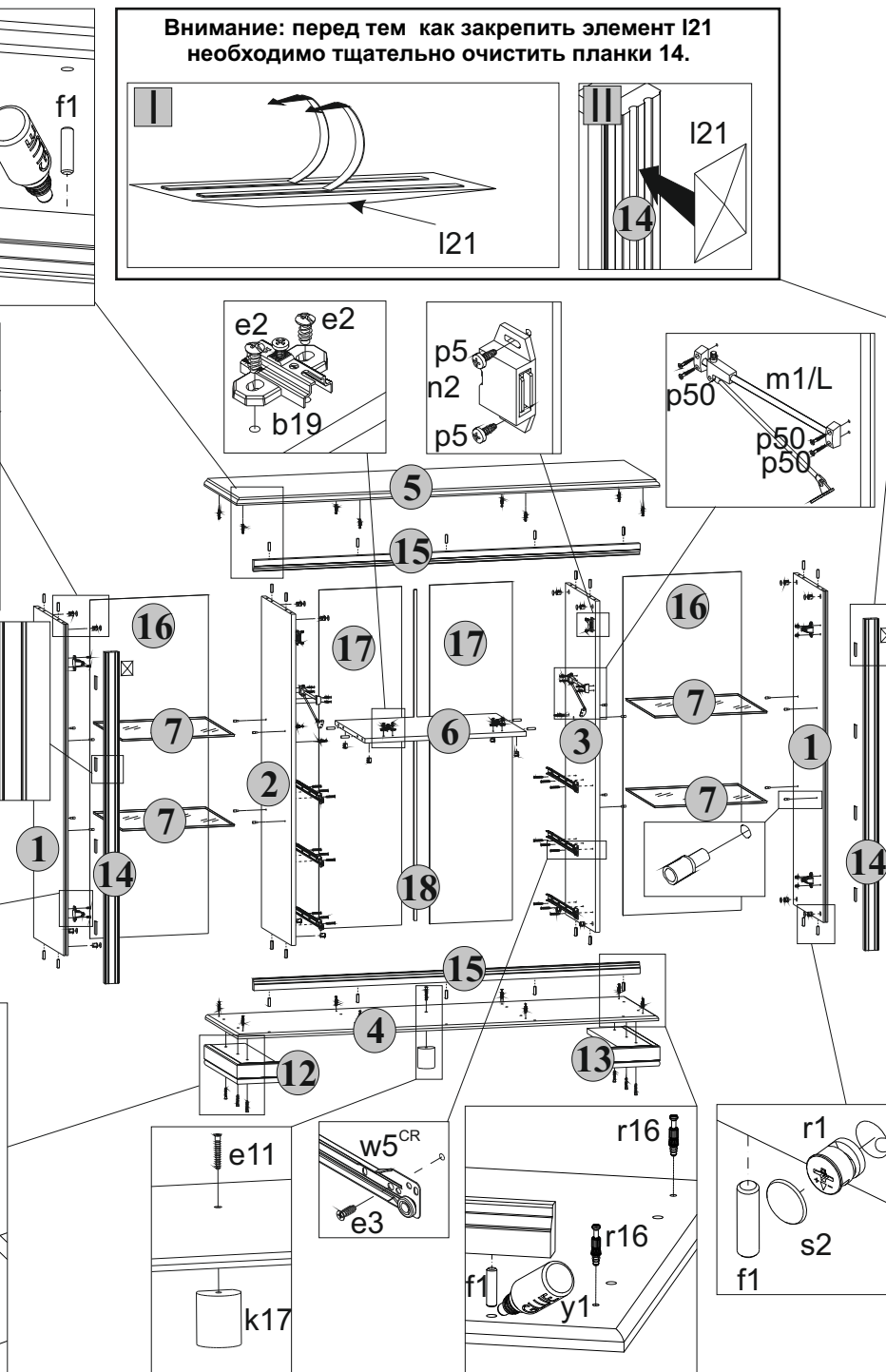
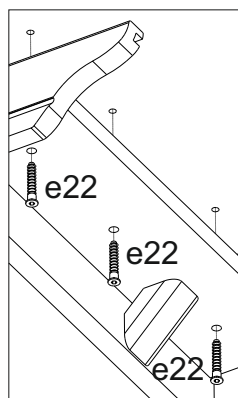
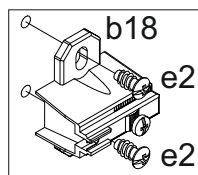
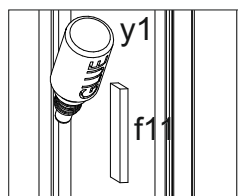
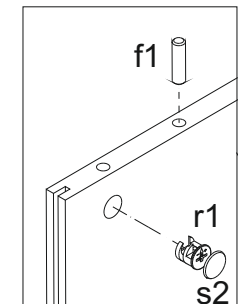
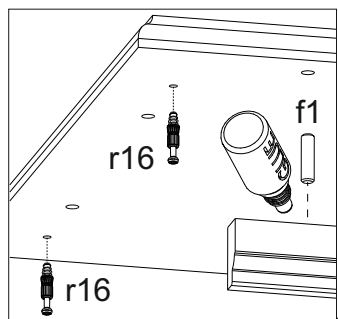
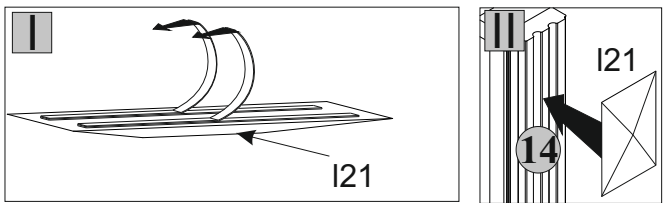

Символ элемента	Размеры	Кол-во
1	1172x405	2
2	1172x403	1
3	1172x403	1
4	1521x438	1
5	1529x438	1
6	583x403	1
7	405x390	4
8	400x140	3
9	400x140	3
10	534x140	3
11	545x398	3
12	270x442	1
13	270x442	1
14	1172x50	2
15	1396x40	2
16	1198x428	2
17	1198x299	2
18	1170x14	1
19	1087x396	2
20	596x415	1
21	596x221	3

