

IT Istruzioni per l'uso
EN Operating instructions
ES Instrucciones para el uso
PT Instruções para o uso
FR Instructions pour l'emploi
EL Οδηγίες χρήσης
CS Návod k použití
HU Használati útmutató
RU Инструкции по применению
SK Návody na použitie
BG Инструкции за употреба
HR Uputi za uporabu
SL Navodila za uporabo

SCALDALETTO
ELECTRIC BLANKET
CALIENTECAMAS
COBERTOR ELÉCTRICO
SURMATELAS CHAUFFANT
KΛΙΝΟΦΑΝΤΑΜΑΤΑ
Návodní pokrývka za spaní
AGVMELEGGŐ
ЭЛЕКТРОПОДШЫТКІ
YHNI BIVASIA I PODŁOŻKA
NA SPAN IE
ГРЕЙНА
GRUPO KREVIETA
CENILNÉ A ŽALNÉ ZA OG-
REVANJE PO STELJE

LEGENDA SIMBOLI

	Attenzione		Dovled Genereo
	Selettore di temperatura		Selettore timer
	Standby		Standby
	Posizione spegnimento		Posizione accensione

PREPARAZIONE

ATTENZIONE! Posizionare lo scaldaletto unicamente tra il materasso e il primo lenzuolo e non sopra la persona o il materasso.

- Disinserire lo scaldaletto direttamente sopra il materasso con il lato in cui è collegata la spina rivolto verso il materasso.
- Assicurare che lo scaldaletto sia sempre ben disteso.
- Adagiare il primo lenzuolo sopra lo scaldaletto, quindi riprendere il letto come di consueto con lenzuolo e coperta.

TYPE H5605
H5606

GUIDA ILLUSTRATIVA
ILLUSTRATIVE GUIDE
CUIA ILLUSTRATVA
GUIDE ILLUSTRÉ

ATTENZIONE! Lo scaldaletto è utilizzabile esclusivamente con il comando fornito in dotazione. Il modello relativo è specificato sull'etichetta cucita sul pannello.

- È vietata la presa del comando (2) nella spina (1) per il comando di regolazione della temperatura allo scaldaletto.
- PRECAUCION: El interruptor de temperatura (2) debe usarse en posición de apagado (OFF) para controlar la temperatura del calentador.
- ACCAZIONE: Il primo lenzuolo sopra lo scaldaletto, quindi riprendere il letto come di consueto con lenzuolo e coperta.

ATTENZIONE! Non mettere il comando sotto il cuscino o sotto le coperte durante l'uso.

- Accendere il vostro scaldaletto, dal retro del controllo, premendo l'interruttore di accensione (ON) (1).
- PRECAUCION: El interruptor de temperatura (2) debe usarse en posición de apagado (OFF) para controlar la temperatura del calentador.
- ACCAZIONE: Il primo lenzuolo sopra lo scaldaletto, quindi riprendere il letto come di consueto con lenzuolo e coperta.

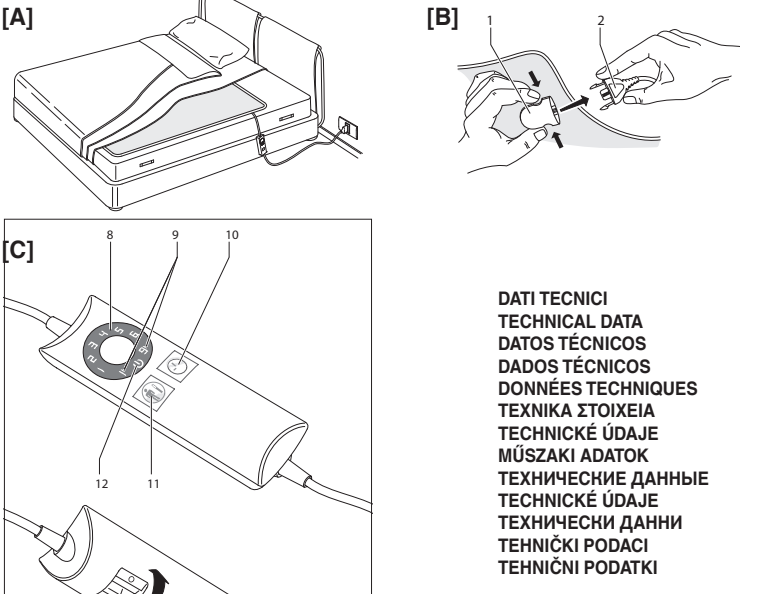

ISTRUZIONI PER IL LAVAGGIO

- Scogliere il lato del comando termico come mostrato in Fig. (B) prima di procedere al lavaggio.
- Non lavare lo scaldaletto direttamente in lavatrice, ma lavare lo scaldaletto in un contenitore di dimensioni simili approssimativamente le stesse in acqua.

AVVERTENZA SULLA SICUREZZA

- Dopo aver rimosso l'apparecchio dalla confezione, controllare l'integrità della fornitura in base al disegno e l'eventuale presenza di danni da trasporto. In caso di dubbio, non utilizzare l'apparecchio e rivolgersi al servizio assistenza autorizzato.
- Il materiale della confezione non è un giocattolo per bambini! Tenere il sacchetto di plastica lontano dalla portata dei bambini; pericolo di soffocamento!
- Prima di collegare l'apparecchio, controllare che i dati tecnici della tensione di rete riportati sui dati tecnici di identificazione corrispondano a quelli della rete elettrica disponibile. I dati tecnici di identificazione si trovano sull'etichetta dell'apparecchio.
- Il presente apparecchio deve essere utilizzato unicamente allo scopo per cui è stato progettato, ovvero come scaldaletto per uso domestico. Qualsiasi altro utilizzo è considerato non conforme e pertanto pericoloso.
- Prima di collegare l'apparecchio, controllare che i dati tecnici della tensione di rete riportati sui dati tecnici di identificazione corrispondano a quelli della rete elettrica disponibile. I dati tecnici di identificazione si trovano sull'etichetta dell'apparecchio.
- Il presente apparecchio può essere utilizzato dai bambini a partire da 8 anni di età e da persone dalle ridotte capacità fisiche, sensoriali o mentali, oppure con mancanza di esperienze e di conoscenza se si trovano sotto adeguata sorveglianza, oppure se sono stati istruiti circa l'uso dell'apparecchio in modo sicuro e si rendono conto dei pericoli correlati. I bambini non devono giocare con l'apparecchio. Le operazioni di pulizia e di manutenzione non devono essere effettuate dai bambini senza sorveglianza.
- Questo apparecchio non deve essere usato da persone insensibili al calore, o da altre persone molto vulnerabili che sono incapaci di reagire al surriscaldamento.
- Questo apparecchio non deve essere utilizzato da bambini di età superiore ai 3 anni, se i dispositivi di comando non sono stati prerogati da un genitore o da un custode o se il bambino non è stato adeguatamente istruito su come usare in modo sicuro tali dispositivi.
- AVVERTENZA - NON adattare o bambini di età inferiore a 3 anni. I bambini di età inferiore ai 3 anni non devono usare l'apparecchio a causa della loro incapacità a regire in caso di surriscaldamento.
- NON azionare il comando di temperatura con mani bagnate.
- NON tirare il cavo di alimentazione o l'apparecchio stesso, per scaccare la spina dalla presa di corrente.
- Disinserire sempre la spina dall'alimentazione elettrica prima della pulizia o manutenzione e in caso di mancato utilizzo dell'apparecchio.
- In caso di guasto o di cattivo funzionamento dell'apparecchio, spegnere il non manometro. Per l'eventuale riparazione rivolgersi solamente ad un centro di assistenza tecnica autorizzato.
- Se il cavo di alimentazione è danneggiato, esso deve essere sostituito da un centro di assistenza tecnica autorizzato, in modo da prevenire ogni rischio.
- L'apparecchio deve essere usato solo con i tipi di comando indicati sull'etichetta dell'apparecchio.
- NON posizionare il comando sotto il cuscino o tra le lenzuola o a essere quando l'apparecchio è collegato.
- Esaminare frequentemente l'apparecchio per accertare eventuali segni di usura o deterioramento. Se vi sono tali segni, o se

ITALIANO

MANUALE DI ISTRUZIONI PER L'USO DELLO SCALDALETTO

Ente cliente: IMETEC s.p.a. registra per l'acquisto del presente prodotto.

ATTENZIONE! Istruzioni e avvertenze per un utilizzo sicuro.

Prima di utilizzare l'apparecchio, leggere attentamente le istruzioni per l'uso e in particolare le avvertenze sulla sicurezza, attendendosi a esse. Conservare il presente manuale insieme alla relativa guida illustrativa, per l'intera durata di vita dell'apparecchio, a scopo di consultazione. In caso di cessazione dell'apparecchio a terzi, consegnare anche l'intera documentazione.

Il presente apparecchio può essere utilizzato dai bambini a partire da 8 anni di età e da persone dalle ridotte capacità fisiche, sensoriali o mentali, oppure con mancanza di esperienze e di conoscenza se si trovano sotto adeguata sorveglianza, oppure se sono stati istruiti circa l'uso dell'apparecchio in modo sicuro e si rendono conto dei pericoli correlati. I bambini non devono giocare con l'apparecchio. Le operazioni di pulizia e di manutenzione non devono essere effettuate dai bambini senza sorveglianza.

Questo apparecchio non deve essere usato da persone insensibili al calore, o da altre persone molto vulnerabili che sono incapaci di reagire al surriscaldamento.

Questo apparecchio non deve essere utilizzato da bambini di età superiore ai 3 anni, se i dispositivi di comando non sono stati prerogati da un genitore o da un custode o se il bambino non è stato adeguatamente istruito su come usare in modo sicuro tali dispositivi.

AVVERTENZA - NON adattare o bambini di età inferiore a 3 anni. I bambini di età inferiore ai 3 anni non devono usare l'apparecchio a causa della loro incapacità a regire in caso di surriscaldamento.

NON azionare il comando di temperatura con mani bagnate.

NON tirare il cavo di alimentazione o l'apparecchio stesso, per scaccare la spina dalla presa di corrente.

Disinserire sempre la spina dall'alimentazione elettrica prima della pulizia o manutenzione e in caso di mancato utilizzo dell'apparecchio.

In caso di guasto o di cattivo funzionamento dell'apparecchio, spegnere il non manometro. Per l'eventuale riparazione rivolgersi solamente ad un centro di assistenza tecnica autorizzato.

Se il cavo di alimentazione è danneggiato, esso deve essere sostituito da un centro di assistenza tecnica autorizzato, in modo da prevenire ogni rischio.

L'apparecchio deve essere usato solo con i tipi di comando indicati sull'etichetta dell'apparecchio.

NON posizionare il comando sotto il cuscino o tra le lenzuola o a essere quando l'apparecchio è collegato.

Esaminare frequentemente l'apparecchio per accertare eventuali segni di usura o deterioramento. Se vi sono tali segni, o se

L'apparecchio è stato usato male, rivolgersi ad un centro di assistenza tecnica autorizzato prima di qualsiasi ulteriore uso.

Si raccomanda che i portatori di pacemaker non utilizzino l'apparecchio per tutta la notte. L'apparecchio può essere utilizzato per preriscaldare il letto, ma deve essere spento e disconnesso dall'alimentazione elettrica prima di coricarsi. Sincronizzare con il proprio modo prima dell'uso.

NON usare su un letto regolabile; in caso contrario, verificare che la coperta o il cavo non possano rimanere intrappolati o bloccati.

NON rimboccare.

Questo apparecchio non è designato per uso medico negli ospedali.

NON utilizzare se bagnato.

NON usare l'apparecchio per riscaldare gli animali.

NON UTILIZZARE SE PIEGATO O SPIEGAZZATO.

NON INSERIRE AGHI O SPILLI.

LEGENDA SIMBOLI

	Attenzione		Dovled Genereo
	Selettore di temperatura		Selettore timer
	Standby		Standby
	Posizione spegnimento		Posizione accensione

PREPARAZIONE

ATTENZIONE! Posizionare lo scaldaletto unicamente tra il materasso e il primo lenzuolo e non sopra la persona o il materasso.

- Disinserire lo scaldaletto direttamente sopra il materasso con il lato in cui è collegata la spina rivolto verso il materasso.
- Assicurare che lo scaldaletto sia sempre ben disteso.
- Adagiare il primo lenzuolo sopra lo scaldaletto, quindi riprendere il letto come di consueto con lenzuolo e coperta.

ATTENZIONE! Lo scaldaletto è utilizzabile esclusivamente con il comando fornito in dotazione. Il modello relativo è specificato sull'etichetta cucita sul pannello.

- È vietata la presa del comando (2) nella spina (1) per il comando di regolazione della temperatura allo scaldaletto.
- PRECAUCION: El interruptor de temperatura (2) debe usarse en posición de apagado (OFF) para controlar la temperatura del calentador.
- ACCAZIONE: Il primo lenzuolo sopra lo scaldaletto, quindi riprendere il letto come di consueto con lenzuolo e coperta.

ATTENZIONE! Non mettere il comando sotto il cuscino o sotto le coperte durante l'uso.

Accendere il vostro scaldaletto, dal retro del controllo, premendo l'interruttore di accensione (ON) (1).

PRECAUCION: El interruptor de temperatura (2) debe usarse en posición de apagado (OFF) para controlar la temperatura del calentador.

ACCAZIONE: Il primo lenzuolo sopra lo scaldaletto, quindi riprendere il letto come di consueto con lenzuolo e coperta.

Il presente apparecchio può essere utilizzato dai bambini a partire da 8 anni di età e da persone dalle ridotte capacità fisiche, sensoriali o mentali, oppure con mancanza di esperienze e di conoscenza se si trovano sotto adeguata sorveglianza, oppure se sono stati istruiti circa l'uso dell'apparecchio in modo sicuro e si rendono conto dei pericoli correlati. I bambini non devono giocare con l'apparecchio. Le operazioni di pulizia e di manutenzione non devono essere effettuate dai bambini senza sorveglianza.

Questo apparecchio non deve essere usato da persone insensibili al calore, o da altre persone molto vulnerabili che sono incapaci di reagire al surriscaldamento.

Questo apparecchio non deve essere utilizzato da bambini di età superiore ai 3 anni, se i dispositivi di comando non sono stati prerogati da un genitore o da un custode o se il bambino non è stato adeguatamente istruito su come usare in modo sicuro tali dispositivi.

AVVERTENZA - NON adattare o bambini di età inferiore a 3 anni. I bambini di età inferiore ai 3 anni non devono usare l'apparecchio a causa della loro incapacità a regire in caso di surriscaldamento.

NON azionare il comando di temperatura con mani bagnate.

NON tirare il cavo di alimentazione o l'apparecchio stesso, per scaccare la spina dalla presa di corrente.

Disinserire sempre la spina dall'alimentazione elettrica prima della pulizia o manutenzione e in caso di mancato utilizzo dell'apparecchio.

In caso di guasto o di cattivo funzionamento dell'apparecchio, spegnere il non manometro. Per l'eventuale riparazione rivolgersi solamente ad un centro di assistenza tecnica autorizzato.

Se il cavo di alimentazione è danneggiato, esso deve essere sostituito da un centro di assistenza tecnica autorizzato, in modo da prevenire ogni rischio.

L'apparecchio deve essere usato solo con i tipi di comando indicati sull'etichetta dell'apparecchio.

NON posizionare il comando sotto il cuscino o tra le lenzuola o a essere quando l'apparecchio è collegato.

Esaminare frequentemente l'apparecchio per accertare eventuali segni di usura o deterioramento. Se vi sono tali segni, o se

Il presente apparecchio non deve essere usato da persone insensibili al calore, o da altre persone molto vulnerabili che sono incapaci di reagire al surriscaldamento.

Questo apparecchio non deve essere utilizzato da bambini di età superiore ai 3 anni, se i dispositivi di comando non sono stati prerogati da un genitore o da un custode o se il bambino non è stato adeguatamente istruito su come usare in modo sicuro tali dispositivi.

AVVERTENZA - NON adattare o bambini di età inferiore a 3 anni. I bambini di età inferiore ai 3 anni non devono usare l'apparecchio a causa della loro incapacità a regire in caso di surriscaldamento.

NON azionare il comando di temperatura con mani bagnate.

NON tirare il cavo di alimentazione o l'apparecchio stesso, per scaccare la spina dalla presa di corrente.

Disinserire sempre la spina dall'alimentazione elettrica prima della pulizia o manutenzione e in caso di mancato utilizzo dell'apparecchio.

In caso di guasto o di cattivo funzionamento dell'apparecchio, spegnere il non manometro. Per l'eventuale riparazione rivolgersi solamente ad un centro di assistenza tecnica autorizzato.

Se il cavo di alimentazione è danneggiato, esso deve essere sostituito da un centro di assistenza tecnica autorizzato, in modo da prevenire ogni rischio.

L'apparecchio deve essere usato solo con i tipi di comando indicati sull'etichetta dell'apparecchio.

NON posizionare il comando sotto il cuscino o tra le lenzuola o a essere quando l'apparecchio è collegato.

Esaminare frequentemente l'apparecchio per accertare eventuali segni di usura o deterioramento. Se vi sono tali segni, o se

L'apparecchio deve essere usato solo con i tipi di comando indicati sull'etichetta dell'apparecchio.

NON posizionare il comando sotto il cuscino o tra le lenzuola o a essere quando l'apparecchio è collegato.

Esaminare frequentemente l'apparecchio per accertare eventuali segni di usura o deterioramento. Se vi sono tali segni, o se

L'apparecchio deve essere usato solo con i tipi di comando indicati sull'etichetta dell'apparecchio.

NON posizionare il comando sotto il cuscino o tra le lenzuola o a essere quando l'apparecchio è collegato.

Esaminare frequentemente l'apparecchio per accertare eventuali segni di usura o deterioramento. Se vi sono tali segni, o se

L'apparecchio deve essere usato solo con i tipi di comando indicati sull'etichetta dell'apparecchio.

NON posizionare il comando sotto il cuscino o tra le lenzuola o a essere quando l'apparecchio è collegato.

Esaminare frequentemente l'apparecchio per accertare eventuali segni di usura o deterioramento. Se vi sono tali segni, o se

L'apparecchio deve essere usato solo con i tipi di comando indicati sull'etichetta dell'apparecchio.

NON posizionare il comando sotto il cuscino o tra le lenzuola o a essere quando l'apparecchio è collegato.

Esaminare frequentemente l'apparecchio per accertare eventuali segni di usura o deterioramento. Se vi sono tali segni, o se

L'apparecchio deve essere usato solo con i tipi di comando indicati sull'etichetta dell'apparecchio.

NON posizionare il comando sotto il cuscino o tra le lenzuola o a essere quando l'apparecchio è collegato.

Esaminare frequentemente l'apparecchio per accertare eventuali segni di usura o deterioramento. Se vi sono tali segni, o se

L'apparecchio deve essere usato solo con i tipi di comando indicati sull'etichetta dell'apparecchio.

NON posizionare il comando sotto il cuscino o tra le lenzuola o a essere quando l'apparecchio è collegato.

Esaminare frequentemente l'apparecchio per accertare eventuali segni di usura o deterioramento. Se vi sono tali segni, o se

L'apparecchio deve essere usato solo con i tipi di comando indicati sull'etichetta dell'apparecchio.

NON posizionare il comando sotto il cuscino o tra le lenzuola o a essere quando l'apparecchio è collegato.

Esaminare frequentemente l'apparecchio per accertare eventuali segni di usura o deterioramento. Se vi sono tali segni, o se

L'apparecchio deve essere usato solo con i tipi di comando indicati sull'etichetta dell'apparecchio.

NON posizionare il comando sotto il cuscino o tra le lenzuola o a essere quando l'apparecchio è collegato.

Esaminare frequentemente l'apparecchio per accertare eventuali segni di usura o deterioramento. Se vi sono tali segni, o se

L'apparecchio deve essere usato solo con i tipi di comando indicati sull'etichetta dell'apparecchio.

NON posizionare il comando sotto il cuscino o tra le lenzuola o a essere quando l'apparecchio è collegato.

Esaminare frequentemente l'apparecchio per accertare eventuali segni di usura o deterioramento. Se vi sono tali segni, o se

L'apparecchio deve essere usato solo con i tipi di comando indicati sull'etichetta dell'apparecchio.

NON posizionare il comando sotto il cuscino o tra le lenzuola o a essere quando l'apparecchio è collegato.

Esaminare frequentemente l'apparecchio per accertare eventuali segni di usura o deterioramento. Se vi sono tali segni, o se

L'apparecchio deve essere usato solo con i tipi di comando indicati sull'etichetta dell'apparecchio.

NON posizionare il comando sotto il cuscino o tra le lenzuola o a essere quando l'apparecchio è collegato.

Esaminare frequentemente l'apparecchio per accertare eventuali segni di usura o deterioramento. Se vi sono tali segni, o se

L'apparecchio deve essere usato solo con i tipi di comando indicati sull'etichetta dell'apparecchio.

NON posizionare il comando sotto il cuscino o tra le lenzuola o a essere quando l'apparecchio è collegato.

Esaminare frequentemente l'apparecchio per accertare eventuali segni di usura o deterioramento. Se vi sono tali segni, o se

L'apparecchio deve essere usato solo con i tipi di comando indicati sull'etichetta dell'apparecchio.

NON posizionare il comando sotto il cuscino o tra le lenzuola o a essere quando l'apparecchio è collegato.

Esaminare frequentemente l'apparecchio per accertare eventuali segni di usura o deterioramento. Se vi sono tali segni, o se

L'apparecchio deve essere usato solo con i tipi di comando indicati sull'etichetta dell'apparecchio.

NON posizionare il comando sotto il cuscino o tra le lenzuola o a essere quando l'apparecchio è collegato.

Esaminare frequentemente l'apparecchio per accertare eventuali segni di usura o deterioramento. Se vi sono tali segni, o se

L'apparecchio deve essere usato solo con i tipi di comando indicati sull'etichetta dell'apparecchio.

NON posizionare il comando sotto il cuscino o tra le lenzuola o a essere quando l'apparecchio è collegato.

Esaminare frequentemente l'apparecchio per accertare eventuali segni di usura o deterioramento. Se vi sono tali segni, o se

L'apparecchio deve essere usato solo con i tipi di comando indicati sull'etichetta dell'apparecchio.

NON posizionare il comando sotto il cuscino o tra le lenzuola o a essere quando l'apparecchio è collegato.

Esaminare frequentemente l'apparecchio per accertare eventuali segni di usura o deterioramento. Se vi sono tali segni, o se

L'apparecchio deve essere usato solo con i tipi di comando indicati sull'etichetta dell'apparecchio.

NON posizionare il comando sotto il cuscino o tra le lenzuola o a essere quando l'apparecchio è collegato.

Esaminare frequentemente l'apparecchio per accertare eventuali segni di usura o deterioramento. Se vi sono tali segni, o se

L'apparecchio deve essere usato solo con i tipi di comando indicati sull'etichetta dell'apparecchio.

NON posizionare il comando sotto il cuscino o tra le lenzuola o a essere quando l'apparecchio è collegato.

Esaminare frequentemente l'apparecchio per accertare eventuali segni di usura o deterioramento. Se vi sono tali segni, o se

L'apparecchio deve essere usato solo con i tipi di comando indicati sull'etichetta dell'apparecchio.

NON posizionare il comando sotto il cuscino o tra le lenzuola o a essere quando l'apparecchio è collegato.

Esaminare frequentemente l'apparecchio per accertare eventuali segni di usura o deterioramento. Se vi sono tali segni, o se

L'apparecchio deve essere usato solo con i tipi di comando indicati sull'etichetta dell'apparecchio.

NON posizionare il comando sotto il cuscino o tra le lenzuola o a essere quando l'apparecchio è collegato.

Esaminare frequentemente l'apparecchio per accertare eventuali segni di usura o deterioramento. Se vi sono tali segni, o se

L'apparecchio deve essere usato solo con i tipi di comando indicati sull'etichetta dell'apparecchio.

NON posizionare il comando sotto il cuscino o tra le lenzuola o a essere quando l'apparecchio è collegato.

Esaminare frequentemente l'apparecchio per accertare eventuali segni di usura o deterioramento. Se vi sono tali segni, o se

L'apparecchio deve essere usato solo con i tipi di comando indicati sull'etichetta dell'apparecchio.

NON posizionare il comando sotto il cuscino o tra le lenzuola o a essere quando l'apparecchio è collegato.

Esaminare frequentemente l'apparecchio per accertare eventuali segni di usura o deterioramento. Se vi sono tali segni, o se

L'apparecchio deve essere usato solo con i tipi di comando indicati sull'etichetta dell'apparecchio.

NON posizionare il comando sotto il cuscino o tra le lenzuola o a essere quando l'apparecchio è collegato.

Esaminare frequentemente l'apparecchio per accertare eventuali segni di usura o deterioramento. Se vi sono tali segni, o se

L'apparecchio deve essere usato solo con i tipi di comando indicati sull'etichetta dell'apparecchio.

NON posizionare il comando sotto il cuscino o tra le lenzuola o a essere quando l'apparecchio è collegato.

Esaminare frequentemente l'apparecchio per accertare eventuali segni di usura o deterioramento. Se vi sono tali segni, o se

L'apparecchio deve essere usato solo con i tipi di comando indicati sull'etichetta dell'apparecchio.

NON posizionare il comando sotto il cuscino o tra le lenzuola o a essere quando l'apparecchio è collegato.

Esaminare frequentemente l'apparecchio per accertare eventuali segni di usura o deterioramento. Se vi sono tali segni, o se

L'apparecchio deve essere usato solo con i tipi di comando indicati sull'etichetta dell'apparecchio.

NON posizionare il comando sotto il cuscino o tra le lenzuola o a essere quando l'apparecchio è collegato.

Esaminare frequentemente l'apparecchio per accertare eventuali segni di usura o deterioramento. Se vi sono tali segni, o se

L'apparecchio deve essere usato solo con i tipi di comando indicati sull'etichetta dell'apparecchio.

Il presente apparecchio non deve essere usato da persone insensibili al calore, o da altre persone molto vulnerabili che sono incapaci di reagire al surriscaldamento.

Questo apparecchio non deve essere utilizzato da bambini di età superiore ai 3 anni, se i dispositivi di comando non sono stati prerogati da un genitore o da un custode o se il bambino non è stato adeguatamente istruito su come usare in modo sicuro tali dispositivi.

AVVERTENZA - NON adattare o bambini di età inferiore a 3 anni. I bambini di età inferiore ai 3 anni non devono usare l'apparecchio a causa della loro incapacità a regire in caso di surriscaldamento.

NON azionare il comando di temperatura con mani bagnate.

NON tirare il cavo di alimentazione o l'apparecchio stesso, per scaccare la spina dalla presa di corrente.

Disinserire sempre la spina dall'alimentazione elettrica prima della pulizia o manutenzione e in caso di mancato utilizzo dell'apparecchio.

In caso di guasto o di cattivo funzionamento dell'apparecchio, spegnere il non manometro. Per l'eventuale riparazione rivolgersi solamente ad un centro di assistenza tecnica autorizzato.

Se il cavo di alimentazione è danneggiato, esso deve essere sostituito da un centro di assistenza tecnica autorizzato, in modo da prevenire ogni rischio.

L'apparecchio deve essere usato solo con i tipi di comando indicati sull'etichetta dell'apparecchio.

NON posizionare il comando sotto il cuscino o tra le lenzuola o a essere quando l'apparecchio è collegato.

Esaminare frequentemente l'apparecchio per accertare eventuali segni di usura o deterioramento. Se vi sono tali segni, o se

L'apparecchio deve essere usato solo con i tipi di comando indicati sull'etichetta dell'apparecchio.

NON posizionare il comando sotto il cuscino o tra le lenzuola o a essere quando l'apparecchio è collegato.

Esaminare frequentemente l'apparecchio per accertare eventuali segni di usura o deterioramento. Se vi sono tali segni, o se

L'apparecchio deve essere usato solo con i tipi di comando indicati sull'etichetta dell'apparecchio.

NON posizionare il comando sotto il cuscino o tra le lenzuola o a essere quando l'apparecchio è collegato.

Esaminare frequentemente l'apparecchio per accertare eventuali segni di usura o deterioramento. Se vi sono tali segni, o se

L'apparecchio deve essere usato solo con i tipi di comando indicati sull'etichetta dell'apparecchio.

NON posizionare il comando sotto il cuscino o tra le lenzuola o a essere quando l'apparecchio è collegato.

Esaminare frequentemente l'apparecchio per accertare eventuali segni di usura o deterioramento. Se vi sono tali segni, o se

L'apparecchio deve essere usato solo con i tipi di comando indicati sull'etichetta dell'apparecchio.

NON posizionare il comando sotto il cuscino o tra le lenzuola o a essere quando l'apparecchio è collegato.

Esaminare frequentemente l'apparecchio per accertare eventuali segni di usura o deterioramento. Se vi sono tali segni, o se

