

ДЕТСКИЙ ЭЛЕКТРОМОБИЛЬ VJ805

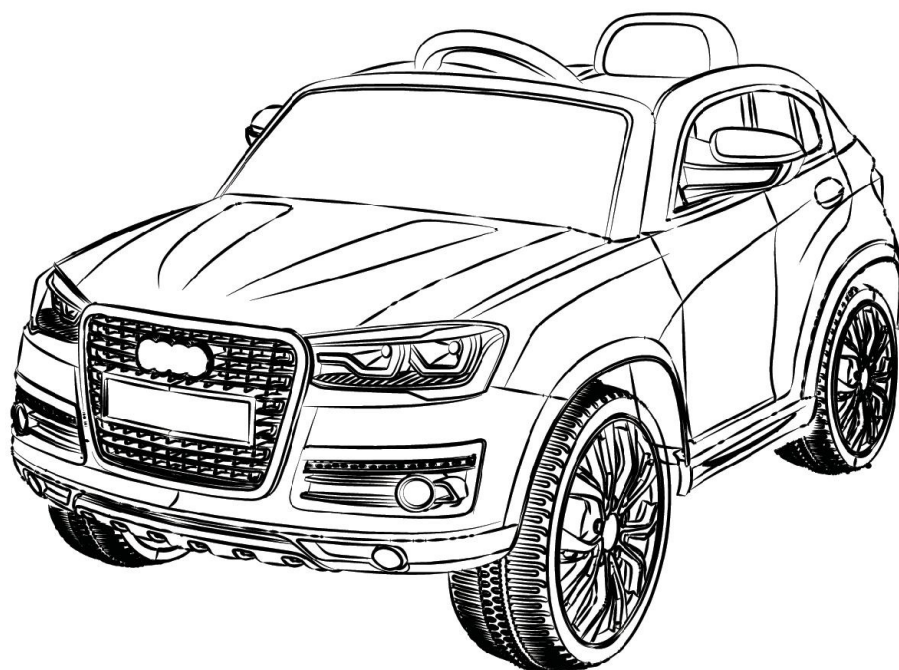

- Для детей 3-8 лет
- Максимальная нагрузка - 30 кг
- Сборка осуществляется только взрослыми

ИНСТРУКЦИЯ

Перед использованием внимательно ознакомьтесь с инструкцией.
В данной инструкции содержится важная информация. Сохраняйте инструкцию.

Перед первым использованием необходимо заряжать электромобиль 8-12 часов.

Перед использованием внимательно ознакомьтесь с данной инструкцией, чтобы избежать травм и поломок электромотоцикла. Сохраняйте инструкцию.

A

Об электромотоцикле

Возраст	3-8 лет	Максимальная нагрузка	До 30 кг
Аккумулятор	6В 7Ач или 12В 7Ач	Габариты	119*72*60 см
Время зарядки	8-12 часов	Скорость	3 км/ч
ЗУ	Входное: AC220V; выходное: DC6V500mA или DC12V1000mA		

B

Список деталей

NO.	НАЗВАНИЕ	КОЛ-ВО	ПРИМ.	NO.	НАЗВАНИЕ	КОЛ-ВО	ПРИМ.
1	Корпус	1		15	Гайка D5	1	
2	Мотор	1	2WD x2	16	Крепежный винт M5x40	1	
3	Приводное колесо	1	2WD x2	17	Крепления для сидения	1	
4	Колесо	3	2WD x2	A	Зарядное устройство	1	
5	Шайба D10	8		B	Пульт ДУ	1	
6	Колпаки	4					
7	Шплинт	4					
8	Кольцо с LED-подсветкой	2	Только для электромотоциклов с подсветкой колес				
9	Боковые стекла	2					
10	Болт M4x12	12					
11	Сидение	1					
12	Задняя стойка	1					
13	Ветровое стекло	1					
14	Руль	1					

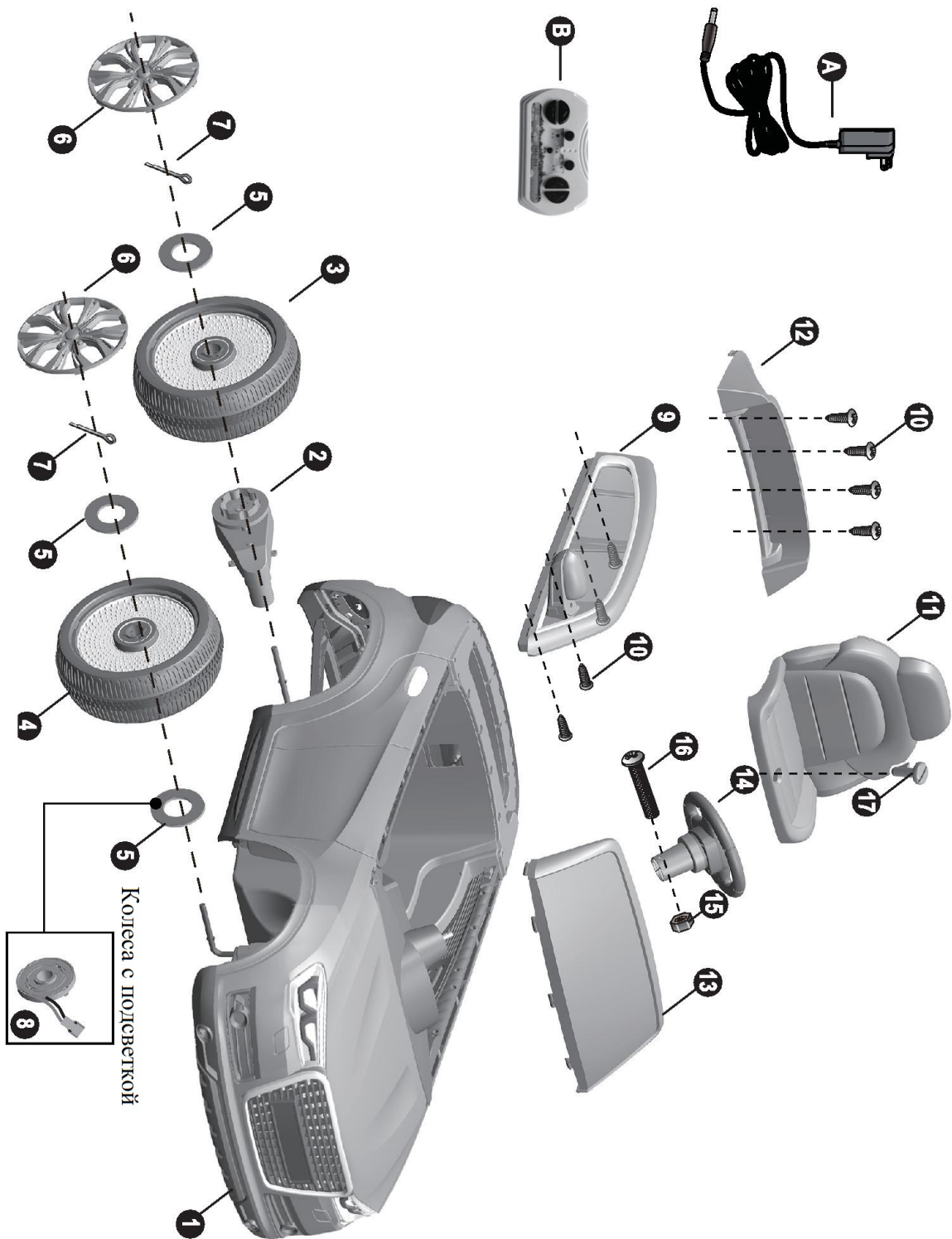

Внимание: некоторые детали устанавливаются с обеих сторон.

**ВНИМАНИЕ**

- Опасность удушья! Для детей старше 3-х лет.
- Сборка осуществляется только взрослыми.

Вам понадобятся следующие инструменты (в комплект не входят): отвертка, пассатижи.

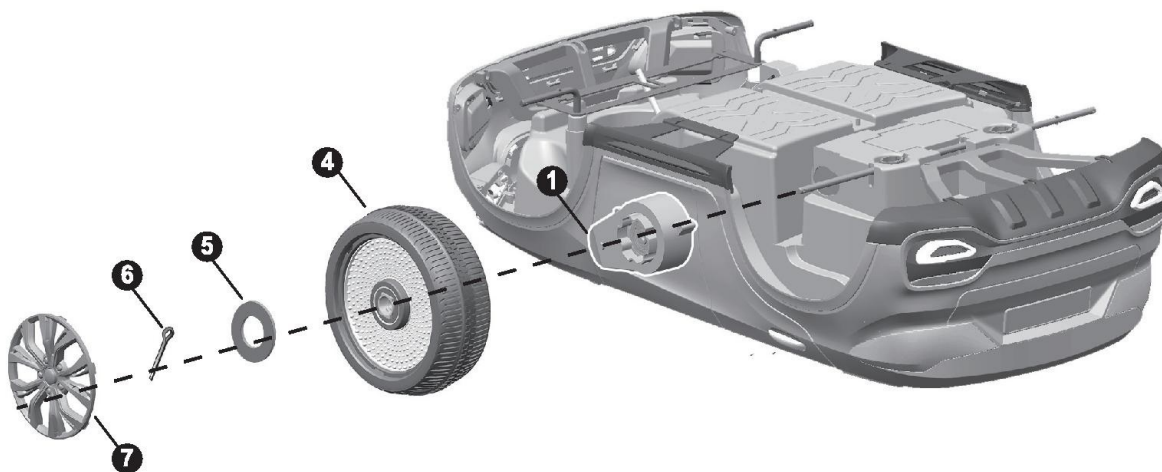

1. Наденьте мотор с коробкой передач на левую часть задней оси.
2. Затем наденьте приводное колесо так, чтобы оно совпало с мотором.
3. Вставьте шайбу D10 в ось.
4. Затем вставьте шплинт и с помощью плоскогубцев загните оба его конца.
5. Наденьте колпак.

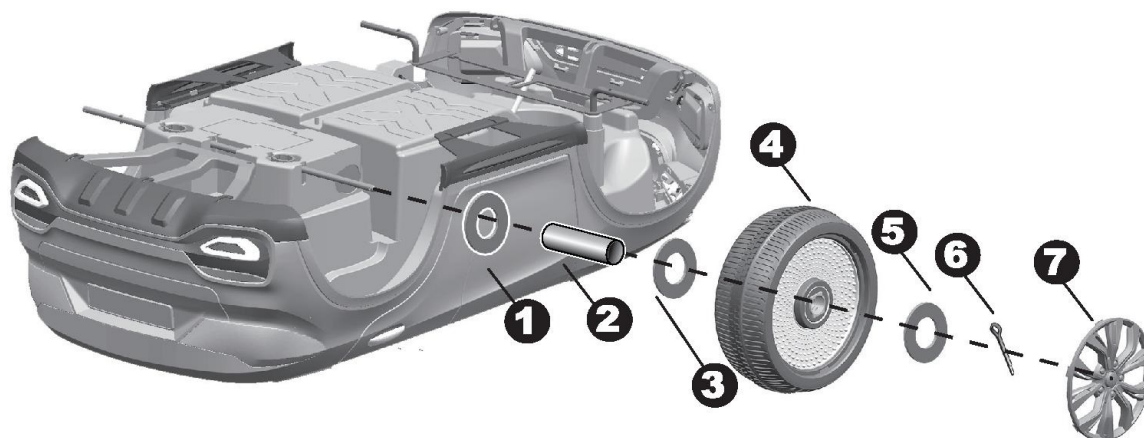

1. Наденьте шайбу D10 на заднюю ось.
2. Затем вставьте железную трубочку.
3. Наденьте вторую шайбу D10 на ось.
4. Наденьте колесо.
5. После этого наденьте шайбу D10.
6. Затем вставьте шплинт и загните оба его конца плоскогубцами.
7. Наденьте колпак.

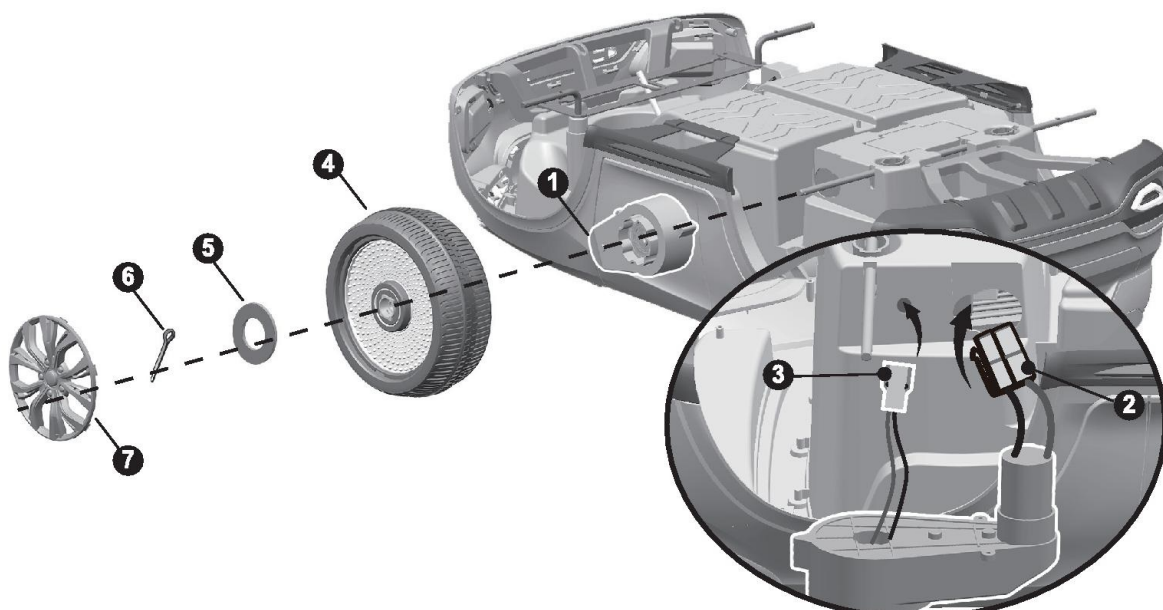

1. Наденьте мотор с коробкой передач на заднюю ось (мотор с буквой «R» нужно надеть на правую сторону, с буквой «L» - на левую).
2. Вставьте больший коннектор мотора в большее отверстие в корпусе электромобиля.
3. Только для электромобилей с подсветкой колес: вставьте меньший коннектор в меньшее отверстие в корпусе.
4. Наденьте шайбу D10.
5. Вставьте шплинт, затем загните оба его конца пассатижами.
6. Наденьте колпак.

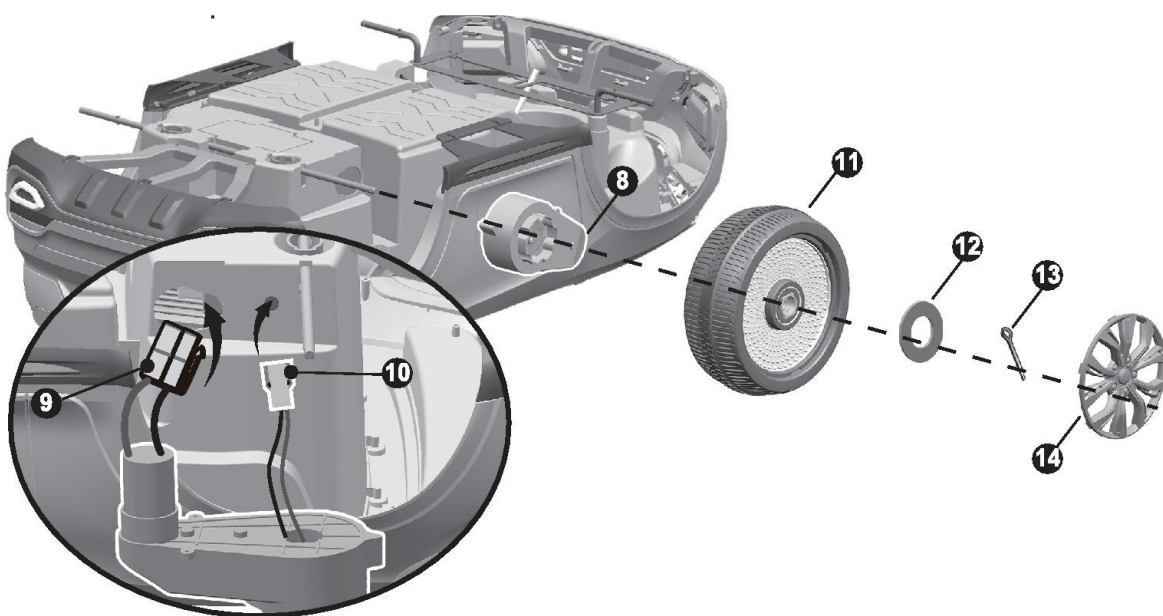

Переднее колесо без подсветки

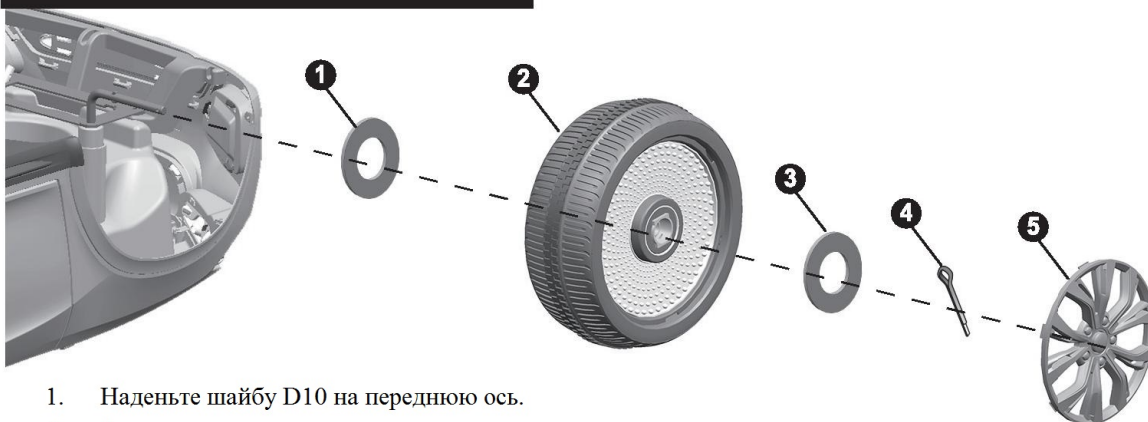

1. Наденьте шайбу D10 на переднюю ось.
2. Затем наденьте колесо.
3. Наденьте еще одну шайбу D10.
4. Вставьте шплинт, затем загните оба его конца пассатижами.
5. Наденьте колпак.

Повторите то же самое с другой стороны.

Переднее колесо с подсветкой

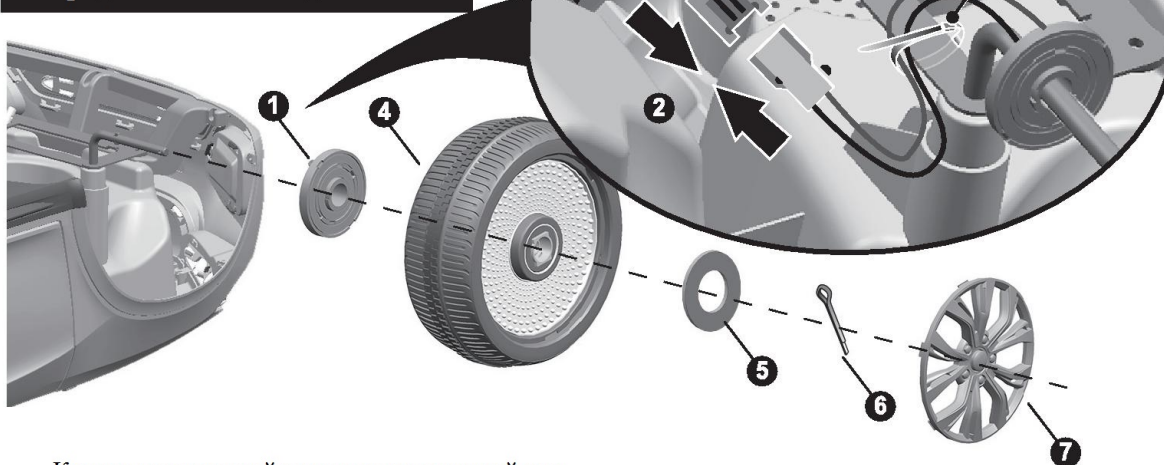

Кольцо с подсветкой приклеено к передней оси.

1. Наденьте кольцо с подсветкой на переднюю ось.
2. Соедините коннектор кольца с коннектором в корпусе электромобиля.
3. Привяжите провода от подсветки к передней оси.
4. Наденьте на ось колесо.
5. Затем наденьте шайбу D10.
6. Вставьте шплинт в отверстие на передней оси, затем загните оба его конца пассатижами.
7. Наденьте колпак.

Повторите то же самое с другой стороны.

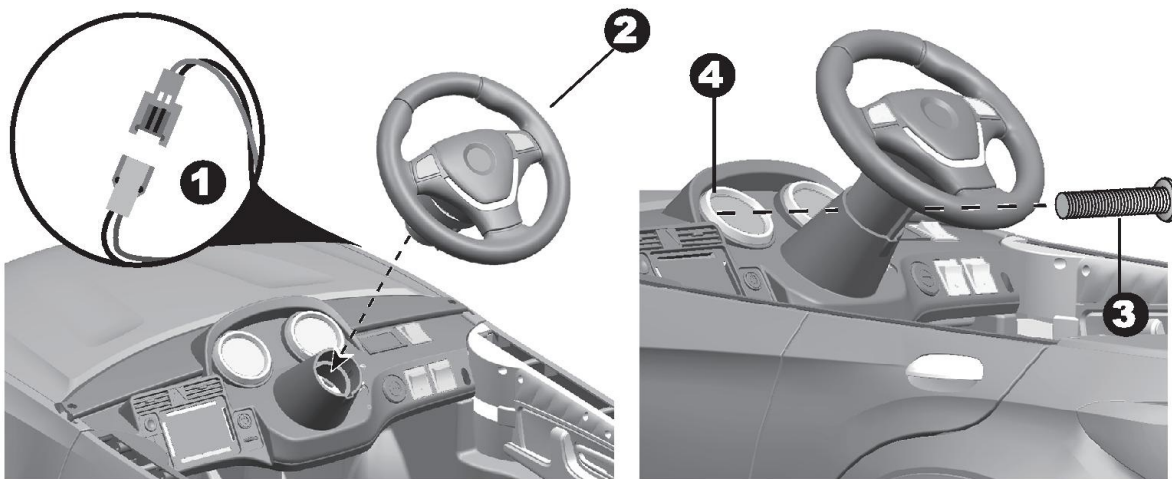

1. Соедините контакт музыкального динамика на руле с контактом в корпусе электромобиля.
2. Вставьте руль в рулевую рейку.
3. Соедините отверстия на руле и рулевой рейке, затем вставьте крепежный винт M5x40.
4. Закрутите винт.

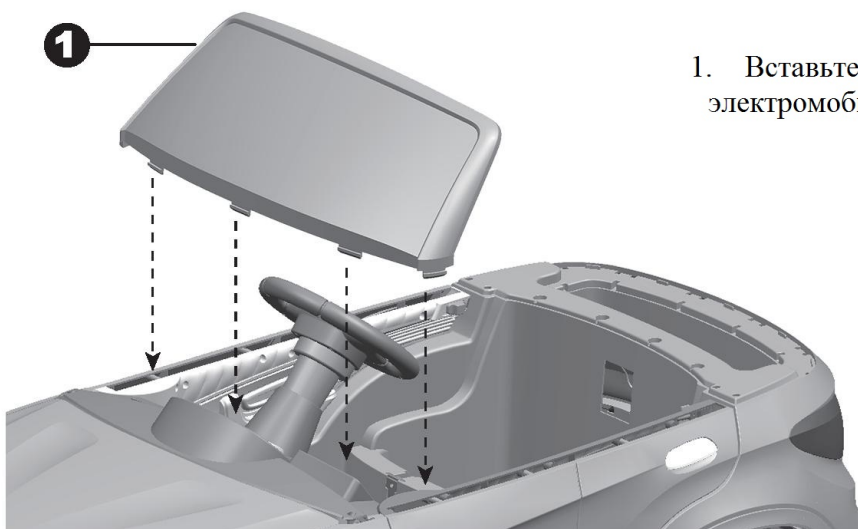

1. Вставьте ветровое стекло в корпус электромобиля.



1. Вставьте ветровое стекло в корпус электромобиля.
2. Подвиньте замок на двери до позиции «Открыто» («Open»).

1. Откройте дверцу электромобиля.
2. Поместите окно над дверью.
3. С помощью отвертки и пяти болтов прикрутите его к двери.

Повторите то же самое с другой стороны.

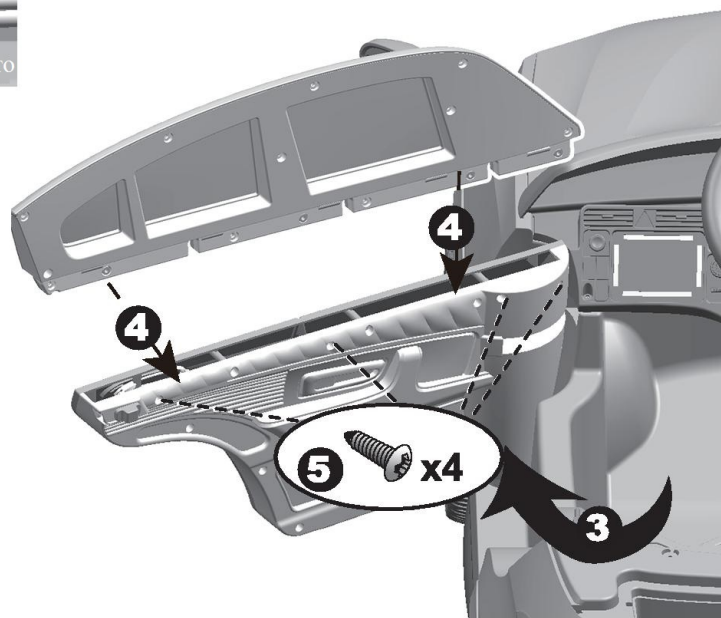

Внимание: в целях безопасности закрывайте замок на двери во время использования электромобиля.

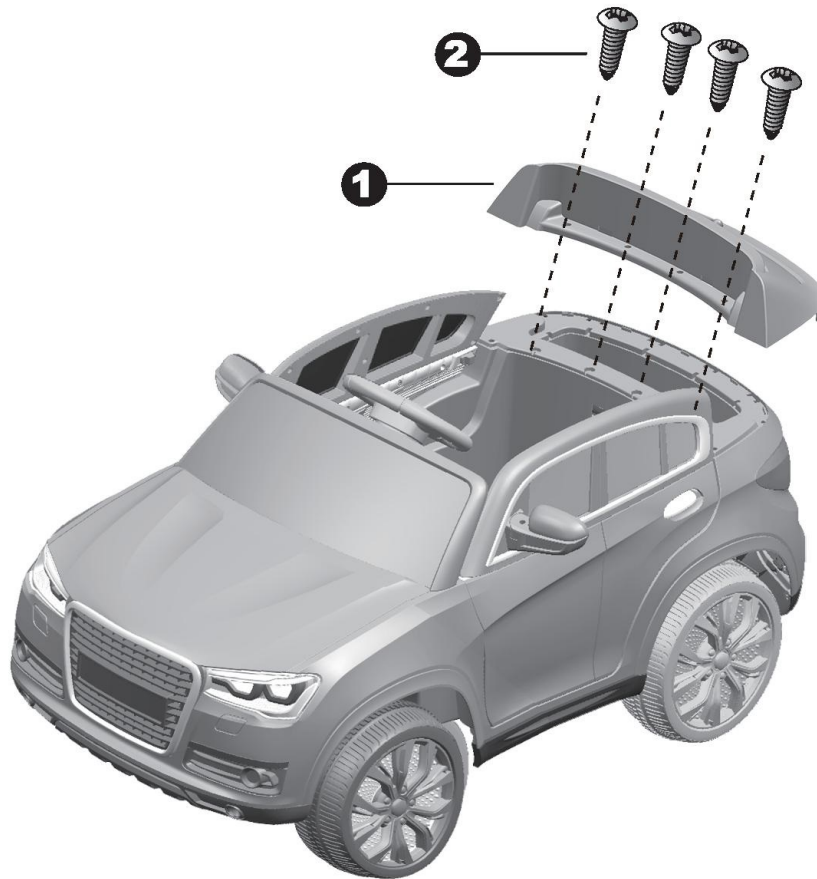

1. Установите заднюю стойку на корпусе электромобиля.
2. Вставьте 4 болта и закрепите их с помощью отвертки.

**ВНИМАНИЕ**

- Не заряжайте не перезаряжаемые батареи.
- Заряжать перезаряжаемые батареи могут только взрослые.
- Перед зарядкой выньте батареи из устройства.
- Не используйте батареи разных типов, либо старые и новые батареи одновременно.
- Вставляйте батареи в правильные полюса.
- Если Вы долго не используете электромобиль, выньте из него батареи.

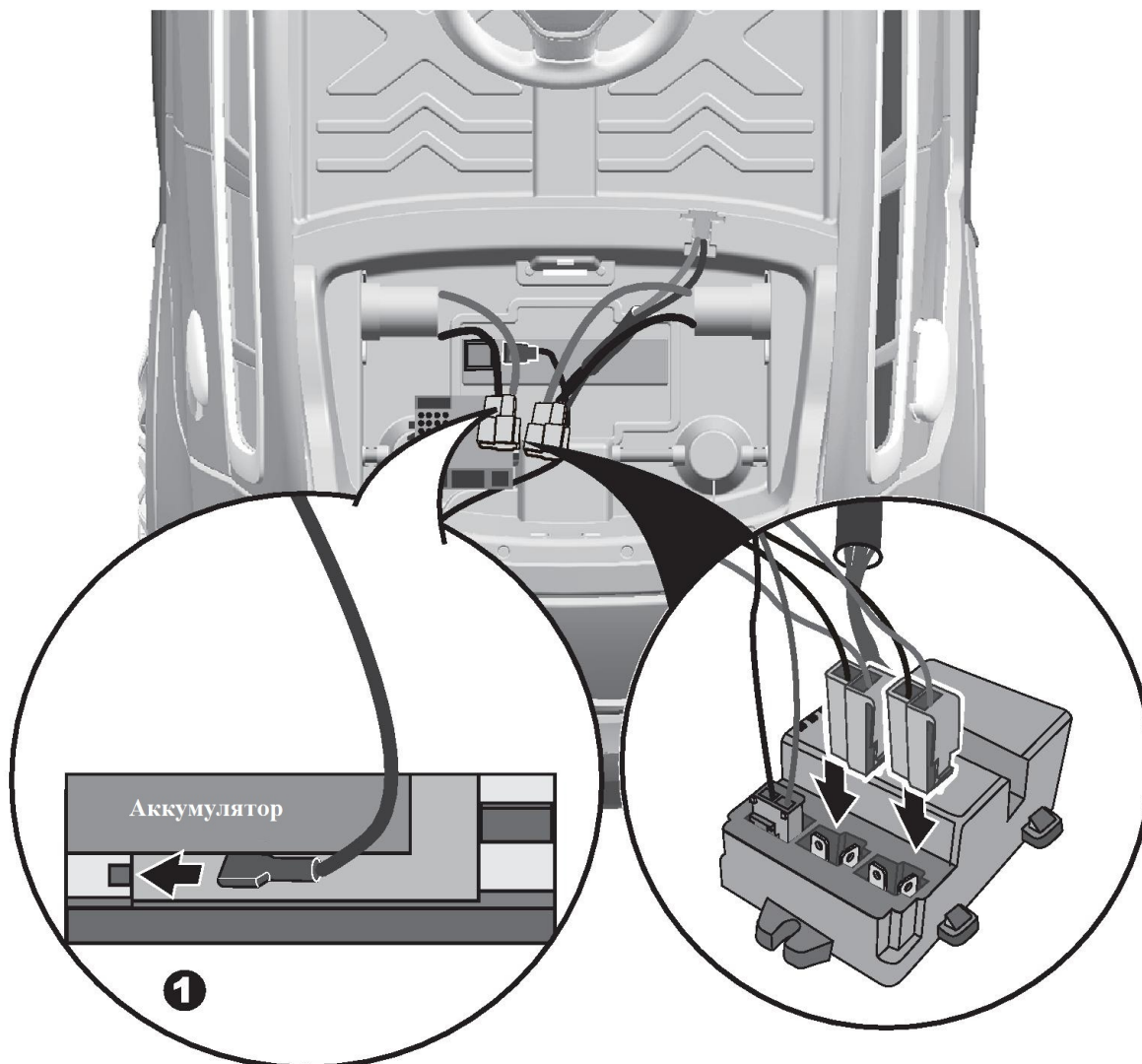
**1WD**

1. Вставьте красный коннектор в аккумулятор.
2. Затем вставьте коннектор электромобиля в мотор.

2WD

1. Вставьте красный коннектор в аккумулятор.
2. Вставьте красный и черный коннекторы в красный и черный разъемы.
3. Вставьте голубой и желтый коннекторы в голубой и желтый разъемы.

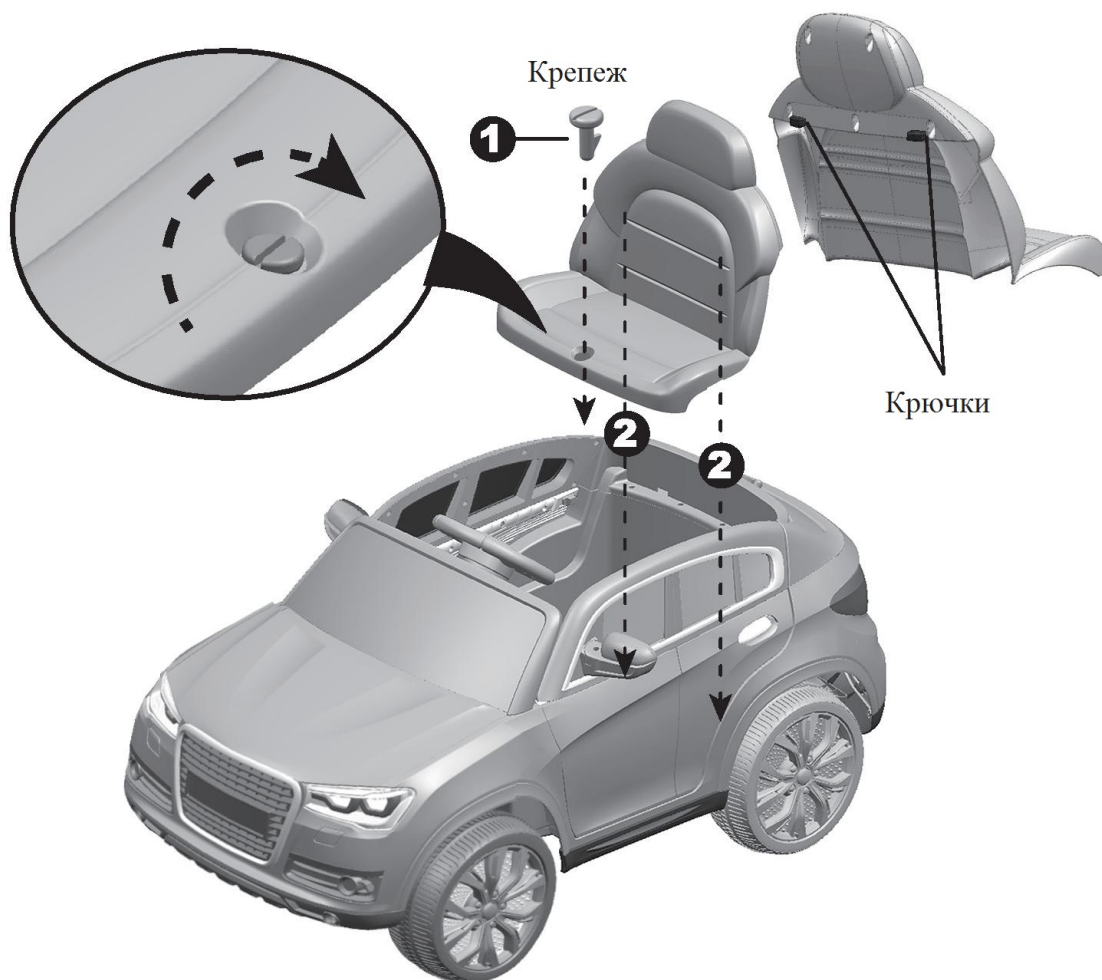
D**СБОРКА**

1. Вставьте крепежный болт в отверстие в сидении.
2. Вставьте крючки на сидении в пазы в корпусе электромобиля.
Поверните крепежный болт, чтобы зафиксировать сидение.

**ВАЖНО**

Всегда полностью останавливайте электромобиль, чтобы изменить скорость или направление движения. В обратном случае Вы рискуете повредить мотор и коробку передач.

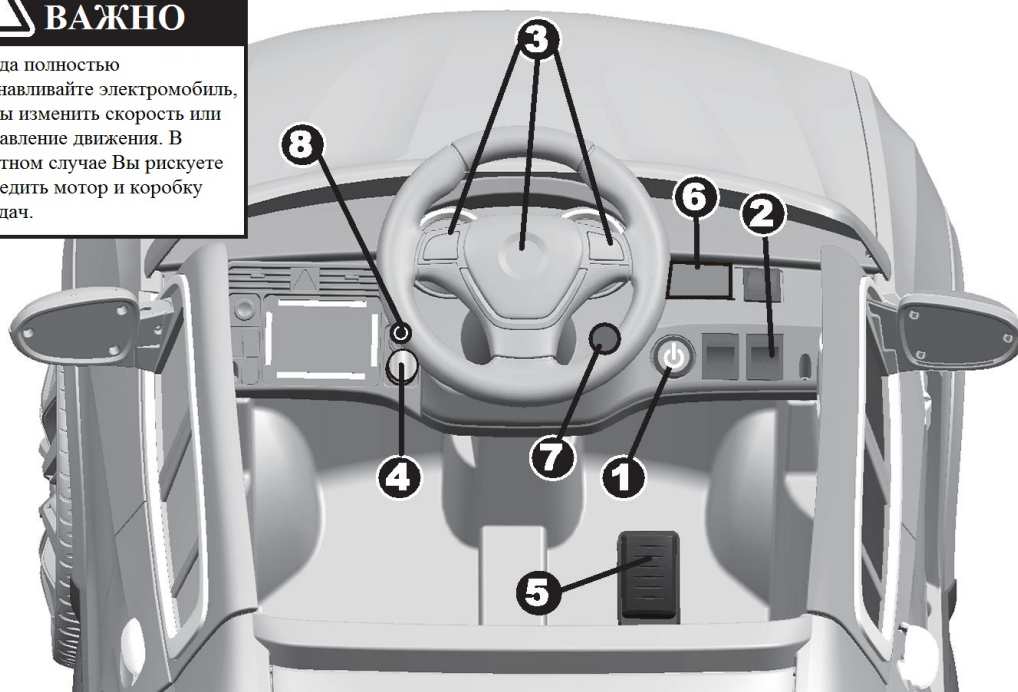

1. Вкл/выкл: включает или отключает электромобиль.
2. Вперед/назад: изменяет направление движения:
 - В позиции вперед, электромобиль едет вперед.
 - В позиции назад, электромобиль едет назад.
 - Посередине – электромобиль останавливается.
3. Звук: нажмите для воспроизведения звука.
4. Регулятор громкости (дополнительная комплектация): при повороте по часовой стрелке – громкость увеличивается, против часовой стрелки – уменьшается.
5. Педаль: нажмите на педаль для начала движения, отпустите педаль для остановки или понижения скорости.
6. Цифровой вольтметр(дополнительная комплектация):

1WD	Индикатор показывает менее 5,2, зарядите аккумулятор.
2WD	Индикатор показывает менее 10,5, зарядите аккумулятор.
7. Переключение скорости (дополнительная комплектация): Электромобиль едет быстрее или медленнее.
8. 3,5 мм аудио выход (Дополнительная комплектация).
9. Свет: включает/выключает фары.

Только взрослые могут управлять электромобилем с помощью пульта ДУ.



Управление электромобилем с помощью пульта ДУ приоритетнее, чем ручное управление. (Педаль на электромобиле не будет работать, пока подключен пульт ДУ).

СБОРКА

1. Вкрутите антенну в пульт дистанционного управления.
2. На задней стороне пульта снимите крышку, вставьте две батарейки ААА.

ВНИМАНИЕ: Батарейки не входят в комплект.

1. Кнопка включения: удерживайте кнопку включения 2-4 секунды, затем включите электромобиль. Когда индикатор низкой скорости перестанет мигать, пульт готов к использованию. Если индикатор низкой скорости не перестает мигать, Вам не удалось подключить пульт. Замените батарейки и повторите еще раз.
2. Тормоз: нажмите на эту кнопку для того, чтобы остановить электромобиль.
3. Выбор скорости: Вы можете выбрать один из трех скоростных режимов.

ВНИМАНИЕ:

- Если Вы не используете пульт около 10 секунд, он отключится автоматически.
- Повторите первый пункт, если Вы меняете батарейки в пульте.

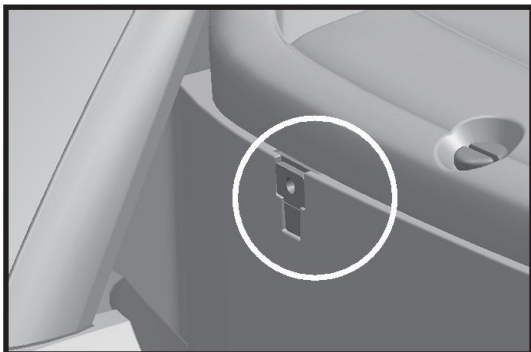

- Всегда отключайте электромобиль перед зарядкой.
- Перед первым использованием необходимо заряжать аккумулятор не менее 4-6 часов, но не более 10 часов.
- Когда электромобиль начинает ехать медленнее, зарядите аккумулятор.
 1. Вставьте зарядное устройство в электромобиль.
 2. Второй конец зарядного устройства вставьте в розетку. Аккумулятор начнет заряжаться.

1. Перед каждым использованием проверяйте электромобиль на наличие неисправностей. При их обнаружении используйте электромобиль только после полного устранения неполадок.
2. Проверяйте все пластиковые детали на наличие сколов и поломок.
3. Время от времени смазывайте все подвижные части электромобиля, например, колеса.
4. Храните электромобиль в помещении или накрывайте его плотной клеенкой, чтобы защитить электромобиль от попадания в него жидкости.
5. Не храните электромобиль вблизи горячих предметов, таких как батареи и обогреватели, может расплавиться пластик.
6. После каждого использования заряжайте электромобиль. Зарядка производится только взрослыми. Если Вы долго не используете электромобиль, заряжайте аккумулятор хотя бы раз в месяц.
7. Не используйте шланг для очистки электромобиля. Также не используйте мыло и воду. Не используйте электромобиль во время дождя или снега. Вода может повредить мотор, проводку и аккумулятор.
8. Протирайте электромобиль только сухой губкой. Также можно использовать мебельную полироль, которая не содержит воска. Не используйте автомобильную полироль, а также абразивные очистители.
9. Не катайтесь по грязи, песку или гравию. Это может повредить подвижные части, мотор и проводку.
10. Если Вы долго не используете электромобиль, необходимо его полностью отключить. Отключите его и достаньте аккумулятор.

