



AXOS UNIVERSAL BENCH

: 07629-800

D

GB

S

FIN

EST

LV

LT

RUS

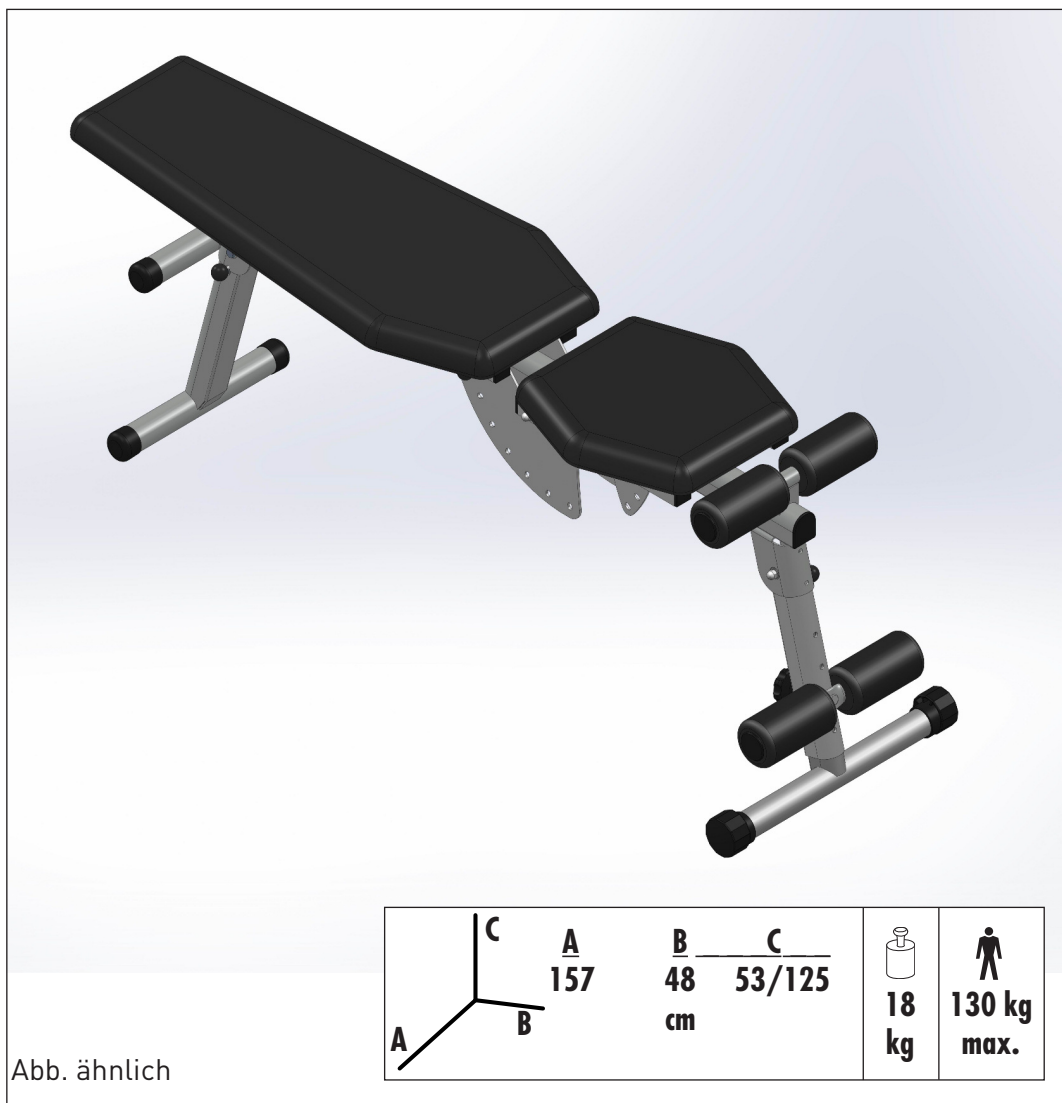

Важные указания

RUS

Пожалуйста, внимательно прочтите эту инструкцию перед монтажом и первым использованием. В ней содержатся важные указания по технике безопасности, а также по использованию и техническому обслуживанию устройства. Сохраните эту инструкцию — она может пригодиться вам в будущем, например, при проведении работ по техобслуживанию или заказе запчастей.

Для вашей собственной безопасности

- **ВНИМАНИЕ!** Устройство можно использовать только по назначению, т. е. для физической тренировки взрослых людей.
- **ОПАСНОСТЬ!** Применение в иных целях является недопустимым и может быть опасным. Изготовитель не несет ответственности за ущерб, причиненный пользователю вследствие использования не по назначению.
- Вы пользуетесь устройством, сконструированным с учетом самых актуальных норм техники безопасности. Производитель приложил усилия, чтобы избежать образования опасных мест, в которых пользователь может причинить себе травму, или закрыть их.
- Домашний тренажер соответствует стандарту DIN EN 957-1, класс Н. Соответственно, он не предназначен для терапевтического применения.
- Изделие не подходит для лиц с весом тела свыше 130 кг.
- **ОПАСНОСТЬ!** Вследствие неправильного ремонта и изменения конструкции (демонтажа оригинальных деталей, установки деталей, не допущенных к эксплуатации, и т. д.) может возникнуть опасность для пользователя.
- Поврежденные детали снижают уровень вашей безопасности и отрицательно влияют на срок службы устройства. Поэтому заменяйте поврежденные или изношенные детали. Не пользуйтесь устройством до тех пор, пока оно не будет исправно и готово к применению. Если понадобится заменить детали, используйте только оригинальные запчасти KETTLER.
- Проверяйте каждые 1–2 месяца все детали тренажера, в частности винты и гайки.
- Чтобы гарантировать предписанный уровень безопасности этого устройства в течение длительного срока, его регулярно должен проверять и обслуживать специалист (один раз в год).
- **ОПАСНОСТЬ!** Проинструктируйте присутствующих людей (в особенности детей) о возможных опасностях во время упражнений.
- Только для установок с грузом или дисками: в особенности это касается пределов хода груза или дисков.
- **Перед началом тренировок проконсультируйтесь у врача, чтобы быть уверенными в том, что вам можно использовать это устройство для тренировок. Решение врача должно быть основанием для составления вашей программы тренировок. Неправильная тренировка или чрезмерная нагрузка могут привести к причинению вреда здоровью.**
- **ВНИМАНИЕ!** Любые манипуляции с тренажером, не описанные в данной инструкции, могут привести к его повреждению или создать опасность для людей. Подобные действия разрешается выполнять только сотрудникам сервисного центра KETTLER или специалистам, обученным компанией KETTLER.
- случае сомнения и по всем вопросам обращайтесь к своему дилеру.

Обращение с устройством

- Гребной тренажер представляет собой устройство, работа которого зависит от частоты ударов веслами (скорости гребли).
- Обратите внимание, что тренировки нельзя начинать до тех пор, пока монтаж не будет выполнен и проверен надлежащим образом.
- Следите за тем, чтобы во время тренировки были установлены и не расшатались все необходимые элементы безопасности.

- Перед каждым использованием проверяйте все резьбовые и штекерные соединения, а также соответствующие предохранительные приспособления на предмет прочности установки.
- Для установки устройства следует выбрать такое место, чтобы оно находилось на безопасном расстоянии от препятствий. Не устанавливайте устройство вблизи проходов, дорожек и ворот.
- Использование устройства поблизости от влажных помещений не рекомендуется из-за опасности образования ржавчины. Также следите, чтобы на детали устройства не попадали жидкости (напитки, пот и т. д.). Это может привести к коррозии.
- Тренажер следует устанавливать на ровной ударостойкой поверхности. Для амортизации ударов подложите подходящий прокладочный материал (резиновые маты, рогажу и т. д.). Только для тренажеров с весами: избегайте жестких ударов весов.
- Тренажер разработан для взрослых, и его ни в коем случае нельзя использовать детям во время игр. Помните, что из-за природной потребности детей в

игре и их темперамента часто могут возникать непредвиденные ситуации, ответственность за последствия которых со стороны изготовителя исключена. Но если вы все-таки разрешите ребенку пользоваться тренажером, обязательно проинструктируйте его и присматривайте за ним.

- В целом устройство не требует особого обслуживания.
- Для чистки и обслуживания тренажера используйте только экологически чистые вещества. Ни в коем случае не применяйте агрессивные или едкие вещества.
- Сохраните оригинальную упаковку устройства, чтобы позже ее можно было использовать для транспортировки.
- Указание касательно утилизации: Изделия KETTLER пригодны для переработки и вторичного использования. После завершения срока службы обеспечьте надлежащую утилизацию устройства, сдав его в местный пункт сбора.

Указания по монтажу

- Монтаж следует выполнять тщательно. Монтировать устройство должен взрослый человек. В случае сомнений обратитесь за помощью к человеку, который лучше разбирается в подобных вопросах.
- Пожалуйста, проверьте наличие всех деталей, входящих в комплект поставки (см. контрольный список), и их целостность. При наличии поводов для рекламаций обращайтесь к своему дилеру.
- Материалы, необходимые для каждого этапа монтажа, показаны на соответствующем рисунке. Сложите материалы в полном соответствии с рисунками. Все необходимые инструменты вы найдете в пакетике с мелкими деталями.
- Все необходимые инструменты поставляются в комплекте с оборудованием
- ПРЕДУПРЕЖДЕНИЕ! Обратите внимание, что при использовании инструмента всегда существует опасность получения травмы. Поэтому при монтаже устройства выполняйте все действия осторожно и осмотрительно!
- ОПАСНОСТЬ! Примите меры, чтобы минимизировать количество источников опасности на рабочем месте, например, не разбрасывайте инструмент. Сложите упаковочный материал так, чтобы от него не могла

исходить опасность. Пленку и полиэтиленовые пакеты следует хранить в месте, недоступном для детей. Опасность удушья при надевании во время игры!

- Внимательно рассмотрите чертежи и смонтируйте устройство в последовательности, представленной на рисунках. В пределах отдельных рисунков для определения очередности действий используются прописные буквы.
- Пожалуйста, сначала просто сложите детали, не свинчивая их плотно, и проверьте правильность их установки. Сначала закрутите самостопорящиеся гайки от руки до ощутимого сопротивления, затем правильно затяните их с помощью гаечного ключа. Проверьте прочность установки всех резьбовых соединений после завершения этапа монтажа. Внимание: открученные стопорные гайки становятся непригодными к дальнейшему применению (из-за разрушения фиксатора) и подлежат замене.
- По производственно-техническим причинам мы сами выполняем предварительный монтаж компонентов (например, трубных заглушек).

Заказ запчастей, стр. 18

Оформляя заказ на запчасти, указывайте полный артикульный номер, номер запасной детали, необходимое количество и серийный номер устройства.

Пример заказа: Арт. № 07629–800 / № зап. детали 68007508 / 1 шт./ Серийный номер:

Сохраните оригинальную упаковку устройства, чтобы позже ее можно было использовать для транспортировки.

Важно: Запчасти, соединяемые с помощью резьбы, поставляются без крепежных материалов. Если вам нужны соответствующие крепежные материалы, добавьте в заказ фразу «с крепежным материалом».

Указание касательно утилизации: Изделия KETTLER пригодны для переработки и вторичного использования. После завершения срока службы обеспечьте надлежащую утилизацию устройства, сдав его в местный пункт сбора.

Sportmaster • Serebriakova pr. 14/str. 15 • 129343 Moskau
 Tel.: +7 495 777 777 1 • Fax: +7 495 286 8762
 e-mail: info@sportmaster.ru • www.sportmaster.ru •
 www.kettler.ru

Checkliste (Packungsinhalt)

- GB - Checklist (contents of packaging)
- S - Kontrollista (förpackningens innehåll)
- FIN - Tarkastusluettelo (Pakkauksen sisältö)

- EST - Kontrollnimekiri (pakendi sisu)
- LV - Pārbaudes saraksts (iepakojuma saturs)

- LT - Patikros sąrašas (pakuotės turinys)
- RUS - Контрольный список

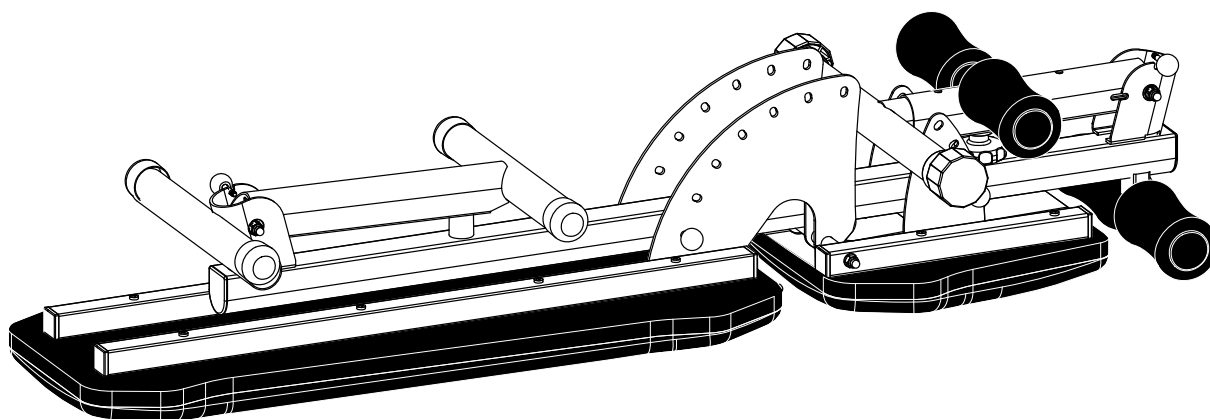

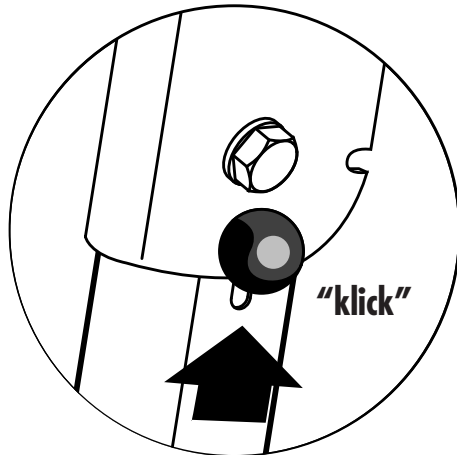
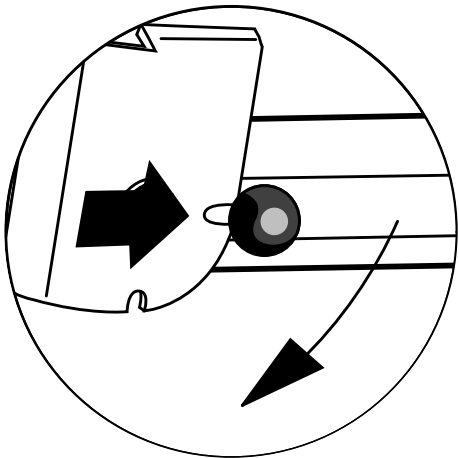
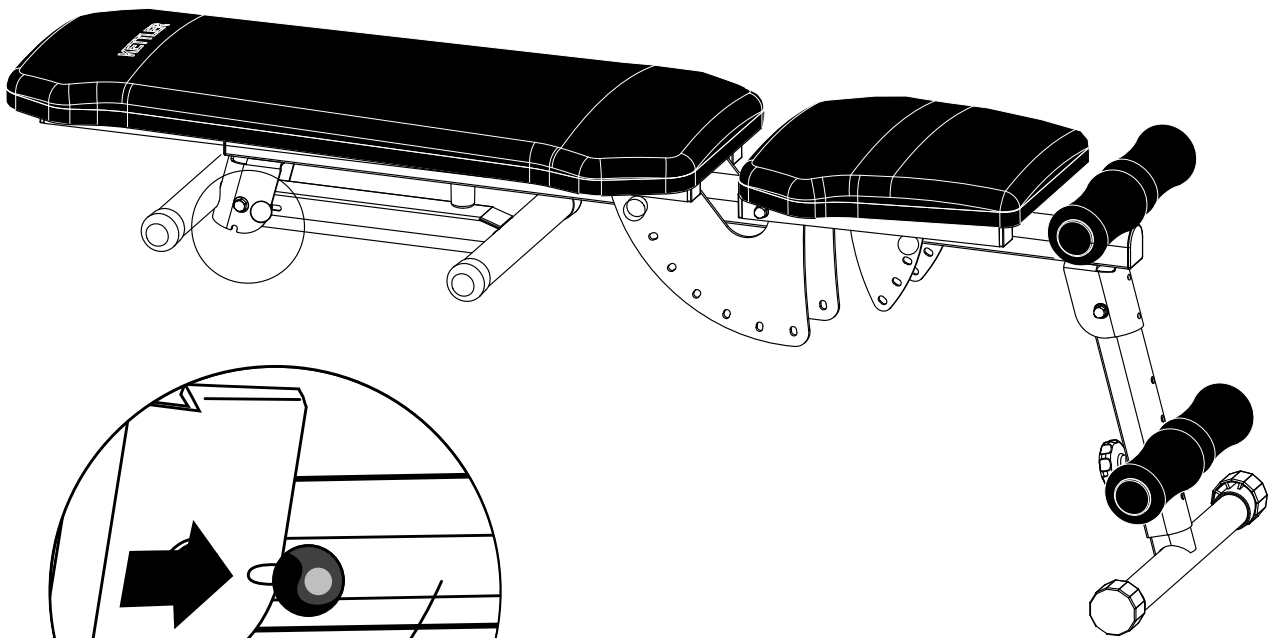
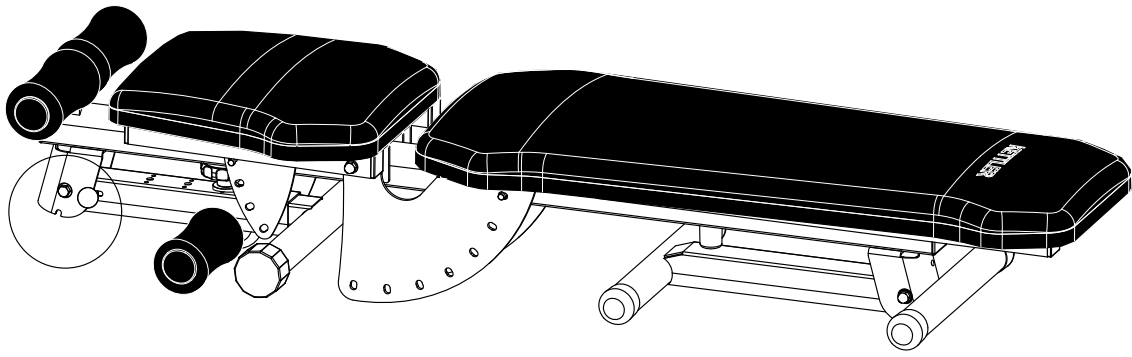

Handhabungshinweise

- GB - Handling
- S - Produktens hantering
- FIN - Käyttöohjeet

- EST - Käsitsemisjuhised
- LV - Lietošanas norādes

- LT - Eksploatacijos instrukcija
- RUS - Указания по обращению

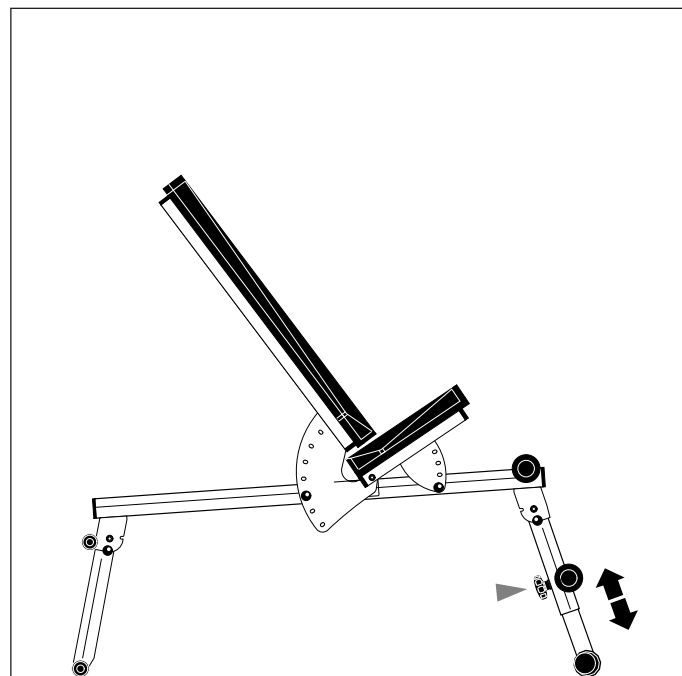
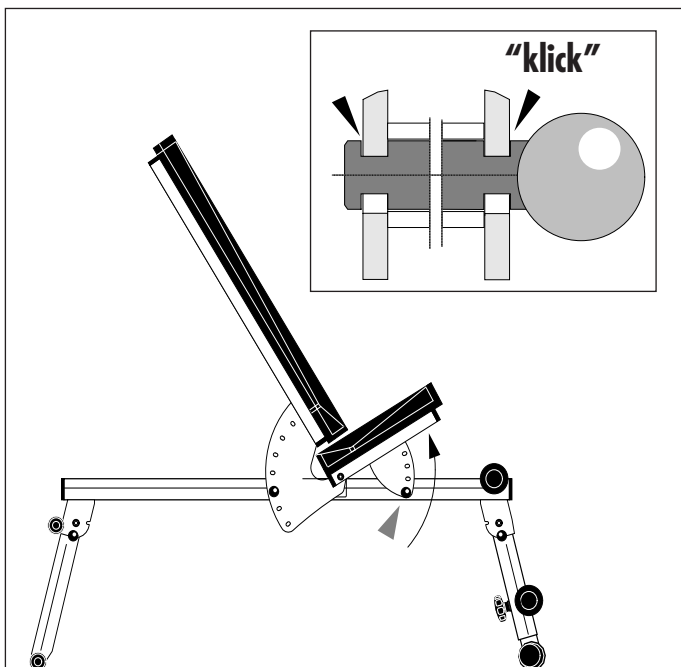
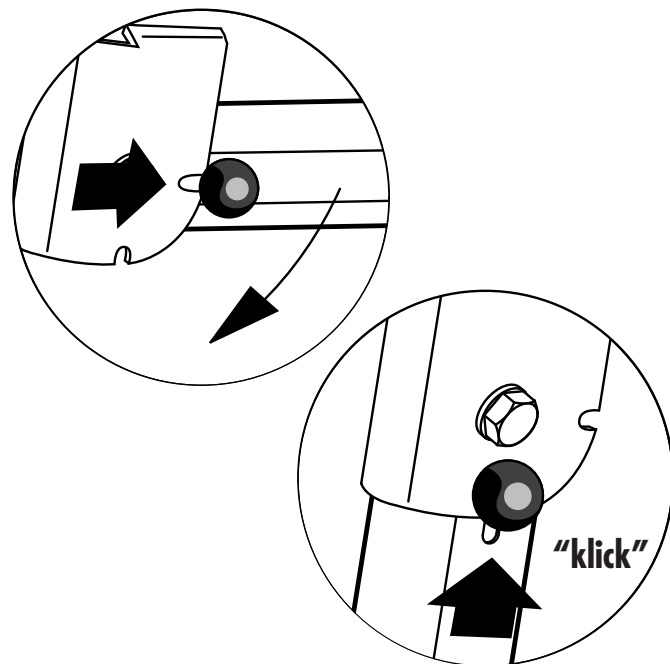
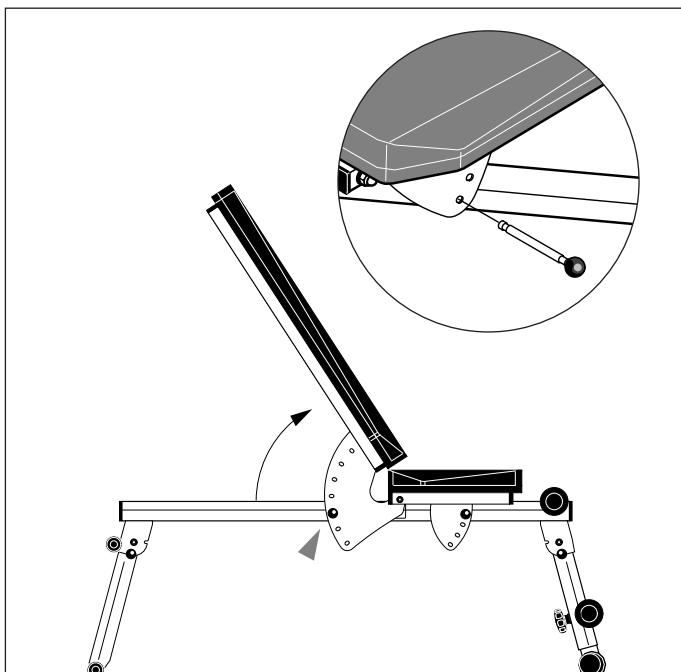

Ersatzteilzeichnung

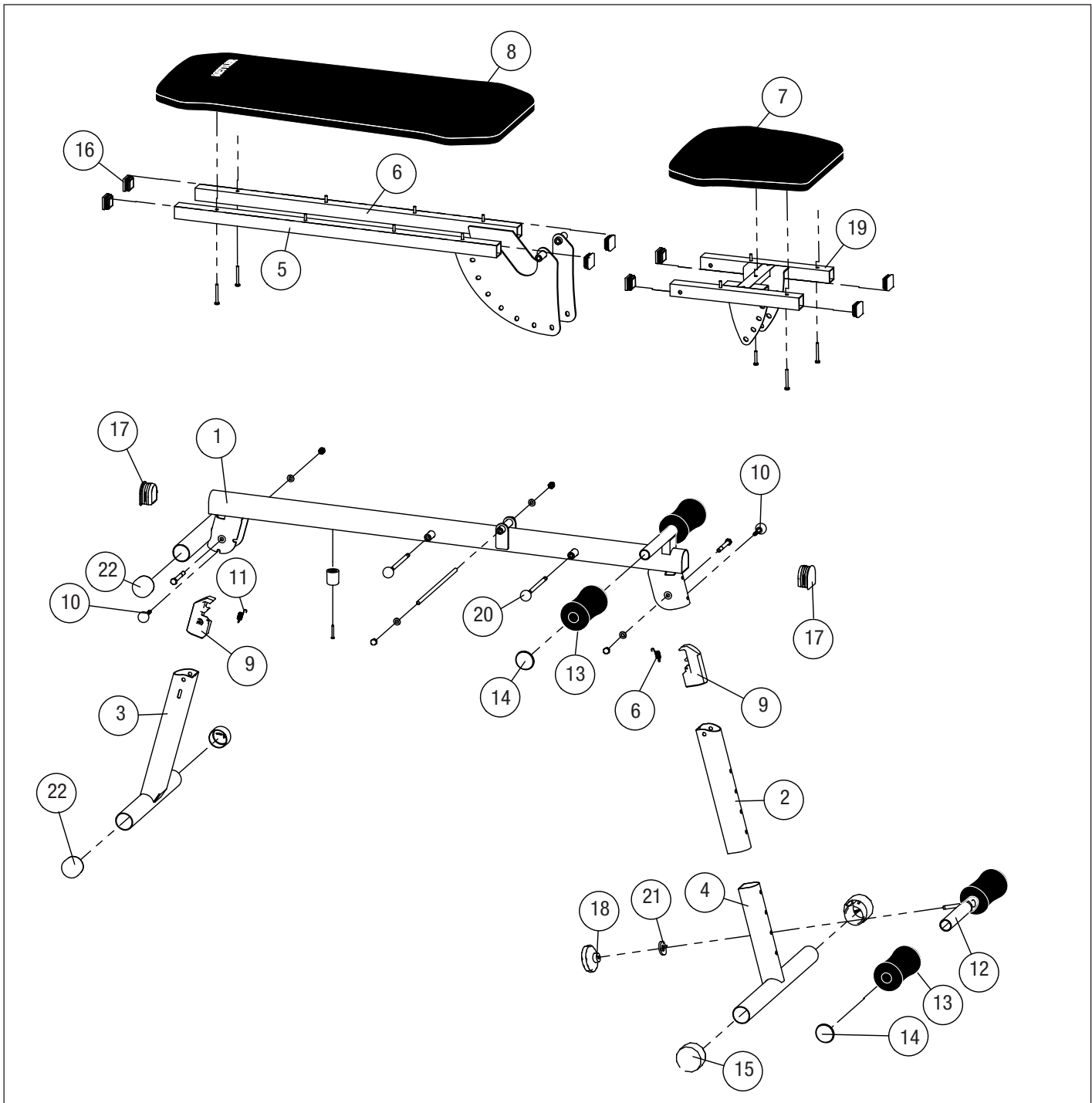

Teil Bezeichnung Nr.	Stück Ersatzteil-Nr. für 007629-800 Silber / Anthrazit
-------------------------	--

1 Sitzrohr	1 68007525
2 Standrohr	1 68007526
3 Standrohr hinten	1 68007527
4 Fuss-Stütze verchromt	1 68007528
5 Rückenrohr rechts	1 68007529
6 Rückenrohr links	1 68007530
7 Sitzpolster anthrazit	1 68007531
8 Rückenpolster anthrazit	1 68007532
9 Klemmschutz 4734	2 68007509
10 Gewindestift mit Kugel	2 68007507
11 Zugfeder	2 68007506
12 Querrohr	1 68007502
13 Fußpolster 140mm	4 68007508

Teil Bezeichnung Nr.	Stück Ersatzteil-Nr. für 007629-800 Silber / Anthrazit
-------------------------	--

14 Tellerstopfen für ø25mm	4 68007505
15 Excenterkappe 12eckig für ø42mm	2 68007512
16 Stopfen für VKT30mm	8 68007533
17 Stopfen 2985	2 68007513
18 Sterngriffmutter M8	1 68007510
19 Sitzrahmen	1 68007534
20 Sicherungsstift 130mm	2 68007535
21 Gel-Scheibe 3852	1 68007514
22 Kappe für ø42mm	4 68007511
23 Schraubenbeutel	1 68007538

Farbhinweis

- D - Farbliche Abweichungen bei Nachbestellungen sind möglich und stellen keinen Reklamationsgrund dar.
- GB - Colours may vary with repeat orders and this does not constitute grounds for complaint.
- S - Färgavvikelser när du beställer delar i efterhand kan inte utelutas och motiverar ingen reklamation.
- FIN - Jälkitalauksissa saattaa esiintyä väripoikkeuksia, tämä ei kuitenkaan oikeuta reklamaatioon.
- EST - Hilisema tellimise puhul võib seadme värv erineda, see ei anna põhjust kaebuste esitamiseks.
- LV - Veicot papildu pasūtījumus iespējamas nelielas krāsu atšķirības un tās netiek uzskatītas par sūdzību iemeslu.
- LT - Esant papildomiems užsakymams gali būti spalvų neatitikimas, tačiau tai negali būti pagrindas skųstis.
- RUS - Отклонения в цвете при повторных заказах возможны и не являются основанием для рекламаций.

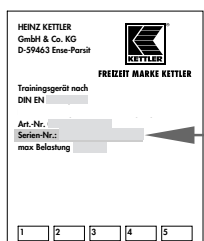

- D - Beispiel Typenschild – Seriennummer
- GB - Example Type label – Serial number
- S - Exempel typskylt – seriennummer
- FIN - Esimerkki tyypikilpi – sarjanumero
- EST - Tüübisildi näide – seerianumber
- LV - Piemērs: datu plāksnīte – sērijas numurs
- LT - Specifikacijos lentelės pavyzdys – serijos numeris
- RUS - Пример заводской таблички с серийным номером



docu 3743/0415