**ВНИМАНИЕ !**

Перед сборкой необходимо внимательно ознакомиться с данной инструкцией, сверить комплектность деталей со спецификациями, проверить наличие необходимой фурнитуры и изучить рисунки ее монтажа.

Сборку следует производить на ровной горизонтальной поверхности, застелив ее тканью или бумагой, чтобы не допустить царапин на деталях.

Ввиду совершенствования конструкции и технологии изготовления, возможны отличия изделия от данного описания.

ГАРАНТИИ ИЗГОТОВИТЕЛЯ

Гарантийный срок эксплуатации мебели при соблюдении правил - 24 месяца со дня продажи. За механические повреждения, возникшие при транспортировке и сборке изготовитель ответственности не несет.

ПЕРЕД СБОРКОЙ С ДЕТАЛЕЙ
ИЗ ПЛИТЫ МДФ (ГЛЯНЦЕВЫХ)
СНЯТЬ ЗАЩИТНУЮ ПЛЕНКУ

ПРАВИЛА ЭКСПЛУАТАЦИИ И УХОДА ЗА МЕБЕЛЬЮ

Мебельное изделие использовать по назначению указанному в маркировке. Мебельное изделие должно собираться согласно прилагаемой инструкции по сборке. При эксплуатации мебельной продукции необходимо исключить попадание воды и иных жидкостей на элементы изделий мебели, соприкасающихся с полом. При установке изделий мебели в непосредственной близости от нагревательных и отопительных приборов их поверхности во время эксплуатации должны быть защищены от нагрева. Температура нагрева элементов мебели не должна превышать +40 °С. Необходимо предохранять мебель от попадания на нее влаги, кислот, щелочей и различных растворителей. При перемещении мебели освобождать ее от содержимого, очистку загрязнений производить при помощи специальных средств по уходу за мебелью.

Поз.	Обозначение	Наименование	Кол-во	Длина	Ширина	Материал
1	025.101	Спинка	1	1800	1100	МДФ-(16+16)
2	025.102	Накладка	2	721	172	МДФ-16
3	025.102-1	Накладка	2	721	172	МДФ-16
4	025.111	Накладка	1	430	353	МДФ-(16+2,5)
5	025.112	Накладка	2	462	179	МДФ-16
6	025.401	Спинка	1	1648	220	МДФ-22
7	025.402	Царга	2	2015	170	МДФ-22
8	025.403	Стенка	1	1604	256	ДСП-16
9	025.404	Стенка	2	1604	240	ДСП-16
10	025.405	Стенка	1	700	256	ДСП-16
11	025.406	Стенка	2	780	160	ДСП-16
12	025.407	Стенка	1	832	160	ДСП-16
13	025.408	Стенка	1	700	240	ДСП-16
14	025.409	Стенка	3	467	256	ДСП-16
15	025.410	Брусok	2	300	60	ДСП-25
16	025.416	Стенка	2	700	160	ДСП-16
17	025.501	Стенка	8	700	110	ДСП-16
18	025.502	Стенка	4	602	110	ДСП-16
19	025.503	Дно	8	634	350	ДСП-16

Наименование фурнитуры	Ед. изм.	Кровать МН-025-01
Подпятник	шт.	22
Эксцентрик Maxifix 35	шт.	8
Болт Maxifix 35	шт.	4
Муфта Maxifix 35	шт.	4
Болт концевой Maxifix 35	шт.	4
Стяжка эксцентриковая	шт.	12
Дюбель для стяжки ввинчиваемый	шт.	12
Эксцентрик для плиты 16 мм	шт.	16
Дюбель к эксцентрику	шт.	16
Заглушка эксцентрика (белая)	шт.	16
Конфирмат Ø7x50	шт.	32
Конфирмат Ø7x40	шт.	4
Заглушка конфирмата (белая)	шт.	2
Шкант Ø8x35	шт.	24
Ролик А	шт.	32
Стяжка межблочная Ø5x29 мм	шт.	4
Уголок металлический	шт.	1
Шуруп Ø4x40	шт.	4
Шуруп Ø4x30	шт.	64
Шуруп Ø4x16	шт.	68
Заглушка отверстия 5 мм (белая)	шт.	12
Ключ к конфирмату	шт.	1
Ключ шестигранный L-образный S8	шт.	1
Амортизатор мебельный	шт.	16
Основание для кровати 1600x1960мм	шт.	1

ПАСПОРТ ИЗДЕЛИЯ

ЛИСТ-2 ЛИСТОВ-6

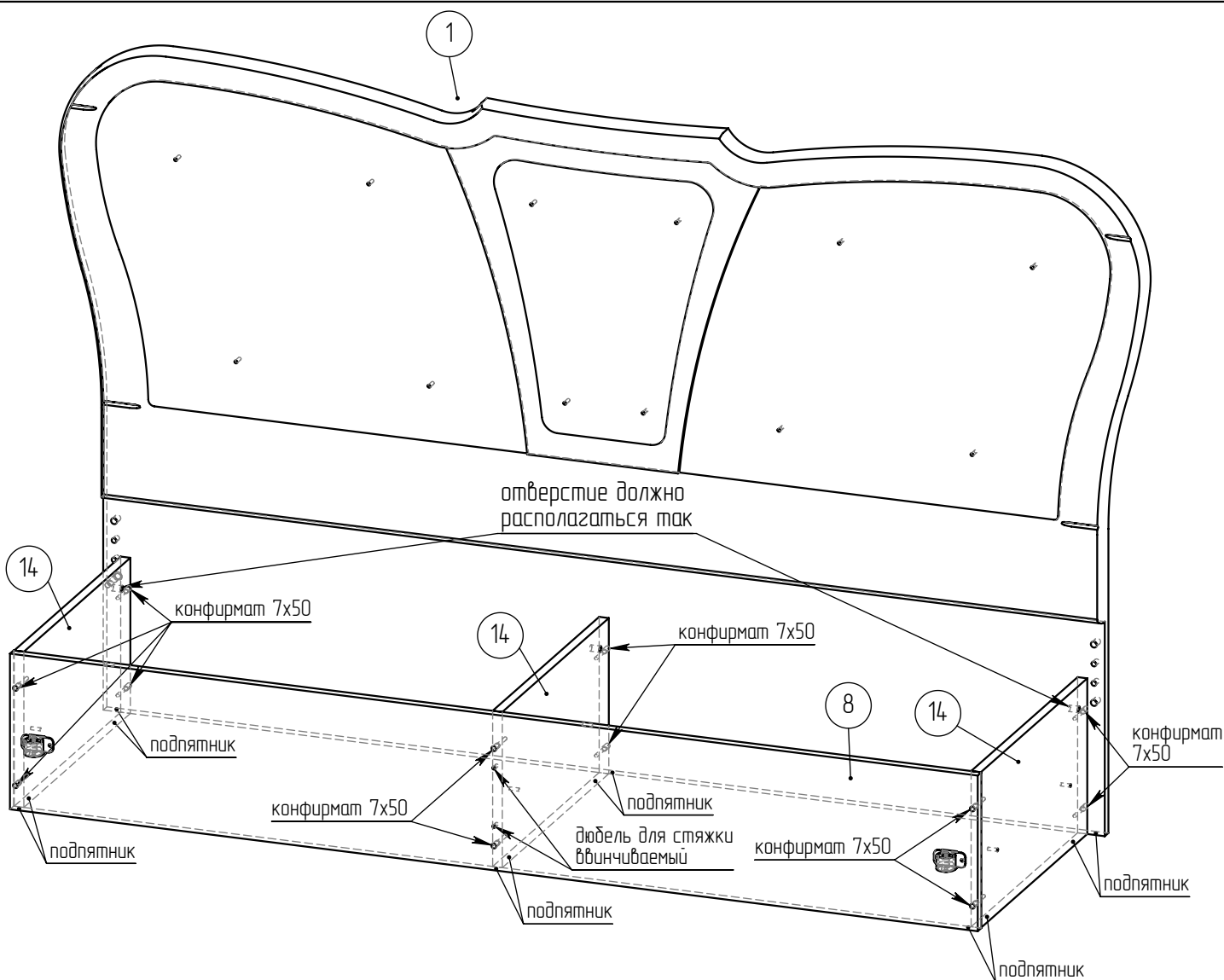

Перед сборкой в нижние торцы деталей задить подпятники.
 На деталь (8) перед сборкой прикрутить ролики.
 Спинку и перегородки скрутить конфирматами 7x50.

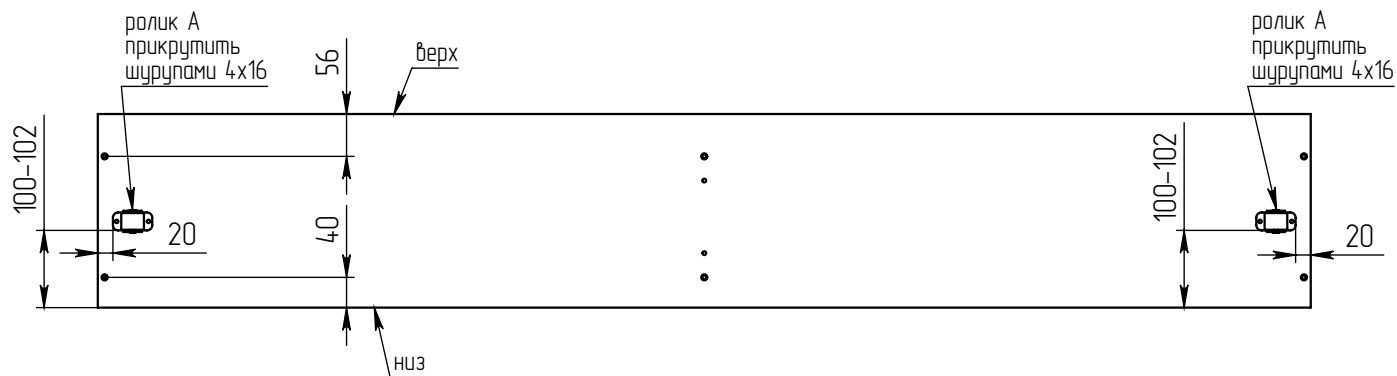

подпятник

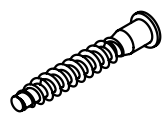

конфирмат 7x50



ролик А

дюбель для стяжки
ввинчиваемый

ПАСПОРТ ИЗДЕЛИЯ

ЛИСТ-3 ЛИСТОВ-6

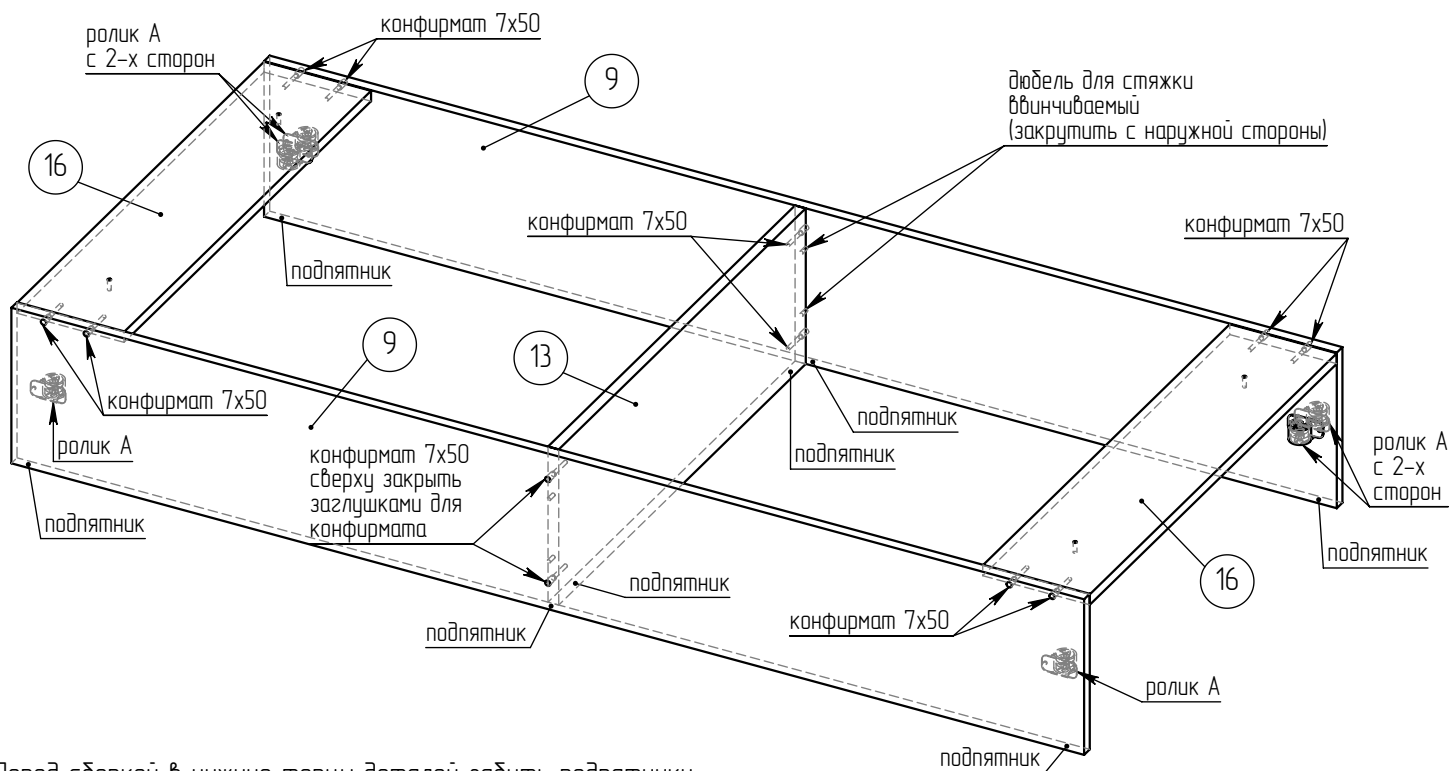

Перед сборкой в нижние торцы деталей забить подпятники.

На детали (9) перед сборкой прикрутить ролики, расстояние их монтажа – см. предыдущий лист.

Детали скрутить конфирматами 7x50.

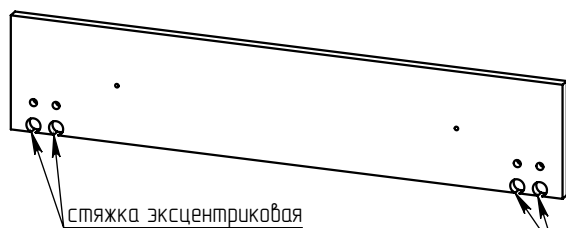
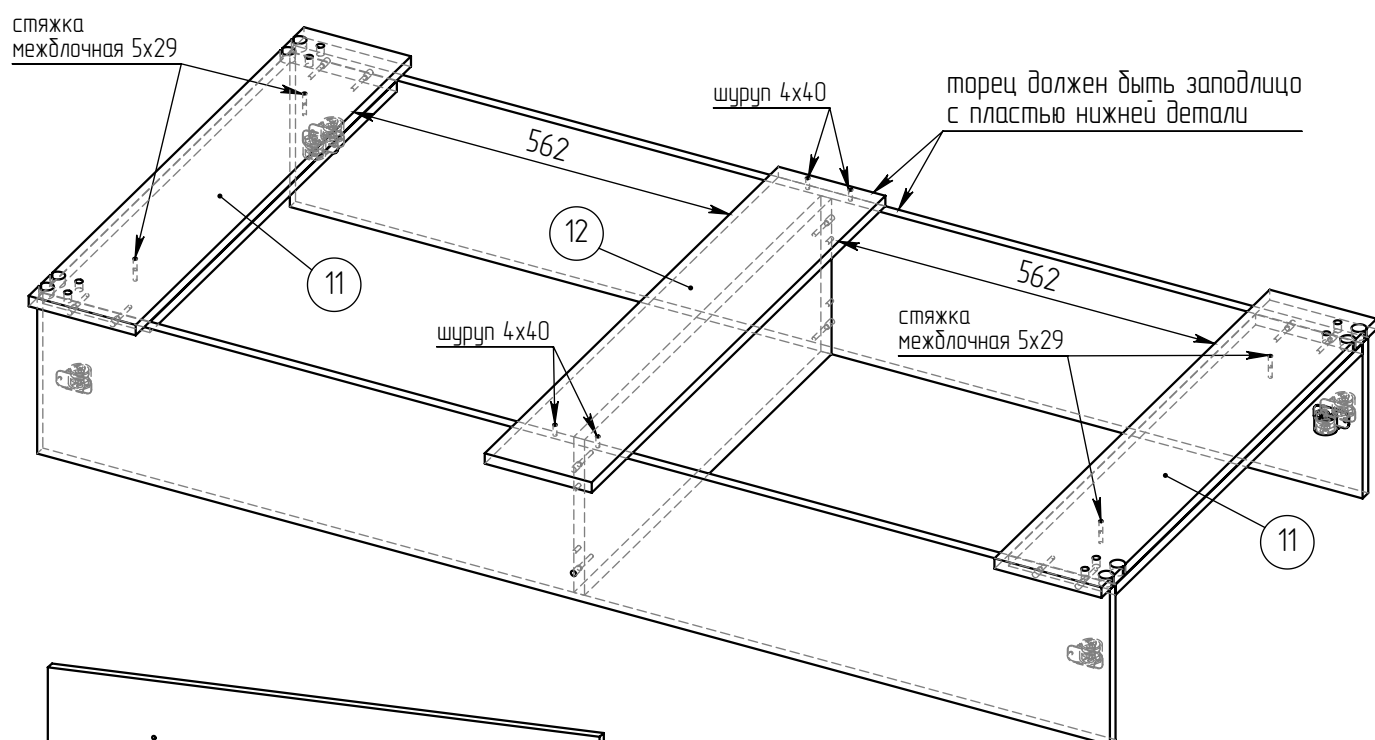

На детали (11) перед сборкой запрессовать стяжки эксцентриковые.

стяжка эксцентриковая



подпятник



конфирмат 7x50



ролик А

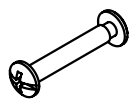

стяжка междольная 5x29

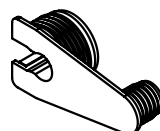

стяжка эксцентриковая

дюбель для стяжки
ввинчиваемый

ПАСПОРТ ИЗДЕЛИЯ

ЛИСТ-4 ЛИСТОВ-6

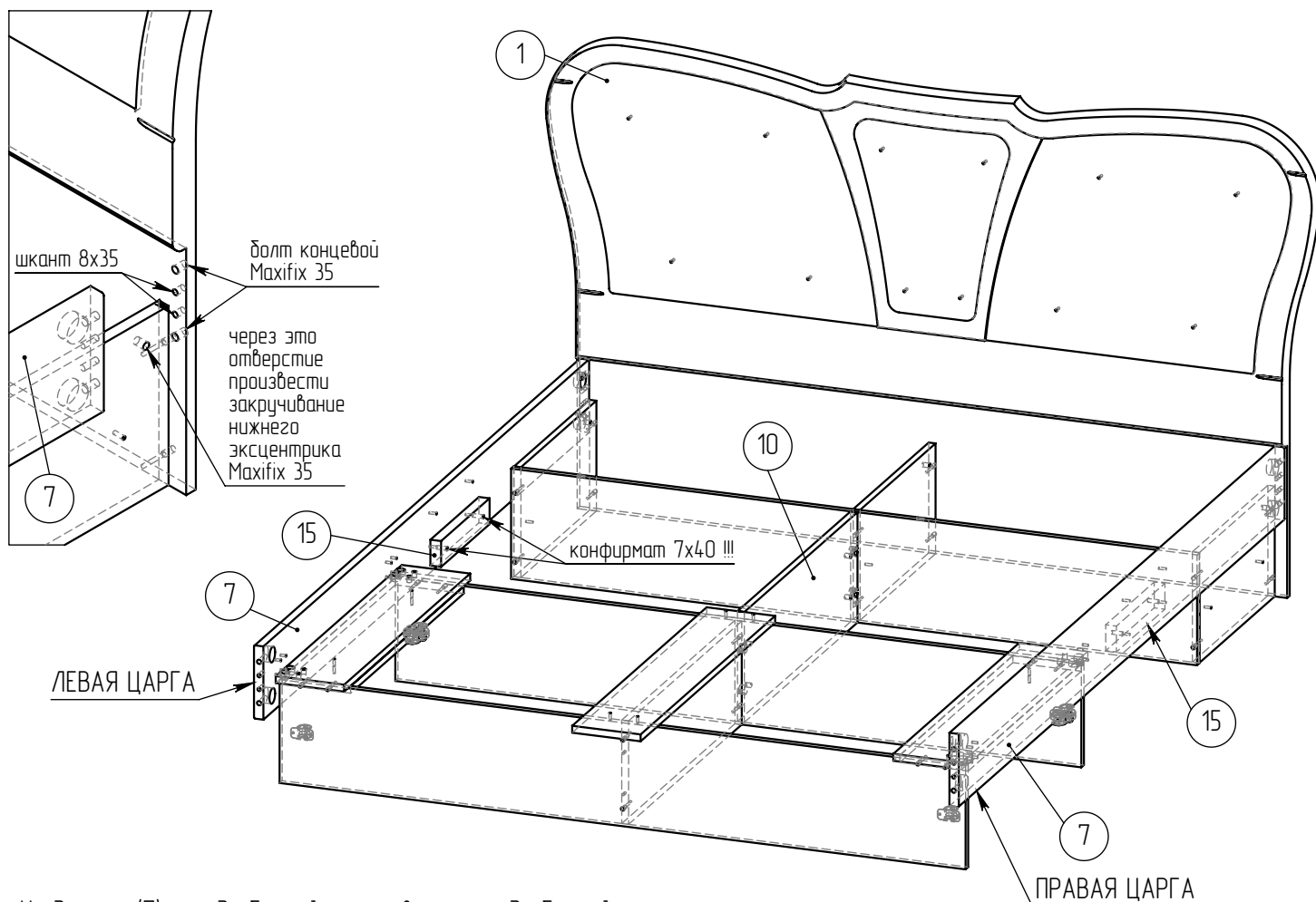

На детали (7) перед сборкой установить перед сборкой эксцентрики Maxifix 35 и закрутить дюбели для стяжки ввинчиваемые. При установке эксцентрика обратить внимание на положение стрелки – она должна быть направлена наружу (см. рисунок).

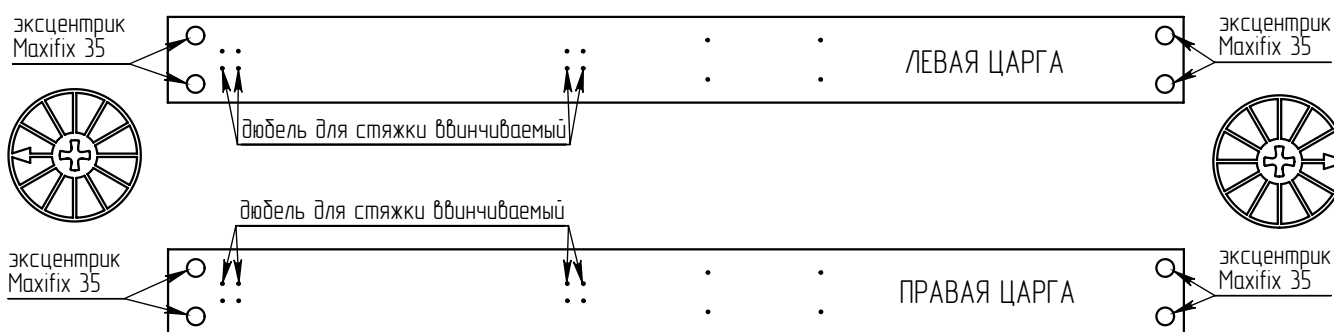

На деталь (10) перед сборкой запрессовать стяжки эксцентриковые и вбить подпятники.

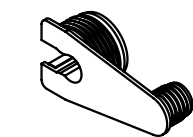
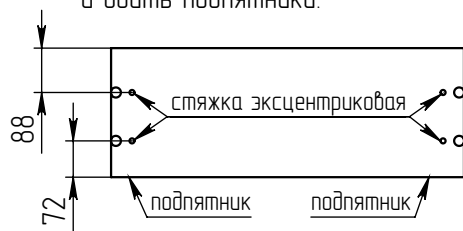

стяжка эксцентриковая



дюбель для стяжки ввинчиваемый



эксцентрик Maxifix 35

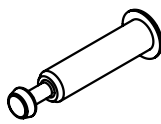

болт концевой Maxifix 35

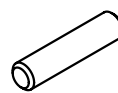

шкант 8x35

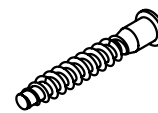

конфирмат 7x40

ПАСПОРТ ИЗДЕЛИЯ

ЛИСТ-5 ЛИСТОВ-6

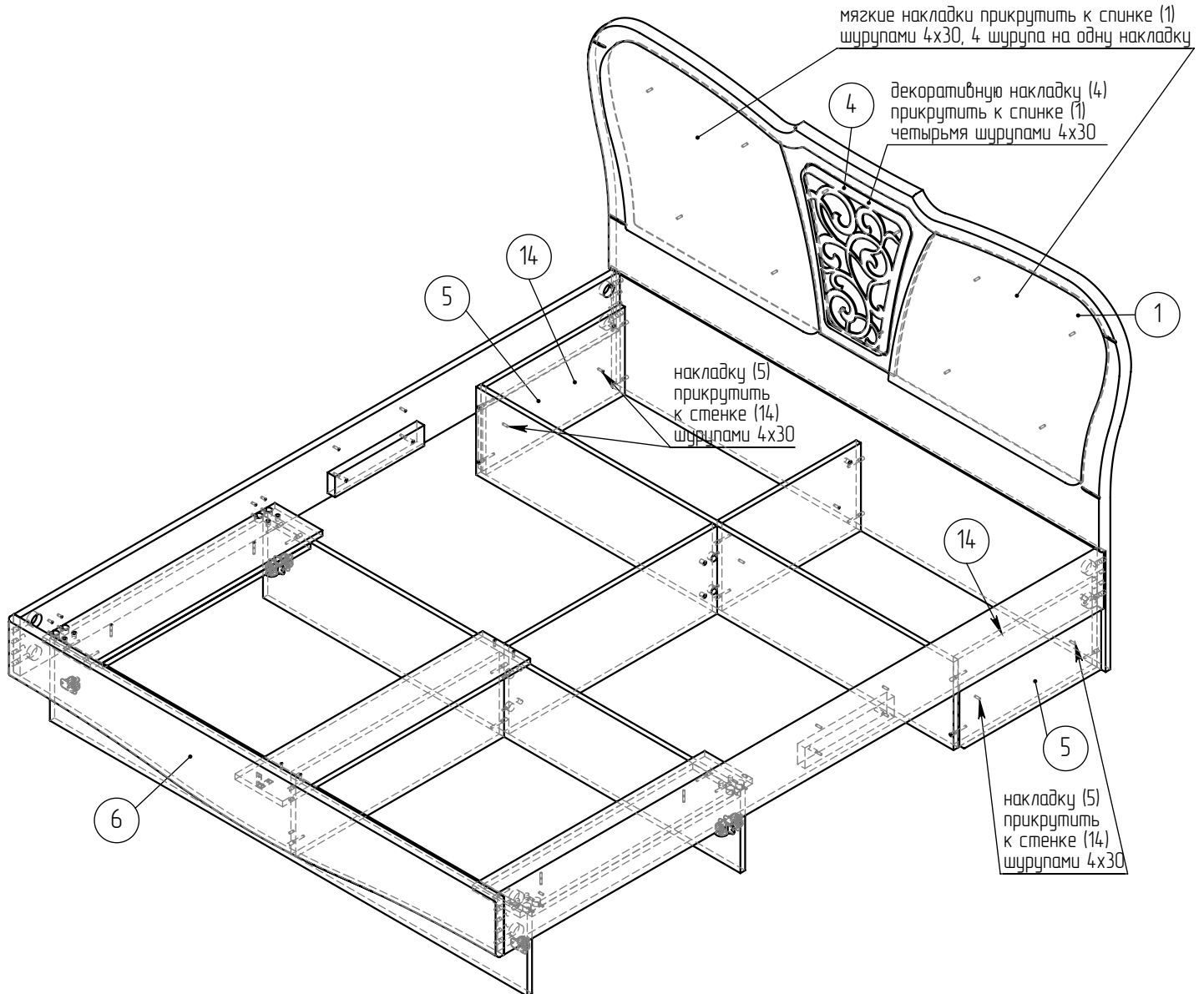

В деталь (6) перед сборкой вставить шканты 8x35, закрутить муфты Maxifix 35, в муфты вкрутить болты Maxifix 35. Для закручивания муфт использовать ключ шестигранный L-образный S8. Для лучшей установки муфт рекомендуется в отверстиях для их установки сделать небольшие фаски при помощи сверла $\varnothing 12$ мм или обычного ножа.

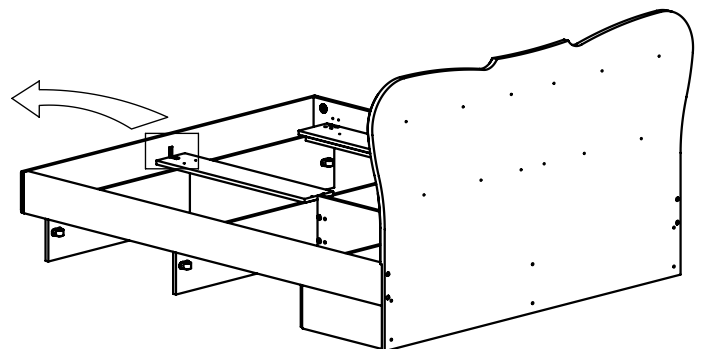
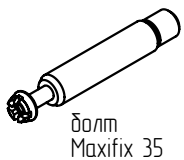

ПАСПОРТ ИЗДЕЛИЯ

ЛИСТ-6 ЛИСТОВ-6

