

# KETTLER

ИНСТРУКЦИЯ ПО СБОРКЕ  
И ЭКСПЛУАТАЦИИ

## AB-ROLLER

7360-205 Тренажер для мышц брюшного пресса



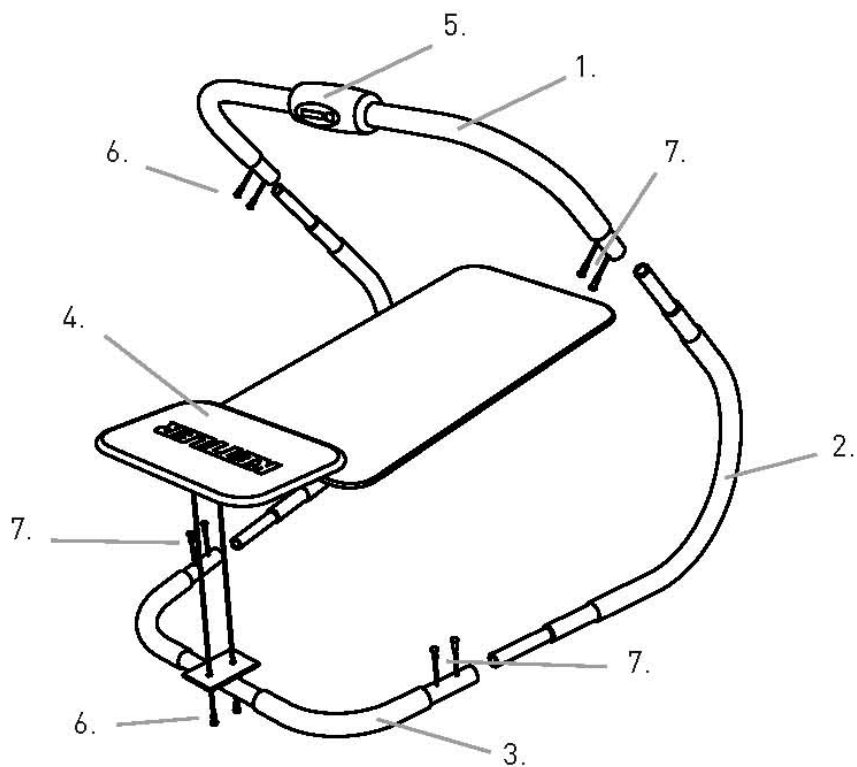

## СПИСОК ДЕТАЛЕЙ

СПИСОК ДЕТАЛЕЙ		
1	Поручень, покрытый пеноматериалом	1
2	Округленные рейки, покрытые пеноматериалом	2
3	Перекладина, покрытая пеноматериалом	1
4	Подголовник с мягкой подкладкой	1
5	Компьютер	1
6	Шурупы М6 x 15	2
7	Шурупы М5 x 12	8

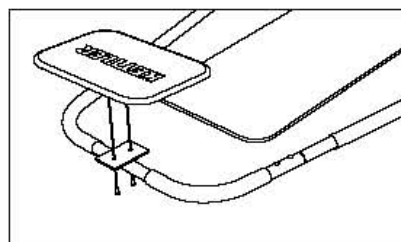
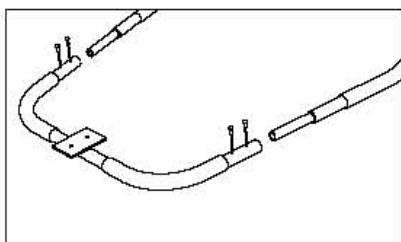
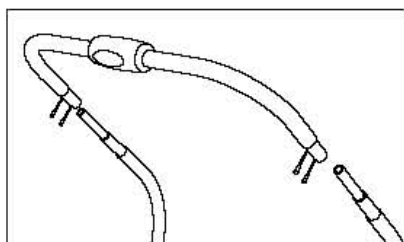

## УСТАНОВКА БАТАРЕЙКИ

Откройте корпус компьютера, чтобы установить батарейку 1.5 AA или UM-4.

**К сведению:** Срок жизни батарейки примерно 1 год при нормальном использовании.

При извлечении батарейки, все показатели обнуляются.

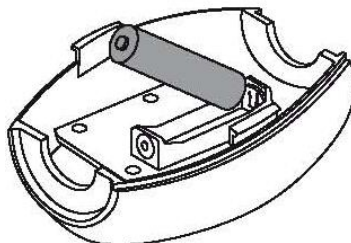
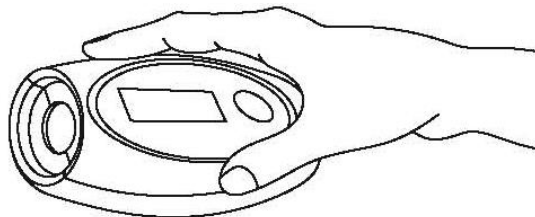

## ФУНКЦИИ И УПРАВЛЕНИЕ

<b>TIME (TMR)</b>	Автоматическая запись времени тренировки при выполнении упражнения
<b>COUNT (CNT)</b>	Подсчет количества совершенных движений
<b>CALORIES (CAL)</b>	Автоматическое записывание количества сжигаемых калорий во время тренировки
<b>TOTAL COUNT (TOTAL)</b>	Отображение общего количества совершенных движений. Когда подается сигнал, компьютер добавляет новую запись к существующим данным. Общее количество не может быть сброшено (кнопкой RESET) пока Вы не извлечете батарейку.
<b>SCAN</b>	Автоматическое сканирование каждой функции: TIME, CALORIES, COUNT, TOTAL COUNT.

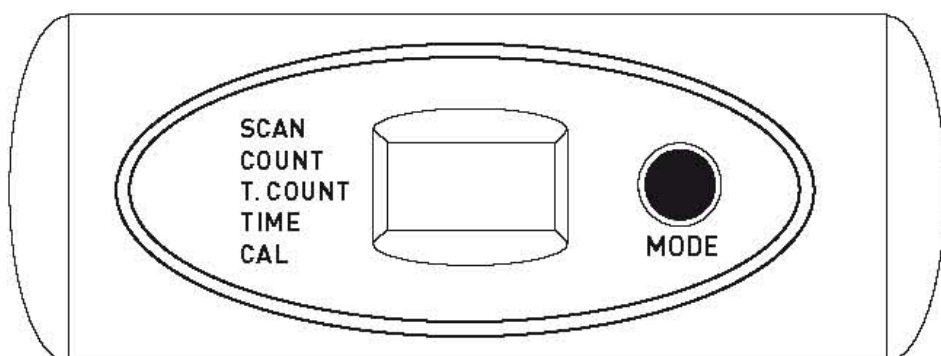

## КАК ПОЛЬЗОВАТЬСЯ ФУНКЦИЕЙ АВТО-ВКЛЮЧЕНИЯ / ВЫКЛЮЧЕНИЯ

Компьютер тренажера оснащен функцией авто-включения/выключения. Он включается, когда сенсоры улавливают движение. При отсутствии движения более четырех минут, компьютер автоматически выключается.



**KETTLER**

ХАЙНЦ КЕТТЛЕР ГмбХ & КГ.  
Почтовый ящик 1020  
59463 Энзе-Парсит

Тел. 0049 (0) 29 38 / 810  
Факс 0049 (0) 29 38 / 819 10 01

E-Mail [sport@kettler.net](mailto:sport@kettler.net)  
[www.kettler.net](http://www.kettler.net)

