



АУДИО-ВИДЕО И
БЫТОВАЯ ТЕХНИКА

VT-6602 W/BK

Clock radio

Радиочасы

Инструкция по эксплуатации

GB Manual instruction	3
RUS Инструкция по эксплуатации	11
KZ Пайдалану нұсқасы	21
UA Інструкція з експлуатації	30
UZ Foydalanish qoidalari	39

www.vitek.ru

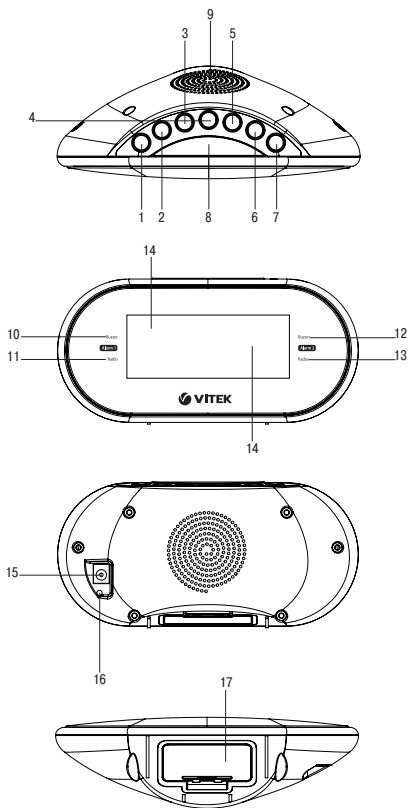



CLOCK RADIO VT-6602 W/BK



The clock radio is intended for current time displaying, receiving of radio stations in AM/FM range as well as for using as an alarm.

DESCRIPTION

1. Time setting/radio stations programming/ switching button «**CLK/MEM**»
2. Minutes setting/ radio stations switching button «**MIN/◀◀**»
3. Hours setting/ radio stations switching button «**HOUR/▶▶**»
4. Display brightness mode button «**DIMMER**»
5. Second alarm setting/volume down button «**AL2 /-**»
6. First alarm setting/volume up button «**AL1 /+**»
7. Radio switch on/AM/FM range selection/alarm switch off «**SOURCE/AL. OFF/⏻**»
8. Alarm repeating signal/radio auto switch-off button «**SNOOZE/SLEEP**»
9. Speaker
10. First alarm sound signal indicator **ALARM 1 BUZZER**
11. First alarm radio indicator **ALARM 1 RADIO**
12. Second alarm sound signal indicator **ALARM 2 BUZZER**
13. Second alarm radio indicator **ALARM 2 RADIO**
14. Display
15. AC/DC adapter «**DC IN**» connection socket
16. Antenna for receiving the signal in FM range
17. Battery compartment lid

	ATTENTION! Electric shock hazard! DO NOT OPEN!	
<p>Warning: To avoid risk of fire or electric shock, do not expose the unit to rain or moisture.</p> <p>To avoid shock hazard do not remove the cover by yourself.</p> <p>Unit technical maintenance should be performed by service centers' qualified specialists only.</p>		

ENGLISH

	The lightning symbol within an equilateral triangle is intended to alert the user to the presence of dangerous voltage within the unit body that may lead to electric shock.
	The exclamation mark within an equilateral triangle points to important operating and maintenance recommendations in the instruction manual.

SAFETY MEASURES

Read this instruction manual carefully before using the unit and keep it for future reference.

Use the unit for its intended purpose only, as specified in this manual.

Mishandling the unit can lead to its breakage and cause harm to the user or damage to his/her property.

- Use only the power adapter supplied with the unit.
- Before switching the clock radio on, make sure that the operating voltage of the power adapter corresponds to the voltage of your mains.
- To avoid fire, do not use adapters for plugging the unit in.
- Do not use the unit outdoors.
- To prevent fire or electric shock, do not expose the unit to moisture, do not put and do not use the clock radio in places with high humidity (near bathtubs, containers filled with water, kitchen sinks, washing machines, near a swimming pool, in wet basements, etc.). Protect the unit from water dripping and splashing.
- Place the unit with free access to the mains socket.
- For additional protection of the unit during thunderstorms and when you are not going to use it for a long time, unplug the adapter. It will prevent the unit from being damaged by lightning and power surges.
- To unplug the unit, take the adapter; do not pull the adapter cord.
- To avoid electric shock, do not open the unit body by yourself or make any changes to the electrical circuit. If you find any damages, unplug the unit and apply to the authorized service center.
- Install the unit in places with proper ventilation. Do not block the ventilation openings during the unit operation.
- Place the clock radio on a flat stable surface, away from the equipment with strong magnetic fields, for example,

from big speakers, as magnetic field lines may interfere with the unit operation.

- Do not connect the FM-antenna cord to the common or outdoor antenna.
- Do not set the unit near heat sources such as radiators, heat registers, ovens, or places exposed to direct sunlight, excessive dust, vibration or mechanical shocks.
- Do not place sources of open fire, such as candles, on the unit body.
- Do not let foreign objects get into the unit body openings.
- Do not allow children to use the unit as a toy and do not allow them to touch the unit body and the power cord during the unit operation.
- Place the unit away from children under 8 years of age during its operation.
- This unit is not intended for usage by people (including children over 8) with physical, neural and mental disorders or with insufficient experience or knowledge. Such persons may use this unit only if they are under supervision of a person who is responsible for their safety and if they are given all the necessary and understandable instructions concerning the safe usage of the unit and information about danger that can be caused by its improper usage.
- For children safety reasons do not leave polyethylene bags used as packaging unattended.

Attention! Do not allow children to play with polyethylene bags or packaging film. **Danger of suffocation!**

- Do not repair the unit by yourself. Contact the authorized service center for all repair issues.
- Transport the unit in the original package only.
- Keep the unit out of reach of children and disabled persons.

THE UNIT IS INTENDED FOR HOUSEHOLD USAGE ONLY

POWER CONNECTION

After unit transportation or storage under cold (winter) conditions, it is necessary to keep it for at least two hours at room temperature before switching on.

- Before switching the clock radio on, make sure that the operating voltage of the adapter corresponds to the voltage of your mains.

ENGLISH

- The unit is equipped with a backup power supply system battery that allows saving current time, alarm settings and programmed radio stations in case of power failure. Once the mains voltage is restored, the unit is switched to the mains power supply.

Note: The alarm sound signal will be on only if there is power in the mains.

- Open the battery compartment lid (17). Insert 2 AAA batteries (not supplied), following the polarity.
- Close the battery compartment lid (17).
- To connect the unit to the mains insert the power adapter plug into the socket (15) and plug the adapter in.

Attention!

Batteries leakage can cause injuries or unit damage. To avoid damages, follow the recommendations specified below:

- insert the batteries following the polarity;
- remove the batteries if you are not planning to use the unit for a long time.
- do not dismantle the batteries, do not subject them to high temperatures;
- replace the batteries in time.

TIME SETTING

- Plug the unit into the mains.
- Press and hold the button (1) «CLK/MEM», blinking time indications will appear on the display.
- Consequently press or hold the button (3) «HOUR />>» to set the necessary hour.
- Consequently press or hold the button (2) «MIN /<<» to set the minutes.
- To finish the setup procedure, press the button (1) «CLK/MEM».

Note: If the buttons (3) «HOUR />>», or (2) «MIN /<<» are not pressed within 10 seconds during the setup process, the unit will be switched to the current time mode.

Alarm setup (AL.1 and AL.2)

- To view the alarm time, press the button (5) «AL2 /-» or the button (6) «AL1/+» respectively. The alarm time will appear on the display. If no buttons are pressed within 5 seconds, the unit will be switched to the current time mode.
- In the current time mode press and hold the button (5) «AL2 /-» to set the second alarm or the button (6) «AL1/+»

to set the first alarm. Blinking alarm time digits and the selected alarm indicator (12) or (10) will appear on the display.

- Consequently press or hold the button (3) «**HOUR** /▶▶», to set the alarm time in hours.
- Consequently press or hold the button (2) «**MIN** /◀◀», to set the alarm time in minutes.
- To finish the setup procedure, press the button (5) «**AL2** /-» or (6) «**AL1** /+» respectively.
- Press the button (5) «**AL2** /-» or (6) «**AL1** /+», to select the necessary alarm signal: sound signal («**Buzzer**» symbol) or radio switch on («**Radio**» symbol).

Depending on your choice the corresponding indicator will light up:

- the indicator (10) shows that the first alarm sound signal is selected as an alarm signal;
- the indicator (11) shows that the radio is selected as the first alarm signal;
- the indicator (12) shows that the second alarm sound signal is selected as an alarm signal;
- the indicator (13) shows that the radio is selected as the second alarm signal;

Notes:

- *If you want to select the radio as an alarm signal, preliminarily tune the required radio station (see «Radio stations reception»).*
- *The alarm actuation is possible only when the unit is connected to the mains.*
- *At the alarm actuation the volume level increases gradually from minimal to maximal value within 10 seconds.*
- *If the button (3) «HOUR /▶▶», or (2) «MIN /◀◀» is not pressed within 5 seconds during setup process, the unit will be switched back to the current time mode.*

Switching the alarm on/off

- To switch the alarm (alarms) off in the current time mode press the button (5) «**AL2** /-» or (6) «**AL1** /+» consequently, until the corresponding alarm indicators go out.
- To switch the alarm (alarms) on in the current time mode consequently press the button (5) «**AL2** /-» or (6) «**AL1** /+» consequently, until the corresponding alarm signal lights up.

Snooze

You can switch the alarm signal off for 9 minutes by pressing the button (8) «**SNOOZE/SLEEP**», in 9 minutes the alarm

ENGLISH

signal will be repeated. You can repeat this procedure during 1 hour.

Alarm switch off

- To switch the alarm sound signal off press the button (7) «SOURCE/AL. OFF/☺».

Display brightness setup

- In the current time mode press the button (4) «DIMMER» repeatedly to set up the necessary display (14) brightness.

Radio stations reception

- Connect the unit to the mains and consequently press the button (7) «SOURCE/AL. OFF/☺» to select the necessary frequency range: FM or AM.
- Use the buttons (2) «MIN/◀◀» or (3) «HOUR/▶▶», for tuning in the desired radio station frequency.
- **Manual tuning:** consequently press the buttons (2) «MIN/◀◀» or (3) «HOUR/▶▶», for tuning in to the desired radio station frequency.
- **Auto tuning:** press and hold the button (2) «MIN/◀◀» or (3) «HOUR/▶▶» for approximately one second. The tuner begins scanning and automatically holds after receiving a strong radio station signal.
- To switch the radio off press and hold the button (7) «SOURCE/AL. OFF/☺», the symbol «OFF», will appear on the display, and after that the unit will be switched to the current time mode.
- For the best radio stations reception in the FM-range it is recommended to unwind the FM-antenna (16) cable and place the cord optimally.
- Radio stations reception in the AM range is performed by the inner magnetic antenna. Change the clock radio position for the best reception.

Note: *Since different factors, such as clock radio position in the room, number of floors etc, effect the reception quality, we recommend to place the unit as close to the window as possible for the best reception.*

Volume level adjusting

To set up the desired volume level use the buttons (5) «AL2/-» and (6) «AL1/+».

Radio stations programming

You can tune and save the settings for 10 radio stations in both FM and AM bands.

- Tune to the station you want to program.
- Press and hold the button (1) «**CLK/MEM**» until the flashing symbol «**P01**» appears.
- Consequently pressing the button (2) «**MIN/◀**» or (3) «**HOURL/▶**», select the program cell number.
- Press the button (1) «**CLK/MEM**» again to save the settings.
- Repeat the previous steps for all radio stations you wish to save in the clock radio memory.
- To select the preset radio stations press the button (1) «**CLK/MEM**» consequently in the radio mode.

Automatic radio switch off

You can set up the radio switch off time.

- Press the button (8) «**SNOOZE/SLEEP**» in the radio mode. The «**90**» symbol will appear on the display, that means automatic radio switching off in 90 minutes.
- Set the necessary auto switch-off time (**90, 80, 70, 60, 50, 40, 30, 20, 10**) by pressing the button (8) «**SNOOZE/SLEEP**» repeatedly.
- To cancel this function, press the button (8) «**SNOOZE/SLEEP**» repeatedly until the «**OFF**» symbol appears on the display or switch the radio off by pressing the button (1) «**CLK/MEM**».

CLEANING AND CARE

- Unplug the unit before cleaning.
- Use a soft cloth to clean the unit.
- Do not use liquid or aerosol detergents or solvents to clean the unit.

STORAGE

- Clean the unit before taking it away for storage.
- Keep the unit away from children in a dry cool place.

DELIVERY SET

Clock radio – 1 pc.

Power adapter - 1 pc.

Instruction manual – 1 pc.

ENGLISH

TECHNICAL SPECIFICATIONS

Power supply: 220-240 V ~ 50 Hz

Power adapter: DC 6V 200mA

Backup power supply: «AAA» batteries – 2 pcs.

FM frequency range: 87,5 MHz – 108 MHz,

AM: 522 – 1620 kHz

Maximal power consumption: 4 W

The manufacturer preserves the right to change the specifications of the unit without a preliminary notification

Unit operating life is 3 years

Guarantee

Details regarding guarantee conditions can be obtained from the dealer from whom the appliance was purchased. The bill of sale or receipt must be produced when making any claim under the terms of this guarantee.



This product conforms to the EMC-Requirements as laid down by the Council Directive 2004/108/EC and to the Low Voltage Regulation (2006/95/EC)

РАДИОЧАСЫ VT-6602 W/BK



Радиочасы предназначены для отображения текущего времени, приёма радиостанций в диапазоне AM/FM, а также для использования в качестве будильника.

ОПИСАНИЕ

1. Кнопка установки времени/программирования/выбора запрограммированных радиостанций «**CLK/MEM**»
2. Кнопка установки минут, переключения радиостанций «**MIN/◀◀**»
3. Кнопка установки часов, переключения радиостанций «**HOURL/▶▶**»
4. Кнопка переключения режимов яркости дисплея «**DIMMER**»
5. Кнопка установки второго будильника/уменьшения уровня громкости «**AL2/-**»
6. Кнопка установки первого будильника/увеличения уровня громкости «**AL1/+**»
7. Кнопка включения радио/выбора диапазонов частот AM/FM/отключения будильника «**SOURCE/AL. OFF /⏻**»
8. Кнопка повтора сигнала будильника/автоматического отключения радио «**SNOOZE/SLEEP**»
9. Динамик
10. Индикатор пробуждения под звуковой сигнал первого будильника **ALARM 1 BUZZER**
11. Индикатор пробуждения под сигнал радио первого будильника **ALARM 1 RADIO**
12. Индикатор пробуждения под звуковой сигнал второго будильника **ALARM 2 BUZZER**
13. Индикатор пробуждения под сигнал радио второго будильника **ALARM 2 RADIO**
14. Дисплей
15. Гнездо «**DC IN**» для подключения AC/DC адаптера
16. Антенна для приёма сигнала в «FM» диапазоне
17. Крышка батарейного отсека

	ВНИМАНИЕ!	
Опасность удара электрическим током! НЕ ВСКРЫВАТЬ!		
<p>Предупреждение: Во избежание возникновения пожара или поражения электрическим током не подвергайте устройство воздействию дождя или влаги.</p> <p>Во избежание удара электрическим током не открывайте корпус устройства самостоятельно.</p> <p>Сервисное обслуживание должно осуществляться только квалифицированными специалистами сервисных центров.</p>		

РУССКИЙ

	Значок молнии в равностороннем треугольнике указывает пользователю на наличие опасного напряжения внутри корпуса устройства, которое может привести к поражению электрическим током.
	Значок восклицательного знака в равностороннем треугольнике указывает пользователю на наличие важных рекомендаций по эксплуатации и техническому обслуживанию в инструкции по эксплуатации.

МЕРЫ БЕЗОПАСНОСТИ

Перед началом эксплуатации устройства внимательно прочитайте настоящее руководство по эксплуатации и сохраните его для использования в качестве справочного материала.

Используйте устройство только по его прямому назначению, как изложено в данном руководстве.

Неправильное обращение с устройством может привести к его поломке, причинению вреда пользователю или его имуществу.

- Используйте только тот адаптер питания, который входит в комплект поставки.
- Перед включением радиочасов убедитесь, что рабочее напряжение адаптера питания соответствует напряжению домашней электрической сети.
- Во избежание риска возникновения пожара не используйте переходники при подключении прибора к электрической розетке.
- Не используйте устройство вне помещений.
- Во избежание возникновения пожара или поражения электрическим током не подвергайте устройство воздействию влаги, не размещайте и не используйте радиочасы в условиях повышенной влажности (около ванн, ёмкостей с водой, кухонных раковин, стиральных машин, рядом с плавательным бассейном, в сырых подвалах и т.п.). Не допускайте попадания на корпус устройства капель воды или водяных брызг.
- Устанавливайте устройство так, чтобы доступ к электрической розетке всегда был свободным.

- Для дополнительной защиты устройства во время грозы, а также в тех случаях, когда вы не собираетесь использовать его в течение длительного времени, извлекайте адаптер из электрической розетки. Это исключит выход устройства из строя из-за ударов молнии или скачков напряжения в электросети.
- При отключении устройства беритесь непосредственно за адаптер, ни в коем случае не тяните за шнур адаптера.
- Во избежание удара электрическим током запрещается самостоятельно вскрывать корпус устройства или вносить изменения в электрическую схему. При обнаружении неисправностей отключите устройство от электрической сети и обратитесь в авторизованный (уполномоченный) сервисный центр.
- Устанавливайте устройство в местах с достаточной вентиляцией. Запрещается закрывать вентиляционные отверстия во время работы устройства.
- Размещайте радиочасы на ровной, устойчивой поверхности, вдали от оборудования с сильными магнитными полями, например, от больших колонок, так как силовые линии магнитного поля могут вызвать помехи в работе устройства.
- Запрещается подсоединять провод FM-антенны к коллективной или наружной антенне.
- Не размещайте устройство вблизи источников тепла, например, около электрообогревателей, духовок, а также в местах, подверженных воздействию прямых солнечных лучей, чрезмерному запылению, вибрации или механическим ударам.
- Запрещается ставить на корпус устройства источники открытого пламени, такие как свечи.
- Не допускайте попадания посторонних предметов в отверстия корпуса устройства.
- Не разрешайте детям использовать устройство в качестве игрушки, не разрешайте детям прикасаться к корпусу устройства и к сетевому шнуру во время работы устройства.
- Размещайте устройство во время работы в местах, недоступных для детей младше 8 лет.
- Данное устройство не предназначено для использования людьми (включая детей старше 8 лет) с

РУССКИЙ

физическими, нервными, психическими нарушениями или без достаточного опыта и знаний. Использование устройства такими лицами допускается лишь в том случае, если они находятся под присмотром лица, отвечающего за их безопасность, при условии, что им были даны соответствующие и понятные инструкции о безопасном использовании устройством и тех опасностях, которые могут возникнуть при его неправильном использовании.

- Из соображений безопасности детей не оставляйте полиэтиленовые пакеты, используемые в качестве упаковки, без присмотра.

Внимание! Не разрешайте детям играть с полиэтиленовыми пакетами или упаковочной плёнкой. **Опасность удушья!**

- Запрещается самостоятельно ремонтировать устройство. По всем вопросам ремонта обращайтесь в авторизованный (уполномоченный) сервисный центр.
- Перевозите устройство только в заводской упаковке.
- Храните устройство в местах, недоступных для детей и людей с ограниченными возможностями.

УСТРОЙСТВО ПРЕДНАЗНАЧЕНО ТОЛЬКО ДЛЯ БЫТОВОГО ИСПОЛЬЗОВАНИЯ

ПОДКЛЮЧЕНИЕ ПИТАНИЯ

После транспортировки или хранения устройства в зимних (холодных) условиях необходимо выдержать его при комнатной температуре не менее двух часов.

- Перед включением радиочасов убедитесь, что рабочее напряжение адаптера соответствует напряжению домашней электрической сети.
- Устройство оборудовано батареей системы резервного питания, которая позволяет в случае пропадания напряжения в электрической сети сохранить настройки текущего времени, будильника и запрограммированные радиостанции. Как только напряжение в сети восстанавливается, устройство переключается на питание от электрической сети.

Примечание: Звуковой сигнал будильника прозвучит только при наличии напряжения в электрической сети.

- Откройте крышку батарейного отсека (17). Установите 2 элемента питания типоразмера AAA, соблюдая полярность (не входят в комплект поставки).
- Закройте крышку батарейного отсека (17).
- Для подключения устройства к электрической сети вставьте разъём сетевого адаптера в гнездо (15), а сам адаптер - в электрическую розетку.

Внимание!

Протечка элемента питания может стать причиной травм или повреждения устройства. Чтобы избежать повреждения, следуйте приведённым ниже рекомендациям:

- устанавливайте элементы питания, соблюдая полярность;
- извлекайте элементы питания, если устройство не будет использоваться в течение длительного времени;
- не разбирайте элементы питания, не подвергайте их воздействию высокой температуры;
- своевременно производите замену элементов питания.

НАСТРОЙКА ВРЕМЕНИ

- Подключите устройство к электрической сети.
- Нажмите и удерживайте кнопку (1) «**CLK/MEM**», на дисплее отобразятся мигающие цифры времени.
- Последовательно нажимая или удерживая кнопку (3) «**HOURL/▶▶**» установите нужный час.
- Последовательно нажимая или удерживая кнопку (2) «**MIN/◀◀**» установите минуты.
- Для завершения процедуры настройки нажмите кнопку (1) «**CLK/MEM**».

Примечание: Если во время установки в течение 10 секунд кнопки (3) «**HOURL/▶▶**», или (2) «**MIN/◀◀**» не будут нажаты, произойдёт возврат в режим отображения текущего времени.

НАСТРОЙКА БУДИЛЬНИКОВ (AL.1 И AL.2)

- Для просмотра времени срабатывания будильников нажмите кнопку (5) «**AL2/-**» или кнопку (6) «**AL1/+**» соответственно. На дисплее отобразится время срабатывания. Если в течение 5 секунд не будут нажаты

РУССКИЙ

никакие кнопки, устройство перейдёт в режим отображения текущего времени.

- В режиме отображения текущего времени нажмите и удерживайте кнопку (5) «AL2/–» для настройки второго будильника или кнопку (6) «AL1/+» для настройки первого будильника. На дисплее отобразятся мигающие цифры обозначения времени срабатывания и индикатор выбранного будильника (12) или (10).
- Последовательно нажимая или удерживая кнопку (3) «**HOUR** /▶▶», установите час срабатывания будильника.
- Последовательно нажимая или удерживая кнопку (2) «**MIN**/◀◀», установите минуты срабатывания будильника.
- Для завершения процедуры настройки нажмите кнопку (5) «AL2/–» или (6) «AL1/+» соответственно.
- Нажимая кнопку (5) «AL2/–» или (6) «AL1/+», выберите нужный тип сигнала пробуждения: звуковой сигнал (символ «**Buzzer**») или включение радио (символ «**Radio**»).

В зависимости от вашего выбора загорится соответствующий индикатор:

- индикатор (10) указывает на то, что в качестве сигнала пробуждения выбран звуковой сигнал первого будильника;
- индикатор (11) указывает на то, что в качестве сигнала пробуждения для первого будильника выбрано радио;
- индикатор (12) указывает на то, что в качестве сигнала пробуждения выбран звуковой сигнал второго будильника;
- индикатор (13) указывает на то, что в качестве сигнала пробуждения для второго будильника выбрано радио;

Примечания:

- **Если в качестве сигнала пробуждения вы хотите выбрать радио, то предварительно настройтесь на требуемую радиостанцию (см. «Приём радиостанций»).**
- **Срабатывание сигнала будильника возможно только при подключении устройства к электрической сети.**

- *Уровень громкости при срабатывании будильников плавно нарастает от минимального до максимального значения в течение 10 секунд.*
- *Если в течение 5 секунд во время установки кнопки (3) «**HOUR**/»», или (2) «**MIN**/»» не будут нажаты, произойдёт возврат в режим отображения текущего времени.*

ВКЛЮЧЕНИЕ/ВЫКЛЮЧЕНИЕ БУДИЛЬНИКОВ

- Для выключения будильника (будильников) в режиме отображения текущего времени последовательно нажимайте кнопку (5) «**AL2** /-» или (6) «**AL1** /+», пока индикаторы соответствующего будильника не погаснут.
- Для включения будильника (будильников) в режиме отображения текущего времени последовательно нажимайте кнопку (5) «**AL2** /-» или (6) «**AL1** /+», пока не загорится нужный индикатор сигнала пробуждения соответствующего будильника.

Повтор сигнала будильника

Сигнал будильника можно отключить на 9 минут нажатием кнопки (8) «**SNOOZE/SLEEP**», через 9 минут сигнал будильника повторится. Эту процедуру можно повторять в течение 1 часа.

Отключение будильника

- Для отключения звукового сигнала будильника нажмите кнопку (7) «**SOURCE/AL. OFF** /»».

Установка яркости дисплея

- В режиме отображения текущего времени, повторно нажимая кнопку (4) «**DIMMER**», установите необходимую яркость дисплея (14).

Приём радиостанций

- Подключите устройство к электрической сети и последовательно нажимайте кнопку (7) «**SOURCE/AL. OFF** /»» для выбора нужного диапазона частот: FM или AM.
- При помощи кнопок (2) «**MIN**/»» или (3) «**HOUR** /»», настройтесь на частоту желаемой радиостанции.

РУССКИЙ

- Ручная настройка: последовательно нажимайте кнопки (2) «**MIN/◀◀**» или(3) «**HOURL/▶▶**», настройтесь на частоту желаемой радиостанции.
- Автоматический поиск: нажмите и удерживайте кнопку (2) «**MIN/◀◀**» или(3) «**HOURL/▶▶**» в течение приблизительно одной секунд. Тунер начнёт сканирование и автоматически остановит сканирование при приёме сильного сигнала от радиостанции.
- Для выключения радио нажмите и удерживайте кнопку (7) «**SOURCE/AL. OFF/⏻**», на дисплее отобразятся символы «**OFF**», после чего устройство перейдёт в режим отображения текущего времени.
- Для обеспечения наилучших условий приёма радиостанций FM-диапазона рекомендуется размотать провод FM-антенны (16) на всю длину и расположить провод оптимальным образом.
- Приём радиостанций диапазона AM осуществляется с помощью внутренней магнитной антенны. Наилучшего приёма можно добиться, изменяя положение радиочасов.

Примечание: *Поскольку на качество приёма оказывают влияние различные факторы, такие как местоположение радиочасов в помещении, этажность здания и т.п., то для наилучшего приёма рекомендуется располагать устройство как можно ближе к окну.*

Регулировка уровня громкости

Для установки желаемого уровня громкости используйте кнопки (5) «**AL2/-**» и (6) «**AL1/+**».

Программирование радиостанций

Вы можете настроить и сохранить настройки 10 радиостанций в диапазоне FM и 10 радиостанций в диапазоне AM.

- Настройтесь на радиостанцию, которую вы хотите запрограммировать.
- Нажмите и удерживайте кнопку (1) «**CLK/MEM**» до появления мигающего символа «**P01**».
- Последовательно нажимая кнопки (2) «**MIN/◀◀**» или (3) «**HOURL/▶▶**», выберите номер ячейки программирования.

РУССКИЙ

- Нажмите ещё раз кнопку (1) «**CLK/MEM**», чтобы сохранить выбранные настройки.
- Повторите предыдущие пункты для всех радиостанций, частоты которых вы хотите сохранить в памяти радиочасов.
- Чтобы выбрать одну из предварительно запрограммированных радиостанций, в режиме радио последовательно нажимайте кнопку (1) «**CLK/MEM**».

Автоматическое выключение радио

Вы можете установить время, по истечении которого произойдёт автоматическое выключение радио.

- В режиме радио нажмите кнопку (8) «**SNOOZE/SLEEP**». На дисплее отобразятся символы «90», что означает автоматическое отключение радио через 90 минут.
- Установите необходимое время автоотключения (90, 80, 70, 60, 50, 40, 30, 20, 10) повторными нажатиями кнопки (8) «**SNOOZE/SLEEP**».
- Для отключения функции повторно нажимайте кнопку (8) «**SNOOZE/SLEEP**», до тех пор, пока не появится символ «**OFF**» или выключите радио, нажав на кнопку (1) «**CLK/MEM**».

ЧИСТКА И УХОД

- Перед чисткой отключите устройство от электрической сети.
- Для чистки устройства используйте мягкую ткань.
- Запрещается для чистки устройства использовать жидкие или аэрозольные чистящие средства, либо растворители.

ХРАНЕНИЕ

- Прежде чем убрать устройство на хранение, произведите его чистку.
- Храните устройство в сухом прохладном месте, недоступном для детей.

КОМПЛЕКТ ПОСТАВКИ

Радиочасы – 1 шт.

Адаптер питания – 1 шт.

Инструкция – 1 шт.

РУССКИЙ

ТЕХНИЧЕСКИЕ ХАРАКТЕРИСТИКИ

Электропитание: 220-240 В ~ 50 Гц

Адаптер питания: DC 6 В 200 мА

Резервное питание: элементы питания типоразмера «AAA» – 2 шт.

Диапазон принимаемых частот FM: 87,5 МГц – 108 МГц,
AM: 522 – 1620 кГц

Максимальная потребляемая мощность: 4 Вт

Производитель оставляет за собой право изменять характеристики устройства без предварительного уведомления

Срок службы устройства – 3 года



Данное изделие соответствует всем требуемым европейским и российским стандартам безопасности и гигиены.

АН-ДЕР ПРОДАКТС ГмбХ, Австрия
Нойбаугюртель 38/7А, 1070 Вена, Австрия
Сделано в Китае



ҚАЗАҚША

РАДИОСАҒАТ VT- 6602 W/BK



Радиосағат ағымдағы уақытты көрсету үшін, AM/FM ауқымда радиостанцияларды қабылдау үшін, сонымен қатар, таймер немесе оятқыш ретінде пайдалануға арналоган.

СИПАТТАМАСЫ

1. Уақытты орнату/бағдарламалау/бағдарламаланған радиостансаларды таңдау түймесі «**CLK/MEM**»
2. Минутты орнату, радиостансаларды ауыстыру түймесі «**MIN/◀◀**»
3. Сағатты орнату, радиостансаларды ауыстыру түймесі «**HOURL/▶▶**»
4. Дисплей жарығын ауыстыру түймесі «**DIMMER**»
5. Екінші оятқышты орнату/дауыстылық деңгейін азайту түймесі «**AL2/-**»
6. Бірінші оятқышты орнату/дауыстылық деңгейін азайту түймесі «**AL1/+**»
7. Радионы қосу/AM/FM жиілік диапазондарын таңдау/оятқышты өшіру түймесі «**SOURCE/AL. OFF/⏻**»
8. Оятқыш сигналын қайталау/радионы автоматты сөндіру батырмасы «**SNOOZE/SLEEP**»
9. Үндеткіш
10. Бірінші оятқыштың дыбыс белгісімен ояту көрсеткіші **ALARM 1 BUZZER**
11. Бірінші оятқыштың радио сигналымен ояту көрсеткіші **ALARM 1 RADIO**
12. Екінші оятқыштың дыбыс белгісімен ояту көрсеткіші **ALARM 2 BUZZER**
13. Екінші оятқыштың радио сигналымен ояту көрсеткіші **ALARM 2 RADIO**
14. Дисплей
15. AC/DC адаптерін қосуға арналған «**DC IN**» ұясы
16. «FM» ауқымды белгі қабылдау антеннасы
17. Батареялық бөлік қақпағы.

	НАЗАР АУДАРЫҢЫЗ! Электр тогының соғу қаупі! АШУҒА БОЛМАЙДЫ!	
<p>Ескерту: Өрттің туындауын немесе электр тоғы соғуын болдырмас үшін, құрылғыны жаңбыр немесе дымқыл есеріне қалдырмаңыз.</p> <p>Электр тогының соғуына жол бермеу үшін құрылғы корпусын өздігіңізбен ашпаңыз.</p> <p>Сервистік қызмет көрсетулерді тек қана сервистік орталықтардың білікті мамандары жүзеге асыруға тиіс.</p>		

ҚАЗАҚША

	Тең қабырғалы үшбұрыштағы найзағай таңбасы пайдаланушыға құрылғы корпусы ішіндегі электр тоғына түсіп қалуға әкелетін қауіпті кернеу болуын көрсетеді.
	Тең қабырғалы үшбұрыштағы леп белгісі таңбасы пайдаланушыға пайдалануға беру бойынша нұсқаулықтағы пайдалану және техникалық қызмет көрсету жөніндегі маңызды нұсқамалардың болуын көрсетеді.

ҚАУІПСІЗДІК ШАРАЛАРЫ

Электр аспабын пайдалану алдында берілген нұсқаулықты зейін қойып оқып шығыңыз, және оны келешекте анықтамалық мәлімет ретінде пайдалану үшін сақтап қойыңыз.

Құрылғыны осы нұсқаулықта баяндалғандай тікелей мақсаты бойынша ғана пайдаланыңыз.

Құрылғыны дұрыс пайдаланбау оның бұзылуына, тұтынушыға немесе оның мүлігіне зиян келтіруіне әкелуі мүмкін.

- Тек жинаққа кіретін қорек адаптерін пайдаланыңыз.
- Радиосағатты қосал алдында қорек адаптер кернеуі үйдегі электр желісінің кернеуіне сай келетінін тексеріп алыңыз.
- Өрттің пайда болу тәуекеліне жол бермеу үшін аспапты электр розеткасына қосу кезінде өткізгіштерді қолданбаңыз.
- Қондырғыны ғимараттан тыс қолданбаңыз.
- Өрт шығуының немесе электро тоғымен жарақаттанудың алдын алу үшін құрылғыны ылғал өсеріне ұшыратпаңыз, радиосағатты ылғалдылығы жоғары жағдайда орналастырмаңыз және пайдаланбаңыз (ваннаның, су құйылған ыдыстардың, ас үй шұңғылшаларының, кір жуатын машиналардың жанына, жүзу бассейнінің маңайына, ылғалды жертелелерде және т.б.). Құрылғы корпусына су тамшыларының шашырауына жол бермеңіз.
- Құрылғыны электр розеткасына қолжетімділік үнемі еркін боларлықтай етіп орналастырыңыз.
- Құрылғыны найзағай ойнағанда, сондай-ақ ұзақ уақыт пайдаланбайтын кезде адаптерді электр розеткасынан ажыратыңыз. Бұл құрылғының найзағай соққысы немесе

электр желісіндегі кернеудің ауытқуы салдарынан істен шығуын шектейді.

- Құрылғыны ажыратқанда адаптер шнуранынан емес, тек адаптерден ұстаңыз.
- Электрлік тоқпен жарақат алуды болдырмау үшін құрылғы корпусын өз бетімен ашуға немесе электрлік сызбасына өзгерістер енгізуге тыйым салынады. Ақаулық табылған жағдайда құрылғыны электр желісінен ажыратыңыз және авторланған (уәкілетті) қызмет көрсету орталығына жүгініңіз.
- Құрылғыны желдетілуі жеткілікті жерге орнатыңыз. Құрылғы жұмыс істеп тұрғанда желдету керткітерін жабуға тыйым салынады.
- Радиосағатты тегіс, тұрақты бетке, күшті магниттік өрістері бар құралдардан, мысалы үлкен колонкалардан алысқа орналастыру керек, себебі магнит өрісінің күш сызықтары құрылғы жұмысына кедергі келтіруі мүмкін.
- FM-антенн сымын ұжымдық немесе сыртқы антеннаға жалғауға тыйым салынады.
- Құрылғыны мысалы, электр жылытқыштары, духовкалар секілді жылу қайнарларының жанына, сонымен бірге тікелей күн сәулелерінің, шектен тыс шаң-тозаңдану, дiрiл немесе механикалық соққылар әсеріне ұшырағыш жерлерде орналастырмаңыз.
- Құрылғының үстіне майшам сияқты ашық оты бар заттарды қоймаңыз.
- Құрылғы саңылауына бөгде заттардың түсуіне жол бермеңіз.
- Балаларға прибормен ойыншық ретінде ойнауына рұқсат етпеңіз және жұмыс істеп тұрған кезде балалардың корпусы және желілік шнурды ұстауына жол бермеңіз.
- Құрылғыны жұмыс жасау кезінде 8 жастан кіші балалардың қолы жетпейтін жерлерде орналастырыңыз.
- Бұл прибор жеке мүмкіншілігі шектеулі, жүйке, психикасы ауыратын немесе білімі жеткіліксіз адамдарға (8 жастан жоғары балаларды қоса алғанда) пайдалануға арналмаған. Бұл адамдар тек өздерінің қауіпсіздіктері үшін жауап беретін тұлғаның қадағалауымен болса, сондай-ақ өздеріне құрылғыны қауіпсіз пайдалану және дұрыс пайдаланбаған жағдайда орын алуы мүмкін қауіпті жағдайлар туралы тиісті және түсінікті нұсқаулар берілген болса осы приборды пайдалана алады.

ҚАЗАҚША

- Балалардың қауіпсіздігін қамтамасыз ету мақсатында қаптама ретінде пайдаланылатын полиэтилен қапшықтарды қараусыз қалдырмаңыз.

Назар аударыңыз! Балаларға полиэтилен пакеттермен немесе қаптама үлдірмен ойнауға рұқсат бермеңіз.

Тұншығу қаупі!

- Құрылғыны өз бетіңізше жөндеуге тыйым салынады. Барлық жөндеу сұрақтары бойынша рұқсаты бар (уәкілетті) сервис орталығына жүгініңіз.
- Құрылғыны тек зауыттық қаптамасында тасымалдаңыз.
- Құрылғыны балалар және мүмкіндігі шектеулі адамдардың қолы жетпейтін жерде сақтаңыз.

ҚҰРЫЛҒЫ ТЕК ТҰРМЫСТЫҚ ЖАҒДАЙДА ПАЙДАЛАНУҒА АРНАЛҒАН

ҚҰАТ КӨЗІН ҚОСУ

Құрылғыны қысқы (суық) температурада тасымалдағаннан немесе сақтағаннан кейін, оны бөлмелік температурада кемінде екі сағат уақыт бойы ұстау керек.

- Радиосағатты қосал алдында адаптер кернеуі үйдегі электр желісінің кернеуіне сай келетінін тексеріп алыңыз.
- Құрылғы резервтік қорек батареяларымен жабдықталған. Ол электрлік желіден қорек жоғалған жағдайда ағымдағы уақыт, оятқыш және бағдарламаланған радиостансалар баптауларын сақтауға мүмкіндік береді. Желіде кернеу қалпына келген соң құрылғы электр желісінен қоректендіруге ауысады.

Ескерту: *Оятқыштың дыбыстық белгісі тек электрлік желіде кернеу болған жағдайда ғана беріледі.*

- Батарея бөлігінің қақпағын (17) ашыңыз. AAA типөлшемді 2 қорек элементін полярлығын сақтай отырып орнатыңыз (жеткізу жинағына кірмейді).
- Батареялық бөлік қақпағын (17) жабыңыз.
- Құрылғыны электр желісіне қоспас бұрын желілік адаптер ағытпасын ұяға (15) қосыңыз, ал адаптердің өзін - электр розеткасына.

Назар аударыңыз!

Қуат көзі элементінің ағып кетуі құрылғының бүлінуі немесе бұзылу себебіне айналуы мүмкін. Зақымдалуларды болдырмау үшін төменде келтірілген ұсыныстарды орындаңыз:

- кереғарлықты сақтай отырып, қуаттау элементтерін орнатыңыз;
- егер құрылғы ұзақ уақыт бойы пайдаланылмайтын болса, онда қуат көзі элементтерін алып тастаңыз.
- қуаттай элементтерін бөлшектемеңіз, оларды жоғары температураға ұшыратпаңыз;
- қуат көзі элементтерін уақытылы ауыстырып отырыңыз.

УАҚЫТТЫ БАПТАУ

- Құрылғыны электр желісіне қосыңыз.
- (1) «CLK/MEM» түймесін басып тұрғанда, дисплейде уақыт сандары жыпылықтайды.
- (3) «HOUR/» түймесін қайталап басып отырып, қажетті сағатты орнатыңыз.
- (2) «MIN/» түймесін қайталап басып отырып, минутты орнатыңыз.
- Баптау процедурасын аяқтау үшін «CLK/MEM» (1) түймесін басыңыз.

Ескерту: Егер баптау уақытында 10 секунд бойы (3) «HOUR/» немесе (2) «MIN/» түймелері басылмаса, ағымдағы уақытты көрсету режиміне қайтады.

Оятқыштарды баптау (AL.1 және AL.2)

- Оятқыштардың қосылу уақытын қарау үшін (5) «AL2/–» түймесін немесе (6) «AL1/+» тиісінше түймесін басыңыз. Дисплейде қосылу уақыты көрсетіледі. 5 секунд ішінде ешбір түйме басылмаса, құрылғы ағымдағы уақытты көрсету режиміне өтеді.
- Ағымдағы уақытты көрсету режимінде (5) «AL2/–» түймесін басып екінші оятқышты немесе (6) «AL1/+» түймесін басып бірінші оятқышты орнатыңыз. Дисплейде қосылу уақытын көрсететін жыпылықтайтын сандар мен таңдалған оятқыштар көрсеткіші (12) немесе (10) көрсетіледі.
- (3) «HOUR/» түймесін қайталап басып отырып, қажетті оятар қосылатын сағатты орнатыңыз.
- (2) «MIN/» түймесін қайталап басып отырып, қажетті оятар қосылатын минутты орнатыңыз.
- Баптау процедурасын аяқтау үшін (5) «AL2/–» түймесін немесе (6) «AL1/+» тиісінше түймесін басыңыз.
- (5) «AL2/–» немесе (6) «AL1/+», түймелерін басып ояту сигналының қажетті типін таңдаңыз: дыбыс сигналы

ҚАЗАҚША

(«Buzzer» таңбасы) немесе радионы қосу («Radio» таңбасы).

Таңдауыңызға қарай тиісті көрсеткіш жанады:

- (10) көрсеткіші ояту сигналы ретінде бірінші оятқыштың дыбыс сигналы таңдалғанын көрсетеді;
- (11) көрсеткіші бірінші оятқыш үшін ояту сигналы ретінде радио таңдалғанын көрсетеді;
- (12) көрсеткіші ояту сигналы ретінде екінші оятқыштың дыбыс сигналы таңдалғанын көрсетеді;
- (13) көрсеткіші екінші оятқыш үшін ояту сигналы ретінде радио таңдалғанын көрсетеді.

Ескерту:

- *Егер ояну белгісі ретінде сіз радио таңдағыңыз келсе, онда талап етілген радио стансаны баптап алыңыз («Радио стансаларды қабылдау» қар.).*
- *Оятқыш белгісінің іске қосылуы тек құрылғы электрлік желіге қосулы болғанда ғана мүмкін болады.*
- *Оятқыш қосылғанда дауыстылық деңгейі ақырындап шығып 10 секунд ішінде біртіндеп қатая береді.*
- *Егер баптау уақытында 5 секунд бойы (3) «**HOOR/▶▶**» немесе (2) «**MIN/◀◀**» түймелері басылмаса, ағымдағы уақытты көрсету режиміне қайтады.*

Оятқыштарды қосу/сөндіру

- Оятқышты (оятқыштарды) өшіру үшін ағымдағы уақытты көрсету режимінде (5) «**AL2/-**» немесе (6) «**AL1/+**» түймесін кезекпе-кезек басып тиісті оятқыш көрсеткіштерін өшіріңіз.
- Оятқышты (оятқыштарды) қосу үшін ағымдағы уақытты көрсету режимінде (5) «**AL2/-**» немесе (6) «**AL1/+**» түймесін кезекпе-кезек басып тиісті оятқыштың ояту сигналының көрсеткіштерін жағыңыз.

Оятқыш белгісінің қайталануы

Оятқыш сигналын (8) «**SNOOZE/SLEEP**» түймесін басып 9 минутқа өшіруге болады, 9 минуттан соң оятқыш сигналы қайта ойнайды. Бұл процедураны 1 сағат бойы қайталауға болады.

Оятқышты өшіру

- Оятқыштың дыбыстық сигналын ажырату үшін (7) «**SOURCE/AL. OFF/⏏**» түймесін басыңыз.

Дисплей жарқындылығын орнату

- Уақытты көрсету режимінде «**DIMMER**» (4) батырмасын қайталап басып, қажетті дисплей (14) жарықтылығын белгілеңіз.

Радио стансаларды қабылдау

- Құрылғыны электр желісіне қосыңыз да қажетті FM немесе AM жиілік диапазонын таңдау үшін (7) «**SOURCE/AL. OFF/**» түймесін қайта қайта басыңыз.
- (2) «**MIN/**» немесе (3) «**HOUR/**» түймелерімен, қалаған радиостанса жиілігін таңдап алыңыз.
- **Қолмен баптау:** (2) «**MIN/**» немесе (3) «**HOUR/**» түймелерін қайта қайта басып, қалаған радиостанса жиілігін таңдап алыңыз.
- **Автоматты іздеу:** (2) «**MIN/**» немесе (3) «**HOUR/**» батырмасын басып ұстап шамамен 1 секунд ішінде тұрыңыз. Тюнер сканерлеуді бастайды және автоматты түрде радиостанса белгісін қабылдағанда сканерлеуді тоқтатады.
- Радионы өшіру үшін (7) «**SOURCE/AL. OFF/**» түймесін басып тұрыңыз, дисплейде «**OFF**» таңбасы пайда болады да, артынша құрылғы ағымдағы уақыт режиміне өтеді.
- FM ауқымындағы радиостанциялардың ең жақсы қабылдау жағдайын қамтамасыз ету үшін FM-антеннаның сымын (16) бүкіл ұзындығын жазып, оны тиімді етіп орналастыру керек.
- AM диапазонындағы радиостанцияны қабылдау ішкі магниттік антеннаның көмегімен жүзеге асырылады. Радиосағаттың күйін өзгерте отырып жақсы нәтижеге қол жеткізуге болады.

Ескерту: *Қабылдау сапасына радиосағаттың жайдағы орналасқан жері, ғимараттың қабаттылығы және т.с.с., әртүрлі жағдайлар байланысты болғандықтан, құрылғыны терезеге барынша жақын орналастырған дұрыс.*

Дауыс қаттылығын реттеу

Қажетті дыбыс деңгейін таңдау үшін (5) «**AL2/-**» и (6) «**AL1/+**» батырмаларын пайдаланыңыз.

Радио стансаларды бағдарламалау

FM диапазонындағы 10 радиостансаны және AM диапазонындағы 10 радиостансаны баптап, сақтап қоюға болады.

ҚАЗАҚША

- Бағдарламалағыңыз келген радио стансаны ұстаңыз.
- «**P01**» жыпылықтаушы белгісі пайда болғанға дейін (1) «**CLK/MEM**» түймесін басыңыз және ұстап тұрыңыз.
- (2) «**MIN/◀◀**» немесе (3) «**HOURL ▶▶**» түймелерін қайта-қайта басып, бағдарламалайтын ұяшық нөмірін таңдап алыңыз.
- Таңдалған реттеуді сақтау үшін (1) «**CLK/MEM**» түймесін тағы бір рет басыңыз.
- Өзіңіз радиосағаттың жадында сақтағыңыз келген барлық радиостанциялар үшін жоғарыда сипатталған тармақтарды қайталаңыз.
- Алдын ала бағдарламаланған радиостанциялардың біреуін таңдап алу үшін, радио режимінде (1) «**CLK/MEM**» түймесін кезек-кезек басыңыз.

Радионы автоматты түрде сөндіру

Радио автоматты түрде сөнетін уақытты белгілеңіз.

- Радио тәртібінде (8) «**SNOOZE/SLEEP**» нүктесін басыңыз. Дисплейде «**90**» символы көрсетіледі, бұл радио 90 минуттан кейін автоматты түрде сөнетінін білдіреді.
- Қажетті өздігінен өшу уақытын орнатыңыз (**90, 80, 70, 60, 50, 40, 30, 20, 10**), ол үшін (8) «**SNOOZE /SLEEP**» түймесін қайта-қайта басу керек.
- Қызметті сөндіру үшін «**OFF**» белгісі шыққанша (8) «**SNOOZE/SLEEP**» түймесін қайталап басыңыз немесе (1) «**CLK/MEM**» түймесін баса отырып, радионы сөндіріңіз.

ТАЗАРТУ ЖӘНЕ КҮТІМІ

- Тазалар алдында құрылғыны электр желісінен ажыратыңыз.
- Құрылғыны тазалау үшін жұмсақ матаны қолданыңыз.
- Тазалау үшін сұйық немесе аэрозоль тазалау құралдарын немесе еріткіштер пайдалануға тыйым салынады.

САҚТАЛУЫ

- Құрылғыны сақтауға алып қояр алдында оны тазалаңыз.
- Құрылғыны құрғақ, салқын, балалардың қолдары жетпейтін жерде сақтаңыз.

ЖЕТКІЗУ ЖИЫНТЫҒЫ

Радиосағат – 1 дн.

Қорек адаптері – 1 дн.

Нұсқаулық – 1 дн.

ҚАЗАҚША

ТЕХНИКАЛЫҚ СИПАТТАМАЛАР

Электр қорегі: 220-240 В ~ 50 Гц

Қорек адаптері: DC 6 В, 200 мА

Резервтік қоректендіру: «AAA» қоректендіру элементі – 2 дн.

FM қабылданатын жиіліктерінің диапазоны: 87,5 МГц – 108 МГц, AM: 522 – 1620 кГц

Максималды қажет ететін қуаты: 4 Вт

Өндіруші құрылғы сипаттамаларын алдын-ала хабарлаусыз өзгерту құқығын сақтайды

Құрылғының қызмет ету мерзімі – 3 жыл

Гарантиялық міндеттілігі

Гарантиялық жағдайдағы қаралып жатқан бөлшектер дилерден тек сатып алынған адамға ғана беріледі. Осы гарантиялық міндеттілігіндегі шағымдалған жағдайда төлеген чек немесе квитанциясын көрсетуі қажет.

ЕАС



УКРАЇНЬСКА



РАДІОГОДИННИК VT-6602 W/ВК

Радіогодинник призначений для відображення поточного часу, приймання радіостанцій у діапазоні AM/FM, а також для використання як будильник.

ОПИС

1. Кнопка установки времени/программирования/выбора запрограммированных радиостанций «**CLK/ MEM**»
2. Кнопка встановлення хвилин, перемикання радіостанцій «**MIN/◀◀**»
3. Кнопка встановлення годин, перемикання радіостанцій «**HOURL/▶▶**»
4. Кнопка перемикання режимів яскравості дисплея «**DIMMER**»
5. Кнопка встановлення другого будильника/зменшення рівня гучності «**AL2 /-**»
6. Кнопка встановлення першого будильника/збільшення рівня гучності «**AL1 /+**»
7. Кнопка вимкнення радіо/вибору діапазона частот AM/FM/відключення будильника «**SOURCE AL. OFF/⏻**»
8. Кнопка повтору сигналу будильника/автовимкнення радіо «**SNOOZE/SLEEP**»
9. Динамік
10. Індикатор пробудження під звуковий сигнал першого будильника **ALARM 1 BUZZER**
11. Індикатор пробудження під сигнал радіо першого будильника **ALARM 1 RADIO**
12. Індикатор пробудження під звуковий сигнал другого будильника **ALARM 2 BUZZER**
13. Індикатор пробудження під сигнал радіо другого будильника **ALARM 2 RADIO**
14. Дисплей
15. Гніздо «**DC IN**» для підключення AC/DC адаптера
16. Антена для приймання сигналу у «FM» діапазоні
17. Кришка батарейного відсіку.

	УВАГА! Небезпека удару електричним струмом! НЕ РОЗКРИВАТИ!	
<p>Попередження: Щоб уникнути виникнення пожежі поразки електричним струмом не піддавайте пристрій дії дощу або вологи.</p> <p>Щоб уникнути удару електричним струмом не відкривайте корпус пристрою самостійно.</p> <p>Сервісне обслуговування має здійснюватися лише кваліфікованими фахівцями або сервісних центрів.</p>		

	<p>Значок блискавки в рівносторонньому трикутнику попереджує користувача про наявність небезпечної напруги усередині корпусу пристрою, яка може привести до ураження електричним струмом.</p>
	<p>Знак оклику в рівносторонньому трикутнику вказує користувачеві на наявність важливих рекомендацій з експлуатації і технічного обслуговування в інструкції з експлуатації.</p>

ЗАХОДИ БЕЗПЕКИ

Перед початком експлуатації пристрою уважно прочитайте дійсне керівництво по експлуатації і збережіть його для використання в якості довідкового матеріалу.

Використовуйте пристрій лише по його прямому призначенню, як викладено в цьому керівництві.

Неправильне поводження з пристроєм може привести до його поломки, спричинення шкоди користувачеві або його майну.

- Використовуйте тільки той адаптер живлення, який входить до комплекту постачання.
- Перед вмиканням радіогодинника переконайтеся, що робоча напруга адаптера живлення відповідає напрузі домашньої електричної мережі.
- Щоб уникнути ризику виникнення пожежі не використовуйте перехідники при підключенні приладу до електричної розетки.
- Не використовуйте пристрій поза приміщеннями.
- Щоб уникнути виникнення пожежі або ураження електричним струмом, не піддавайте пристрій дії вологи, не розміщуйте та не використовуйте радіогодинник в умовах підвищеної вологості (біля ванн, посудин з водою, кухонних раковин, пральних машин, поряд з плавальним басейном, у сирих підвалах тощо). Не допускайте потрапляння на корпус пристрою крапель води або водяних бризок.
- Встановлюйте пристрій так, щоб доступ до мережевої розетки був вільним.
- Для додаткового захисту пристрою під час грози, а також в тих випадках, коли ви не збираєтеся використовувати його протягом довгого часу, витягуйте адаптер з електричної розетки. Це виключить вихід пристрою зі строю із-за ударів блискавки або стрибків напруги в електромережі.

УКРАЇНЬСКА

- При відключенні пристрою беріться безпосередньо за адаптер, ні в якому разі не тягніть за шнур адаптера.
- Щоб уникнути удару електричним струмом, забороняється самостійно розкривати корпус пристрою або вносити зміни у електричну схему. При виявленні несправностей відключите пристрій від електричної мережі і зверніться до авторизованого (уповноваженого) сервісного центру.
- Встановіть пристрій в місцях з достатньою вентиляцією. Забороняється закривати вентиляційні отвори під час роботи пристрою.
- Розміщайте радіогодинник на рівній, стійкій поверхні, далеко від обладнання з сильними магнітними полями, наприклад, від великих колонок, оскільки силові лінії магнітного поля можуть спричинити перешкоди у роботі пристрою.
- Забороняється приєднувати провід FM-антени до колективної або зовнішньої антени.
- Не розміщуйте пристрій поблизу джерел тепла, наприклад, поблизу радіаторів, електрообігрівачів, духовок, а також в місцях, схильних до дії прямих сонячних променів, надмірному запиленню, вібрації або механічним ударам.
- Забороняється ставити на корпус пристрою джерела відкритого полум'я, такі як свічки.
- Не допускайте потрапляння сторонніх предметів в отвори корпусу пристрою.
- Не дозволяйте дітям використовувати прилад як іграшку та не дозволяйте дітям торкатися корпусу приладу та мережного шнура під час роботи приладу.
- Встановлюйте пристрій під час роботи у місцях, недоступних для дітей молодше 8 років.
- Цей пристрій не призначений для використання людьми (включаючи дітей старше 8 років) з фізичними, нервовими, психічними відхиленнями або без достатнього досвіду і знань. Використання приладу такими особами можливо, тільки якщо вони знаходяться під наглядом особи, що відповідає за їх безпеку, а також, якщо їм були дані відповідні і зрозумілі інструкції про безпечне використання пристрою і ті небезпеки, які можуть виникати при його неправильному користуванні.
- З міркувань безпеки дітей не залишайте поліетиленові пакети, використані в якості упаковки, без нагляду.

Увага! Не дозволяйте дітям грати з поліетиленовими пакетами або плівкою. **Небезпека ядухи!**

УКРАЇНЬСКА

- Забороняється самостійно ремонтувати пристрій. З усіх питань ремонту звертайтеся до авторизованого (уповноваженого) сервісного центру.
- Перевозьте пристрій лише в заводській упаковці.
- Зберігайте пристрій у місцях, недоступних для дітей і людей з обмеженими можливостями.

ПРИСТРІЙ ПРИЗНАЧЕНИЙ ЛИШЕ ДЛЯ ПОБУТОВОГО ВИКОРИСТАННЯ

ПІДМИКАННЯ ЖИВЛЕННЯ

Після транспортування або зберігання пристрою в зимових (холодних) умовах необхідно витримати його при кімнатній температурі не менше двох годин.

- Перед вмиканням радіогодинника переконайтеся, що робоча напруга адаптера відповідає напрузі домашньої електричної мережі.
- Прилад устаткований батареєю системи резервного живлення, яка дозволяє в разі пропадання напруги в електричній мережі зберегти настройки поточного часу, будильника і запрограмовані радіостанції. Як тільки напруга в мережі відновлюється, пристрій перемикається на живлення від електричної мережі.

Примітка: Звуковий сигнал будильника прозвучить тільки за наявності напруги в електричній мережі.

- Відкрийте кришку батарейного відсіку (17). Встановіть два елементи живлення типорозміру AAA (не входять в комплект постачання), дотримуючись полярності.
- Закрийте кришку батарейного відсіку (17).
- Для підмикання пристрою до електромережі вставте роз'єм мережного адаптера у гніздо (16), а сам адаптер в електричну розетку.

Увага!

Протікання елементу живлення може стати причиною травм або пошкодження пристрою. Щоб уникнути пошкодження, дотримуйтесь приведених нижче рекомендацій:

- встановлюйте елементи живлення, дотримуючись полярності;
- виймайте елементи живлення, якщо пристрій не буде використовуватися протягом тривалого часу.
- не розбирайте елементи живлення, не піддавайте їх дії високої температури;
- своєчасно робіть заміну елементів живлення.

УКРАЇНЬСКА

НАЛАШТУВАННЯ ЧАСУ

- Підімкніть пристрій до електричної мережі.
- Натисніть і утримуйте кнопку (1) «**CLK/MEM**», на дисплеї відобразяться блимаючі цифри часу.
- Послідовно натискаючи або утримуючи кнопку (3) «**HOURL/▶▶**», установіть потрібну годину.
- Послідовно натискаючи або утримуючи кнопку (2) «**MIN/◀◀**», установіть хвилини.
- Для завершення процедури налаштування натисніть кнопку (1) «**CLK/MEM**».

Примітка: Якщо протягом 10 секунд під час установки кнопки (3) «**HOURL/▶▶**», або (2) «**MIN/◀◀**» не будуть натиснуті, станеться повернення в режим відображення поточного часу.

Налаштування будильників (AL.1 та AL.2)

- Для перегляду часу спрацьовування будильника натисніть на кнопку (5) «**AL2/-**» або кнопку (6) «**AL1/+**» відповідно. На дисплеї відобразиться час спрацьовування. Якщо протягом 5 секунд не будуть натиснуті ніякі кнопки, пристрій перейде в режим відображення поточного часу.
- У режимі відображення потокового годині натисніть і утримуйте кнопку (5) «**AL2/-**» для налаштування другого будильника або кнопку (6) «**AL1/+**» для налаштування першого будильника. На дисплеї відобразяться блимаючі цифри часу спрацьовування і індикатор вибраного будильника (12) або (10).
- Послідовно натискаючи або утримуючи кнопку (3) «**HOURL/▶▶**», установіть годину спрацьовування будильника.
- Послідовно натискаючи або утримуючи кнопку (2) «**MIN/◀◀**», установіть хвилини спрацьовування будильника.
- Для завершення процедури налаштування натисніть на кнопку (5) «**AL2 /-**» або (6) «**AL1/+**» відповідно.
- Натискаючи кнопку (5) «**AL2 /-**» або (6) «**AL1/+**», виберіть потрібний тип сигналу пробудження: звуковий сигнал (символ «**Buzzer**») або вмикання радіо (символ «**Radio**»).

Залежно від вашого вибору засвітиться відповідний індикатор:

- індикатор (10) вказує на те, що в якості сигналу пробудження обраний звуковий сигнал першого будильника;
- індикатор (11) вказує на те, що в якості сигналу пробудження для першого будильника вибрано радіо;

УКРАЇНЬСКА

- індикатор (12) вказує на те, що в якості сигналу пробудження обраний звуковий сигнал другого будильника;
- індикатор (13) вказує на те, що в якості сигналу пробудження для другого будильника вибрано радіо.

Примітки:

- **Якщо як сигнал пробудження ви хочете вибрати радіо, то попередньо налаштуйтеся на потрібну радіостанцію (див. «Приймання радіостанцій»).**
- **Спрацювання сигналу будильника можливо тільки при підмиканні пристрою до електричної мережі.**
- **Рівень гучності при спрацюванні будильника плавно наростає від мінімального до максимального значення протягом 10 секунд.**
- **Якщо під час установки протягом 5 секунд кнопка (3) «HOUR /»», або (2) «MIN /»» не будуть натиснуті, відбудеться повернення в режим відображення поточного часу.**

Включення/виключення будильників

- Для виключення будильника (будильників) в режимі відображення поточного часу послідовно натискуйте кнопку (5) «AL2/–» або (6) «AL1/+», поки індикатори відповідного будильника немає згаснуть.
- Для включення будильника (будильників) в режимі відображення поточного часу послідовно натискуйте кнопку (5) «AL2/–» або (6) «AL1/+», поки не загориться потрібний індикатор сигналу пробудження відповідного будильника.

Повторення сигналу будильника

Сигнал будильника можна вимкнути на 9 хвилин натисненням кнопки (8) «SNOOZE/SLEEP», через 9 хвилин сигнал будильника повториться. Цю процедуру можна повторювати протягом 1 години.

Відключення будильника









- Для відключення звукового сигналу будильника натисніть кнопку (7) «SOURCE/AL. OFF/»».

Установлення яскравості дисплея

- В режимі відображення поточного часу, повторно натиснувши кнопку (4) «DIMMER», установіть необхідну яскравість дисплея (14).

УКРАЇНЬСКА

Приймання радіостанцій

- Підімкніть пристрій до електричної мережі і послідовно натискуйте кнопку (7) «**SOURCE/AL. OFF** / » для вибору потрібного діапазону частот: FM або AM.
- За допомогою кнопок (2) «**MIN** / » або (3) «**HOURL** / »», настройтеся на частоту бажаної радіостанції.
- **Ручне налаштування:** послідовно натискуйте кнопки (2) «**MIN** / » або (3) «**HOURL** / »», настройтеся на частоту бажаної радіостанції.
- **Автоматичний пошук:** натисніть і утримуйте кнопку (2) «**MIN** / » або (3) «**HOURL** / »» протягом близько однієї секунди. Тюнер почне сканування і автоматично зупинить сканування при прийманні сильного сигналу від радіостанції.
- Для відключення радіо натисніть і утримуйте кнопку (7) «**SOURCE/AL. OFF** / », на дисплеї відобразяться символи «**OFF**», після чого пристрій перейде в режим відображення поточного часу.
- Для забезпечення найкращих умов прийому радіостанцій FM діапазону рекомендується розмотати дріт FM-антени (16) на всю довжину і розташувати дріт оптимальним чином.
- Приймання радіостанції діапазону AM здійснюється за допомогою внутрішньої магнітної антени. Найкращого прийому можна добитися, змінюючи положення радіогодинника..

Примітка: *Оскільки на якість прийому впливають різні фактори, такі як місце розташування радіогодинників в приміщенні, поверховість будівлі і т.п., то для найкращого прийому рекомендується розташовувати пристрій якомога ближче до вікна.*

Регулювання рівня гучності

Для установки бажаного рівня гучності використовуйте кнопки (5) «**AL2** /-» і (6) «**AL1** /+ ».

Програмування радіостанцій

Ви можете налаштувати і зберегти налаштування 10 радіостанцій в діапазоні FM і 10 радіостанцій в діапазоні AM.

- Налаштуйтеся на радіостанцію, яку ви хочете запрограмувати.
- Натисніть і утримуйте кнопку (1) «**CLK/MEM**» до з'явлення блимаючого символу «**P01**».

УКРАЇНЬСКА

- Послідовно натискаючи кнопки (2) «**MIN/⏪**» або (3) «**HOURL/⏩**», виберіть номер вічки програмування.
- Натисніть ще раз кнопку (1) «**CLK/MEM**», щоб зберегти вибрані настройки.
- Повторіть попередні пункти для всіх радіостанцій, частоти яких ви хочете зберегти у пам'яті радіогодинника.
- Щоб вибрати одну із заздалегідь запрограмованих радіостанцій, в режимі радіо послідовно натискуйте кнопку (1) «**CLK/MEM**».

Автоматичне вимкнення радіо

Ви можете встановити час, після закінчення якого станеться автоматичне вимкнення радіо.

- У режимі радіо натисніть кнопку (8) «**SNOOZE/SLEEP**». На дисплеї відобразяться символи «**90**», що означає автоматичне вимкнення радіо через 90 хвилин.
- Установіть необхідний час автовимкнення (**90, 80, 70, 60, 50, 40, 30, 20, 10**) повторними натисненнями кнопки (8) «**SNOOZE/SLEEP**».
- Для вимкнення функції повторно натискайте на кнопку (8) «**SNOOZE/SLEEP**», до тих пір, поки не з'явиться символ «**OFF**» або вимкніть радіо, натиснувши на кнопку (1) «**CLK/MEM**».

ЧИЩЕННЯ ТА ДОГЛЯД

- Перед чищенням вимкніть пристрій з електричної мережі.
- Для чищення пристрою використовуйте м'яку тканину.
- Забороняється для чищення пристрою використовувати рідкі або аерозольні чистячі засоби, або розчинники.

ЗБЕРІГАННЯ

- Перш ніж забрати пристрій на зберігання, зробіть його чищення.
- Зберігайте пристрій в сухому, прохолодному місці, недоступному місці для дітей.

КОМПЛЕКТ ПОСТАЧАННЯ

Радіогодинник – 1 шт.

Адаптер живлення – 1 шт.

Інструкція – 1 шт.

УКРАЇНЬСКА

ТЕХНІЧНІ ХАРАКТЕРИСТИКИ

Електроживлення: 220-240 В ~ 50 Гц

Адаптер живлення: DC 6 В, 200 мА

Резервне живлення: Елементи живлення типорозміру «ААА» – 2 шт.

Діапазон приймаємих частот FM: 87,5 МГц – 108 МГц,

AM: 522 – 1620 кГц

Максимальна споживана потужність: 4 Вт

Виробник залишає за собою право змінювати характеристики пристрою без попереднього повідомлення

Термін служби пристрою – 3 роки

Гарантія

Докладні умови гарантії можна отримати в дилера, що продав дану апаратуру. При пред'явленні будь-якої претензії протягом терміну дії даної гарантії варто пред'явити чек або квитанцію про покупку.



Даний виріб відповідає вимогам до електромагнітної сумісності, що пред'являються директивою 2004/108/ЕС Ради Європи й розпорядженням 2006/95/ЕС по низьковольтних апаратурах.



O'ZBEKCHA

RADIOLI SOAT VT-6602 W/BK



Radioli soat vaqtni ko'rsatishga, AM/FM diapazonida radio to'lqin qabul qilishga, taymer sifatida ishlatishga yoki qo'ng'iroq chalib uyg'otishga mo'ljallangan.

QISMLARI

1. Vaqtni to'g'rilaydigan/dasturlaydigan/dasturlangan radiostansiyaga o'tkazadigan tugma «**CLK/MEM**»
2. Daqiqani to'g'rilaydigan, radiostansiyaga o'tkazadigan tugma «**MIN/⏪**»
3. Soatni to'g'rilaydigan, radiostansiyaga o'tkazadigan tugma «**HOURL/⏩**»
4. Display yorug'ligini o'zgartiradigan tugma «**DIMMER**»
5. Ikkinchi qo'ng'iroqni to'g'rilaydigan/ovozni pasaytiradigan tugma «**AL2 /-**»
6. Birinchi qo'ng'iroqni to'g'rilaydigan/ovozni ko'taradigan tugma «**AL1 /+**»
7. Radioni ishlatadigan/chastota tanlaydigan AM/FM/ qo'ng'iroqni o'chiradigan tugma «**SOURCE/AL. OFF /⏻**»
8. Qo'ng'iroqni qayta chaladigan/radio o'chadigan vaqtni belgilaydigan tugma «**SNOOZE/SLEEP**»
9. Ovoz chiqargich
10. Birinchi qo'ng'iroq ovoziga uyg'onishni bildiradigan chiroq **ALARM 1 BUZZER**
11. Birinchi qo'ng'iroqdagi radio ovoziga uyg'onishni bildiradigan chiroq **ALARM 1 RADIO**
12. Ikkinchi qo'ng'iroq ovoziga uyg'onishni bildiradigan chiroq **ALARM 2 BUZZER**
13. Ikkinchi qo'ng'iroqdagi radio ovoziga uyg'onishni bildiradigan chiroq **ALARM 2 RADIO**
14. Display
15. AC/DC adaptera ulanadigan «**DC IN**» o'rni
16. «FM» diapazonida to'lqin qabul qiladigan antenna
17. Batareya qo'yiladigan bo'lma qopqog'i.

	DIQQAT! Elektr toki urish xavfi bor! OCHMANG!	
Ogohlantirish: Yong'in chiqmasligi, tok urmasligi uchun jihozga yomg'ir yoki suv tekkizmang. Tok urmasligi uchun jihozni o'zinoiz ochmang. Faqat xizmat markazining malakali mutaxassisi texnik xizmat ko'rsatishi kerak..		

O'ZBEKCHA

	Tomonlari teng uchburchak ichidagi chaqmoq belgisi ishlatuvchiga jihoz korpusi ichidagi tok kuchi xavfliligini va tok urishi mumkinligini bildiradi.
	Tomonlari teng uchburchak ichidagi undov belgisi ishlatuvchiga jihoz qo'llanmasida ishlatish va xizmat ko'rsatish haqida muhim ma'lumot borligini bildiradi.

XAVFSIZLIK CHORALARI

Jihozni ishlatishdan oldin qo'llanmasini diqqat bilan o'qib chiqing, keyinchalik kerak bo'lganda o'qib bilish uchun qo'llanmani saqlab olib qo'ying.

Jihozni faqat bevosita maqsadiga muvofiq, qo'llanmasida aytilgandek ishlatning.

Jihaz noto'g'ri ishlatilsa buzilishi, ishlatuvchi yoki uning mulkiga zarar qilishi mumkin.

- Faqat jihazning o'ziga qo'shib beriladigan adapterni ishlatning.
- Radioli soatni ishlatishdan oldin adapter ishlaydigan elektr kuchi uyingiz elektr tarmog'idagi elektr kuchiga to'g'ri kelishini tekshirib ko'ring.
- Yong'in chiqmasligi uchun jihazni rozetkaga ulaganda o'tkazgich ishlatmang.
- Jihazni xonadan tashqarida ishlatmang.
- Yong'in chiqmasligi, tok urmasligi uchun jihazga yomg'ir yoki suv tekkizmang, jihazni namlik ko'p bo'ladigan joyga (vanna, suv solingan idishlar, oshxona idish yuvgichi, kir yuvadigan mashina, suzish havzasi, zax yerto'la va hk.) yaqiniga) qo'ymang. Jihazga tomchi tekkizmang, suv sachratmang.
- Jihazni biror joyi buzilsa elektr vilkasini rozetkadan tez chiqarib olish mumkin bo'ladigan qilib qo'ying.
- Jihazni qo'shimcha himoya qilish uchun chaqmoq chaqayotganda va ko'p vaqt ishlatilmaydigan bo'lsa adapterni rozetkadan chiqarib olib qo'ying. Shunda yashin urganda yoki elektr tarmog'idagi quvvat birdan ko'payib ketganda jihaz buzilmaydi.
- Jihazni elektrdan ajratganda adapterdan ushlab torting, aslo adapter shnuridan ushlab tortmang.
- Tok urmasligi uchun jihaz korpusini o'zingiz

O'ZBEKCHA

ochmang. Jihozni tuzatishga harakat qilmang, biror joyini o'zgartirmang. Biror joyi buzilgan bo'lsa jihozni elektrdan ajrab qo'ying va tuzatirish uchun vakolatli xizmat markaziga olib boring.

- Jihozni havo yaxshi aylanadigan joyga qo'ying. Jihoz ishlayotganda havo kiradigan joylarini berkitib qo'ymang.
- Radioli soatni tekis, qimirlamaydigan, magnit maydoni kuchli bo'ladigan jihozlardan, masalan, video-audio magnitofonlar yoki katta kolonkalar va shunga o'xshashlardan uzoqroqqa qo'ying, sababi bu jihozlar magnit maydonidagi quvvat liniyasi jihoz ishlashiga ta'sir qilishi mumkin.
- FM antennani umumiy yoki tashqi antennaga ulamang.
- Jihozni issiq chiqaradigan jihozlar, masalan, radiatorlar, elektr isitgichlar, duxovkalar yaqiniga, quyosh nuri tushadigan, chang ko'p bo'ladigan, titraydigan yoki mexanik urilishi mumkin bo'lgan joylarga qo'ymang.
- Jihoz ustiga shuningdek ochiq olov manbaalarini, misol uchun, sham qo'ymang.
- Jihozning ochiq joylariga biror buyum solmang.
- Bolalar jihozni o'yinchoq qilib o'ynashlariga ruxsat bermang. Jihoz ishlayotganda bolalar jihoz korpusi bilan elektr shnuriga qo'l tekkizishlariga ruxsat bermang.
- Ishlatganda jihozni 8 yoshga to'lmagan bolalarning qo'li yetmaydigan joyga olib qo'ying.
- Jihoz jismoniy, asabiy, ruhiy qobiliyati cheklangan (shu jumladan, 8 yoshdan katta bolalarning ham) yoki ishlatish tajribasi yo'q yoki ishlatishni bilmaydigan insonlarning ishlatishiga mo'ljallanmagan. Bunday insonlar ularning xavfsizligi uchun javob beradigan insonlar qarab turganda va jihozni xavfsiz ishlatish tushunarli qilib o'rgatilgan, noto'g'ri ishlatilganda qanday xavf bo'lishi tushuntirilgan bo'lsagina jihozni ishlatishlari mumkin.
- Bolalarni ehtiyot qilish uchun o'rashga ishlatilgan polietilen xaltalarni qarovsiz qoldirmang.
- **Diqqat!** Bolalar polietilen xalta yoki o'rashga ishlatilgan plyonkani o'ynashlariga ruxsat bermang. **Bo'g'ilib qolishlari mumkin!**
- Jihozni o'zingizcha tuzatmang. Biror joyi buzilgan bo'lsa yaqinroqdagi vakolatli xizmat markaziga olib boring.

O'ZBEKCHA

- Jihozni faqat zavoddan kelgan qutisigo solib boshqa joyga olib boring.
- Jihozni bolalar yoki imkoniyati cheklangan insonlarning qo'li yetmaydigan joyga olib qo'ying.

JIHOZ FAQAT UYDA ISHLATISHGA MO'LJALLANGAN.

ELEKTRGA ULASH

Jihoz sovuqda (qishda) olib kelingan yoki turgan bo'lsa ishlatishdan oldin kamida ikki soat xona haroratida turishi kerak.

- Radioli soatni elektrga ulashdan oldin adapter ishlaydigan elektr kuchi uyingiz elektr tarmog'idagi elektr kuchiga to'g'ri kelishini qarab ko'ring.
- O'zgaruvchan tok manbaiga keladigan elektr uzilganda soat, qo'ng'iroq chalinadigan vaqt saqlanishi uchun jihoz batareyadan quvvat olib ishlaydigan qilib yasalgan. Elektr kelishi bilan jihoz yana elektr manбайдan quvvat olib ishlashga o'tadi.

Eslatma: Elektr manbaida tok bo'lgandagina qo'ng'iroq chalinadi.

- Batareya solinadigan bo'lma qopqog'ini oching (17). Manfiy va musbat tomonlarini to'g'rilab AAA turi va o'lchamidagi 2 dona batareya qo'ying (jixozga qo'shib berilmaydi).
- Batareya solinadigan bo'lma qopqog'ini (17) yopib qo'ying.
- Jihozni elektrga ulash uchun adapter ulagichini ulanadigan o'rniga (15) birtiring, adapterning o'zini esa rozetkaga ulang.

Diqqat!

Batareyasi oqib ketsa kishi jarohat olishi yoki jihoz buzilishi mumkin. Jihoz buzilmasligi uchun quyidagi tavsiyalarga amal qiling:

- batareyalarini manfiy va musbat tomonlarini to'g'rilab qo'ying.
- agar jihoz ko'p vaqt ishlatilmaydigan bo'lsa batareyalarini chiqarib olib qo'ying;
- batareyalarni ochmang, baland harorat ta'sir qildirmang.
- batareyalarini vaqtida almashtirib turing.

O'ZBEKCHA

VAQTNI TO'G'RILASH

- Jihozni elektrga ulang.
- «**CLK/MEM**» tugmasini (1) bosib ushlab turing, displeyda o'chib-yonib vaqt raqamlari ko'rinadi.
- «**HOUR/▶▶**» tugmasini (3) ketma-ket bosib yoki bosib ushlab soatni to'g'rilab qo'ying.
- «**MIN/◀◀**» tugmasini (2) ketma-ket bosib yoki bosib ushlab daqiqani to'g'rilab qo'ying.
- To'g'rilashni tugatish uchun «**CLK/MEM**» tugmasini (1) bosib.

Eslatma: Agar vaqt to'g'rilanayotganda «HOUR/▶▶» (3) yoki «MIN/◀◀» (2) tugmalari 10 sekund bosilmasa jihoz soatni ko'rsatishga qaytib ishlaydi.

Qo'ng'iroq chalinadigan vaqtga qo'yish (AL.1 va AL.2)

- Qo'ng'iroq chalinadigan vaqtni ko'rish uchun «**AL2/-**» tugmasini (5) yoki «**AL1/+**» tugmasini (6) bosasiz. Displeyda qo'ng'iroq chalinadigan vaqt ko'rinadi. 5 sekundda birorta ham tugma bosilmasa jihoz vaqtni ko'rsatishga o'tib ishlaydi.
- Jihoz vaqtni ko'rsatib ishlayotganda ikkinchi qo'ng'iroqni to'g'rilash uchun «**AL2/-**» tugmasini (5) bosib ushlab turasiz, birinchi qo'ng'iroqni to'g'rilash uchun esa «**AL1/+**» tugmasini (6) bosib ushlab turasiz. Displeyda o'chib-yonib qo'ng'iroq chalinadigan vaqt raqamlari bilan chalinadigan qo'ng'iroq alomati (12) yoki (10) ko'rinadi.
- «**HOUR/▶▶**» tugmasini (3) ketma-ket bosib yoki bosib ushlab qo'ng'iroq chalinadigan soatni belgilab qo'ying.
- «**MIN/◀◀**» tugmasini (2) ketma-ket bosib yoki bosib ushlab qo'ng'iroq chalinadigan daqiqani belgilab qo'ying.
- Ko'ng'iroq chalinadigan vaqt to'g'rilanishini tugatish uchun «**AL2/-**» tugmasini (5) yoki «**AL1/+**» tugmasini (6) bosib.
- «**AL2/-**» tugmasini (5) yoki «**AL1/+**» tugmasini (6) bosib chalinadigan qo'ng'iroq ovozi tanlang: qo'ng'iroq vizillab chalinadi («Buzzer» alomati) yoki qo'ng'iroq o'rniga radio eshitaladi («Radio» alomati).

Qaysi birini tanlaganiga qarab chalinadigan qo'ng'iroq ovozining ko'rsatgichi yorishadi:

- (10) ko'rsatgichi birinchi qo'ng'iroq chalinib uyg'otishini bildiradi ;

O'ZBEKCHA

- (11) ko'rsatgichi birinchi qo'ng'iroq vizillash o'rniga radio eshittirib uyg'otishini bildiradi;
- (12) ko'rsatgichi ikkinchi qo'ng'iroq chalinib uyg'otishini bildiradi;
- (13) ko'rsatgichi ikkinchi qo'ng'iroq vizillash o'rniga radio eshittirib uyg'otishini bildiradi.

Eslatma:

- **Qo'ng'iroq o'rniga radio eshitalishini xohlasangiz oldin eshitaladigan radiostansiyaga o'tkazib qo'yish kerak («Radiostansiyalarni qabul qilish» bo'limida aytilgan).**
- **Jihoz elektrga ulangan bo'lsagina qo'ng'iroq chalinadi.**
- **Qo'ng'iroq chalinganda ovozi 10 sekundda sekin pastdan balandga ko'tariladi.**
- **Agar vaqt to'g'rilanayotganda «**HOURL**» tugmasi (3) yoki «**MIN**» tugmasi (2) 5 sekund bosilmasa jihaz soatni ko'rsatishga qaytib ishlaydi.**

Qo'ng'iroq chalinishini ishlatish/o'chirish

- Qo'ng'iroqni (qo'ng'iroqlarni) o'chirish uchun jihaz vaqtni ko'rsatib ishlayotganda, kerakli qo'ng'iroq ko'rsatgichi o'chguncha, «**AL2**/—» tugmasini (5) yoki «**AL1**/+» tugmasini (6) ketma-ket bosasiz.
- Qo'ng'iroqni (qo'ng'iroqlarni) ishlatish uchun jihazni vaqtni ko'rsatib ishlayotganda, kerakli qo'ng'iroq ko'rsatgichi yorishguncha, «**AL2**/—» tugmasini (5) yoki «**AL1**/+» tugmasini (6) ketma-ket bosasiz.

Qayta qo'ng'iroq chalishi

«**SNOOZE/SLEEP**» tugmasini (8) bosib qo'ng'iroq chalinadigan vaqtni 9 daqiqa o'chirib qo'ysa bo'ladi, 9 daqiqadan keyin qo'ng'iroq yana chalinadi. 1 soatgacha qo'ng'iroq chalinadigan vaqtni shunday qilib o'chirib qo'ysa bo'ladi.

QO'NG'IROQNI O'CHIRISH

- Qo'ng'iroq ovozini o'chirish uchun «**SOURCE/AL. OFF**» tugmasini (7) bosing.

Display yorug'ligini o'zgartirish

- Vaqt ko'rsatilayotganda «**DIMMER**» (4) tugmasini ketma-ket bosib display (14) yorug'ligini o'zingiz xohlagandek qilib o'zgartirib qo'ying.

O'ZBEKCHA

Radiostansiyalarni qabul qilish

- Jihozni elektrga ulang, FM yoki AM to'liqidan keraklisini tanlash uchun «SOURCE/AL. OFF /🔊» tugmasini (7) ketma-ket bosib.
- «MIN/⏪» (2) yoki «HOUR/▶▶» (3) tugmasini bosib kerakli radiostansiyaga o'tkazing.
- **Qo'lda o'tkazish:** «MIN/⏪» (2) yoki «HOUR/▶▶» (3), tugmasini ketma-ket bosib kerakli radiostansiyaga o'tkazing.
- **O'zi o'tishi:** «MIN/⏪» (2) yoki «HOUR/▶▶» (3) tugmasini taxminan 1 sekund bosib ushlab turing. Tyuner radioto'liqinni qidira boshlaydi va kuchliroq kelayotgan radioto'liqinni topganda o'zi to'xtaydi.
- Radioni o'chirish uchun «SOURCE/AL. OFF /🔊» tugmasini (7) bosib ushlab turing, displeyda «OFF» yozuvi ko'rinadi va jihoz vaqtni ko'rsatib ishlashga o'tadi.
- FM to'liqin yaxshi qabul qilinishi uchun FM antennani (16) to'liq chiqarib, to'g'rilab qo'yishni maslahat beramiz.
- AM diapazonida radio to'liqinni ichki magnit antennasi qabul qiladi. Radioli soatning o'rnini o'zgartirib to'liqin qabul qilishini yaxshilash mumkin.

Eslatma: To'liqin qabul qilishiga radioli soat xona ichida qo'yilgan joy, xona qaysi qavatdaligi va shunga o'xshash omillar ta'sir qilgani uchun, to'liqinni yaxshiroq qabul qilishi uchun, radioli soatni derazaga yaqin joyga qo'yishni tavsiya qilamiz.

Ovoz balandligini o'zgartirish

Ovoz balandligini o'zgartirish uchun «AL2/- » (5) yoki «AL1/+ » (6) tugmasini bosib.

Radiostansiyalarni dasturlash

FM diapazonida 10 ta radiostansiyani va AM diapazonida 10 ta radiostansiyani to'g'rilab, jihoz xotirasiga kiritib qo'yishingiz mumkin.

- Dasturlanadigan radiostansiyaga o'tkazing.
- O'chib-yonib turgan «P01» yozuvi ko'ringuncha «CLK/MEM» tugmasini (1) bosib ushlab turing.
- «MIN/⏪» (2) yoki «HOUR/▶▶» (3) tugmasini ketma-ket bosib dasturlanadigan katak raqamini tanlang.
- Tanlangan qo'yilgan to'liqinni saqlab qo'yish uchun yana bir marta «CLK/MEM» tugmasini (1) bosib.
- Boshqa radiostansiyalarni saqlab qo'yish uchun yuqoridagi bandlarda aytilganlarni qaytarasiz.

O'ZBEKCHA

- Dasturlab qo'yilgan radiostansiyaga o'tish uchun radio eshitalayotganda «**CLK/MEM**» tugmasini (1) ketma-ket bosing.

Radioning o'zi o'chishi

Radio qancha vaqtdan keyin o'zi o'chishini belgilab qo'yisa bo'ladi.

- Radio eshitalayotganda «**SNOOZE/SLEEP**» tugmasini (8) bosing. Displeyda «**90**» raqami ko'rinib radio 90 daqiqadan keyin o'zi o'chishini bildiradi.
- «**SNOOZE /SLEEP**» tugmasini (8) ketma-ket bosib jihoz o'zi o'chadigan vaqtni belgilab qo'ying (**90, 80, 70, 60, 50, 40, 30, 20, 10**)
- O'zi o'chishini bekor qilish uchun displeyda «**OFF**» yozuvi ko'rinmay qolguncha «**SNOOZE/SLEEP**» tugmasini (8) ketma-ket bosing yoki «**CLK/MEM**» tugmasini (1) bosib radioni o'chiring.

TOZALASH VA EHTIYOT QILISH

- Tozalashdan oldin jihozni elektrdan ajratib qo'ying.
- Jihozni yumshoq mato bilan tozalang.
- Jihozni tozalash uchun yuvish vositalari, qirib tozalaydigan vositalar, eritgich ishlatish ta'qiqlanadi.

SAQLASH

- Olib qo'yishdan oldin jihozni tozalab oling.
- Jihozni quruk, salqin, bolalarning qo'li yetmaydigan joyga olib qo'ying.

TOPSHIRILADIGAN YIG'MASI

Radioli soat – 1 dona.

Elektr adapter– 1 dona.

Qo'llanma – 1 dona.

TEXNIK XUSUSIYATLARI

Ishlaydigan elektr kuchi: 220-240 V ~ 50 Hz

Elektr adapter: DC 6 V 200 mA

Qo'shimcha quvvat olishi: «AAA» turi va o'lchamidagi batareya – 2 dona.

Qabul qiladigan FM to'lqin uzunligi: 87,5 MHz – 108 MHz,

AM: 522 – 1620 kHz

Eng ko'p ishlatadiga quvvati: 4 W

O'ZBEKCHA

Ishlab chiqaruvchining oldindan xabar bermay jihoz xususiyatlarini o'zgartirishga huquqi bo'ladi

Jihozning ishlash muddati – 3 yil



Ushbu jihoz 2004/108/EC Ko'rsatmasi asosida belgilangan va Quvvat kuchini belgilash Qonunida (2006/95/EC) aytilgan YAXS talablariga muvofiq keladi.

GB

A production date of the item is indicated in the serial number on the technical data plate. A serial number is an eleven-unit number, with the first four figures indicating the production date. For example, serial number 0606xxxxxxx means that the item was manufactured in June (the sixth month) 2006.

RUS

Дата производства изделия указана в серийном номере на табличке с техническими данными. Серийный номер представляет собой одиннадцатизначное число, первые четыре цифры которого обозначают дату производства. Например, серийный номер 0606xxxxxxx означает, что изделие было произведено в июне (шестой месяц) 2006 года.

KZ

Бұйымның шығарылған мерзімі техникалық деректері бар кестедегі сериялық нөмірде көрсетілген. Сериялық нөмір он бір саннан тұрады, оның бірінші төрт саны шығару мерзімін білдіреді. Мысалы, сериялық нөмір 0606xxxxxxx болса, бұл бұйым 2006 жылдың маусым айында (алтыншы ай) жасалғанын білдіреді.

UA

Дата виробництва виробу вказана в серійному номері на табличці з технічними даними. Серійний номер представляє собою одинадцятизначне число, перші чотири цифри якого означають дату виробництва. Наприклад, серійний номер 0606xxxxxxx означає, що виріб був виготовлений в червні (шостий місяць) 2006 року.

UZ

Mahsulot ishlab chiqarilgan muddat texnik xususiyatlari yozilgan yorliqdagi seriya raqamida ko'rsatilgan. Seriya raqami o'n bitta raqamdan iborat bo'ladi, birinchi to'rtta son ishlab chiqarilgan sanani bildiradi. Misol uchun, seriya raqami 0606xxxxxxx bo'lsa, mahsulot iyun (oltinchi oy) 2006 yili ishlab chiqarilgan bo'ladi.



© ООО ГОЛДЕР-ЭЛЕКТРОНИКС, 2015
© GOLDER-ELECTRONICS LLC, 2015