

РУКОВОДСТВО ПО ЭКСПЛУАТАЦИИ

ДОМАШНИЙ КИНОТЕАТР

МНТ-633U



- чтение дисков: CD-R/CD-RW/DVD+RW/DVD-RW
- воспроизведение форматов: DVD/DVCD/SVCD/VCD/CD/MP3/JPEG/Kodak/Picture CD
- поддержка кодеков MPEG4 DivX 3.11 и выше, DivX 4.xx, DivX 5.xx, DivX Pro, XviD
- функция караоке
- системы цветности: PAL, NTSC
- формат изображения: 16:9 или 4:3
- прогрессивная развертка
- встроенные декодеры Dolby Digital, Dolby ProLogic II, MPEG, PCM
- эквалайзер с предустановками Normal/Rock/Live/Dance/Techno/Classic/Soft/Pop
- эффекты объемного звука Normal/Concert/Living Room/Hall/Bath Room/Cave/Arena/Church
- функция Bass Boost/Super Bass Boost
- цифровой FM тюнер
- память на 40 предустановленных радиостанций
- меню на русском языке
- суммарная выходная мощность 140 Вт
- мощность сабвуфера 40 Вт
- мощность фронтальной, тыловой и центральной акустики 5x20 Вт
- антенный вход FM
- SCART выход
- S-Video выход
- YPbPr компонентный видеовыход
- композитный видеовыход
- коаксиальный цифровой аудиовыход
- стерео аудиовыход
- стерео аудиовход
- микрофонный вход
- порт USB



РУКОВОДСТВО ПО ЭКСПЛУАТАЦИИ

СОДЕРЖАНИЕ

Особенности системы	3
Меры безопасности и предосторожности	3
Комплектация	4
Описание передней и задней панели	5
Соединения.....	6
Настройка системы	8
Пульт ДУ.....	14
Основные операции	16
Устранение неисправностей	21
Технические характеристики	22

РУКОВОДСТВО ПО ЭКСПЛУАТАЦИИ

ОСОБЕННОСТИ МИКРОСИСТЕМЫ

Благодарим вас за покупку системы домашнего театра 5.1 MHT-633U. Перед соединением и началом эксплуатации системы внимательно ознакомьтесь с данным Руководством. Сохраните Руководство для обращения к нему в дальнейшем.

Система домашнего театра 5.1 MHT-633U является домашним развлекательным центром нового поколения и предназначена для воспроизведения высококачественного видео и аудио формата Hi-Fi.

Система имеет:

- встроенные Dolby Digital AC-3, LPCM, MPEG, PCM и другие цифровые аудио декодеры
- цифровой аудио процессор Hi-Fi, 96 кГц/24 бит
- коаксиальный цифровой аудио выход
- USB разъем
- HDMI интерфейс
- совместима с форматами DVD(+R,+RW), SVCD,VCD ,DVCD/CD(-R)/MP3/MPEG4/ Kodak Picture CD
- полнофункциональный пульт дистанционного управления
- FM радиоприем
- усилитель мощности высокого качества

МЕРЫ БЕЗОПАСНОСТИ И МЕРЫ ПРЕДОСТОРОЖНОСТИ

- Ознакомьтесь с настоящим руководством до начала работы с устройством.
- Не открывайте корпус аппарата. Не касайтесь деталей, расположенных внутри. Доверяйте ремонт только квалифицированным специалистам.
- Отключайте питание устройства, когда оно не используется. Отключайте проигрыватель от источника питания в случае его длительного неиспользования.
- Не подвергайте устройство воздействию прямых солнечных лучей. Располагайте вдали от источников тепла.
- Запрещается оставлять устройство под дождем или в помещении с высокой степенью влажности.
- Устройство должно размещаться в горизонтальном положении в местах с достаточной вентиляцией. Предусмотренные в устройстве вентиляционные отверстия не должны закрываться. Перегрев устройства может стать причиной неисправностей.
- Очищайте поверхность устройства мягкой чистой тканью. Абразивные и спиртосодержащие вещества не рекомендуются для использования, поскольку это может привести к порче устройства.
- Данное руководство описывает только пользовательские операции.
- Никогда не проливайте какие-либо жидкости на устройство. Не ставьте на него вазы с водой и другие сосуды с жидкостью.

РУКОВОДСТВО ПО ЭКСПЛУАТАЦИИ



При подключении к сети внутри устройства присутствует высокое напряжение, представляющее опасность для жизни.



При использовании устройства нужно соблюдать осторожность и следовать данной инструкции.



Во избежание поражения электрическим током или возгорания, не проводите разборку устройства. При необходимости ремонта обратитесь в сервисную организацию.



Данная система является лазерным устройством класса I. В ней используется лазерный луч, который при прямом воздействии может быть опасен.

КОМПЛЕКТАЦИЯ



Руководство по эксплуатации



Пульт ДУ с элементами питания



Аудио-видео кабель



Кабель для подсоединения колонок



FM-антенна

Устройство воспроизводит следующие типы дисков:

Тип диска	Значок типа диска	Содержание
DVD		Аудио + Видео
MP3		Аудио
VCD		Аудио + Видео
CD-DA		Аудио
Picture CD		Изображения формата JPEG
MPEG-4		Аудио + Видео

РУКОВОДСТВО ПО ЭКСПЛУАТАЦИИ

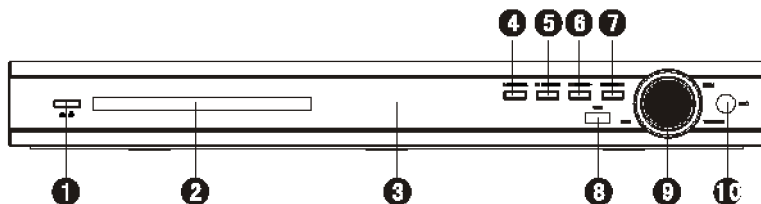

ПЕРЕДНЯЯ ПАНЕЛЬ

- | | |
|---|--|
| <ol style="list-style-type: none">1. Кнопка включения/выключения режима ожидания («спящий» режим)2. Лоток для загрузки диска3. ЖК-дисплей4. Кнопка открытия/закрытия лотка для загрузки диска5. Кнопка начала воспроизведения/временной приостановки воспроизведения6. Кнопка перехода к предыдущей звуко- | <ol style="list-style-type: none">7. Кнопка перехода к последующей звуковой дорожке (файлу)8. USB разъем9. Регулятор уровня громкости10. Гнездо для подключения микрофона |
|---|--|

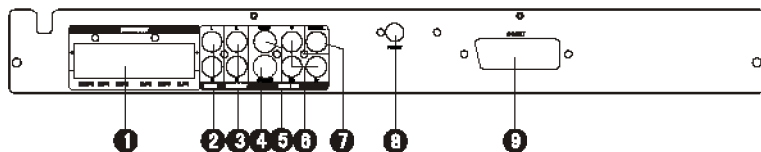

ЗАДНЯЯ ПАНЕЛЬ

- | | |
|---|---|
| <ol style="list-style-type: none">1. Выход для подключения колонок2. Линейный вход3. Двухканальный аудиовыход4. S-Video выход5. Композитный видеовыход6. Компонентный видеовыход | <ol style="list-style-type: none">7. Коаксиальный цифровой аудиовыход8. Разъем для подключения FM антенны9. SCART выход |
|---|---|

РУКОВОДСТВО ПО ЭКСПЛУАТАЦИИ

СОЕДИНЕНИЯ ВИДЕО

Устройство имеет следующие видеовыходы:

Композитный видеовыход

Соедините видеовыход устройства с видеовходом телевизора/монитора при помощи RCA кабеля (желтая клемма).

Компонентный видеовыход

Соедините компонентные видеовыходы устройства с компонентным видеовходом телевизора при помощи тройного RCA кабеля.

Выход SCART

Соедините выход SCART устройства с входом SCART телевизора при помощи 21-контактного кабеля SCART.

S-VIDEO выход

Соедините выход S-Video устройства с входом S-Video телевизора/монитора при по-

мощи кабеля S-Video.

Примечания:

- Доступные соединения зависят от наличия тех или иных разъемов на телевизоре или мониторе. YUV обеспечивает наилучшее качество изображения, SCART обеспечивает качество немного ниже, затем следует S-Video, композитное видео – стандартное качество. Используйте формат, который обеспечивает наилучшее качество.
- Не подсоединяйте устройство к телевизору по нескольким вариантам подключения одновременно, это может привести к ухудшению качества изображения.
- Для получения соответствующего качества изображения соединения должны сопровождаться программной настройкой видеовыхода устройства (см. раздел Настройка Видео (Video Setup) в разделе меню Настройки системы (System Setup)).

Видеовход ТВ/монитора

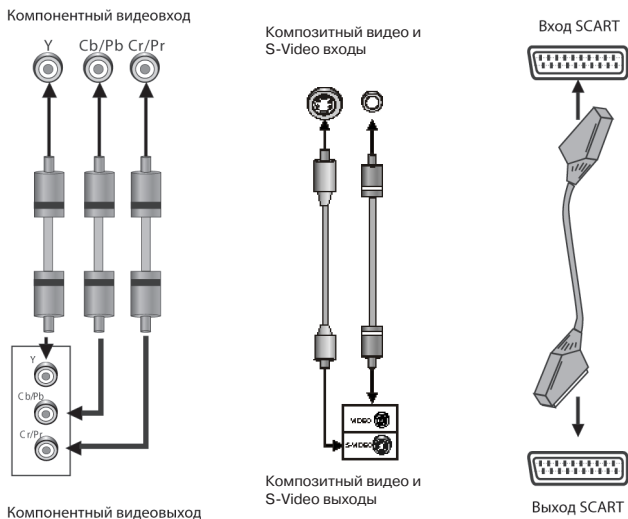

Видеовыход системы домашнего театра

РУКОВОДСТВО ПО ЭКСПЛУАТАЦИИ

СОЕДИНЕНИЯ АУДИО

В данном устройстве имеются два типа аудиовыходов: аналоговый и цифровой. Аналоговый аудиовыход является двухканальным стерео выходом. Система аналогового аудиовыхода включает в себя двухканальный стерео выход и Dolby AC-3 5.1-канальный выход. Система цифрового аудиовыхода включает в себя коаксиальный выход. При подключении к цифровому коаксиальному аудио каналу обеспечивается улучшенное по сравнению с аналоговым выходом качество звучания.

Стерео аудио

Используйте парный RCA кабель (красный для правого, белый для левого канала) для подключения стерео аудиовыхода проигрывателя к аудиовыходу ТВ или усилителя мощности.

Коаксиальный аудиовыход

Соедините коаксиальный выход устройства с коаксиальным входом усилителя мощности с помощью коаксиального цифрового кабеля.

Выход для подключения колонок

Соедините выход для подключения колонок этого аппарата с колонками с помощью кабеля для подключения колонок.

Примечание:

Физическое соединение должно совпадать с настройками аудиовыхода этого устройства. Чтобы получить подробную информацию, смотрите раздел Настройка аудио (Audio Setup) в разделе меню Настройки системы (System Setup).

Линейный вход

Данная система домашнего театра имеет дополнительные аудиовыходы. Вы можете подавать на них аналоговые стереосигналы от DVD/VCD/CD плеера или видеомагнитофона. Используйте для соединения RCA кабель (красный разъем для правого канала, белый – для левого). Источником сигнала для воспроизведения в этом случае будет LINE. Его подключение производится нажатием кнопки [SOURCE SELECT] на пульте ДУ.

Аудиовыход ТВ/Монитора/Усилителя

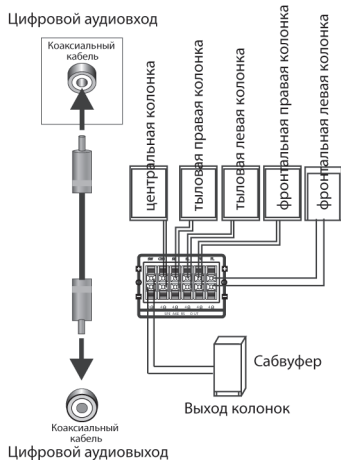

Аудиовыход системы домашнего театра

Аудиовыход внешнего устройства

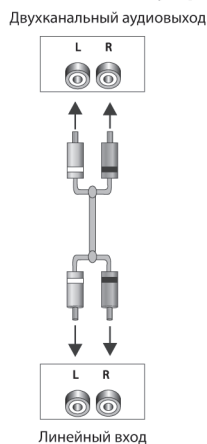

Аудиовыход системы домашнего театра

РУКОВОДСТВО ПО ЭКСПЛУАТАЦИИ

ОПЕРАЦИИ МЕНЮ

- Нажмите кнопку [SETUP] на пульте ДУ, на экране телевизора появится меню настроек.
- При помощи кнопок [◀/▶/▲/▼] выберите необходимый пункт меню, нажмите кнопку [ENTER] для подтверждения.
- С помощью кнопок [▲/▼] выберите нужную настройку и нажмите [ENTER] для подтверждения.
- Нажмите кнопку [SETUP] для выхода из меню настроек, либо наведите выделение на символ [✕] и нажмите [ENTER] для подтверждения.

1. ОБЩИЕ НАСТРОЙКИ (GENERAL SETUP)

1.1. Экран (TV DISPLAY)

При подключении к стандартному телевизору, вы должны выбрать между форматами 4:3 PANSKAN или 4:3 LETTERBOX. Изображение формата 4:3 изображается на экране в своем оригинальном формате.

4:3 PANSKAN: когда устройство подключено к обычному телевизору, широкоэкранное изображение показывается в своем оригинальном формате с обрезанными краями.

4:3 LETTERBOX: когда устройство подключено к обычному телевизору, широкоэкранное изображение показывается на экране в своем оригинальном формате полностью с черными полосами сверху и снизу экрана.

Если устройство подключено к широкоформатному телевизору, вы должны выбрать формат 16:9 или WIDE SQUEEZE.

Формат 16:9: При подсоединении к широкоформатному телевизору, широкоэкранное изображение будет показываться в своем формате, а видео формата 4:3 будет растягиваться по горизонтали.

1.2. Угол просмотра (ANGLE MARK)

Изменить угол просмотра изображения

можно при помощи кнопки [ANGLE] на пульте ДУ. Включите функцию (ON) для активации данной функции. При этом на экране отобразится символ угла. Для отключения функции выберите OFF.

Примечание:

Эта функция действительна только для дисков, на которых записаны изображения под различными углами (с разных камер).

1.3. Язык меню (OSD LANG)

Выбор языка отображения надписей на экране.

1.4. Вывод на экран субтитров (CLOSED CAPTIONS)

Эта функция действительна только для дисков, на которых записаны субтитры.

Выберите ON для вывода на экран субтитров. Выберите OFF, чтобы убрать субтитры.

Также для вывода на экран субтитров вы можете нажать кнопку [SUBTITLE] на пульте ДУ. Повторное нажатие кнопки спрячет субтитры.

1.5. Экранная заставка (SCREEN SAVER)

В режиме включенной (ON) заставки через несколько минут после остановки воспроизведения на экране появляется движущееся изображение. Через 20 минут после этого устройство переходит в «спящий» режим. Последующая активация производится нажатием кнопки [STANDBY] на пульте ДУ.

Выберите OFF, чтобы отключить экранную заставку.

1.6. Запоминание последнего просмотренного кадра диска (LAST MEMORY)

Когда эта функция включена (ON), устройство сохранит в памяти момент остановки

РУКОВОДСТВО ПО ЭКСПЛУАТАЦИИ

проигрывания диска. При последующем включении этого диска, воспроизведение будет продолжено с запомненного момента. Нажатие OFF отключает эту функцию.

2. НАСТРОЙКА ЗВУКА (AUDIO SETUP)

2.1. Настройка аналогового аудио выхода (ANALOG AUDIO SETUP)

2.1.1. Сведение (DOWNMIX)

С помощью кнопок перемещения выберите необходимый режим:

Левый/Правый (LT/RT): включаются левый и правый канал выхода (также в случае, если формат записи аудио на диске 5.1)

Стерео (STEREO): формат аудио выхода стерео (также в случае, если формат записи аудио на диске 5.1)

Объемное звучание (3D SURROUND): В этом режиме создаются объемные эффекты звучания стерео и многоканального аудио на диске.

5.1 CH: Отключает режим сведения (DOWNMIX). Если устройство подключено к 5.1 каналному усилителю мощности, нужно выбрать этот пункт меню.

Примечание:

Эта функция применима только к дискам с 5.1 каналным звуком в формате Dolby AC-3.

2.1.2. Фронтальные (FRONT SPEAKERS), центральная (CENTER SPEAKER), тыловые колонки (REAR SPEAKERS) и Сабвуфер (SUBWOOFER)

Если ваша система включает в себя вышеуказанные колонки, вы можете настроить эти пункты меню в соответствии с реальным состоянием колонок.

При отключенном режиме сведения (DOWNMIX установлен в 5.1 CH) активированы центральная (CENTER SPEAKER) и тыловые колонки (REAR SPEAKERS). Фронтальные колонки могут быть установлены как Большие (LARGE) и Малые (SMALL). Центральная (CENTER SPEAKER) и тыловые (REAR SPEAKERS) колонки могут быть установлены как Большие (LARGE), Малые (SMALL) или Откл (OFF). Сабвуфер (SUBWOOFER) может быть Вкл (ON) или Откл (OFF).

тальные колонки могут быть установлены как Большие (LARGE) и Малые (SMALL). Центральная (CENTER SPEAKER) и тыловые (REAR SPEAKERS) колонки могут быть установлены как Большие (LARGE), Малые (SMALL) или Откл (OFF). Сабвуфер (SUBWOOFER) может быть Вкл (ON) или Откл (OFF).

Примечание:

При установке колонок как Большие уровень звучания будет выше, чем при установке Малые. При установке Откл звук из колонок будет отсутствовать.

2.1.3. Диалог (DIALOGUE)

Доступен режим диалога, вы можете использовать кнопки [▲/▼] для настройки значений. (В режиме сведения выбраны пункты LT/RT или STEREO). Настройте значение этого громкость диалогов (DIALOGUE VOLUME).

Примечание:

При воспроизведении диска с 5.1 каналным звуком (5.1 CH), этот пункт меню может использоваться для настройки громкости колонок.

2.1.4. D.R.C. Управление динамическим диапазоном (DYNAMIC RANGE CONTROL)

Вы можете установить этот пункт меню на Автомат (AUTO), включен (ON), или выключен (OFF). (В режиме сведения выбраны пункты LT/RT или STEREO). вы можете использовать кнопки [▲/▼] для настройки значений.

2.2. Настройка цифрового выхода (DIGITAL AUDIO SETUP)

2.2.1. Цифровой выход (DIGITAL OUTPUT SPDIF)

SPDIF OFF (SPDIF Откл): выходы цифрового сигнала отключены, работает только аналоговый аудио выход.

РУКОВОДСТВО ПО ЭКСПЛУАТАЦИИ

SPDIF/RAW: при включении возможен сигнал в формате RAW. Обычно используется при воспроизведении форматов DTS и Dolby Digital 5.1.

SPDIF/PCM: Цифровой выход будет в формате PCM. Обычно данный режим используется при проигрывании аудио CD

2.2.2. Выбор частоты дискретизации (LPCM OUTPUT)

Настройка данной опции доступна, если включен режим SPDIF/PCM. Выберите необходимую опцию: 96 кГц или 48 кГц.

Примечание:

Некоторые усилители не поддерживают дискретизацию с частотой 96 кГц, что отражается на сигнале коаксиального выхода.

2.3. Настройка выходного аудио сигнала (DOLBY DIGITAL SETUP)

2.3.1. Двойное моно (DUAL MONO)

Stereo (стерео): установка аудио выхода в режим стерео.

L-моно (левый моно): установка аудио выхода в режим моно левого канала

R-моно (правый моно): установка аудио выхода в режим моно правого канала

Mix-моно (смешанное моно): установка аудио выходов в режим смешанного моно-канала

Примечание:

Эта функция применима только к дискам с 2-канальным звуком в формате Dolby AC-3.

2.3.2. Динамический диапазон звука (DYNAMIC)

Настройка уровня динамического диапазона звука – ограничение громкости при сохранении различимости звука. Вы можете использовать кнопки [▲/▼] для настройки значения.

2.4. Задержка по каналам (CHANNEL DELAY)

Если сделанные в предыдущих пунктах настройки не полностью вас устраивают, могут быть установлены реальные расстояния, на которых находятся колонки. Вы можете использовать кнопки [▲/▼] для выбора колонки, нажмите [◀/▶] для регулировки расстояния.

Примечание:

Система не поддерживает задержки, если слушатель расположен к фронтальным колонкам ближе, чем к тыловым.

Если Вам не удастся настроить задержки правильно, установите все расстояния равными 0 см.

2.5. Эквалайзер (EQUALIZER)

Вы можете установить звуковой режим, усиление низких частот (BASS BOOST),

Супербас (SUPER BASS), усиление высоких частот (TREBLE BOOST) согласно вашим предпочтениям и содержимому диска.

2.6. Объемный звук (3D PROCESSING)

Функция 3D PROCESSING позволяет настроить объемные эффекты, используя только 2 колонки.

2.6.1. PRO LOGIC II

Выберите опцию PRO LOGIC II для включения функции разложения стерео звука на 5.1-канальное объемное (SURROUND) звучание.

В режиме PRO LOGIC II ON (Вкл) возможна настройка объемных эффектов для различных помещений.

В режиме AUTO (Авто) функция PRO LOGIC II активируется если автоматически определено, что содержимое диска записано в формате DOLBY PRO LOGIC II.

РУКОВОДСТВО ПО ЭКСПЛУАТАЦИИ

Примечание:

Настройка данной функции доступна во время режима DOWNMIX, при включенной опции 5.1CH, и во время режима DIGITAL OUTPUT при включенной опции SPDIF/RAW.

2.6.1.1. Включение/выключение функции PRO LOGIC II

ON: функция PRO LOGIC II включена всегда.

OFF: функция PRO LOGIC II выключена.

AUTO: функция PRO LOGIC II активируется только во время воспроизведения диска в формате Dolby Pro Logic II.

Примечание:

Если функция PRO LOGIC II выключена, то функции Mode, Panorama, Dimension и Center Width недоступны.

2.6.1.2. Режимы работы (MODE)

Данная опция доступна во время режима PRO LOGIC II ON (ВКЛ), при этом возможна настройка объемных эффектов для различных помещений.

MUSIC: выход звука осуществляется из всех колонок одновременно без задержки.

MOVIE: задержка 10мс добавляется к каналам объемного звучания.

PRO LOGIC: предшествующая версия Dolby Pro Logic.

AUTO: автоматический выбор режима.

2.6.1.3. Функция Панорама (PANORAMA)

Включите/выключите режим Панорама. Данная функция доступна только если в меню MODE выбрана опция MUSIC.

В режиме PANORAMA ON (Вкл) стерео звучание фронтальных каналов частично переходит на тыловые каналы для объемного звучания.

2.6.1.4. Положение центра (DIMENSION)

Данная функция доступна только если в меню MODE выбрана опция MUSIC.

Данная опция позволяет смещать звуковое поле (изменять звук), направляя его к фронтальным колонкам или тыловым колонкам. Это необходимо для настройки более равномерного баланса между всеми громкоговорителями, которые расположены в разных местах помещения.

2.6.1.5. Смещение центра (CENTER WIDTH)

Данная функция доступна только если в меню MODE выбрана опция MUSIC.

Данная опция позволяет управлять зоной действия звукового эффекта центрального канала при помощи смешивания центрального канала с левым и правым каналами. При повышении уровня регулировки звучание центрального канала все в большей степени смещается к левому и правому фронтальным каналам.

2.6.2. Реверберация (REVERB MODE)

Выберите режим реверберации (добавления эхо) в соответствии с Вашими предпочтениями.

2.7. Настройка HDCD режима (HDCD Setup)

Установите характеристики цифрового фильтра в зависимости от частоты дискретизации: 2x – 1x – OFF.

2.8. Настройка караоке (KARAOKE SETUP)

2.8.1. Настройка микрофона (MIC SETUP)

2.8.1.1. Микрофон (MIC)

Выберите в этом пункте меню Включение/Выключение (ON/OFF) подсоединенного микрофона.

РУКОВОДСТВО ПО ЭКСПЛУАТАЦИИ

2.8.1.2. Уровень громкости микрофона (MIC VOL).

С помощью кнопок [▲/▼] установите нужный Вам уровень громкости. затем нажмите кнопку ENTER для подтверждения выбора.

2.8.1.3. Установка уровня эхо (ECHO LEVEL)

Данный параметр позволяет установить уровень эхо микрофона, используйте кнопки направления [▲/▼], для настройки уровня эхо. Затем нажмите [ENTER] для подтверждения выбора.

3. НАСТРОЙКА ВИДЕО (VIDEO SETUP)

3.1. Видео выход (VIDEO OUTPUT)

OFF: Компонентный видео выход отключен. Установлен композитный выход (CVBS).

YUV: Установка видео выхода в компонентный видео формат при соединении по Y/U/V выходу.

P-YUV: Установка прогрессивного YUV формата при соединении по Y/U/V выходу.

RGB: Установка видео выхода в RGB формат при соединении через SCART разъем.

Примечание:

Если установки видео не соответствуют способу физического соединения, изображение на экране телевизора может быть плохого качества. В этом случае нужно осуществить сброс установок системы, несколько раз нажав кнопку [V_MODE] на пульте ДУ для переключения в режим соответствующего видео выхода.

3.2. Настройка изображения (COLOR SETTING SETUP)

Настройка изображения включает в себя настройку Резкости (SHARPNESS), Яркости (BRIGHTNESS), Контраста (CONTRAST), Оттенка (HUE) и Насыщенности (SATURATION). Настройте каждый из параметров для настройки изображения.

3.2.1. Резкость (SHARPNESS)

Выберите желаемый уровень резкости: HIGH – MEDIUM – LOW (Высокий/Средний/Низкий), нажмите [ENTER] для подтверждения.

3.2.2. Яркость (BRIGHTNESS), контраст (CONTRAST), оттенок (HUE), насыщенность (SATURATION)

При помощи кнопок [◀/▶] настройте уровень каждой из характеристик.

3.2.3. Гамма-коррекция (GAMMA)

Выберите желаемый уровень: HIGH/MEDIUM/LOW/ NONE (Высокий/Средний/Низкий/Отключено).

3.2.4. Задержка сигнала яркости (LUMA DELAY)

Выберите необходимый параметр: 0T и 1T, при помощи кнопок [▲/▼]

4. НАСТРОЙКА ПРЕДПОЧТЕНИЙ (PREFERENCE SETUP)

Эти настройки доступны, если в лотке нет диска или проигрывание диска остановлено.

4.1. Телевизионная система (TV System)

Этот аппарат подходит для всех типов ТВ систем. Вы можете выбрать формат PAL/MULTI/NTSC.

PAL: Если подключаемый телевизор работает в формате PAL, выберите этот режим.

AUTO: Автоматическая настройка на ТВ систему в соответствии с форматом диска.

NTSC: Если подключаемый телевизор работает в формате NTSC, выберите этот режим.

РУКОВОДСТВО ПО ЭКСПЛУАТАЦИИ

Примечание:

При несовпадении системы ТВ изображение будет низкого качества. Необходимо изменить настройку.

4.2. Управление воспроизведением (PBC)

Существуют два режима выхода, устанавливаемые по выбору ON/OFF.

ON: Включение функции PBC.

OFF: Выключение функции PBC.

Вы можете также нажать меню для активации функции PBC. Если PBC включен, при проигрывании диска VCD2.0, происходит возврат к основному меню. Если PBC выключен, при проигрывании диска VCD2.0, происходит возврат к предыдущему меню.

4.3. Язык звукового сопровождения/субтитров/меню диска (AUDIO, SUBTITLE, DISC MENU)

Это первоначальные настройки, выбираемые в соответствии с вашими предпочтениями. Если настройка поддерживается содержимым диска, она будет работать. Иначе будут применяться значения параметров, установленные по умолчанию.

Выберите необходимый язык звукового сопровождения, язык субтитров и язык меню диска. Также для выполнения этих настроек можно использовать кнопки [AUDIO] и [SUBTITLE] на пульте ДУ.

4.4. Настройка функции ограничения доступа (PARENTAL)

Эта функция позволяет установить уровень возрастных ограничений для предотвращения просмотра детьми нежелательных дисков/сцен. Фильмы, которые получают уровень более установленного функцией ограничения доступа, не могут просматриваться без введения пароля. Для переустановки уровня ограничений также нужно ввести правильный пароль. Пароль по

умолчанию 136900.

Примечание:

Данная функция работает только на дисках с функцией ограничения доступа.

4.5. Возвращение к настройкам по умолчанию (DEFAULT)

Выберите эту опцию для восстановления всех настроек проигрывателя по умолчанию (возврат к первоначальным заводским настройкам). Эта функция не действует на настройки функции ограничения доступа (PARENTAL) и изменения пароля (PASSWORD SETUP).

5. УСТАНОВКА ПАРОЛЯ (PASSWORD SETUP)

Вы можете включить (ON) и выключить (OFF) опцию режима пароля.

Примечание:

Введите правильный пароль, затем нажмите кнопку [ENTER] для подтверждения.

Вы можете установить Ваш собственный пароль. Первоначальный заводской пароль 136900. Даже если Вы установили новый пароль, то главным паролем остается 136900.

РУКОВОДСТВО ПО ЭКСПЛУАТАЦИИ

ПУЛЬТ ДУ

Использование пульта ДУ

- Установите два элемента питания (AAA, 1,5В) в отсек для батареек. При использовании пульта ДУ направьте его в сторону ИК датчика сигнала на передней панели. Пульт ДУ устойчиво работает в зоне прямой видимости на расстоянии до 8 метров от проигрывателя и в зоне отклонения луча до 30° в сторону от оси ИК датчика.
- Если пульт ДУ не используется продолжительное время, извлеките из него элементы питания.

Замена элементов питания

- Снимите крышку отсека для элементов питания.
- Установите батарейки в отсек. Убедитесь, что полярность совпадает с указанной на отсеке схемой полярности.
- Установите крышку обратно.

Примечание:

- Не устанавливайте новые и старые батарейки или батарейки разного типа одновременно.
- При использовании элементов питания со слабым зарядом возможна утечка электролита. Это может повредить пульт ДУ.
- Утилизируйте элементы питания согласно местным правилам.

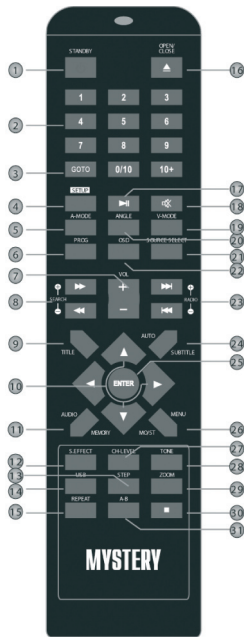

1. **STANDBY** переключения между рабочим и “спящим” режимом.
2. **0-9** Кнопки с цифрами.
3. **GOTO** Кнопка воспроизведения с заданного момента.
4. **SETUP** Кнопка входа в меню настроек.
5. **A-MODE** Кнопка выбора режима аудио выхода.
6. **PROG** Кнопка программирования воспроизведения.
7. **VOL +/-** Кнопка регулировки уровня громкости.
8. **▶▶/◀◀** Кнопки ускоренного воспроизведения в прямом / обратном направлении.
9. **TITLE** Меню заголовков .
10. **▲/▼/◀/▶** Кнопки направления.
11. **AUDIO** Кнопка выбора языка звукового

РУКОВОДСТВО ПО ЭКСПЛУАТАЦИИ

сопровождения.

12. **S. EFFECT** Кнопка включения/выключения звуковых эффектов.
13. **STEP** Кнопка кадрового воспроизведения.
14. **USB** Кнопка переключения на USB источник воспроизведения.
15. **REPEAT** Кнопка повторного воспроизведения.
16. **▲ OPEN/CLOSE** Кнопка открытия/закрытия лотка для загрузки диска.
17. **▶|** Кнопка начала воспроизведения / временной приостановки воспроизведения.
18. **MUTE** Кнопка мгновенного выключения звука.
19. **V-MODE** Кнопка включения режима видео выхода.
20. **ANGLE** Кнопка изменения угла просмотра.
21. **SOURCE SELECT** Выбор источника .
22. **OSD** Кнопка вывода на дисплей информации о диске.
23. **◀|▶** Кнопки перехода к предыдущему/последующему Заголовку/Главе/Треку.
24. **SUBTITLE** Кнопка включения/выключения субтитров.
25. **ENTER** Кнопка подтверждения выбора.
26. **MENU** Кнопка меню.
27. **CH-LEVEL** Настройка громкости канала или общей громкости.
28. **TOPE** Кнопка настройки тембра низких, средних и высоких частот.
29. **ZOOM** Кнопка изменения масштаба изображения.
30. **■** Кнопка полной остановки воспроизведения.

31. **A-B** Кнопка повторения воспроизведения выбранного фрагмента.

Режим радиоприема

8. **SEARCH** Переход к более высоким/ более низким частотам.
11. **MEMORY** Запоминание станции.
23. **RADIO** Переход к следующей/предыдущей радиостанции.
24. **AUTO** Автоматический поиск радиостанций.
26. **MO/ST** Переключение между режимом Моно и Стерео.

РУКОВОДСТВО ПО ЭКСПЛУАТАЦИИ

ОСНОВНЫЕ ОПЕРАЦИИ

STANDBY

 **STANDBY** Включение аппарата. Переключение между «спящим» и рабочим режимами.

USB

 **USB** Переключение на воспроизведение USB-источника, или возвращение в режим DVD.

SOURCE
SELECT

 **SOURCE SELECT** Переключения между Радио, Вход 1, Вход 2, или режим DVD.

 Открытие/закрытие лотка для загрузки диска.



0-9 Кнопки с цифрами используются для ввода соответствующих чисел, для выбора дорожки или главы диска.

ENTER

 **ENTER** Нажмите, чтобы войти в раздел меню или подтвердить ваше действие и т.д.



Кнопки направления используются для перемещения по меню.

SETUP

 **SETUP** Вход/выход из меню настроек.

GOTO

 **GOTO** При воспроизведении, нажмите для входа в меню GOTO. В меню, с помощью кнопок с цифрами введите определенную дорожку, время диска, главу, заголовок, время главы, время заголовка, к которым надо перейти. Нажмите еще раз для выхода из меню.

PROG

 **PROG** Вы можете проиграть содержимое диска в выбранном вами порядке с помощью составления программы в программном меню. Нажмите эту кнопку для входа/выхода из программного меню.





Нажмите для временной установки паузы воспроизведения. Нажмите снова для продолжения воспроизведения. Или

нажмите для продолжения обычного воспроизведения из режима ускоренного воспроизведения вперед/назад, кадрового воспроизведения.

 Нажмите один раз для установки паузы воспроизведения, затем нажмите снова для продолжения воспроизведения. При нажатии два раза проигрывание останавливается и воспроизведение будет начинаться с начала диска.



 Ускоренное воспроизведение вперед на различных скоростях. Доступные скорости 2x – 4x – 8x – 16x – 32x.

 Ускоренное воспроизведение назад на различных скоростях. Доступные скорости 2x – 4x – 8x – 16x – 32x.

 Переход к предыдущей главе/ дорожке.

 Переход к следующей главе/ дорожке.

STEP

 **STEP** Во время воспроизведения DVD, MPEG4, VCD дисков нажмите эту кнопку для активации режима кадрового воспроизведения диска. Для возврата к нормальному режиму воспроизведения нажмите кнопку . Функция используется на дисках DVD, VCD, MPEG4 и т.д.

REPEAT

 **REPEAT** Нажимайте последовательно для переключения режима повтора.

Для VCD2.0, SVCD эта функция не работает при включенном режиме PBC.

Последовательность режимов повтора:

DVD: CHAPTER(повтор главы)> TITLE(повтор заголовка) ALL (повтор всего диска)> (отмена повтора)

VCD/CD: TRACK (повтор дорожки) > ALL (повтор всего диска)> (отмена повтора)

MP3: SINGLE > REPEAT ONE > REPEAT FOLDER > FOLDER> (отмена повтора)

MPEG4: SINGLE> REPEAT ONE > REPEAT ALL

РУКОВОДСТВО ПО ЭКСПЛУАТАЦИИ

> REPEAT OFF(отмена повтора)

A-B

A-B Данная кнопка позволяет выбрать фрагмент для повторного воспроизведения.

Чтобы выбрать фрагмент для повторного воспроизведения нажмите эту кнопку в точке начала фрагмента (A) и нажмите повторно в точке окончания фрагмента (B). Устройство начнет повторное воспроизведение выбранного фрагмента.

Нажмите [A-B] в третий раз для отмены проигрывания фрагмента и возвращения к нормальному режиму воспроизведения.

Примечание:

Начало (A) и окончание (B) фрагмента должны находиться в пределах одного Заголовка/Трека.

MUTE

MUTE Кнопка временного отключения звука. Нажмите повторно для включения звука.

VOLUME +/-

VOL +/- Нажмите [+] для увеличения громкости, нажмите [-] для уменьшения громкости.

S.EFFECT

S.EFFECT Включение/выключение звуковых эффектов.

Примечание:

Рекомендуется отключать звуковые эффекты при проигрывании дисков Dolby 5.1 для получения эффекта 5.1 каналов.

CH-LEVEL

CH-LEVEL Нажимайте эту кнопку повторно для выбора канала или общей громкости, затем нажмите кнопку [VOL +/-] для настройки уровня громкости.

TONE

TONE Нажмите эту кнопку, чтобы выбрать низкие частоты (BASS) или высокие частоты (TREBLE), затем нажмите кнопку [VOL +/-] для настройки уровня низких частот (BASS) или высоких частот (TREBLE).

TITLE

TITLE Вход в меню заголовков воспроизводимого DVD диска.

MENU

MENU Возврат в корневое меню. При воспроизведении диска с функцией PBC, нажмите для отображения меню PBC. Нажмите еще раз для отключения функции PBC.

Примечание:

Данная функция предназначена для дисков VCD2.0, SVCD и т.д.- дисков с функцией PBC и др. Диски DVD, VCD1.1, CD-DA и MP3 не имеют функции PBC.

SUBTITLE

SUBTITLE Включение или отключение субтитров.

Примечание:

Данная функция предназначена для дисков с субтитрами.

OSD

OSD чтобы показать/спрятать информацию о воспроизводимом диске.

AUDIO

AUDIO Выбор желаемого языка звукового сопровождения (для DVD). Также нажимайте для переключения доступных аудио каналов (Левый моно, правый моно, смешанный моно и стерео), которые поддерживаются диском (для VCD).

ANGLE

ANGLE Изменение угла просмотра изображения.

Примечание:

Эта функция работает только на дисках, изображении на которых записано с разных углов.

V-MODE

V-MODE Переключение видео выхода между CVBS(OFF)/YUV/P-YUV/ RGB.

A-MODE

A-MODE Переключение аудиовыхода между режимами 5.1-канальный выход и Стереовыход.

РУКОВОДСТВО ПО ЭКСПЛУАТАЦИИ

ZOOM

ZOOM Увеличение/уменьшение изображения. Возможные коэффициенты масштабирования 2x, 3x, 4x, 1/2x, 1/3x, 1/4x. В режиме увеличенного изображения, кнопки направления могут использоваться для перемещения центра увеличения.

Радио

MO/ST

MO/ST Переключение между режимами приема Mono или Stereo.

MEMORY

MEMORY После настройки на новую частоту, нажмите эту кнопку, затем выберите предпочтительную станцию, набрав соответствующие цифры для ее сохранения.

AUTO

AUTO Кнопка начала автоматического поиска передающих станций.



0-9 Кнопки с цифрами. В режиме радио, кнопки с цифрами могут использоваться для выбора запрограммированной станции. Например, нажмите [0] и [2] для выбора второго канала. Нажмите [1] и [5] для выбора 15-го канала и т.п.

SEARCH +/-

SEARCH +/- Нажмите для настройки (увеличения/уменьшения) частоты.

Нажмите для остановки во время автосканирования.

RADIO +/-

RADIO +/- Нажмите для перехода к следующей/предыдущей запрограммированной станции.

Примечание:

В режиме радиоприема работают кнопки [VOL +/-], [CH-Level], [MUTE], [TONE], [S.EFFECT]. Для получения подробной информации, смотрите раздел описания функций пульта ДУ для DVD в этой главе.

Воспроизведение дисков в формате Picture CD (цифровых фотоальбомов на CD)

- Загрузите диск Kodak Picture CD в лоток для загрузки дисков. Диск распознается и загрузится автоматически.
- Нажмите кнопку **■** для входа в режим эскизов страниц для предварительного просмотра изображений.

В режиме эскизов страниц, с помощью кнопка **[▲/▼/◀/▶]** выберите желаемое изображение, затем нажмите [ENTER] для начала отображения с выбранного изображения. Также кнопки **[▲/▼/◀/▶]** и [ENTER] используются для выбора функций, обозначенных в нижней части экрана: Slide Show, Menu, **[▶▶/◀◀]** (Prev/Next).

Slide Show: начать показ слайд-шоу.

Menu: Вход в меню инструкций, для получения описания функций кнопка пульта ДУ. В меню, нажмите [ENTER] для перехода к следующей странице меню. Повторное нажатие выводит из меню инструкций.

[▶▶/◀◀]: Перейти к следующей/предыдущей странице.

- Описание функций кнопок пульта ДУ.

[■]: Войдите в эскизный режим для просмотра изображений.

[ZOOM]: При воспроизведении, нажмите [ZOOM], затем нажмите **[▶▶/◀◀]**, для увеличения/уменьшения картинки. Когда картинка увеличена, могут использоваться кнопки направления для передвижения изображения. Нажмите [ZOOM] еще раз для выхода из режима масштабирования.

[▶▶/◀◀]: Перейти к следующей/предыдущей картинке при воспроизведении.

[||]: Нажмите для приостановки воспроизведения, нажмите повторно для продолжения воспроизведения.

РУКОВОДСТВО ПО ЭКСПЛУАТАЦИИ

[◀/▶]: Для вращения картинки по часовой стрелке/против часовой стрелки во время воспроизведения.

[▲/▼]: Для зеркального отображения картинки по вертикали/горизонтали во время воспроизведения.

Воспроизведение дисков MP3 /MPEG4

После установки диска в проигрыватель на экране появится меню диска.

Используйте кнопки направления [▲/▼] для выбора для выбора папки или файла, затем нажмите [ENTER] для входа в выбранную папку или воспроизведения файла. Вы также можете использовать цифровые кнопки для выбора папки или файла. В меню содержимого нажмите [◀] для возврата в верхнее меню, нажмите [◀◀/▶▶] для перехода к предыдущей/следующей странице меню.

[PROG] нажмите для перехода между режимом воспроизведения папки и режимом воспроизведения списка файлов, и наоборот.

[MENU] при воспроизведении диска MPEG4, нажмите Menu для возвращения к меню содержимого.

Примечание:

При воспроизведении, вы можете использовать кнопки [◀◀/▶▶/▶/■],[Repeat],[A-B],[Volume +/-],[Mute],[CH-Level],[Tone]. Более подробную информацию смотрите в описании функций ДУ в этой главе.

Воспроизведение USB-флеш

- Вставьте USB-флеш в разъем USB, затем нажмите кнопку [USB], чтобы переключиться в режим воспроизведения USB-флеш и воспроизвести файлы читаемого формата на нем. Нажмите [USB] еще раз, для перехода в режим DVD.

Караоке

- Включите микрофон, выбрав пункт ON в разделе MIC и установите громкость микрофона (MIC LEVEL) на минимальный уровень.
- Подсоедините один микрофон (или два микрофона) к микрофонному входу (входам) на передней панели устройства.
- Установите необходимый уровень громкости и уровень эхо микрофона.
- Установите караоке-диск в лоток для загрузки диска. При проигрывании DVD диска повторно нажимайте кнопку [AUDIO] для включения/выключения оригинального звучания голоса.

РУКОВОДСТВО ПО ЭКСПЛУАТАЦИИ

УСТРАНЕНИЕ НЕИСПРАВНОСТЕЙ

Неисправность	Причина	Устранение
Не включается	Не подсоединен или неправильно подключен шнур питания	Подключите шнур питания
	Перегорел предохранитель	Замените предохранитель на новый ТАКОГО ЖЕ НОМИНАЛА
Нет изображения или искаженное изображение	Неправильная установка ТВ видео	Сделайте необходимую настройку в меню установок
	Неправильные видео установки проигрывателя	Сделайте необходимую настройку в меню установок
	Неправильно подключен видео кабель	Соедините правильно
Нет звука	Неправильно подключен аудио кабель	Соедините правильно
	Неправильно настроен источник звука	Переключитесь на нужный источник
	Неправильные аудио установки	Сделайте необходимую настройку в меню установок
Искаженное изображение	Загрязненный диск	Почистите диск
	Искажение при ускоренном воспроизведении вперед или назад	Иногда это имеет место Неисправности нет
Свечение неяркое или шумит изображение	Влияние схемы защиты от копирования	Подключите проигрыватель к телевизору напрямую
Нет воспроизведения	Не вставлен диск	Вставьте диск
	Диск испорчен	Почистите или замените диск на другой
	Диск вставлен нерабочей стороной	Переверните диск и загрузите снова
	Загрязненный диск	Почистите диск
	На экране телевизора присутствует меню	Нажмите SETUP для отключения меню
	Диск не совместим с аппаратом	
Кнопки не функционируют	Работает режим ограничения доступа	Отключите функцию ограничения или измените настройки
	Влияние электромагнитного излучения или электростатического заряда и т.д.	Выключите аппарат и отключите питание Затем снова подключите и попробуйте через некоторое время
Не работает пульт дистанционного управления	Пульт не направлен на ИК датчик	Направьте пульт ДУ на ИК датчик
	В пульте нет батареек	Вставьте 2 батарейки AAA/1,5В
	Пульт находится слишком далеко от проигрывателя	Пульт должен находиться на расстоянии не более 8 м
	Аппарат выключен	Выключите аппарат и отключите его от розетки переменного тока Затем снова включите аппарат.
Невозможен прием радио	Не подключена антенна	Подключите антенну
	Проигрыватель работает не в режиме радио	Переключите в режим радио

РУКОВОДСТВО ПО ЭКСПЛУАТАЦИИ

ТЕХНИЧЕСКИЕ ХАРАКТЕРИСТИКИ

	Напряжение питания	~100-240В/50Гц
	Потребляемая мощность	140 Вт
Условия работы	Температура	-10°С – +40° С
	Относительная влажность	5% – 90%
Характеристики в режиме проигрывания	Система ТВ	PAL/NTSC
	Диапазон частот	20Гц – 20кГц
	Отношение сигнал/шум	>80 дБ (1кГц)
	Динамический диапазон	≥70 дБ (1кГц)
	Нелинейные искажения с шумом	≤ -60 дБ (1кГц)
	Коэффициент детонации	Ниже пределов измерения приборов
	Диапазон в FM	87.5 – 108МГц
	Выходная мощность (максимальная)	5 x 20Вт + 40Вт
	Неравномерность частотной характеристики	1.5 дБ (20Гц – 20кГц)



Товар сертифицирован в соответствии с Законодательством Р.Ф.

В соответствии с проводимой политикой постоянного усовершенствования технических характеристик и дизайна возможно внесение изменений в конструкцию, дизайн и комплектацию без предварительного уведомления.

ТЕХНИЧЕСКАЯ ПОДДЕРЖКА:

Единая справочная служба:

тел. 8-800-100-20-17 service@mysteryelectronics.ru

Дополнительно информацию о гарантийном и послегарантийном ремонте Вы можете получить по месту приобретения данного изделия или на сайте www.mysteryelectronics.ru

Производитель:

Производитель: Мистери Электроникс Лтд.

Адрес: Китай, Гонконг, Ванчай, Харбор Роуд 23, Грейт Игл Центр

Сделано в КНР