

Saturn[®]

ST-VC0256

Vacuum Cleaner

Пылесос

Пилосос

Aspirator

Porszívó

Odkurzacz



GB

VACUUM CLEANER

Dear Buyer!

We congratulate you on having bought the device under trade name "Saturn". We are sure that our devices will become essential and reliable assistance in your housekeeping.

Avoid extreme temperature changes. Rapid temperature change (e.g. when the unit is moved from freezing temperature to a warm room) may cause condensation inside the unit and a malfunction when it is switched on. In this case leave the unit at room temperature for at least 1.5 hours before switching it on. If the unit has been in transit, leave it indoors for at least 1.5 hours before starting operation.

Parts of the vacuum cleaner

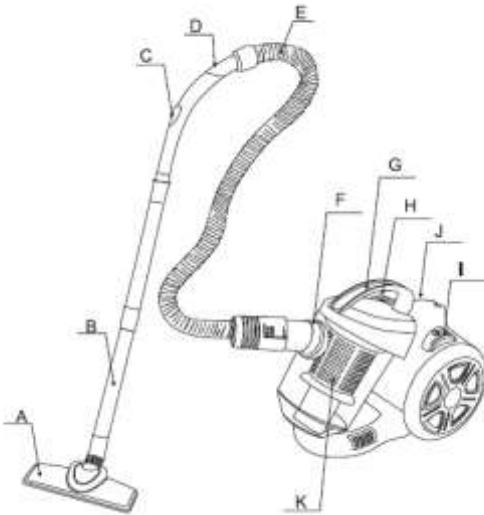

- A. Floor Brush
- B. Tube
- C. Airflow Control
- D. Bend Tube
- E. Hose

- F. Hose Guider
- G. Handle
- H. Power Button
- I. Cord Button
- J. Dust Cup Clip
- K. HEPA Filter

I. For the sake of safety, please comply with following instruction:

1. After using, don't pull the power cable when you want to stop the power.



2. Don't run the appliance over the power cable when operating.

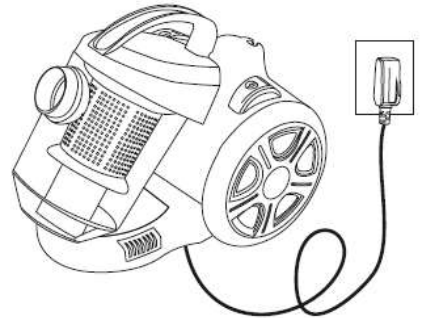

- 3. Don't absorb the burning cigarette.
- 4. Don't absorb water or other liquid.



5. Don't absorb sharp things or too heavy things.



6. Don't place it near the heat source.

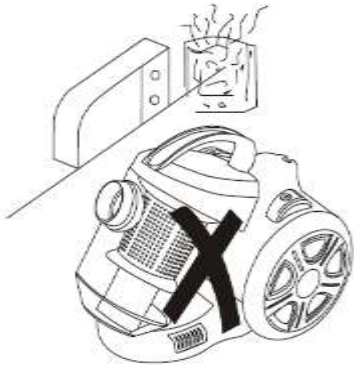

II. How to use

1. Preparation

(1) Let the end of the hose insert into the air intake socket clockwise 90° until clicking position.

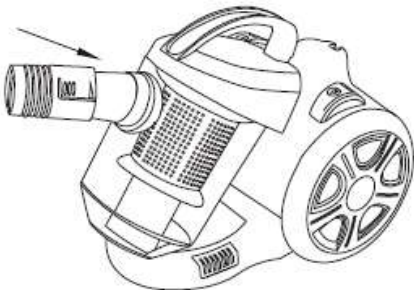

(2) After using, turn the hose with anti-clockwise 90° and pull the end out.

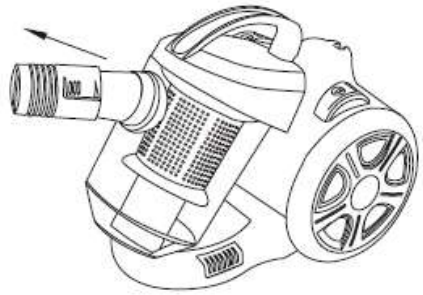

(3) Fit the extension tube to the handle, tube and tube to floor brush as showing in the picture.

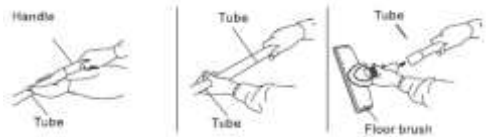

III. Using the device

Pull out the wire to suitable length, insert the plug into power socket. Then make the speed control button on MIN, press the switch to run the machine. The vacuum cleaner begins to work. The part, which can adjust wind volume, is on the handle. The speed control can adjust the power.

* Attention: Don't extend the cable beyond the RED mark

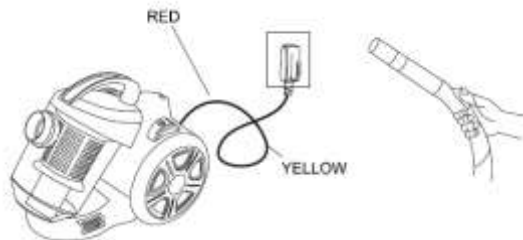

3. Using accessories.

(1) Bristles extended for hard floor.

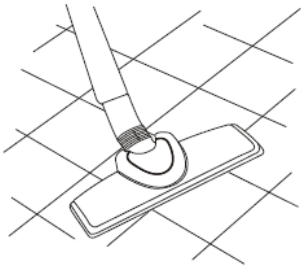

(2) Bristles retracted to carpet

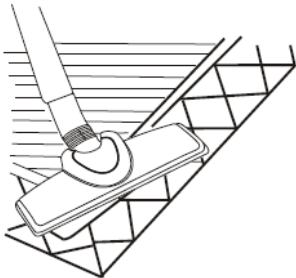

(2) The narrow nozzle is for cleaning corners, edges of drawers, curtains, lamps and clothing etc.



IV. After using

(1). Press On/Off switch to stop the machine, and press the cord-rewinder button to roll back the wire steadily.

*Attention: If the power cable can't rewind completely, please pull out the power cable a little bit and press the cord-rewinder button again. You can repeat the rewinding step until the cable is rewind completely.

(2) After using, you can put them as showing in the picture.

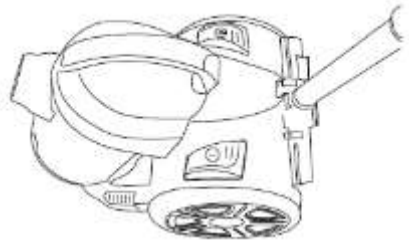

V. Replacing the Dust-cup

1. When the dust reach to the yellow board level in the dust-cup, it means dust-cup is full. At this moment, dust-cup should be emptied or the HEPA-filter should be replaced.



2. Open the dust-cup as showing in the picture.

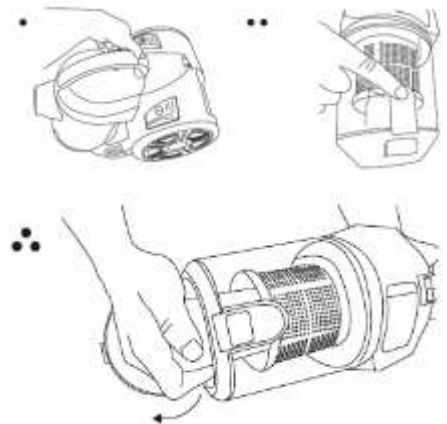

VI. Maintenance

1. The HEPA- filter should often be

washed when it is dirty and suggest to be replaced after using 100 hours or so in order to avoid barrier.

2. When the HEPA-filter is full of dust, it should be washed or replaced.

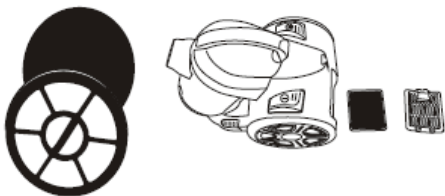

HEPA-filter

Attention:

Don't wash the filter in the washing machine or dry it with electrical heater, please refix it after drying the filter in the air.

3. Don't clean the outer-shell of vacuum cleaner in petrol oil-like liquid. Please rub it with water and soft soap liquid.

Attention:

(1). Don't clean the machine with the cloth full of water. Don't let the water flow into the vacuum cleaner.

(2). Use only as described in manual. Only use manufacturers recommended attachments.

(3). This appliance is intended to normal household use.

(4). This appliance is not intended for using by young children or infirm person without supervision. Young children should be supervised to ensure that they do not with the appliance.

This appliance is not intended for use by persons (including children) with reduced physical, sensory or mental capabilities of lack of experience and knowledge, unless they have been given supervision or instruction concerning use of the appliance by a person responsible for their safety.

CHILDREN SHOULD BE SUPERVISED TO ENSURE THAT THEY DO NOT PLAY WITH THE APPLIANCE.

If the supply cord of vacuum cleaner is damaged, it must be replaced by the manufacturer or its service agent or a similarly qualified person in order to avoid a hazard.

Service life – 4 years.

Before putting into operation shelf life is unlimited.

Specifications

Power:	1400 W
Rated Voltage:	220-240 V
Rated Frequency:	50 Hz
Rated current:	6.3 A

Net weight:	3.85 kg
Gross weight:	4.45 kg

Set

Vacuum cleaner	1
Instruction manual	1
Warranty book	1
Package	1

Environment friendly disposal:

You can help protect the environment!



Please remember to respect the local regulations: hand in the non-working electrical equipments to an appropriate waste disposal centre.

The manufacturer reserves the right to change the specification and design of goods.

RU

Пылесос

Уважаемый покупатель!

Поздравляем Вас с приобретением изделия торговой марки "Saturn". Уверены, что наши изделия будут верными и надежными помощниками в Вашем домашнем хозяйстве.

Не подвержайте устройство резким перепадам температур. Резкая смена температуры (например, внесение устройства с мороза в теплое помещение) может вызвать конденсацию влаги внутри устройства и нарушить его работоспособность при включении. Устройство должно отстояться в теплом помещении не менее 1,5 часов. Ввод устройства в эксплуатацию после транспортировки производить не ранее, чем через 1,5 часа после внесения его в помещение.

Описание

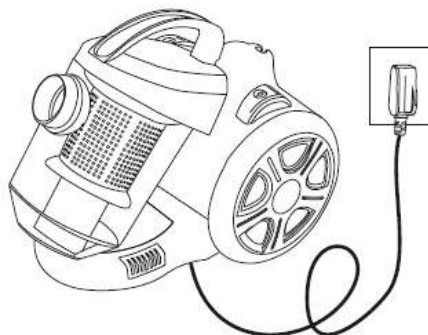
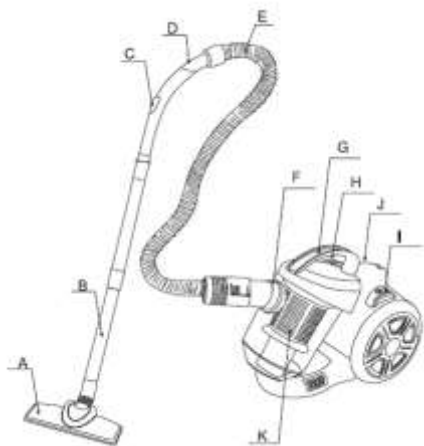

- A. Щетка «пол/ковёр»
- B. Телескопическая трубка
- C. Регулятор воздушного потока на ручке
- D. Трубка
- E. Шланг
- F. Направляющая шланга
- G. Ручка
- H. Кнопка Вкл./Выкл.
- I. Кнопка автосматывания шнура
- J. Зашелка пылесборника
- K. Фильтр HEPA

I. В целях безопасности придерживайтесь следующих правил безопасности:

1. Отключая пылесос, не тяните за шнур.



2. Во время использования прибора старайтесь, чтобы колеса не ездили по проводу.

3. Не убирайте при помощи пылесоса тлеющие окурки, пепел или спички.
4. Не используйте устройство на влажных поверхностях.



5. Не используйте пылесос для уборки иголок, кнопок и других острых предметов.

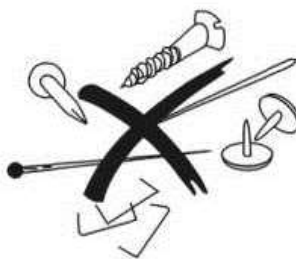

6. Не ставьте пылесос рядом с источниками тепла.

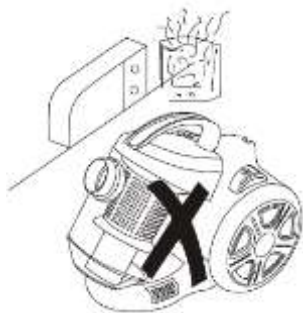

II. Эксплуатация

1. Подготовка

(1) Вставьте конец шланга в отверстие для шланга на пылесосе и вращайте на 90° по часовой стрелке до щелчка.

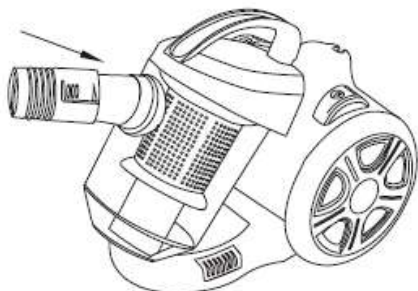

(2) После использования пылесоса, поверните шланг на 90° против часовой стрелки и извлеките конец шланга.

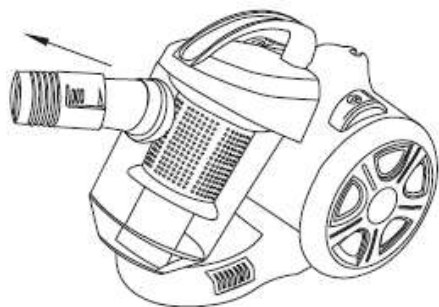

(3) Вставьте телескопическую трубку в ручку и в щетку «пол-ковер».

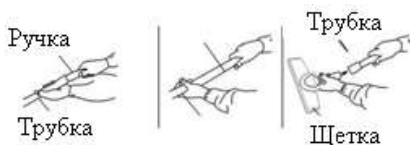

III. Работа пылесоса

Перед началом использования вытяните сетевой шнур на необходимую длину и вставьте сетевую вилку в розетку. Затем поставьте регулятор воздушного потока в положение MIN и нажмите кнопку Вкл. Пылесос начнет работу. Регулятором на ручке пылесоса можно регулировать силу всасывания.

* Внимание: не вытягивайте кабель до красной отметки.

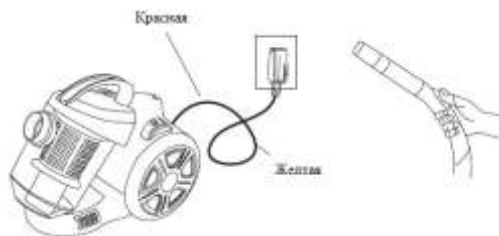

3. Использование аксессуаров.

(1) Выдвинутая щетина, для полов с твердой поверхностью.



(2) Спрятанная щетина для ковров.



(3) Узкая насадка для чистки углов, щелей, штор, ламп и одежды.

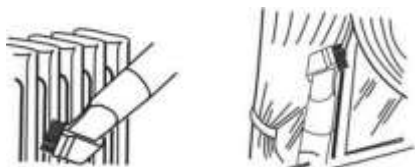

IV. После использования

(1). Чтобы выключить пылесос нажмите кнопку Вкл./Выкл. и нажмите кнопку для сматывания шнура, чтобы сматать шнур.

*Внимание: если шнур питания не может полностью размотаться, немного вытяните шнур и повторно нажмите на кнопку. Полностью сматывайте шнур питания.



V. Очистка пылесборника

1. Если уровень пыли в пылесборнике достигнет желтой отметки, это означает, что пылесборник переполнен. Вытряхните пыль с пылесборника и почистите HEPA фильтр.

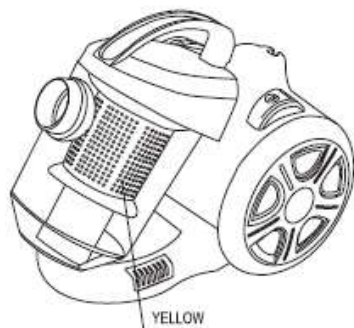

2. Откройте пылесборник. См. способ очистки на схемах ниже.

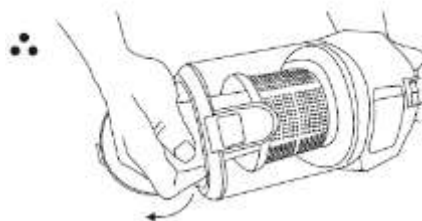

VI. Обслуживание

1. Регулярно мойте HEPA фильтр.
2. Если HEPA фильтр забился, почистите его или замените.

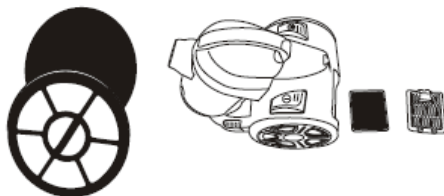

Внимание:

Не мойте фильтр в стиральной машине

и не сушите его феном. После промывания дайте высохнуть.

3. Не чистите пылесос едкими растворителями. Протрите корпус тканью, смоченной в воде и моющим средстве.

Внимание:

(1). Внутрь пылесоса не должна попадать вода.

(2). Используйте пылесос только согласно инструкции по эксплуатации.

(3). Пылесос должен использоваться только в быту.

(4). Данное устройство не предназначено для использования лицами с ограниченными физическими, чувствительными или умственными способностями, а также лицами, не имеющими опыта и знаний, если они не находятся под наблюдением или не получили инструкции по использованию устройства от лица, ответственного за их безопасность. Не рекомендуется использовать устройство детям в возрасте до 14 лет.

Необходимо внимательно следить, чтобы дети не играли с прибором.

Срок службы – 4 года.

До введения в эксплуатацию срок хранения неограничен.

Технические характеристики

Мощность: 1400 Вт
Номинальное напряжение: 220-240 В
Номинальная частота: 50 Гц
Номинальная сила тока: 6,3 А
Вес нетто: 3,85 кг
Вес брутто: 4,45 кг

Комплектация

Пылесос	1
Инструкция по эксплуатации с гарантийным талоном	1
Упаковка	1

Безопасность окружающей среды.

Утилизация



Вы можете помочь в охране окружающей среды!

Пожалуйста, соблюдайте местные правила: передавайте неработающее электрическое оборудование в соответствующий центр

утилизации отходов.

Производитель оставляет за собой право вносить изменения в технические характеристики и дизайн изделий.

UA

Пилосос

Шановний покупцю!

Вітаємо Вас із придбанням виробу торгівельної марки "Saturn". Ми впевнені, що наші вироби будуть вірними й надійними помічниками у Вашому домашньому господарстві.

Не піддавайте пристрій різким перепадам температур. Різка зміна температури (наприклад, внесення пристрою з морозу в тепле приміщення) може викликати конденсацію вологи всередині пристрою та порушити його працездатність при вмиканні. Пристрій повинен відстоятися в теплому приміщенні не менше ніж 1,5 години. Введення пристрою в експлуатацію після транспортування проводити не раніше, ніж через 1,5 години після внесення його в приміщення.

Опис

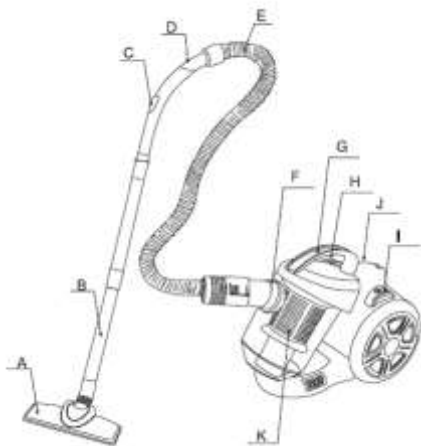

A. Щітка «підлога / килим»

B. Телескопічна трубка

C. Регулятор повітряного потоку на ручці

D. Трубка

E. Шланг

F. Напрямна шлангу

G. Ручка

H. Кнопка Увімк./Вимк.

I. Кнопка автозмотування шнура

J. Фіксатор пилосбірника

K. Фільтр HEPA

I. Задля безпеки дотримуйтесь наступних правил:

1. Відключаючи пилосос, не тягніть за шнур.



2. Під час використання приладу слідкуйте, щоб колеса не їздили по кабелю.

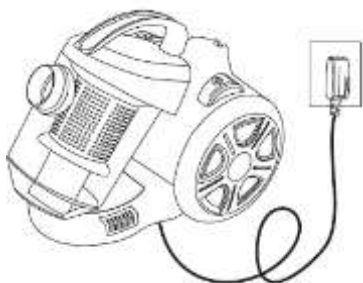

3. Не прибирайте за допомогою пилососа тліючі недопалки, попіл або сірники.

4. Не використовуйте пристрій на вологих поверхнях.



5. Не використовуйте пилосос для прибирання голок, кнопок та інших гострих предметів.



6. Не ставте пилосос поруч з джерелом тепла.

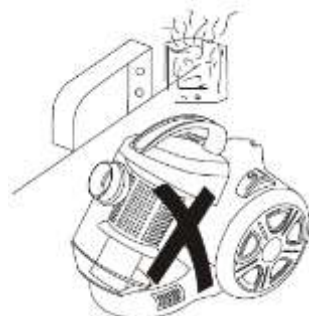

II. Експлуатація

1. Підготовка

(1) Вставте кінець шлангу в отвір для шлангу на пилососі і обертайте на 90° за годинниковою стрілкою до клацання.

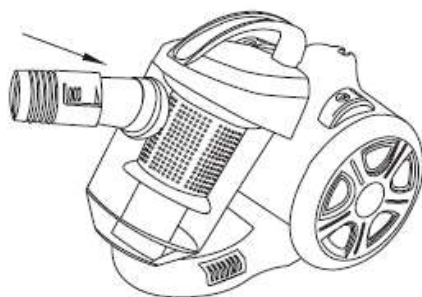

(2) Після використання пилососа, поверніть шланг на 90° проти часової стрілки і витягніть кінець шлангу.

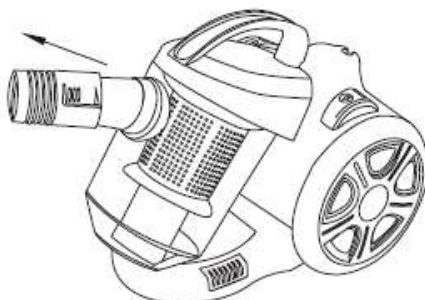

(3) Вставте телескопічну трубку в ручку і в щітку «підлога/килим».



III. Робота пилососа

Перед початком використання вийміть мережевий шнур на необхідну довжину і вставте мережеву вилку в розетку. Потім поставте регулятор повітряного потоку в положення MIN і натисніть кнопку Увімкнути. Пилосос почне роботу. Регулятором на ручці пилососа можна регулювати силу всмоктування.

* Увага: не витягайте кабель до червоної позначки.

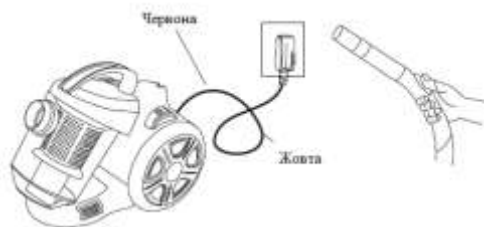

3. Використання аксесуарів.

(1) Висунута щетина, для підлог з твердою поверхнею.



(2) Прихована щетина для килимів.



(3) Вузька насадка для чищення кутів, щілин, штор, ламп та одягу.

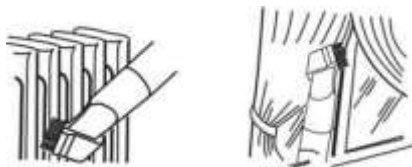

IV. Після використання

(1). Щоб вимкнути пилосос натисніть кнопку Увімк./Вимк. і натисніть кнопку для змотування шнура, щоб змотати шнур.

* Увага: якщо шнур живлення не вдається повністю розмотати, витягніть трішки шнур і повторно натисніть на кнопку. Повністю змотайте шнур живлення.



V. Очищення пилозбірника

1. Якщо рівень пилу в пилозбірнику досягне жовтої позначки, це означає, що пилозбірник переповнений. Витрусіть пил з пилозбірника і почистіть HEPA фільтр.

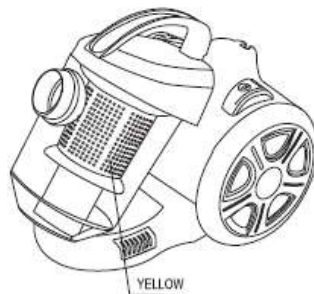

2. Відкрийте пилозбірник. Див. спосіб очищення на схемах нижче.

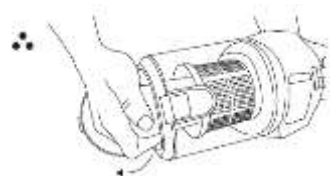
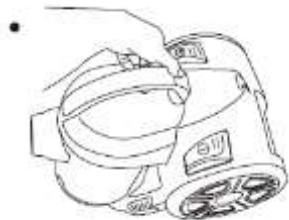
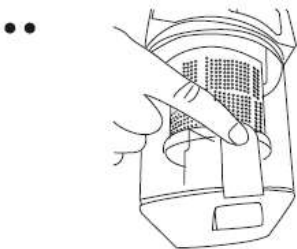

VI. Обслуговування

1. Регулярно мийте HEPA фільтр.
2. Якщо HEPA фільтр забився, почистіть його або замініть.

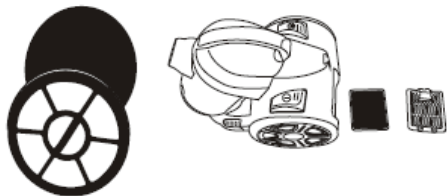

Увага:

Не мийте фільтр в пральній машині і не сушіть його феном. Після промивання дайте висохнути.

3. Не чистіть пилосос їдкими речовинами. Протирайте корпус тканиною, змоченою у воді і миючому засобі.

Увага:

(1). Всередину пилососа не повинна потрапляти вода.

(2). Використовуйте пилосос лише згідно інструкції з експлуатації.

(3). Пилосос повинен використовуватися лише в побуті.

(4). Пристрій не призначений для використання особами з обмеженими фізичними, чуттєвими або розумовими діяльностями, а також особами, які мають досвід і знань, якщо вони не перебувають під наглядом або не отримали інструкції з використання пристрою від особи, відповідальною за їх безпеку. Не рекомендується використовувати пристрій дітям у віці до 14 років.

Необхідно уважно стежити, щоб діти не гралися з приладом.

Термін служби - 4 роки.

До введення в експлуатацію термін зберігання необмежений.

Технічні характеристики

Потужність:	1400 Вт
Номинальна напруга:	220-240 В
Номинальна частота:	50 Гц
Номинальна сила струму:	6,3 А
Вага нетто:	3.85 кг
Вага брутто:	4.45 кг

Комплектація

Пилосос	1
Інструкція з експлуатації з гарантійним талоном	1
Упаковка	1

Безпека навколишнього середовища. Утилізація



Ви можете допомогти в охороні навколишнього середовища!

Будь ласка, дотримуйтесь місцевих правил: передавайте непрацююче електричне обладнання у відповідний центр утилізації відходів.

Виробник залишає за собою право вносити зміни в технічні характеристики та дизайн виробів.

RO

Aspirator

Stimate cumpărător!

Vă felicităm pentru achiziționarea aparatului cu denumirea comercială "Saturn". Suntem siguri că produsele noastre vor deveni un partener de încredere în casa dumneavoastră.

Evitați schimbările bruște de temperatură. Schimbarea bruscă a temperaturii (de exemplu, atunci când dispozitivul este mutat dintr-un mediu cald într-unul rece) poate provoca condensarea vaporilor în interiorul aparatului și eventuale defecțiuni la pornirea acestuia. Se recomandă să lăsați aparatul la temperatura camerei timp de cel puțin 1,5 ore înainte de pornire.

În cazul în care aparatul a fost transportat, nu-l porniți decât după cel puțin 1,5 ore.

Descriere

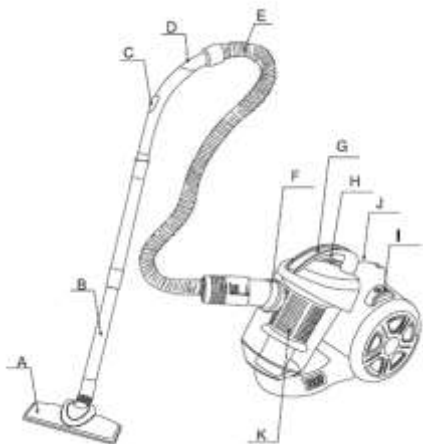

- A. Perie «podea / covor»
- B. Tub telescopic
- C. Regulator flux aer
- D. Maner tub
- E. Tub flexibil
- F. Conector
- G. Maner aparat
- H. Buton ON/OFF.

- I. Buton derulator
- J. Fixator container
- K. Filtru HEPA

1. Nu trageți de cord cu forța la deconectarea de la priza.



2. Nu lasați baza aparatului să calce cordul de alimentare.

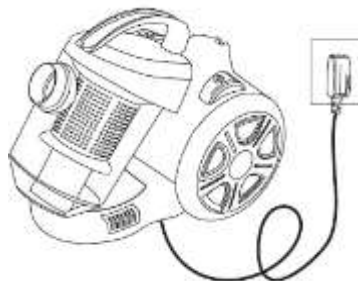

3. Nu aspirați resturi de la țigări sau chibrituri.

4. Nu lăsați aparatul să absoarbă apă sau alte lichide.



5. Nu aspirați ace, obiecte ascuțite, sau materiale de construcții sau decoratii, ex. ciment.



6. Nu depozitati aspiratorul in apropiere de suprafete fierbinți.

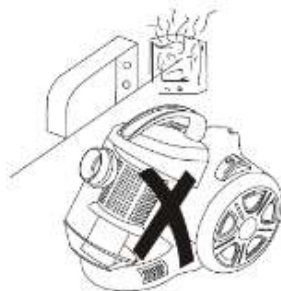

II. Exploatare

(1) Insetați racordul tubului flexibil în partea de record a aspiratorului și rotiți la 90 ° până auziți un click.

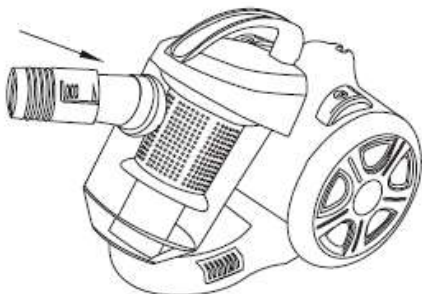

(2) După folosire, rotiți tubul flexibil la 90 ° împotriva acelor ceasornicului și scoateți-l din baza.

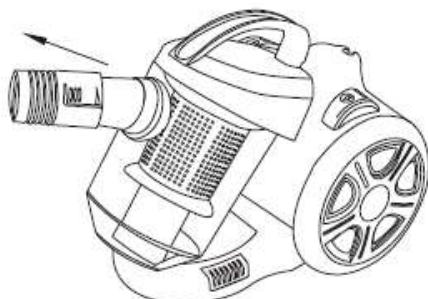

(3) Fixați apoi mânerul, tubul și peria pentru «podea/covor».

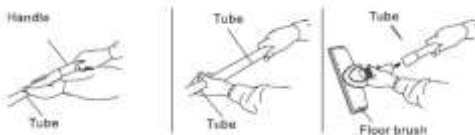

III. Funcționarea aspiratorului

Înainte de folosire trageți de cordul de alimentare până la lungimea necesară și conectați-l la priză. Setati regulatorul fluxului de aer la MIN și apăsați butonul ON. Aspiratorul va începe să lucreze. Cu ajutorul regulatorului de la mâner puteți controla puterea de intrare.

* Atenție: Nu trageți de cordul de alimentare până la punctul roșu.

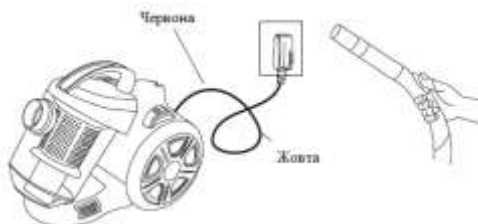

3. Folosirea accesoriilor

(1) Perie exterioară pentru suprafețe solide.



(2) Perie ascusa pentru covoare



(3) Accesoriu pentru curatarea mobilei, tapiteriilor, spatii inguste.

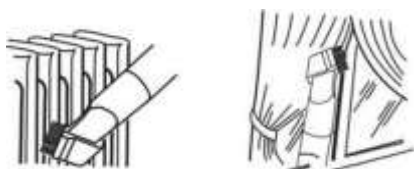

IV. Dupa exploatare

(1). Pentru a inchide aspiratorul, apasati butonul ON/OFF. Apasati butonul derulatorului pentru a strange cordul de alimentare.

* Atentie: daca cordul de alimentare se blocheaza, trageți de el un pic si reîncercati sa apasati butonul derulatorului pentru a strange cordul de alimentare pana la sfarsit.



V. Curatarea containerului

1. Daca nivelul prafului din container ajunge la punctul galben (yellow), in-seamna ca containerul trebuie curatat. Eliminati praful din container si HEPA filtrul.

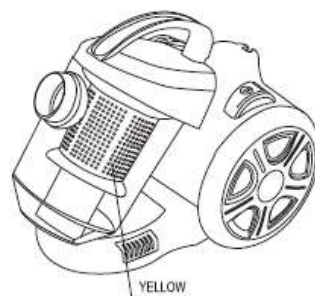

2. Deschideti containerul. Metodele de curatare sunt descise in imaginile de mai jos.

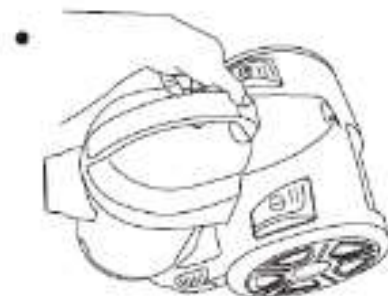
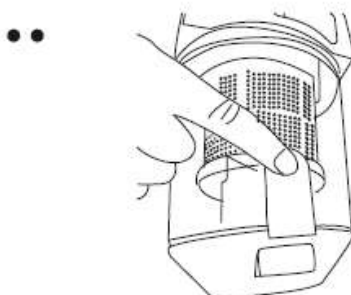

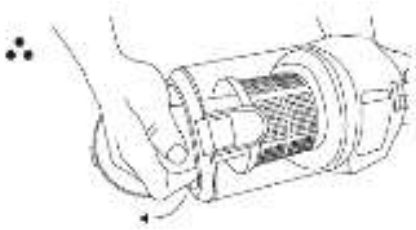

VI. Intretinere

1. Spalati regulat HEPA filtrul.
2. Daca HEPA filtrul s-a blocat, curatati-l sau schimbati-l.

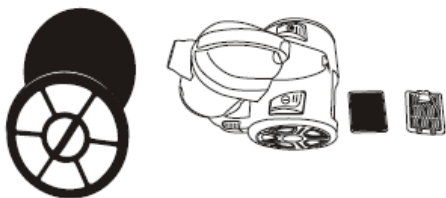

Atentie:

Nu spalati filtrul in masina de spalat si nu-l uscati cu uscatorul electric. Dupa curatare/spalare, lasati-l sa se usuce. Nu curatati aspiratorul cu substante diluante. Stergeti baza atent cu o laveta umeda si detergent.

Atentie:

- (1). Nu lasati apa sa patrunda in interiorul aspiratorului.
- (2). Utilizati aspiratorul conform instructiunilor din manual.
- (3). Aspiratorul este destinat exclusive uzului casnic.
- (4). Acest aparat nu poate fi folosit de catre persoane cu capacitati fizice, senzoriale sau mentale reduce sau lipsite de experienta (inclusiv copii) fara supraveghere atenta sau instructaj

corespunzator.

Copii trebuie supravegheati atent cand se afla in preajma aspiratorului.

Durata medie de exploatare - 4 ani.

Caracteristici tehnice

Putere:	1400 W
Tensiune nominala:	220-240 V
Frecventa nominala:	50 Hz
Curent nominal:	6,3 A
Greutate neta:	3.85 kg
Greutate brută:	4.45 kg

Set

Aspirator	1
Instructiunile de exploatare si certificatul de garantie	1
Ambalaj	1



PROTEJATI MEDIUL

Puteți contribui la protejarea mediului inconjurător!

Vă rugăm să nu uitați să respectați reglementările locale:

predarea echipamentelor electrice se face la cel mai apropiat centru de reciclare.

Producătorul își rezervă dreptul de a modifica specificațiile și designul produselor.



Acest produs este proiectat și realizat conform standardelor și normelor Comunității Europene



Porszívó

Tisztelt Vásárlónk!

Köszönjük, hogy SATURN márkájú termékünk megvásárlása mellett döntött. Biztosak vagyunk benne, hogy porszívónk megbízható és strapabíró segítője lesz a háztartásában!

FIGYELEM!

Óvja meg készülékét a hirtelen hőmérsékletváltozásoktól, mely nedvesség lecsapódást és zárlatot okozhat. Hőmérsékletváltozás esetén a készüléket legalább 1, 5

óráig hagyja állni szobahőmérsékleten. Szállítás után legalább 1, 5 órát pihentesse a terméket, mielőtt üzembe helyezné.

A készülék részei:



- A. Padlókefe
- B. Teleszkópos fémcső
- C. Levegő áramlás szabályozó
- D. Cső
- E. Gégecső
- F. Gégecső csatlakozója
- G. Foganytú
- H. Bekapcsoló gomb
- I. Hálózati zsinór visszatekerő gombja
- J. Portartály nyitója

I. Kerjük tartsa be a következő biztonsági előírásokat:

1. A hálózati kábelt ne a kábelnél fogva húzza ki a hálózati csatlakozóból.



2. A készüléket ne vontassa át a

kábel felett.

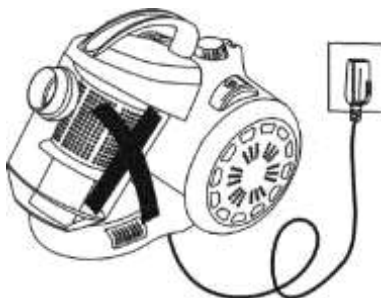

3. A készülékkel ne szívjon fel égő vagy füstölő anyagot.

4. Ne használja a készüléket víz, vagy más folyadék eltakarítására.



5. Ne használja a készüléket tű, csavarok, szögek, stb. eltakarítására.

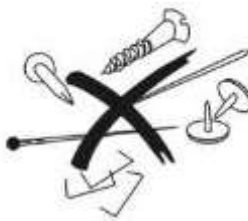

6. A készülék tárolása melegtől távol történjen.

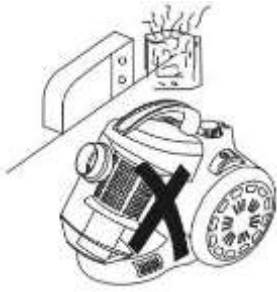

II. A PORSZÍVÓ HASZNÁLATA

1. Előkészítés

(1) Helyezze be a gégecsövet a portartályban lévő nyílásba és fordítsa el 90°-kal az óramutató járásával megegyező irányba.

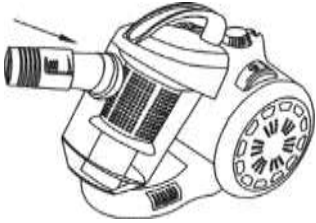

(2) A porszívó használatát követően, fordítsa el a gégecsövet 90°-kal az óramutató járásával ellentétes irányba.

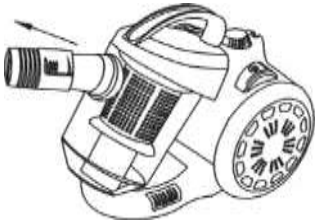

(3) Helyezze fel a padlókefét a teleszkópos csőre és kapcsolja össze a négyrészzel.

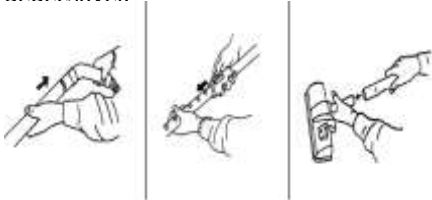

III. Porszívó működése

A készülék összeszerelése után húzza ki belőle a kábelt és csatlakoztassa egy hálózati aljzathoz. A kábelen megtalálható sárga jelölés az optimális hosszúságot jelzi. Ne húzza ki a kábelt a piros csíknál tovább.

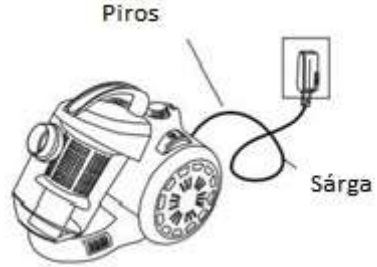

3. Feltétek használata

(1) Kefe kihúzva padló tisztításához

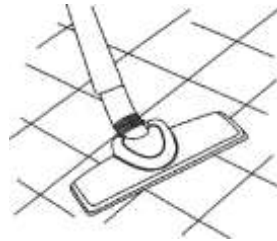

(2) Kefe behúzva szőnyeg tisztításához.



(3) Réstisztító feltét
Néha nem elérhető helyek takarítására alkalmas (radiátorok, szegőlécek, helységek sarkai stb)
(4) Kárpit kefe
Bútorok, polcok, függönyök tisztítására alkalmas

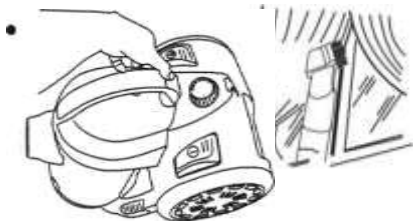

(1). A porszívó kikapcsolásához nyomja meg a bekapcsoló gombot. A tápkábel visszatekeréséhez nyomja meg a visszatekerő gombot, miközben kézzel tartja és irányítja a tápkábelt sérülések elkerülése érdekében.

*Figyelem: ha a tápkábel nem tekerődik vissza teljesen, akkor húzza azt egy kicsit ki és újra nyomja meg a visszatekerő gombot.

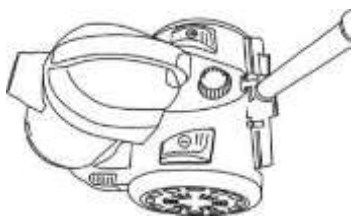

V. Portartály kiürítése

1. Ha porszívó meghaladja a sárga jelölést, ez azt jelenti, hogy a portartály tele van. Ebben az esetben ki kell üríteni a portartályt.

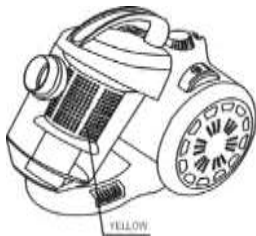

2. Nyissa ki a portartályt. Kövesse az alábbi rajzokat.

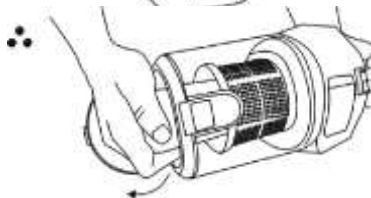
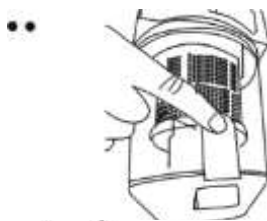

VI. Karbantartás

1. Rendszeresen tisztítsa a HEPA szűrőt.
2. Ha a HEPA filter eltömődött, tisztítsa ki vagy cserélje le.

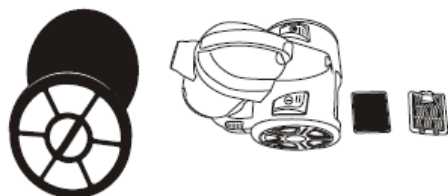

Figyelem:

Ne mossa a HEPA szűrőt mosógépben és ne szárítsa hajszárítóval. A szűrő tisztítása után, hagyja azt nyugodtan megszáradni.

Ne használjon maró tisztító szereket a porszívó tisztításához. Törölje le a porszívót egy nedves ronggyal.

Biztonsági előírások

Figyelem! A készülék használata előtt figyelmesen olvassa el a használati utasítást!

- Használjon megfelelő hálózati feszültséget, mely a készülék alján van feltüntetve. A készülék csak földelt konnektorhoz való csatlakoztatásra alkalmas.
- Ne használja a készüléket szabadban, illetve víz, vagy más folyadék eltakarítására.
- Ne érintse a hálózati dugót és a készülék házát vizes kézzel.
- Győződjön meg arról, hogy a levegő be- és kimenő nyílások nincsenek eltömődve/ (ruházati cikkek , haj, stb.) , mert ez csökkentheti a szívóerőt.

- Kapcsolja ki a porszívót, mielőtt kihúzná azt a hálózatról.
- Használat után azonnal kapcsolja ki a porszívót.
- A porszívó használata 14 év alatti gyermekek számára tilos.
- Veszélyes helyzetetek elkerülése érdekében, ne használja a készüléket, amennyiben a tápkábele sérült. Javíttassa a készüléket szakszervizben.
- Sérült készülék használata tilos.
- Lépjen kapcsolatba egy hivatalos szakszervizzel szakképzett ellenőrzés és javítás céljából.
- Ezt a készüléket nem használhatják olyan személyek (a gyermekeket is beleértve), akik nincsenek fizikai, érzékelési vagy mentális képességeik teljes birtokában vagy nincs meg a szükséges tapasztalatuk és tudásuk, kivéve, ha biztonságukért felelős személy felügyeletet vagy a készülék használatához megfelelő oktatást biztosít számukra.
- A készülék élettartama – 4 év.

MŰSZAKI ADATOK

Teljesítmény:	1400 W
Hálózati feszültség:	220-240 V, 50 Hz
Hálózati áram:	6,3A
Nettó:	3.90 kg
Bruttó:	4.60 kg

TARTOZÉKOK

Porszívó	1
Használati utasítás	
garanciajeggyel	1
Doboz	1

Utasítások és tájékoztató a használt csomagolóanyagokra vonatkozóan



A használt csomagoló anyagokat az önkormányzat által kijelölt hulladéklerakó helyen helyezze el.

Használt elektromos berendezések, elemek és akkumulátorok megsemmisítése!

Tegyén környezetünk védelméért!

A készülék több újrahasznosítható vagy újra felhasználható anyagot tartalmaz. A készüléket ezért egy arra kijelölt gyűjtőhelyen vagy egy jogosult márkaszervizben adja le, ahol elvégzik annak szétszerelését.

PL Odkurzacz

Drodzy kupujący!

Gratulujemy zakupu urządzenia marki SATURN. Jesteśmy pewni, że nasze produkty będą efektywnymi i niezawodnymi pomocnikami w Państwa gospodarstwie domowym. Nie należy używać urządzenia po nagłej zmianie temperatury otoczenia. Uruchomienie urządzenia po nagłej zmianie temperatury (na przykład po wniesieniu urządzenia z mrozu do ciepłego pomieszczenia) może doprowadzić do kondensacji wilgoci wewnątrz urządzenia i spowodować jego uszkodzenie. Urządzenie musi stać w ciepłym pomieszczeniu nie mniej niż 1,5 godziny.

Pracę z urządzeniem można rozpocząć nie wcześniej niż po 1,5 godziny od dostarczenia go do pomieszczenia.

Przed eksploatacją urządzenia prosimy o szczegółowe zapoznanie się z instrukcją obsługi oraz o zachowanie instrukcji na przyszłość.

Opis

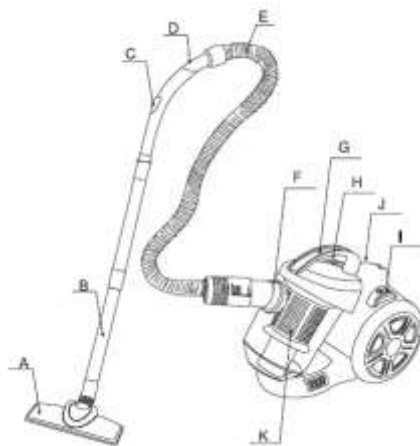

- A. Szczotka «podłoga/dywan»
- B. Rura teleskopowa
- C. Regulacja przepływu powietrza na uchwycie
- D. Rura
- E. Giętki wąż
- F. Złącze
- G. Uchwyt
- H. Przycisk włącz/wyłącz

- I. Przycisk automatycznego zwijania kabla
- J. Przycisk pojemnika na kurz
- K. Filtr HEPA

Warunki bezpieczeństwa:

1. Po eksploatacji nie ciągnij za kabel, podczas odłączania urządzenia od zasilania trzymaj za wtyczkę.



2. Nie najezdź wyłączonym odkurzaczem na kabel.

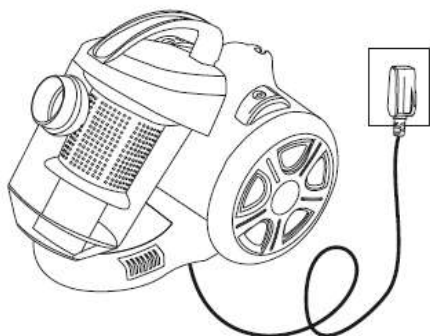

3. Nie używaj odkurzacza do zbierania tłących się niedopałków papierosów, zapalek, popiołu.



4. Nie zbieraj za pomocą odkurzacza wody i innych płynów.

5. Nie używaj odkurzacza do zbierania ostrych przedmiotów (igieł, zszywaczy, gwoździ).



6. Nie przechowuj urządzenia blisko źródła ciepła

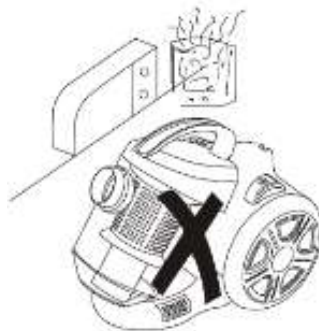

II. Eksploatacja

Przygotowanie

1. Umieść końcówkę gietkiewej rury w złączu, znajdującym się z przodu na obudowie. Wsuwaj końcówkę rury do momentu usłyszenia dźwięku, co potwierdza poprawność podłączenia.

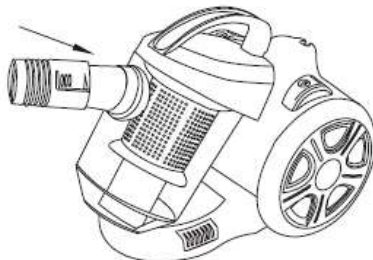

2. 2. Po wykorzystaniu urządzenia przekręć rurę 90° przeciwko ruchu zegarka i wyjmij rurę.

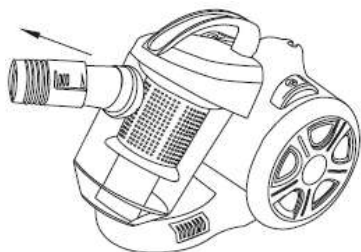

- 3 Podłącz wysuwaną rurę do rączki, nałóż nasadkę

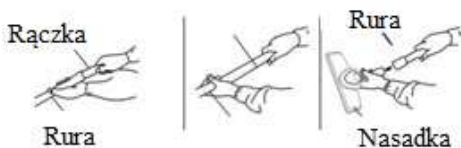

3. Wykorzystanie akcesoriów.

(1)Wysuwana szczotka do podłogi z twardą powierzchnią.



(2) Schowana szczotka do dywanów.

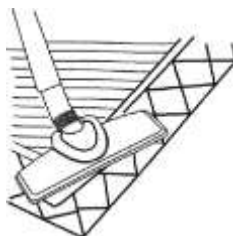

(3)Wąska nasadka do czyszczenia kątów, szczelin, zasłon, lamp i ubrania.



III. Praca odkurzacza

Wyciągnij kabel na potrzebną długość i włóż wtyczkę sieciową do kontaktu. W celu włączenia odkurzacza użyj przycisku "włączyć/wyłączyć". Następnie ustaw regulator przepływu powietrza w pozycję MIN i wciśnij przycisk Wkł. Odkurzacz zacznie pracę. Regulatorem na uchwycie odkurzacza można regulować moc ssania.

- Uwaga: nie wyciągaj kabel do czerwonego oznaczenia

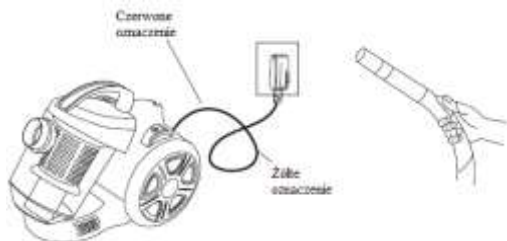

IV. Po eksploatacji

(1). W celu wyłączenia odkurzacza wciśnij przycisk Wkł/Wykl i wciśnij przycisk do zwijania kabla żeby zwinąć kabel.

*Uwaga, jeżeli kabel zasilania nie może się rozwinąć, wyciągnij minimalnie kabel i jeszcze raz wciśnij orzycisk. Zwin całkowicie kabel zasilania.

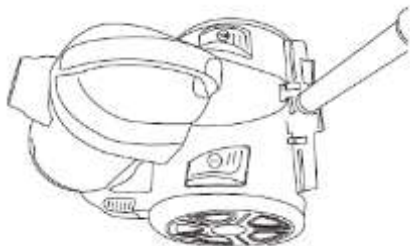

V. Czyszczenie pojemnika na kurz

1. jeżeli poziom kurzu w pojemniku sięga żółtego wskaźnika, to znaczy że pojemnik jest przepelniony. Wyrzuc kurz i oczyść filtr HEPA.



2. Otwórz pojemnik na kurz. Czyszczenie - patrz niżej.

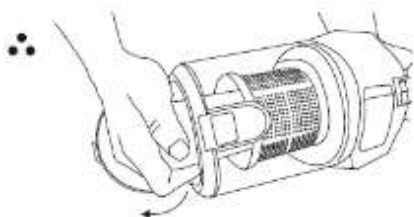

VI. Obsługa

1. Należy regularnie myć filtr HEPA
2. Jeżeli HEPA filtr się zatkał, poczyść go lub zamień

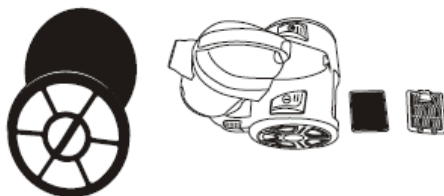

Uwaga:

Nie myj filtr pralce i susz go suszarką. Po myciu, poczekaj zanim wyschnie. Nie czyść odkurzacza edkimi rastvoritelami. Wycieraj obudowę tkaniną, wymoczoną w wodzie i płynie do myce.

Uwaga:

- (1). W środek odkurzacza nie powinna trafiać woda.
- (2). Wykorzystuj odkurz tylko zgodnie z instrukcją obsługi.
- (3). Odkurzacz pownieni być wykorzystywany tylko w gospodarstwie domowym.
- (4). Urządzenie nie jest przeznaczone do użytkowania przez osoby o ograniczonej zdolności fizycznej, czuciowej lub umysłowej, a także przez osoby bez doświadczenia i znajomości sprzętu, jeżeli nie są one pod kontrolą osoby odpowiedzialnej za ich bezpieczeństwo lub nie zostały przeszkolone w zakresie używania urządzenia. Nie zaleca się korzystania z urządzenia przez dzieci do 14 roku życia.

Pilnuj aby dzieci nie bawiły się z urządzeniem
Okres użytkowania – 4 lata.

Charakterystyki techniczne

Moc:	1400 W
Napięcie:	220-240 V
Częstotliwość:	50 Hz
Prąd:	6,3 A
Nettó:	3.85 kg
Bruttó:	4.45 kg

Komplet

Odkurzacz	1
Instrukcja	1
Opakowanie	1

Bezpieczeństwo i ochrona środowiska. Utylizacja **Możesz pomóc w ochronie środowiska!**

Uprzejmie prosimy o przestrzeganie miejscowych przepisów: Przekazuj zepsute urządzenia elektryczne do odpowiednich centrów utylizacji odpadów. Producent zastrzega sobie prawo do wprowadzania zmian dotyczących charakterystyk technicznych i wyglądu wyrobów



Informacja o postępowaniu ze użytym sprzętem elektrycznym i elektronicznym W związku z obowiązkiem informacyjnym wynikającym z wprowadzenia ustawy o użytym sprzęcie elektrycznym i elektronicznym, informujemy że:

1. Zużyty sprzęt elektryczny i elektroniczny nie może być umieszczany z innymi odpadami.
2. Zużyty sprzęt należy przekazać do punktu zbierania zużytego sprzętu elektrycznego lub sprzedawcy, przy zakupie nowego sprzętu tego samego rodzaju.
3. Umieszczony obok symbol kosza oznacza, iż zużyty sprzęt zostanie

poddany procesowi przetwarzania lub odzysku, co zapewnia ochronę zdrowia ludzi oraz ochronę środowiska.

4. Za nie przekazanie zużytego sprzętu punktom zbierania lub umieszczenie go łącznie z innymi odpadami grozi kara grzywny (Ustawa z dnia 29.07.2005 o użytym sprzęcie elektrycznym i elektronicznym). To urządzenie oznakowane jest specjalnym symbolem odzysku. Po okresie użytkowania trzeba je zwrócić do odpowiedniego punktu zbiórki i nie wolno umieszczać go razem z nieposortowanymi odpadami. Takie działania przyniosą korzyści dla środowiska (tylko w Unii Europejskiej). Informacji o adresach punktów zbiórki zużytego sprzętu elektrycznego i elektronicznego udzielają jednostki samorządu terytorialnego. Producent zastrzega sobie prawo do wprowadzania zmian dotyczących charakterystyk technicznych i wyglądu wyrobów.



Saturn®

**МЕЖДУНАРОДНЫЕ ГАРАНТИЙНЫЕ
ОБЯЗАТЕЛЬСТВА**

**INTERNATIONAL
MANUFACTURER'S WARRANTY**

**МІЖНАРОДНІ ГАРАНТІЙНІ
ЗОБОВ'ЯЗАННЯ**

MEZINÁRODNÍ ZÁRUKA

INTERNATIONAL MANUFACTURER'S WARRANTY

The Warranty is provided for the period of 2 years or more if the Law on User Right of the country where the appliance was bought provides for a greater minimum warranty period.

All terms of warranty comply with to the Law on Protection of the Consumer Rights and are governed by the legislation of the country where the product was bought. The warranty and free of charge repair are provided in any country where the product is delivered to by Saturn Home Appliances or authorized representative thereof, and where no restriction of import or other legal provisions interfere with rendering of warranty services and free of charge repair.

Cases uncovered by the warranty and free of charge repair:

1. Guarantee coupon is filled in improperly.
2. The product has become inoperable because of the Buyer's nonobservance of the service regulations indicated in the instruction.
3. The product was used for professional, commercial or industrial purposes (except for the models, specially intended for this purpose that is indicated in the instruction).
4. The product has external mechanical damage or damage caused by penetration of the liquid inside, dust, insects and other foreign objects.
5. The product has damages caused by non-observance of the rules of power supply from batteries, mains or accumulators.
6. The product was exposed to opening, repair or modification of design by the persons, unauthorized to repair; independent cleaning of internal mechanisms etc. was made.
7. The product has natural wear of parts with limited service life, expendables etc.
8. The product has deposits of scale inside or outside of fire-bar elements, irrespective of used water quality.
9. The product has damages caused by effect of high (low) temperatures or fire on non-heat resistant parts of the product.
10. The product has damages of accessories and nozzles which are included into the complete set of product shipment (filters, grids, bags, flasks, cups, covers, knives, sealing rings, graters, disks, plates, tubes, hoses, brushes, and also power cords, head-phone cords etc.).
11. A defect was a result of inappropriate installing of the appliance by non-specialists of the supplier's authorized service center.

Note: the product should be clean before handing over to the service center.

On the warranty service and repair, please contact the authorized service centers of "Saturn Home Appliances".

MEZINÁRODNÍ ZÁRUKA

Záruka se poskytuje na dobu 2 roky. V případě že Zákon na ochranu spotřebitele dané země nařizuje delší dobu, prodlužuje se záruka na tuto dobu.

Veškeré záruční podmínky odpovídají Zákonu o ochraně práv uživatelů a jsou řízené zákonodárstvím státu, kde byl výrobek koupen.

Záruka a bezplatná oprava se poskytují v každém státě, kam jsou výrobky dodané společností „Saturn Home Appliances“ nebo jejím zplnomocněným zástupcem a kde nejsou žádná omezení na dovoz nebo jiné právní předpisy omezující poskytnutí záručního servisu a bezplatné opravy.

Případy, na které se záruka a bezplatná oprava nevztahují

1. Záruční list je vyplněn nesprávně.
2. Výrobek byl poškozen kvůli tomu, že zákazník nesplnil pravidla použití, která jsou uvedena v návodu.
3. Výrobek byl používán k profesionálním, komerčním nebo průmyslovým cílům (kromě modelů speciálně určených pro tyto cíle, což je uvedeno v návodu).
4. Výrobek má vnější mechanická poškození nebo poškození, vyvolaná tím, že se dovnitř dostala tekutina, prach, hmyz a jiné cizí předměty.
5. Výrobek má poškození, která jsou vyvolaná nesplněním pravidel napájení od baterií, sítě nebo akumulátorů.
6. Výrobek rozebírali, opravovali nebo měnili jeho konstrukci lidé, kteří nebyli zplnomocněni k opravě, bylo provedeno samostatné čištění vnitřních mechanismů a pod.
7. Výrobek má přirozené opotřebování dílů s omezenou dobou použití, spotřebních materiálů atd.
8. Výrobek má vrstvu usazeniny uvnitř nebo zvenku termoelektrických ohříváčů, bez ohledu na kvalitu používané vody.
9. Výrobek má poškození, která jsou vyvolaná působením vysokých (nízkých) teplot nebo ohně na termonestabilní části výrobku.
10. Výrobek má poškozené příslušenství a nástavce, které jsou dodané spolu s výrobkem (filtry, sítky, sáčky, baňky, mísy, víka, nože, šlehače, struhadla, kotouče, talíře, trubky, hadice, kartáče a také síťové šňůry, sluchátkové šňůry atd.).
11. Vada je důsledkem nesprávné instalace výrobku neoprávněnou osobou.

Poznámka: výrobek se musí dávat na opravu pouze v čisté podobě.

V otázkách záručního servisu a oprav se obračejte na autorizovaná servisní střediska společnosti „Saturn Home Appliances“.

МЕЖДУНАРОДНЫЕ ГАРАНТИЙНЫЕ ОБЯЗАТЕЛЬСТВА

Гарантия на изделие предоставляется на срок 2 года или более в случае, если Законом о защите прав потребителей страны, в которой было приобретено изделие, предусмотрен больший минимальный срок гарантии.

Все условия гарантии соответствуют Закону о защите прав потребителей и регулируются законодательством страны, в которой приобретено изделие. Гарантия и бесплатный ремонт предоставляются в любой стране, в которую изделие поставляется компанией «Saturn Home Appliances» или ее уполномоченным представителем, и где никакие ограничения по импорту или другие правовые положения не препятствуют предоставлению гарантийного обслуживания и бесплатного ремонта.

Случаи, на которые гарантия и бесплатный ремонт не распространяются:

1. Гарантийный талон заполнен неправильно.
2. Изделие вышло из строя из-за несоблюдения Покупателем правил эксплуатации, указанных в инструкции.
3. Изделие использовалось в профессиональных, коммерческих или промышленных целях (кроме специально предназначенных для того моделей, о чем указано в инструкции).
4. Изделие имеет внешние механические повреждения или повреждения, вызванные попаданием внутрь жидкости, пыли, насекомых и др. посторонних предметов.
5. Изделие имеет повреждения, вызванные несоблюдением правил питания от батарей, сети или аккумуляторов.
6. Изделие подвергалось вскрытию, ремонту или изменению конструкции лицами, не уполномоченными на ремонт; производилась самостоятельная чистка внутренних механизмов и т.д.
7. Изделие имеет естественный износ частей с ограниченным сроком службы, расходных материалов и т.д.
8. Изделие имеет отложение накипи внутри или снаружи ТЭНов, независимо от качества используемой воды.
9. Изделие имеет повреждения, вызванные воздействием высоких (низких) температур или огня на нетермостойкие части изделия.
10. Изделие имеет повреждения принадлежностей и насадок, входящих в комплект поставки изделия (фильтров, сеток, мешков, колб, чаш, крышек, ножей, венчиков, терок, дисков, тарелок, трубок, шлангов, щеток, а также сетевых шнуров, шнуров наушников и т.д.).
11. Дефект возник в результате некорректной установки изделия не специалистами уполномоченного сервисного центра поставщика.

Примечание: изделие сдается в ремонт исключительно в чистом виде.

По вопросам гарантийного обслуживания и ремонта обращайтесь в специализированные сервисные центры фирмы «Saturn Home Appliances».

Перечень сервисных центров постоянно меняется. Посмотреть актуальный перечень специализированных сервисных центров можно на сайте: <http://saturn.ua/ru/servis>, или узнать по телефону горячей линии: 0-800 505-27-09

Город, адрес	Название АСЦ	Телефон	МБТ	Сплит-сис темы	LCD	СМА	Мороз, лари
г. Азов, ул. Привокзальная, 4	«МИР СЕРВИСА»	8(988) 993-37-78	+		+	+	+
г. Альметьевск, ул. К. Цеткин, 18а	Сервисный Центр ИП Валиуллин М.Р.	8(8553) 32-22-11 8(960) 047-22-11	+	+	+	+	+
г. Апшеронск, Краснодар- ский край, ул. Ворошилова, 109	Абсолют-сервис	8(86152) 2-81-99	+	+	+	+	+
г. Архангельск, ул. Кот- ласская, 1, кор. 1, офис 12	«ВЕГА-29»	8(8182) 44-15-55	+				
г. Астрахань, ул. Савушкина, 47	ООО ПКЦ «ВДВ»	8(8512) 25-19-39 8(8512) 25-12-00	+	+	+		
г. Астрахань, ул. Кирова, 54	«Радиомастерская»	8(8512)50-19-97	+		+		
г. Астрахань, ул. Макси- мовой, 16, 2 этаж, комн.77	СЦ «Ремонтная Бригада»	8(8512)54-67-67 8(8512)54-91-91		+		+	+
г. Ахтубинск, м-н Мелиораторов, 15	ООО «Ковчег»	8(85141) 3-61-25	+	+	+	+	+
г. Ахтубинск, ул. Волгоградская, д.8	«СКВ Сервис»	8(927) 565-11-56	+	+	+	+	+
г. Ахтубинск, ул. Панфилова, 32	Сервисный Центр ИП Комаров Нико- лай	8(927) 552-47-21 8(937) 122-13-99				+	+
г. Ачинск, ул. Кирова, 4 А	СЦ «ВИД-Сервис»	8(39151) 5-90-94 8(983) 158-21-94	+			+	+
г. Барнаул, ул. Пролетарская, 113	ООО «Диод»	8(3852) 63-94-02	+		+	+	+
г. Барнаул, ул. Пролетарская, д.114	«Сибстайл»	8(3852) 20-25-52 8(3852) 69-60-09		+			+
г. Батайск, пер. Книжный, 9, кв.25	ИП Кулешов А.П.	8(905) 425-604-73	+	+	+		
г. Батайск, ул. Матросова, 37	Центральный Сервисный Центр	8(8635) 47-47-72 8(8635) 47-47-72	+	+	+	+	+
г. Белгород, ул. Железно- дорожная, 79В, 2 этаж.	СЦ «Регион-Сервис»	8(980) 521-76-16	+				
г. Белореченск, ул. Мира, 63	ООО «Дело техники»	8(86155) 3-11-00 8(918) 980-64-75	+	+	+	+	+
г. Благовещенск, ул. Кузнецкая, 63	СЦ «Radmond»	8(4162) 21-00-88 8(4162) 54-01-23	+				
г. Брянск, ул. Ульянова, 36	СЦ «Техномастер»	8(4832) 68-71-75	+	+	+	+	+
г. Брянск, проезд Московский, 3	ООО «Центр Климата»	8(4832) 63-06-00 8(4832) 33-15-61		+			
г. Бугуруслан, ул. Транспортная, 18	«Рембыттехника»	8(3535) 23-23-98 8(922) 802-21-58	+	+	+	+	+
г. Буденновск, ул. Октябрьская, 84	ИП Цивенов Д.С.	8(86559) 2-08-02 8(86559) 5-29-71	+	+	+	+	+

г. Буденновск, пер. Рабочий, 1	Арутюнян Гарник Гургенович	8(928) 92-00-497 8(86559) 2-07-17						+
г. Буйнакск, ул. Шамиля, 136/4	Техник-ise	8(964) 013-00-59	+	+	+	+	+	+
г. Владимир, ул. Батурина, 39	ООО «ДОМСЕРВИС»	8(4922) 44-72-80 8(4922) 44-72-81	+	+	+	+	+	+
г. Волгоград, ул. Елецкая, 173	ООО «МастерКласс»	8(8442) 97-50-10 8(960) 883-59-00		+				
г. Волгоград, ул. Томская, 4А	ИП Спицын С.В.	8(8442) 98-16-47 8(8442) 53-06-04	+	+	+	+	+	+
г. Волгоград, ул. М. Балонина, 11 Г	ООО «Спец-Холод»	8(8442) 37-16-74 8(8442) 37-69-03		+				
Волгоградская обл., Кала- чевский р-н, п. Береслав- ка	Сервисный Центр «ТехноБыт»	8(961) 688-53-48		+				
Волгоградская обл., р.п. Быково, ул. Калинина, 9	Сервисный Центр ИП Рахимов Ренат	8(927) 521-52-00		+		+	+	
Волгоградская обл., п. Елань, ул. Л. Толстого, 32	Сервисный Центр ИП Егоров Юрий	8(937) 722-68-12				+	+	
Волгоградская обл., р.п. Октябрьский, ул. Кругликова, 158	Сервисный Центр ИП Макеев Юрий	8(937) 730-66-03		+		+	+	
Волгоградская обл., г. Сувоикино	Сервисный Центр ИП Караичев Алек- сей	8(904) 404-14-55					+	+
г. Волгодонск, Ростовская обл., пр-т. Строителей, 12/15	СЦ «Master»	8(928) 126-63-66	+		+			
г. Волгодонск, ул. Ленина, 110	«Х МОБАЙЛ»	8(961) 41-001-71 8(918) 500-54-99	+	+	+	+	+	+
Вологодская обл., п. Рубцово, 1а	ООО «МИГ»	8(8172) 52-72-51	+		+			
г. Воронеж, ул. Б. Хмельницкого, 46	СЦ «ТЕХНО»	8(473) 260-09-08 8(473) 240-57-73	+		+	+		
г. Воронеж, ул. Рижская, д. 12-15	ООО «АМГ»	8(920) 436-08-52 8(960) 131-17-99		+				
г. Горно-Алтайск, пер. Жукова,13	СЦ «Викс»	8(38822) 6-23-32	+		+	+	+	
г. Грозный, ул. Дадин Айбики, 48	«Арсгир»	8-962-655-20-00	+	+	+	+	+	+
г. Грозный, ул. Угольная, 308	ИП Лачиев Р. М.Ч	8-962-753-67-67	+					
Грозный, ул. Маяковского, 17 в	ООО «Алиф»	8(8712) 22-49-21 8(928) 001-33-03	+	+	+	+	+	+
г. Дзержинск, Нижегород- ская обл., ул. Чапаева, 68	Мастерская «СЕРВИС ПЛЮС»	8(8313) 21-14-14	+		+			
г. Дзержинск, пр. Циолковского, 54	СЦ «Кварц»	8(8313) 20-56-00	+	+	+	+	+	
г. Димитровград, ул. Октябрьская, 63	АСЦ «ЭлКом Сервис»	8(84235) 2-86-59 8(84235) 9-14-64	+		+	+	+	+
г. Ейск,	АСЦ «Техносервис»	8(86132) 2-11-71	+	+	+	+	+	+

ул. Пушкина, 84		8(86132) 3-66-02						
г. Ейск, ул. Маяковского, 55	ЦС «Гарант»	8(86132)5-05-00	+	+			+	+
г. Екатеринбург, ул. Походная, 81, офис 3	ЦС «Элитдетальсервис»	8(343) 361-11-77 8(343) 361-11-78	+			+	+	+
г. Екатеринбург, ул. Амундсена, 64	Мастерская «Ремонт бытовой техники и электроники»	8(343) 240-26-60	+			+		
г. Екатеринбург, ул. Кис- лородная, 7А, офис 201	Сервисный центр «GOLD»	8(919) 372-28-04				+		+
г. Екатеринбург, ул. Д. Зверева, 31, А, оф.2	ЦС «Мастер-Сервис»	8(343) 385-12-89	+	+		+	+	+
г. Елец, Липецкая обл., ул. Октябрьская, 47	ООО фирма «ПОЛЮС»	8(47467) 4-12-08 8(47467) 4-33-17	+			+		
г. Зерноград, ул. им. Косарева, 22	ИП Поддубный Л.Ю.	8(86359) 4-32-23 8(86359) 4-06-42				+		
г. Иваново, ул. Дзержинского, 45/6	ООО «Спектр-Сервис»	8(4932) 335185 8(4932) 335236	+	+		+	+	+
г. Изобильный, мк-н. «Ра- дуга» №7 (рынок «Свет- лана»)	«Автоматика 26»	8(86545) 2-74-74				+		
г. Ижевск, ул. Азина, 4	ООО «АРГУС-Сервис»	8(3412) 30-79-79 8(3412) 30-83-07	+			+	+	+
г. Ижевск, ул. М. Горького, 76	ООО «АРГУС-Сервис»	8(3412) 78-76-85 8(3412) 78-06-64	+			+	+	+
г. Ижевск, ул. Бумашев- ская, 7/1, офис 301, 307	«Климат-Контроль»	8(3412) 44-60-40 8(3412) 44-60-67				+		
г. Йошкар-Ола, ул. Воинов Интернационалистов, 24а	ЦС «Аквамарин»	8(8362) 24-11-24 8(8362) 25-55-40	+	+		+	+	
г. Иркутск, ул. Академическая, 24	ООО «Мастер ТВ»	8(3952) 42-55-76 8(3952) 78-15-83	+			+	+	
г. Иркутск, ул. Сурнова, 56	ЦС «Комту»	8(3952) 28-74-50 8(3952) 76-71-75				+		+
г. Ишим, ул. Карасульская, 183	ООО «Домотехника-серви с»	8(34551) 7-46-31						+
г. Казань, ул. Гвардейская, 9А	АСЦ «VIP-SERVIS»	8(843) 258-92-15	+			+	+	
г. Казань, ул. Восстания, 100, кор. 45	Сервисный центр «Элнет»	8(843) 240-64-94	+	+		+	+	+
г. Калининград, Москов- ский пр-т, д. 163	«1000 мелочей сервис»	8(4012) 58-83-54 8(4012) 76-04-77	+			+		
г. Каменск-Уральский, ул. Исетская, 336	Техноцентр-Сервис	8(3439) 39-95-20 8(34399) 34-74-40	+	+		+	+	+
г. Камышин, ул. Ленина, 6В	ООО ЦС «Альфа»	8(84457) 9-17-43 8(84457) 9-45-89	+	+		+	+	+
г. Карабулак, ул. Джабагиева, 157	ИП Хамхоев И.М.	8(8734) 44-42-44	+	+			+	+

г. Кемерово, пр. Октябрьский, 53/2	ВК-Сервис	8(3842) 35-39-67	+			+	
г. Кизляр, пер. Рыбный 17	«Терек»	8(87239) 2-33-55 8(87239) 3-01-77	+	+	+	+	+
г. Киров, ул. Некрасова, 42	ООО «Экран-Сервис»	8(8332) 56-25-95 8(8332) 54-70-77	+		+	+	
г. Константиновск, ул. Коммунистическая, 96 Б	«Эверест»	8(86393) 2-10-43		+			
г. Константиновск, Ро- стовская обл., пер. Студенческий, 9	Макаров-ЮГ	8(988) 548-24-36	+		+		
г. Кореновск, ул. Пурыхина, 2, кор. А	ИП Бондаренко А.В.	8(86142) 4-43-59	+	+	+	+	+
г. Кореновск, ул. Ярославская, 1	«Сервис Бытовой Техники»	8(918) 936-36-53		+		+	+
г. Краснодар, ул. Новороссийская, 3	«Абсолют-сервис	8(861) 267-50-88	+	+	+	+	+
г. Краснодар, ул. Акаде- мика Лукьяненко, 103, оф.55	«М-Сервис-Юг»	8(861) 222-64-13 8(861) 222-85-55 8(905) 408-08-38	+	+	+	+	+
г. Краснодар, ул. Воронежская, 16	ТЕХНОЛОГИИ КОМФОРТА	8(861) 235-49-68	+	+	+	+	+
г. Краснодар, ул. Белозерная, 1\1	«БАТ-СЕРВИС»	8(918) 102-00-10 8(961) 501-92-22	+	+	+	+	+
Краснодарский край, ст. Брюховецкая, ул. Энгельса, 106 Б	СЦ «Офисная Техника»	8(86156) 3-40-40 8(918) 990-35-04	+		+	+	
Краснодарский край, ст. Каневская, ул. Свердликова, 116	ИП Галишников А.А.	8(86164) 7-01-22		+			
Краснодарский край, ст. Ленинградская, ул. Жлобы, 57 Г	ООО «Уманьбытсервис»	8(86145) 3-78-74		+			+
Краснодарский край, ст. Стародеревянковская, ул. Комсомольская, 25	ООО «ЭлитСервис»	8(86164) 65-4-95 8(918) 355-81-70	+	+		+	+
Краснодарский край, ст. Староминская, ул. Толстого, 1	ИП Галишников А.А.	8(86153) 4-16-70		+			
Краснодарский край, ст. Старощербиновская, ул. Шевченко, 242, кв. 1	ИП Притула И.В.	8(86 151) 4-10-92	+	+	+	+	+
г. Красноярск, ул. Дудинская, 6	ООО «Сибирский мастер»	8(3912) 92-92-22 8(3912) 41-78-88	+	+	+	+	+
г. Красноярск, ул. Дудинская, 1	СЦ «Электроальянс»	8(3912) 93-54-33 8(3912) 94-52-82	+	+	+	+	+
г. Курск, ул. Студенче- ская, 36-А, ул. Сумская, д. 37-Б	СЦ «Маяк+»	8(4712) 50-85-90 8(4712) 35-04-91	+	+	+	+	

г. Курск, ул. Садовая, 5	ООО «Первая Сервисная Компания»	8(4712) 51-45-75	+	+	+	+	+
г. Курск, ул. Добролюбова, 17	ООО «Первая Сервисная Компания»	8(4712) 54-74-24	+	+	+	+	+
г. Лабинск, Краснодарский край, ул. Турчанинова, 2	ООО «БЫТСЕРВИС»	8(86169) 7-39-99 8(86169) 7-24-96	+	+	+	+	+
г. Липецк, ул. Космонавтов, 66	ООО «Владон»	8(4742) 33-45-65 8(4742) 33-45-95	+	+	+	+	+
г. Майкоп, ул. Димитрова, 25	ООО «Электрон-Сервис»	8(8772) 55-62-38		+			+
г. Махачкала, ул. М. Гаджиева, 164	Сервисный центр «РОСАМ»	8(8722) 93-30-73	+	+	+	+	+
г. Махачкала, пр-кт Аку- шинского 14-линия, 21	«Техник-ise»	8(8722) 63-23-94 8(8722) 93-55-15	+	+	+	+	+
г. Миллерово, Ростовская обл., ул. Калинина, 11	СЦ «Мастер Плюс»	8(86385) 2-33-26 8(960) 458-07-11	+	+		+	+
г. Морозовск, ул. Советская, 9 А	«Х МОБАЙЛ»	8(909) 401-35-21	+	+	+	+	+
г. Москва, б-р Маршала Рокоссовского, 3 (м.ул. Подбельского)	Технический Центр «Юник»	8(495) 721-30-70 8(499) 168-05-19 8(499) 168-47-15	+		+	+	+
г. Набережные Челны, ул. Вахитова, 20 (30/05)	Сервисный Центр «ТриО»	8(8552) 359002 8(8522) 359042	+	+	+	+	+
г. Набережные Челны, пр-т. Московский, 154 (52/28)	АСЦ «VIP-SERVIS»	8(8552) 99-91-45	+	+	+	+	+
г. Нальчик, пр-т. Ленина, 24	ООО «Алфа-Сервис»	8(8662) 42-04-30 8(8662) 42-12-21	+		+	+	
г. Невинномысск, ул. Гагарина, 55	СЦ «ЭДВИС»	8(86554) 5-59-77 8(86554) 3-67-57	+	+	+	+	+
г. Нефтекамск, ул. Победы, 10А	АСЦ «Техно-Мастер»	8(34783) 3-43-44	+	+	+	+	+
г. Нижнекамск, ул. Кай- манова, 9 (маг. «Ак Кал- фак»)	«Техника»	8(8555) 48-08-80 8(917) 906-60-06	+		+	+	+
г. Нижний Новгород, ул. Марата, 51	ООО «Прок-Сервис»	8 (831) 220-84-94 8 (831) 413-82-91	+		+		
г. Нижний Новгород, ул. Ларина, 18А	ООО «Бытовая Автоматика-Сервис»	8(831) 46-18-848		+			+
г. Нижний Новгород, ул. Коновалова, 6		8(831) 46-18-848		+			+
г. Новокузнецк, Кеме- ровская обл., ул. Грдины, 18	ООО «Сибсервис»	8(3843) 20-31-33	+		+	+	+
г. Новомосковск, ул. Московская, 21/27	ООО «ЕСКО»	8(48762) 6-46-46	+	+	+	+	+

г. Новороссийск, ул. Серова, 14	ООО «АРГОН-СЕРВИС»	8(8617) 63-11-15 8(8617) 63-03-95	+		+	+		
г. Новосибирск, ул. Королёва, 17А	ООО «К-техника»	8(383)274-99-33 8(383) 274-99-45	+		+			
г. Новосибирск, ул. Воинская, 63, кор. 3	ООО «Керамика»	8(383) 210-59-49 8(383) 210-52-92	+		+	+		
г. Новосибирск, ул. Котовского, 2	«Сервис Центр»	8(383) 351-39-19	+		+			
г. Новошахтинск, пл. Базарная, 24А	«ЭлектроМир	8(86369) 3-74-75 8(928) 609-35-85	+	+	+			
г. Оренбург, ул. Космическая, 4	ИП Бабина Т.В.	8(3532) 36-87-94	+				+	+
г. Омск, ул. 5-я Кордная, 1	АСЦ «Вес-Трэйд»	8(3812) 577-092 8(3812) 576-329	+		+			
г. Омск, ул. Лермонтова, 194	ООО «Домотехника-серви с»	8(3812) 36-74-01						+
г. Омск, ул. Б. Хмельницкого, 130	«Гарантийная мастерская»	8(3812) 36-42-02	+	+	+	+		
г. Орск, ул. Батумская, 25	«Айс-Сервис+»	8(3537) 37-23-83	+	+	+	+	+	+
г. Орск, пр. Ленина, 11	ООО «Гранд-Сервис»	8(3537) 35-79-93 8(3537) 20-60-70	+	+	+	+	+	+
г. Орск, ул. Грозненская, 11-А	ООО «Гранд-Сервис»	8(3537) 35-79-93 8(987) 796-00-19	+	+	+	+	+	+
г. Пермь, ул. Деревооб- делочная, 3, кор. Б	ООО «СК-Сервис»	8(342) 221-40-99	+	+	+	+	+	+
г. Пермь, ул. Маршрутная, 19, кор. 1	СЦ «Энерго-климат»	8(342) 240-88-88 8(342) 205-57-88	+	+	+	+	+	+
г. Пермь, ул. Маршрутная, 11	СЦ «Энергоклимат»	8(342) 240-93-35 8(342) 240-93-24			+			
г. Петрозаводск, ул. Северная, 11	«Алкор-Сервис»	8(8142) 78-06-93 8(8142) 70-65-48	+		+			
г. Прокопьевск, ул. Обручева, 39-5	ИП Сюткин В.В.	8(3846) 69-33-00	+	+	+	+	+	+
г. Псков, ул. Труда, 11	ООО «Ремонт и Сервис»	8 (8112)-53-86-30 8 (8112)-53-86-50	+		+			+
г. Пятигорск, ул. 5-ый Переулок, 13	Сервисный Центр	8(8793) 98-70-11 8-918-743-69-46	+	+	+	+	+	+
г. Россошь, Воронежская обл., ул. Малиновского, 50-Е	Региональная Сервисная Компания	8(47396) 48-911	+	+	+	+	+	+
г. Россошь, Воронежская обл., ул. Простеева 18 стр.1	Региональная Сервисная Компания	8(47396) 47-676	+	+	+	+	+	+
г. Ростов-на-Дону, ул. Евдокимова, 37 В	ООО «Максим-Сервис»	8(863) 250-47-77	+		+			
г. Ростов-на-Дону, пр. Шолохова, 7	«Алиса-Сервис»	8(863) 227-60-90 8(863) 299-00-50	+	+	+	+	+	+

г. Ростов-на-Дону ул. 50-летия Ростсельмаша, 1/52, офис 55	ООО «Мастер»	8(863) 21-92-112 8(800) 100-51-52	+	+	+	+	+
Ростовская обл., ст. Багаевская, ул. Трюта, 11-А/17-А	ИП Иванов А.П.	8(906) 453-35-81	+	+			
Ростовская обл., ст. Егорлыкская, ул. Ворошилова, 14	«Всё Для Дома»	8(86370) 2-19-50	+	+	+	+	+
г. Рыбинск, Ярославская обл., ул. Свободы 12	Сервисная служба «ТЕХНОСЕРВИС»	8(4855) 22-04-77 8(4855) 25-38-60	+	+	+	+	+
г. Рыбинск, Ярославская обл., ул. Моторостроителей, 21	Сервисная служба «ТЕХНОСЕРВИС»	8(4855) 24-31-21	+	+	+	+	+
г. Рязань, ул. Пушкина, 14, кор. 1	ООО «Гарант-Климат»	8(4912) 76-88-01 8(4912) 40-30-30	+	+	+	+	+
г. Рязань, ул. Касимовское шоссе, 42-А	ООО «Гарант-Климат»	8(4912) 41-33-02	+	+	+	+	+
г. Самара, ул. Ленинградская, 100/ ул. Ленинская, 56	ООО «Спец-Мастер»	8(846) 990-37-51 8(846) 240-98-17	+	+	+	+	+
г. Самара, ул. Свободы, 149	ООО «СК-Сервис-Самара»	(846) 979-9-979	+	+	+	+	+
г. Санкт-Петербург, пр. Обуховской обороны, 197	ООО «Евросервис XXI»	8(812) 600-11-97	+	+	+	+	
г. Санкт-Петербург, пр. Стачек, 41- А	ООО «Прогресс-Сервис»	8(812) 325-36-56 8(812) 325-36-57	+		+	+	
г. Санкт-Петербург, ул. Магнитогорская, 11, 36-Н, лит. И	ООО «БИТ-95»	8(812) 822-18-00 8(812) 320-06-61	+				
г. Саранск, ул. Садовая, 1	ООО «ТЕСТ-СЕРВИС»	8(8342) 23-05-91 8(8342) 47-48-59	+	+	+		
г. Саратов, ул. Большая Садовая, 95	ООО «ТРАНССЕРВИС-Саратов»	8(8452) 52-81-21 8(8452) 52-83-84	+	+	+	+	+
г. Сергиев Посад, пр-т. Красной Армии, 253-А	СП «Городская Служба Бытового Сервиса»	8(496) 547-04-95 8(496) 549-32-79	+	+		+	+
г. Серпухов, ул. Советская, 47	БЮРО РЕМОНТА «АЛЬФА-S»	8(963) 624-49-46			+	+	+
г. Смоленск, ул. Крупской, 44	ЦС «АТЛАНТ»	8(4812) 45-05-13 8(920) 333-09-44	+	+	+	+	+
г. Сочи, ул. Донская, 90	ООО «ДЭЛ»	8(8622) 55-51-19 8(8622) 55-01-08	+			+	+
г. Ставрополь, ул. Пушкина, 63	ООО «Унисервис»	8(8652) 24-30-14 8(8652) 23-31-81	+	+	+	+	+
г. Ставрополь, пр. Кулакова, 15-Е, оф. 21	«Мир Климата»	8(8652) 95-53-68 8(8652) 95-61-90		+			
г. Ставрополь, пр. Буйнакского, 3/4	«Империя Климата»	8(8652) 44-88-66		+			

г. Старый Оскол, Белгородская обл., м-н. Лебединец, 1а	ЗАО «АВАНТАЖ-ИНФОРМ»	8(4725) 24-62-27 8(4725) 24-73-49	+	+	+			
г. Стерлитамак, Республика Башкортостан, ул. Худайбердина, 158	ООО «Сервис-Технос»	8(3473) 20-12-13 8(3473) 20-27-70	+		+	+	+	
г. Сыктывкар, Респуб. Коми, ул. Гаражная, 25	«ТехСервис»	8(8212) 22-95-29 8(8212) 29-12-20	+	+	+	+	+	
г. Тамбов, ул. Мичуринская, 137-А	ООО «БВС-2000»	8(4752) 56-19-42 8(4752) 56-19-44	+	+	+	+	+	
г. Тверь, б-р. Шмидта, 18	СЦ «СПЕКТР»	8(4822) 47-65-65 8(4822) 47-58-58	+	+	+	+	+	
г. Тимашевск, Краснодарский кр., ул. Ленина, 24/2	Сервис бытовой техники	8(86130) 4-86-59 8(918)147-02-03	+	+			+	+
г. Тихорецк, ул. Гоголя, 2/2	АСЦ «БЫТ-СЕРВИС»	8(86196) 7-20-53	+	+	+	+	+	
г. Тольятти, ул. Мира, 48	ООО «Волга Техника+»	8(8482) 22-72-41 8(8482) 22-71-85 8(8482) 61-65-64	+	+	+	+	+	
г. Тула, пр. Ленина, 115 Б	ООО «Виксам»	8(910) 949-68-44 8(953) 182-61-82	+	+	+	+	+	
г. Тюмень, ул. Республики, 169/5	СЦ «Пульсар»	8(3452) 75-95-08 8(3452) 20-82-65	+		+	+		
г. Тюмень, ул. Николая Зелинского, 24	СЦ «КАНИФОЛЬ»	8(9292) 69-56-60; 60-56-60- городск.	+	+	+	+	+	
г. Тюмень, ул. Ватутина, 55	Сервисный Центр «Ваш Дом»	8(3452) 47-35-69	+		+	+	+	
г. Улан-Удэ, ул. Ербанова, 28	СЦ «Мастер»	8(3012) 21-89-63	+		+	+	+	
г. Ульяновск, ул. Metallистов, д.16/7	АСЦ «Современный сервис»	8(8422) 73-44-22 8(8422) 73-29-19	+	+			+	+
г. Уфа, ул. Академика Королева, 6/1	ООО «Бирюса-сервис»	8(347) 236-57-07	+		+			
г. Уфа, пр-т. Салавата Юлаева, 59	«Импорт-сервис»	(347) 2281701	+		+	+	+	
г. Уфа, ул. Мира, 7; ул. Менделеева, 153; пр. Октября, 42	СЦ «Дженерал»	8(347) 279-90-70 8(347) 241-62-02						+
г. Хасавюрт, ул. Махачкалинская, 70-А	«Техник-ise»	8(928) 048-93-10	+	+	+	+	+	
г. Цимлянск, Ростовская обл., ул. Социалистическая, 15-А	«Телерадиотовары»	8(86391) 2-18-06	+		+			
г. Чебоксары, ул. Гагарина, 36	ЗАО «Телерадиосервис»	8(8352) 62-30-97 8(4942) 63-20-98	+		+			
г. Челябинск, ул. Производственная, 8Б	Рембыттехника	8(351) 239-39-34 8(351) 239-39-35	+	+	+	+	+	
г. Челябинск, ул. Ворошилова, 57 В, оф. 3	ООО РСЦ «Подобус»	8(351) 225-13-13 8(351) 236-12-40	+		+	+	+	

г. Черкесск, пр. Ленина, 340-В	АСЦ «ЮГ-СЕРВИС»	8(8782) 27-30-60 8(8782) 27-70-77	+	+	+	+	+
г. Черкесск, ул. Перво- майская, 48, оф. 11	АСЦ «Мак.Сим. »	8(8782) 25-04-66 8(8782) 25-19-15	+	+	+	+	+
г. Черкесск, Пятигорское шоссе, 13	СЦ «КАВКАЗ-СЕРВИС»	8(8782) 23-91-26 8(928) 385-22-42	+	+	+	+	+
г. Чита, ул. Токмакова, 33	«Центрбытсервис»	8(3022) 36-39-36 8(3022) 36-39-32	+	+	+	+	+
г. Шахты, Ростовская обл., ул. Садовая, 1	ТехноСервис	8(904) 345-83-18	+	+	+	+	+
г. Элиста, 3-й микрорайон, 21-А	«СКВ Сервис»	8(84722) 9-52-07 8(937) 469-52-07	+	+	+	+	+
г. Энгельс, ул. Петровская, 57	«Ремонт-сервис»	8(8453) 55-80-89 8(964) 848-45-06	+		+	+	+
г. Ярославль, ул. Угличская, 12	ООО «Трио-Сервис»	8(4852) 25-94-83	+		+		

МІЖНАРОДНІ ГАРАНТІЙНІ ЗОБОВ'ЯЗАННЯ

Гарантія на виріб надається на термін 2 роки чи більше у випадку, якщо Законом про захист прав споживачів країни, в якій був придбаний виріб, передбачений більший мінімальний термін гарантії.

Всі умови гарантії відповідають Закону про захист прав споживачів і регулюються законодавством країни, у якій придбано виріб.

Гарантія і безкоштовний ремонт надаються в будь-якій країні, у яку виріб постачається компанією «Saturn Home Appliances» чи її уповноваженим представником, і де ніякі обмеження по імпорту чи інші правові положення не перешкоджають наданню гарантійного обслуговування і безкоштовного ремонту.

Випадки, на які гарантія і безкоштовний ремонт не поширюються:

1. Гарантійний талон заповнений неправильно.
2. Виріб вийшов з ладу через недотримання Покупцем правил експлуатації, зазначених в інструкції.
3. Виріб використовувався в професійних, комерційних чи промислових цілях (крім спеціально призначених для цих моделей, про що зазначене в інструкції).
4. Виріб має зовнішні механічні чи uszkodження, викликані влученням всередину рідини, пилу, комах і інших сторонніх предметів.
5. Виріб має uszkodження, викликані недотриманням правил живлення від батарей, мережі чи акумуляторів.
6. Виріб піддавався розкриттю, ремонту чи зміні конструкції особами, не уповноваженими на ремонт; проводилося самостійне чищення внутрішніх механізмів тощо.
7. Виріб має природний знос частин з обмеженим терміном служби, витратних матеріалів і т. д.
8. Виріб має відкладення накипу всередині чи зовні ТЕНів, незалежно від якості використовуваної води.
9. Виріб має uszkodження, чи uszkodження, які викликані впливом високих (низьких) температур чи вогню на нетермостійкі частини виробу.
10. Виріб має uszkodження приладдя і насадок, що входять у комплект постачання виробу (фільтрів, сіток, мішків, колб, чаш, кришок, ножів, вінчиків, терок, дисків, тарілок, трубок, шлангів, щіток, а також мережних шнурів, шнурів навушників тощо).
11. Дефект виник внаслідок некоректного встановлення виробу не спеціалістами уповноваженого сервісного центру постачальника.

Примітка: виріб здається в ремонт виключно в чистому вигляді.

З питань гарантійного обслуговування і ремонту звертайтеся до спеціалізованих сервісних центрів фірми «Saturn Home Appliances».

Перелік сервісних центрів постійно змінюється. Переглянути актуальний перелік спеціалізованих сервісних центрів можна на сайті: <http://saturn.ua>, або дізнатися за телефоном гарячої лінії: 0-800 502-502

Місто, Адреса АСЦ	Назва АСЦ	№ телефона	Аудіо-Відео техніка (АВ)	Мала побутова техніка (МПТ)	Велика побутова техніка (ВПТ)	Кондиціонери	Холодильники, ларі	Газові таганки	ІТ-техніка
Алчевськ, вул. Гагаріна, 36	Hi-Fi (Кіслов)	(06442) 9-11-37 (099) 052-10-01	+	+	+	+	+	+	+
Біла Церква, буль. Олександрійський (50-років Перемоги), 82	Маяк-сервіс	(04563) 6-84-13	+	+	+	+	+	+	+
Бердичів, Житомирська, 57	Євросервіс	(04143) 4-06-36	+	+	+	-	+	+	+
Берегове, вул. І. Франка 43	ПП Пруниця	(03141) 4-34-32	+	+	+	-	-	+	+
Вінниця, вул. Енергетична, 3а	ВФ ТОВ Лотос	(0432) 69-95-73, (067) 622-56-62	+	+	+	+	+	+	+
Вінниця, пров. Костя Широцького, 3а	Базелюк	(0432) 64-24-57 (0432) 64-26-22	-	+	+	-	-	-	-
Вінниця, вул. Космонавтів, 53	ФОП Призюк	(0432)-523509, 465590	+	+	+	+	+	+	+
Вінниця, пр-т. Юності, 16	Скормаг- Сервіс	(0432) 46-43-93 (0432) 46-82-13 (0432) 51-92-54 (067)-4304472	+	+	+	+	+	+	+
Дніпропетровськ, пр. Олександра Поля (Кі- рова), 59	ТОВ Лотос	(0562)-346705, (0562)-312957	+	+	+	+	+	+	+
Дніпропетровськ, Олеся Гончара, 6	Дінек-сервіс	(056) 735-63-28 (056) 735-63-25	+	+	+	-	-	+	+
Дніпропетровськ, вул. Ко- ротка, 41-А, р-н Індустрія- льний	АСЦ Універса- лсервіс	(056) 790-04-60	+	+	+	+	+	+	+
Донецьк, вул. Університетська, 75	IQ Service	(050) 940-00-61, (063) 940-00-61, (062) 213-00-61	+	+	+	+	+	+	+
Житомир, вул. Львівська 11	СЦ Коваль (Єв- росервіс)	(0412) 555-515, (093) 461-95-96	+	+	+	+	+	+	+
Житомир, вул. Львівська, 8	Тандем-Сервіс	(0412) 471568, (067) 4115812	+	+	+	-	-	+	+
Житомир, вул. Комерційна, 4, офіс 222	Мельник	(0412) 482425, (067) 4102198	+	+	+	-	-	+	+
Житомир, вул. Новий буль- вар, 7	Техносервіс Сфера	(0412) 445-100, (096) 908-77-95	+	+	+	+	+	+	+
Запоріжжя, вул. Гоголя, 175	ЗФ ТОВ Лотос	(061) 787-50-51	+	+	+	+	+	+	+
Запоріжжя, вул. Олександрівська (Дзержинського), 83	ПП Електротех- ніка	(0612) 12-03-03 2120068	+	+	+	+	+	+	+

Запоріжжя, вул. Правди, 50	Ремпобутсервіс	(0612) 12-54-90, (0612) 20-03-22, (0612) 20-97-64, (0612) 20-97-65, (067) 631-10-81	+	+	+	+	+	+	+	-
Івано-Франківськ, вул. Нова, 19-А	Бріз ЛТД	(0342) 55-95-25 (0342) 75-07-77	+	+	+	+	+	+	+	+
Канів, вул. Енергетиків (Леніна), 161	М-Н Сатурн	(067) 490-54-04	+	+	+	+	+	+	+	+
Київ, вул. Бориспільська 9, корп 57	Аматі-Сервіс	(044) 369-50-01	+	+	+	-	+	+	+	+
Київ, вул. Новоконстанти- нівська, 1-Б	ПП Михайленко О.А.	(044) 591-11-90	+	+	+	+	+	+	+	+
Кропивницький (Кірово- град), вул. Короленко,2	ЛОТОС	(0522) 35-79-23 (0522) 27-80-02 (0522) 27-33-00	+	+	+	+	+	+	+	+
Кропивницький (Кірово- град), вул. Чорновола, 1-В	Європобуттех (ПП Денисенко)	(0522) 27-28-40 (0522) 27-76-67	+	+	+	+	+	+	+	+
Коломия, вул. Привокзальна, 13	Бріз ЛТД	(097) 776-67-70 (097) 264-21-67	+	+	+	+	+	+	+	+
Костянтинівка, вул. Безнощенко, 10	ПП Гармаш	(06272) 2-62-23 (06272) 2-21-86 (050) 279-68-16	+	+	+	-	-	+	+	+
Коростень, вул. Жори Кудаківа, 2-В	ПП Муровицькі	(04142) 5-05-04	+	+	+	+	+	+	+	+
Подільськ (Котовськ) Котовськ, вул. Соборна, 192-Б	ТОВ Схід Сервіс Центр	(04862) 22-9-22 (050) 333-86-39	+	+	+	+	+	+	+	+
Краматорськ, вул. Шкільна, 7	Технолюкс СЦ	(050) 526-06-68	+	+	+	+	+	+	+	+
Краматорськ, б-р. Краматорський, 3	Елма Сервіс	(06264) 5-93-89 (06264) 8-85-97	+	+	+	+	+	+	+	+
Краматорськ, вул. Ринкова (20 років Жовтня), 8	Сатурн-Донбас	(050) 973-20-14	+	+	+	-	-	+	+	+
Краматорськ, вул. Поштова, 5-А	Са- турн-Краматорськ	(0626) 41-21-34 (067) 255-79-90	+	+	+	+	+	+	+	+
Краматорськ, ул. Ярослава Мудрого (19 Партз'їзду) 67	Крам сервіс	(050) 473-56-12	+	+	+	+	+	+	+	+
Кременчук, вул. Академіка М'єслава (Радянська), 44, офіс 2	ЕкоСан	(05366) 3-91-92	+	+	+	+	+	+	+	+
Кривий Ріг, вул. Соборності (Косіора), 64/7	КРФ ТОВ Лотос	(056) 440-07-79 (056) 440-01-19	+	+	+	+	+	+	+	+
Луцьк,	«Склад-магазин	(0332) 290-752	+	+	+	+	+	+	+	+

Одеса, вул. Новосельського, 66 (Топольського, 2)	Ремус	(048) 731-77-03 (048) 731-77-04	+	+	+	-	-	+	+
Павлоград, вул. Дніпровська, 172-Б	АСЦ Інтерсервіс	(05632) 6-15-54, (066) 95-09-132, (067) 63-08-242	+	+	+	+	+	+	+
Пологи, вул. (Державна) Пролета- рська, 75	Дивосервіс	(096) 284-08-36 (066) 085-75-39	+	+	+	-	+	+	+
Полтава, вул. Степного Фронту, 29	ПФ ТОВ Лотос	(0532) 69-42-62 (099) 60-14-24, (067) 63-06-023	+	+	+	-	+	+	+
Полтава, вул. Героїв АТО (Красіна), 120	Тесла	(0532) 50-98-89 (050) 013-72-17	+	+	+	+	+	+	+
Полтава, вул. Європейська (Фрун- зе), 66	Промелектроніка	(0532) 61-56-21	+	+	+	+	+	+	+
Полтава, вул. Зеньківська, 21	Аматі-Сервіс	(0532) 69-09-46	+	+	+	+	+	+	+
Прилуки, (вул. Ветеранська) вул. Борців Революції, 101/1	ЧП Костюченко	(04637) 3-85-9 (095) 886-21-9 (063) 597-41-2 (067) 272-57-51	+	+	+	+	+	+	+
Прилуки, вул. Київська 371-А	Аматі-Сервіс	(04637) 5-39-82	+	+	+	+	+	-	-
Рівне, вул. Тиха,12	Електроні- ка-сервіс	(0362) 26-65-85	+	+	+	+	+	+	+
Рівне, пров. Робочий, 5	Рубікон	(0362) 43-33-40 (067) 360-42-42	-	-	+	+	+	-	-
Стрий, вул. Шевченка, 171-Б\10	Телерадіосервіс	(03245) 5-83-81	+	+	+	+	+	+	+
Суми, вул. Білопольське шосе, 19	ПП Панченко	(096) 340-06-96	+	+	+	-	-	+	+
Суми, вул. Петропавлівська 86/1	СЦ Ельф	(0542) 660-300, 650-340, 655-510	+	+	+	+	+	+	+
Тернопіль, вул. Чалдаєва,2	АСЦ Сем (Са- муляк)	(067) 357-63-78 (050) 512-48-87	+	+	+	+	+	+	+
Умань, вул. Успенська (Ленінської іскри) 1/24	Електро-сервіс	(04744) 4-66-14 (04744) 4-61-34	+	+	+	-	-	+	+
Ужгород, вул. Легоцького, 3, корпус 2	Ремонт домаш- ньої техніки АСЦ	(0312) 65-42-66 (099) 557-53-07	+	+	+	+	+	+	+
Харків, вул. Полтавський шлях, 3	ПП «Тевяшов»	(057) 734-97-24 (057) 712-51-81	+	+	+	+	-	+	+
Харків, вул. Бакуліна, 12	ФОП Горбенко А.І.	(057) 717-13-39 (057) 702-16-20	+	+	+	-	-	+	+
Харків, вул. Фонвізіна, 18, (Кашена-Марселя, 42 А)	ПП Саванов	(096) 595-37-46	+	+	+	-	-	+	+
Херсон, вул. Соборна (Ле-	ПП Командин	(0552) 42-02-35	-	-	-	+	-	-	-

ніна), 35											
Херсон, пр. 200 років Херсона, 9	ХФ ТОВ Лотос	(0552) 43-40-40 (050) 494-60-43	+	+	+	+	+	+	+	+	+
Херсон, вул. Димитрова, 23	ТТЦ Електроніка	(0552) 29-60-42	+	+	+	-	-	+	+	+	+
Хмельницький, вул. Молодіжна, 7	Орбіта-Ікстал	(0382) 66-45-01 (063) 075-08-89	+	+	+	+	+	+	+	+	+
Хмельницький, вул. Молодіжна, 8	Радіодонор АСЦ	(0382) 70-47-00 (0382) 70-47-07 (03822) 66-46-16	+	+	+	+	+	+	+	+	+
Хмельницький, вул. Курчатова, 18	Тритон	(0382) 78-37-73 (0382) 78-37-55	+	+	+	+	+	+	+	+	+
Черкаси, вул. Громова, 146, офіс 102	Техно-холод	(0472) 56-34-78 (0472) 50-03-54 (0472) 56-42-16 (096) 505-63-63	+	+	+	+	+	+	+	+	+
Чернігів, вул. 77-ї Гвардійської дивізії, 1	ТОВ Вена	(0462)-601585	+	+	+	+	+	+	+	+	+
Чернівці, вул. Лук'яна Кобилиці, 76	Блошко СЦ	(0372) 55-48-69 (050) 434-55-29	+	+	+	+	+	+	+	+	+
Чернівці, вул. Головна, 265/А	СЦ ЧП Гринчук	(0372) 58-43-01	+	+	+	+	+	+	+	+	+
Шепетівка, вул. Некрасова, 3	Рубікон	(03840) 4-00-17 (067) 360-16-32	+	+	+	-	-	+	+	+	+

WARRANTY COUPON

GB

**When purchasing the product,
please require its checking before you;**

BE SURE

**that the goods sold to you, are functional and complete
and that the warranty coupon is filled in correctly.**

This warranty coupon confirms the absence of any defects in the product you purchased and provides for free of charge repair of the product failed through the fault of the manufacturer throughout the period of warranty service and free of charge repair.

Failing the presentation of this coupon, in case of its improper filling in, in the absence of the payment document proving the purchasing fact, infringement of factory seals (if any), and also in cases indicated in the warranty obligations, the claims are not accepted, and no warranty service and free of charge repair is made!

The warranty coupon is valid only in the original copy with the stamp of trading organization, signature of the seller, date of sale and signature of the buyer.

Complex home appliances should be installed by supplier's authorized service centers, authorized specialists. In the case of a malfunction of the home appliance because of incorrect installation, the buyer must pay the cost of the visit (call) of the specialist, as well as the cost of fault diagnostics if necessary.

CZ

ZÁRUČNÍ LIST

**Při koupi výrobku
žádejte o jeho vyzkoušení ve Vaší přítomnosti,
PŘESVĚDČTE SE.
že Vám prodaný výrobek je dobře fungující a kompletní
a že záruční list je vyplněn správně.**

Tento záruční list potvrzuje, že na Vámi koupeném výrobku nejsou žádné vady a zajišťuje bezplatnou opravu nefungujícího přístroje z viny výrobce, během celé záruční doby.

Bez předložení tohoto listu, při jeho nesprávném vyplnění, v případě nepřítomnosti platebních dokumentu, který potvrzuje nákup, porušení plomb výrobce (jsou-li na výrobku) a také v případech, které jsou uvedené v záručním listě, nároky se nepřijímají a záruční oprava se neprovádí!

Záruční list je platný jenom jako originál s razítkem obchodní organizace, podpisem prodáváče, termínem prodeje a podpisem zákazníka.

Instalace komplexní spotřebiče musí být provedena autorizovaným servisním střediskem, specialistou. V případě poruchy v důsledku nesprávné instalace výrobku, kupující je povinen uhradit náklady na výjezd (volání) odborný, pokud je to nezbytné, a náklady na diagnostiku poruch.

RU

ГАРАНТИЙНЫЙ ТАЛОН

**При покупке изделия
требуйте его проверки в Вашем присутствии,
УБЕДИТЕСЬ.
что проданный Вам товар исправен и полностью укомплектован,
гарантийный талон заполнен правильно.**

Данный гарантийный талон подтверждает отсутствие каких-либо дефектов в купленном Вами изделии и обеспечивает бесплатный ремонт вышедшего из строя изделия по вине производителя в течение всего срока гарантийного обслуживания и бесплатного ремонта.

Без предъявления данного талона, при его неправильном заполнении, при отсутствии расчетного документа, свидетельствующего факт покупки, нарушении заводских пломб (если они имеются на изделии), а также в случаях, указанных в гарантийных обязательствах, претензии не принимаются, а гарантийный и бесплатный ремонт не производится!

Гарантийный талон действителен только в оригинале со штампом торгующей организации, подписью продавца, датой продажи, подписью покупателя.

Установка сложных бытовых приборов должна осуществляться уполномоченными поставщиком сервисными центрами, специалистами. В случае возникновения поломки по причине некорректной установки изделия покупатель должен оплатить стоимость выезда (вызова) специалиста, а в случае необходимости и стоимость диагностики неисправности.

ГАРАНТІЙНИЙ ТАЛОН

**При придбанні виробу
вимагайте його перевірки у Вашій присутності,
ПЕРЕКОНАЙТЕСЬ,
що проданий Вам товар справний і цілком укомплектований,
гарантійний талон заповнений правильно.**

Даний гарантійний талон підтверджує відсутність будь-яких дефектів у купленому Вами виробі і забезпечує безкоштовний ремонт виробу, що вийшов з ладу, з вини виробника протягом всього терміну гарантійного обслуговування і безкоштовного ремонту.

Без пред'явлення даного талона, при його неправильному заповненні, при відсутності розрахункового документу, що засвідчує факт покупки, порушенні заводських пломб (якщо вони є на виробі), а також у випадках, зазначених у гарантійних зобов'язаннях, претензії не приймаються, а гарантійний і безкоштовний ремонт не проводиться!

Гарантійний талон дійсний тільки в оригіналі зі штампом торгуючої організації, підписом продавця, датою продажу і підписом покупця.

Встановлення складних побутових приладів повинно здійснюватися уповноваженими постачальником сервісними центрами, фахівцями. В разі виникнення поломки з причини некоректного встановлення виробу покупець повинен сплатити вартість виїзду (виклику) фахівця, а в разі необхідності і вартість діагностування несправності.

Saturn®

WARRANTY COUPON

ZÁRUČNÍ LIST

ГАРАНТИЙНЫЙ ТАЛОН

ГАРАНТІЙНИЙ ТАЛОН

SATURN HOME APPLIANCES S.R.O.
TISKARSKA 563/6, 108 00, PRAGUE, CZECH REPUBLIC

Model/Артикул

Serial number/Sériové číslo/Серийный номер/Серійний номер

Date of sell/Termín prodeje/Дата продажи/Дата продажу

Shop stamp/Razítko obchodu/Штамп магазина/Штамп магазину

Seller's signature/Podpis prodavače/Подпись продавца/Підпис продавця

Buyer's Signature confirming the acquaintance and consent with terms of free of charge maintenance service of the product, and absence of the complaints on appearance and color of the product. Podpis zákazníka, potvrzující seznámení a souhlas s podmínkami bezplatného záručního servisu výrobku, a také neexistence nároků na vnitřek a barvu výrobku.

Подпись покупателя, подтверждающая ознакомление и согласие с условиями бесплатного сервисно-технического обслуживания изделия, а также отсутствие претензий к внешнему виду и цвету изделия.

Підпис покупця, що підтверджує ознайомлення і згоду з умовами Безкоштовного сервісно-технічного обслуговування виробу, а також Відсутність претензій до зовнішнього вигляду та кольору виробу.

ВІДМІТКИ ПРО ВСТАНОВЛЕННЯ ВИРОБУ*

Дата встановлення	Назва організації, СЦ	№ наряду	ПІБ та підпис майстра	
			ПІБ та підпис споживача**	

*Побутові прилади, для введення в експлуатацію котрих необхідні установочні, монтажні роботи, повинні вводитись в експлуатацію уповноваженими спеціалістами сервісних центрів постачальника. В разі виникнення несправності виробу з причини некоректної установки, виріб може бути знятий з гарантійного обслуговування, а покупець повинен сплатити вартість візду (виклику) фахівця, а в разі необхідності і вартість діагностування несправності.

ВІДМІТКИ ПРО ПРОВЕДЕННЯ СЕРВІСНОГО ОБСЛУГОВУВАННЯ

Дата прийому в ремонт	Заявлений споживачем недолік	№ наряду	Назва організації, СЦ	Перелік виконаних робіт	Перелік встановлених запчастин	Дата завершення ремонту	ПІБ та підпис майстра	
							ПІБ та підпис споживача**	

** Підпис споживача свідчить про прийняття виробу в робочому стані.

ОТМЕТКИ ОБ УСТАНОВКЕ ИЗДЕЛИЯ *

Дата установки	Название организации, СЦ	№ наряда	ФИО и подпись мастера
			ФИО и подпись потребителя **

*Бытовые приборы, для ввода в эксплуатацию которых необходимы установочные, монтажные работы, должны вводиться в эксплуатацию уполномоченными специалистами сервисных центров поставщика. В случае возникновения неисправности по причине некорректной установки, изделие может быть снято с гарантийного обслуживания, а покупатель должен оплатить стоимость выезда (вызова) специалиста, а в случае необходимости и стоимость диагностики неисправности.

ОТМЕТКИ О ПРОВЕДЕНИИ СЕРВИСНОГО ОБСЛУЖИВАНИЯ

Дата приема в ремонт	Заявленный потребителем недостаток	№ наряда	Название организации, СЦ	Перечень выполненных работ	Перечень установленных запчастей	Дата завершения монтажа	ФИО и подпись мастера
							ФИО и подпись потребителя**

** Подпись потребителя свидетельствует о приеме изделия в рабочем состоянии.

NOTES ABOUT THE INSTALLATION OF THE DEVICE*

Installation date	Name of organization, Service Center	Order №	Repairer`s surname, name, patronymic and signature
			Client's surname, name, patronymic and signature **

*Household appliances for commissioning of which installation and mounting works are required should be commissioned by the supplier's authorized service center specialists. In case of a malfunction of the product because of incorrect installation, the product may become invalid for warranty service, and the buyer must pay the cost of the visit (call) of the specialist, as well as the cost of a fault diagnostics if necessary.

NOTES ABOUT CARRYING OUT SERVICE MAINTENANCE

Date of receipt for repair	Client's declared problem	Order №	Name of organization, Service Center	List of performed work	List of installed spare parts	The repair end date	Repairer`s surname, name, patronymic and signature
							Client's surname, name, patronymic and signature

** Client's signature certifies the appliance's receipt at a working condition.

Saturn

Model/Артикул/Артикул.....
Date of sale/Дата продажу/Дата
продажи/.....
Serial number/Серійний номер/
Серийный номер

Name of the Trade Company and Stamp/
Назва торгової організації і
штамп/Наименование торговой органи-
зации и штамп

м.п./м.п/Stamp
Customer's address, phone#, name, sur-
name/Адреса, телефон, ПІБ спожива-
ча/Адрес, телефон, ФИО потребите-
ля.....
.....

Date of Receiving/Дата прийому/Дата приема

Date of Return/Дата видачі Дата выдачи

Defect/Дефект/Дефект.....

Stamp of the Service Center, signature/
Печатка сервісного центру, підпис Пе-
чатъ сервісного центра, подпись

м.п./м.п/Stamp
COUPON 1

Saturn

Model/Артикул/Артикул.....
Date of sale/Дата продажу/Дата
продажи/.....
Serial number/Серійний номер/
Серийный номер

Name of the Trade Company and Stamp/
Назва торгової організації і
штамп/Наименование торговой органи-
зации и штамп

м.п./м.п/Stamp
Customer's address, phone#, name, sur-
name/Адреса, телефон, ПІБ спожива-
ча/Адрес, телефон, ФИО потребите-
ля.....
.....

Date of Receiving/Дата прийому/Дата приема

Date of Return/Дата видачі Дата выдачи

Defect/Дефект/Дефект.....

Stamp of the Service Center, signature/
Печатка сервісного центру, підпис Пе-
чатъ сервісного центра, подпись

м.п./м.п/Stamp
COUPON 2

Saturn

Model/Артикул/Артикул.....
Date of sale/Дата продажу/Дата
продажи/.....
Serial number/Серійний номер/
Серийный номер

Name of the Trade Company and Stamp/
Назва торгової організації і
штамп/Наименование торговой органи-
зации и штамп

м.п./м.п/Stamp
Customer's address, phone#, name, sur-
name/Адреса, телефон, ПІБ спожива-
ча/Адрес, телефон, ФИО потребите-
ля.....
.....

Date of Receiving/Дата прийому/Дата приема

Date of Return/Дата видачі Дата выдачи

Defect/Дефект/Дефект.....

Stamp of the Service Center, signature/
Печатка сервісного центру, підпис Пе-
чатъ сервісного центра, подпись

м.п./м.п/Stamp
COUPON 3

Клієнт дає згоду на обробку своїх персональних даних, відповідно до закону України
Про захист персональних даних від 01 червня 2010 року №2297 VI.