

INTRODUCTION

Thank you for purchasing a Honda lawn mower.

This manual covers the operation and maintenance of the Honda HRX537HYEA and HRX537HZEА lawn mowers.

We want to help you get the best results from your new mower and to operate it safely. This manual contains the information on how to do that; please read it carefully.

This manual should be considered a permanent part of the lawn mower and should remain with it if it is resold.

If you have a problem or questions concerning the mower, contact your supplying dealer.

We recommend that you read the warranty policy to fully understand your rights and responsibilities. The warranty policy is a separate document provided by your dealer.

Honda Power Equipment Mfg., Inc. reserves the right to make changes at any time without notice and without incurring any obligation.

No part of this publication may be reproduced without written permission.

SAFETY MESSAGES

Pay special attention to statements preceded by the following words:

⚠ DANGER

You **WILL** be **KILLED** or **SERIOUSLY HURT** if you don't follow instructions.

⚠ WARNING

You **CAN** be **KILLED** or **SERIOUSLY HURT** if you don't follow instructions.

⚠ CAUTION

You **CAN** be **HURT** if you don't follow instructions.

Each message tells you what the hazard is, what can happen, and what you can do to avoid or reduce injury.

DAMAGE PREVENTION MESSAGES

You will also see other important messages that are preceded by the following word:

NOTICE

Your lawn mower or other property can be damaged if you don't follow instructions.

The purpose of these messages is to help prevent damage to your lawn mower, other property, or the environment.

© 2004–2013 American Honda Motor Co., Inc.—All Rights Reserved

POM39VH7Y300
WPG.5000.2013.06

C2 HYEА

C3 HZEА

PRINTED IN U.S.A.

HONDA

OWNER'S MANUAL (Original instructions) HRX537HYEA • HRX537HZEА LAWN MOWER



CONTENTS

| | | | |
|--|----|--------------------------------|----|
| INTRODUCTION | 1 | MAINTENANCE | 13 |
| SAFETY MESSAGES | 1 | The Importance of | |
| SAFETY INSTRUCTIONS | 2 | Maintenance | 13 |
| Safety Label Location | 3 | Maintenance Schedule | 13 |
| Product Identification Plate | 3 | Engine Maintenance | 14 |
| COMPONENT | | Control Cable | |
| IDENTIFICATION | 3 | Adjustments | 16 |
| SET-UP | 4 | Blade Removal and | |
| CONTROLS | 4 | Installation | 16 |
| PRE-OPERATION CHECKS | 5 | Grass Bag Cleaning and | |
| Engine Oil Level | 6 | Replacement | 17 |
| Petrol | 6 | TRANSPORTING | 17 |
| OPERATION | 9 | STORAGE | 18 |
| Mowing Precautions | 9 | TROUBLESHOOTING | 19 |
| Starting the Engine | 9 | SPECIFICATIONS | 20 |
| Operating the Controls for | | Honda Warranty Conditions, | |
| Mowing | 10 | EC Declaration of Conformity, | |
| Stopping the Engine | 11 | Honda Distributor Locations | |
| Safe Mowing Practices | 11 |Last page | |
| Mowing Tips | 12 | | |



00X39VH7 Y300

SAFETY INSTRUCTIONS

WARNING

To ensure safe operation –



- Honda lawn mowers are designed to give safe and dependable service if operated according to instructions. Read and understand the Owner's Manual before operating the mower. Failure to do so could result in personal injury or equipment damage.

- Read instructions carefully, become familiar with controls and proper use of equipment.
- Never allow children or people unfamiliar with these instructions to use the lawn mower. Local regulations may restrict the age of the operator.
- Never mow while people, especially children, or pets are nearby.
- Keep in mind that the operator or user is responsible for injuries or hazards occurring to other people or their property.
- While mowing, always wear substantial footwear and long trousers. Do not operate the equipment when barefoot or wearing open sandals.
- Thoroughly inspect the area where the equipment is to be used, and remove all objects which may be thrown by the machine.
- Petrol is highly flammable:
 - Store fuel in containers specifically designed for this purpose.
 - Refuel outdoors only and do not smoke while refuelling.
 - Add fuel before starting the engine. Never remove the cap of the fuel tank or add petrol while the engine is running or when the engine is hot.
 - If petrol is spilled, do not attempt to start the engine, but move the machine away from the area of spillage, and avoid creating any source of ignition until the petrol vapors have dissipated.
 - Install fuel caps securely.
- Replace faulty mufflers.
- Before using, always visually inspect to see that the blades, blade bolts, and mower housing are not worn or damaged. Replace worn or damaged blades and bolts in sets to preserve balance.
- Do not operate the engine in a confined space where dangerous carbon monoxide fumes can collect.
- Mow only in daylight or good artificial light.
- Avoid operating the equipment in wet grass, where feasible.
- Mowing on slopes:
 - Always be sure of your footing on slopes.
 - Mow across slopes, never up and down.
 - Walk, never run.
 - Exercise extreme caution when changing direction on slopes.
 - Do not mow excessively steep slopes.

- Use extreme caution when pulling the lawn mower toward you.
- Stop the blades if the lawn mower has to be tilted for transporting, when crossing surfaces other than grass, and when transporting the lawn mower to and from the area to be mowed.
- Never operate the lawn mower with defective guards or shields, or without safety devices (for example, deflectors and/or grass catchers in place).
- Do not attempt to make wheel height adjustments while the machine is running.
- Do not change the engine governor setting or over-speed the engine.
- Disengage all blade and drive clutches before starting the machine.
- Start the engine carefully according to the instructions and with feet well away from the blades.
- Do not tilt the lawn mower when starting the engine.
- Do not put hands or feet near or under rotating parts. Keep clear of the discharge opening at all times.
- Never pick up or carry a lawn mower while the engine is running.
- Stop the engine and disconnect the spark plug wire:
 - Before clearing a blockage or unclogging the lawn mower.
 - Before checking, cleaning, or working on the lawn mower.
 - After striking a foreign object. Inspect the lawn mower for damage and make repairs before restarting and operating the lawn mower.
 - If lawn mower starts to vibrate abnormally, check immediately.
- Stop the engine:
 - Whenever you leave the lawn mower.
 - Before refuelling the lawn mower.
 - Before removing the grass catcher or side discharge adapter.
- Reduce the throttle setting during engine shut down, and turn the fuel valve off at the conclusion of mowing.
- Keep all nuts, bolts, and screws tight to be sure the equipment is in safe working condition.
- Never store the equipment with petrol in the tank inside a building where fumes may reach an open flame or spark.
- Allow the engine to cool before storing in any enclosure.
- To reduce the fire hazard, keep the petrol storage area, engine, muffler, and battery compartment (if applicable) free of grass, leaves, or excessive grease.
- Check the grass catcher frequently for wear or deterioration.
- Replace worn or damaged parts for safety.
- If the fuel tank has to be drained, this should be done outdoors.
- Wear eye protection.

Disposal

To protect the environment, do not dispose of this product, battery, engine oil, etc. carelessly by leaving them in the waste. Observe the local laws and regulations or consult your authorized Honda dealer for disposal.

SAFETY LABEL LOCATION

This label warns you of potential hazards that can cause serious injury. Carefully read the meaning. If the label comes off or becomes hard to read, contact your dealer for a replacement.

| Letter | Meaning |
|--------|---|
| A, D | <div style="display: flex; justify-content: space-around;"> <div style="text-align: center;"> <p>A</p> </div> <div style="text-align: center;"> <p>D</p> </div> </div> <p>1. Read the owner's manual before using the mower. 2. Risk of projections: Keep third persons away from the area during use. 3. Risk of cuts. Rotating cutting means: Do not put hands or feet inside the cutting-means enclosure. Disconnect the spark plug cap before performing any operation of maintenance or repairs. 4. Do not operate without either rear discharge guard or grass catcher in place. 5. No sparks, flames, smoking. 6. Wear eye protection. 7. Keep out of reach of children. 8. Corrosive substance - Can cause blindness or severe burns. 9. Explosive gases - Shield eyes. 10. Recycle - Contains lead.</p> |
| B | <div style="display: flex; justify-content: space-around;"> <div style="text-align: center;"> <p>11</p> </div> <div style="text-align: center;"> <p>12</p> </div> <div style="text-align: center;"> <p>13</p> </div> </div> <p>11. Read the owner's manual before using the mower. 12. The engine emits toxic carbon monoxide. Do not run in an enclosed area. 13. Petrol is highly flammable. Stop the engine before refueling.</p> |

PRODUCT IDENTIFICATION PLATE

| Letter | Meaning |
|--------|--|
| C | <p>1. Sound power level guaranteed according to directive 2000/14/EC 2. Conformity mark according to EC directive 3. Conformity mark optional 4. Nominal power in kilowatts 5. Maximum operating engine speed 6. Year of manufacture 7. Weight in kilograms 8. Serial number 9. Model 10. Name and address of authorized representative 11. Name and address of Manufacturer</p> <p>Name and address of manufacturer and authorized representative are written in the "EC Declaration of Conformity" CONTENT OUTLINE in this Owner's Manual.</p> |

Record the frame and engine serial numbers in the space below. you will need these numbers when ordering parts and when making technical or warranty inquiries.

Frame serial number: _____ - _____

Engine serial number: _____ - _____

Date of purchase: ____/____/____

COMPONENT IDENTIFICATION

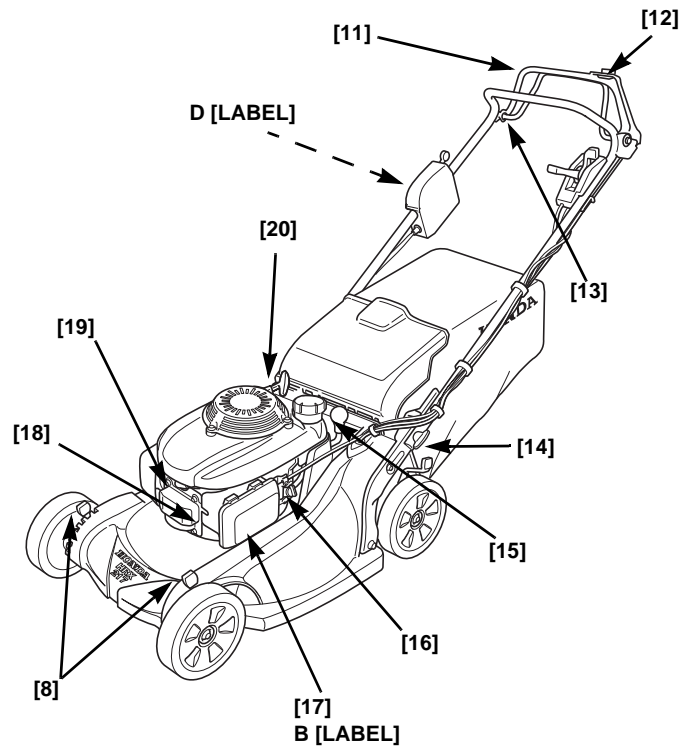
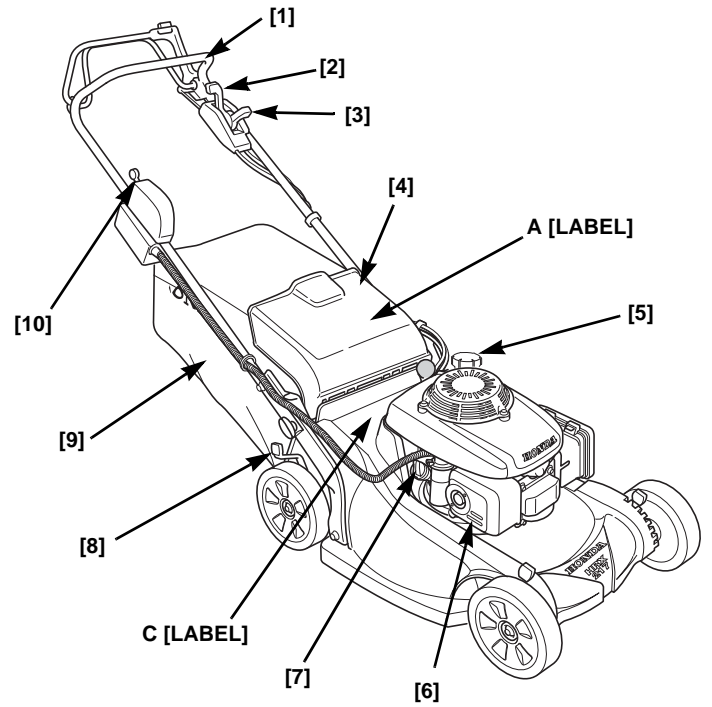

| | |
|----|-------------------------------------|
| 1 | Handlebar |
| 2 | Shift lever |
| 3 | Throttle lever |
| 4 | Discharge guard |
| 5 | Fuel tank cap |
| 6 | Muffler |
| 7 | Oil filler cap |
| 8 | Cutting height adjustment lever (4) |
| 9 | Grass bag |
| 10 | Key switch (HZEA only) |

| | |
|----|---------------------------|
| 11 | Blade control lever |
| 12 | Button |
| 13 | Drive clutch lever |
| 14 | Handlebar adjust knob (2) |
| 15 | Clip Director knob |
| 16 | Fuel valve |
| 17 | Air cleaner |
| 18 | Carburetor |
| 19 | Spark plug cap |
| 20 | Recoil starter |

SET-UP

UNPACKING

Remove all the cardboard from around the handlebar.

HANDLEBAR SETUP

1. Turn the handlebar adjust knobs [1] 90 degrees into the unlock position (page 7).
2. Move the handlebar into the mowing position so that the locating pins align with either the upper, middle, or lower holes on the handlebar mounting brackets.
3. Turn the adjust knobs 90 degrees into the lock position and the pins will snap into the holes and lock into position.

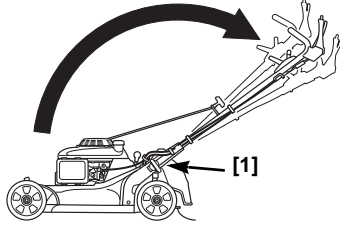

BATTERY (HZEА TYPE)

The lawn mower has an internal charging system. Under normal mowing usage it is not necessary to charge or maintain the battery.

The mower is shipped with the ignition key in the parts bag. Install the key in the key switch.

GRASS BAG ASSEMBLY

1. Slide the grass bag frame [1] into the grass bag [2] and install the plastic clips [3] as shown.

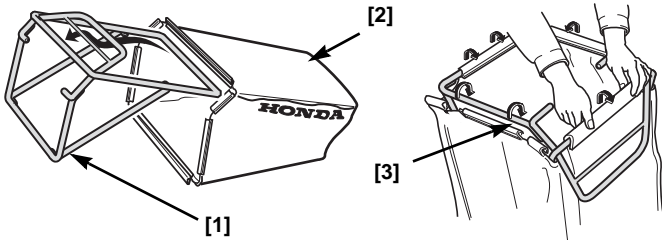

2. Lift the discharge guard [4] and install the grass bag.

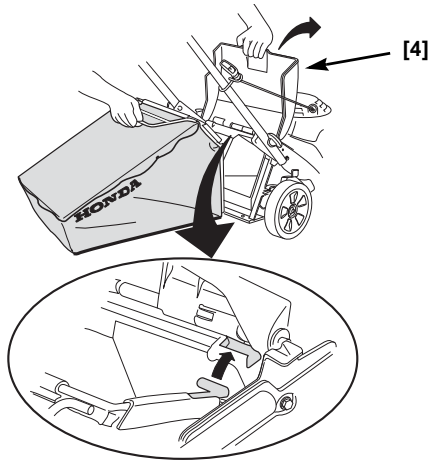

ENGINE OIL

The mower is shipped **WITHOUT OIL** in the engine.

Add enough SAE 10W-30 API service category SJ or later oil to bring the oil level between the upper limit [2] and lower limit [3] marks on the dipstick [1] as shown.

Refill amount: 0,35 ~ 0,40 L

Do not overfill the engine with oil. If the engine is overfilled, the excess oil may get transferred to the air cleaner housing and air filter.

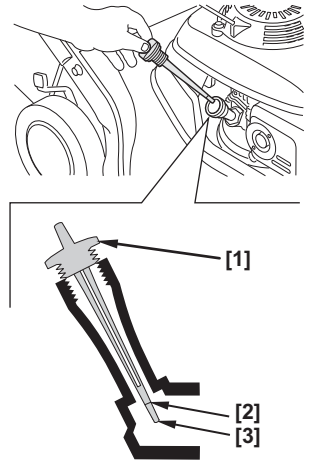

FUEL

Refer to page 6.

BEFORE USING YOUR LAWN MOWER

Before using the lawn mower, all mower operators must read the following chapters:

- **SAFETY INSTRUCTIONS** (page 2)
- **CONTROLS** (page 4)
- **PRE-OPERATION CHECKS** (page 5)
- **OPERATION** (page 9)
- **MAINTENANCE SCHEDULE** (page 13)

CONTROLS

FUEL VALVE

The fuel valve [1] opens and closes the connection between the fuel tank and the carburetor.

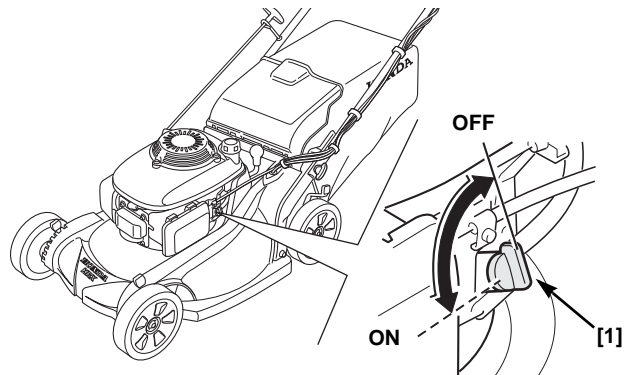

THROTTLE LEVER

The throttle lever [1] controls the following functions:

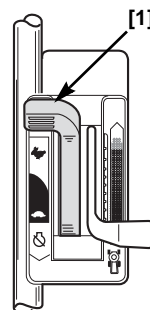

| | | |
|--|-------------|---|
| | FAST | For starting the engine and for mowing. |
| | SLOW | For idling the engine. |
| | STOP | For stopping the engine. (HZEА type; Turn the key switch OFF to stop the engine.) |

ENGINE SWITCH [1] (HZEА TYPE)

| | | |
|---|-------|---|
| ○ | OFF | Stops the engine. |
| I | ON | Running position (the key switch must be in the ON position to use the recoil starter). |
| ⚡ | START | Operates the electric starter. |

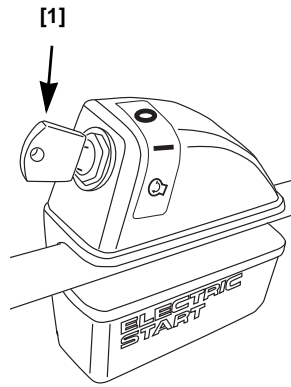

BLADE CONTROL LEVER

The button [1] and blade control lever [2] start and stop blade rotation.

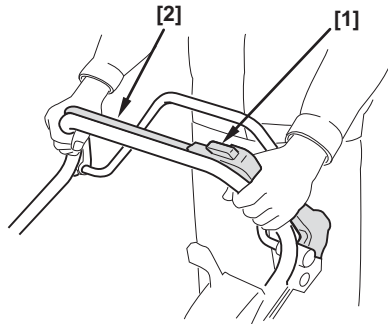

DRIVE CLUTCH LEVER

The drive clutch lever [1] engages and disengages the transmission.

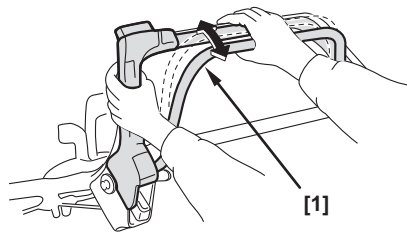

SHIFT LEVER

The shift lever [1] selects and controls the mower's drive speed.

With the shift lever [1] all the way back [A] and the drive clutch lever engaged, the mower will move slowly or not at all. Use a slow speed for mowing thick grass or maneuvering in small areas.

Use position [B] for maximum self-propelled speed in large, open areas, and for transport.

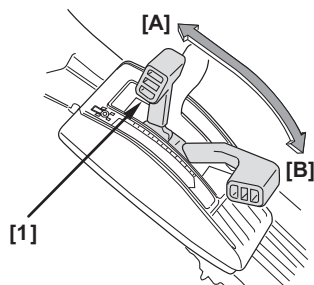

CUTTING HEIGHT ADJUSTMENT LEVERS

There are seven adjustment settings. The cutting height figures are approximate. The actual height of cut grass will vary with lawn and soil conditions.

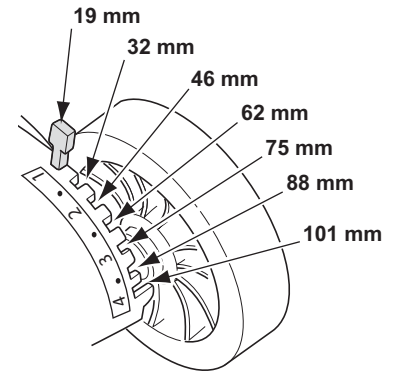

There is one adjustment lever [1] for each wheel.

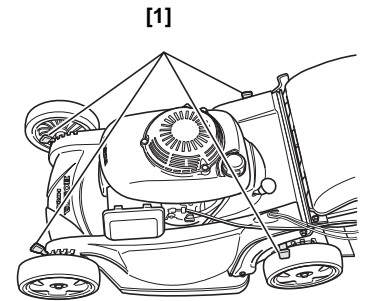

CLIP DIRECTOR KNOB

The Clip Director knob [1] controls bagging, mulching, and rear discharge. The knob has ten adjustment positions.

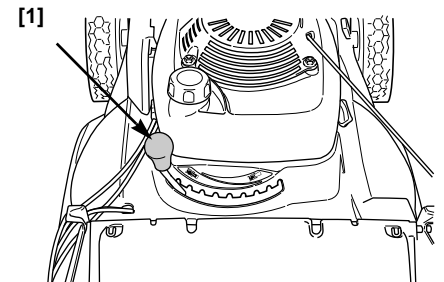

PRE-OPERATION CHECKS

ARE YOU READY TO MOW?

Be sure to wear protective clothing. Long pants and eye protection can lower your risk of injury from thrown objects. Wear footwear that protects your feet and won't let you slip if you mow on slopes or uneven ground.

CHECK YOUR LAWN

For your safety and for the safety of others, always inspect the area before mowing.

Objects

Anything that can be picked up by the blades and thrown is a potential hazard to you and others. Look for things like stones, sticks, bones, and wire. Remove them from the mowing area.

People and Pets

People and animals near the mowing area can move into your path or into a position where they could be struck by thrown objects. Clear the area of people, especially children, and pets. Their safety is your responsibility.

Lawn

Check the length and condition of the grass, so that you will know what cutting height and mowing speed to use.

Avoid mowing wet grass. Not only will wet grass clog your mower deck and collect in clumps on the lawn, it also gives poor traction, increasing your risk of losing your footing.

CHECK YOUR MOWER

Blades

1. Move the throttle lever to the STOP position (page 4).
2. Move the fuel valve to the OFF position (page 4).
3. Disconnect the spark plug cap from the spark plug (page 14).
4. Tilt the mower to the right so the fuel cap is up. This will help prevent fuel leakage, motor oil seeping into the air filter, and hard starting.
5. Inspect the blades [1] for damage, cracks, and excessive wear, rust, or corrosion.

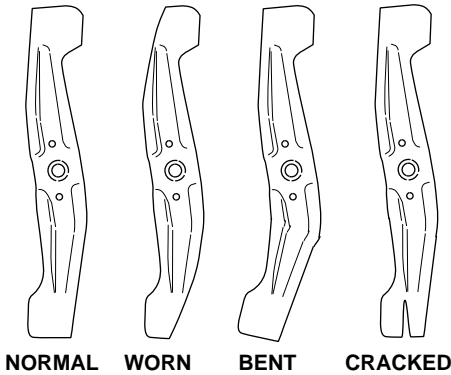
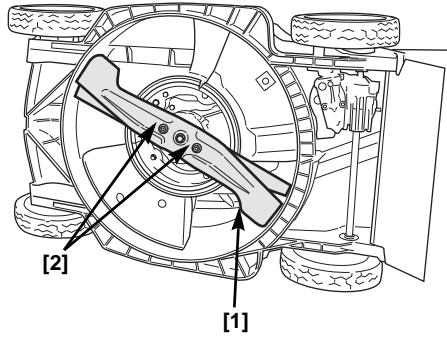

⚠ WARNING

A worn, cracked, or damaged blade can break, and pieces of the damaged blade can become dangerous projectiles.

Thrown objects can cause serious injury.

Inspect the blade regularly, and do not operate the mower with a worn or damaged blade.

A dull blade can be sharpened, but a blade that is worn out, bent, cracked, or otherwise damaged must be replaced. A worn or damaged blade can break, causing blade pieces to be thrown from the mower.

When a blade needs sharpening or replacement, take the lawn mower to an authorized Honda dealer. Or, if you have a torque wrench, you can remove and install the blades yourself.

Check that the blade bolts [2] are tight (page 17).

Engine Oil Level

Check the engine oil level with the engine stopped and the mower on a level surface.

Use 4-stroke motor oil that meets or exceeds the requirements for API service classification SJ or later. Always check the API service label on the oil container to be sure it includes the letters SJ or later.

SAE 10W-30 is recommended for general use. Other viscosities shown in the chart may be used when the average temperature in your area is within the indicated range.

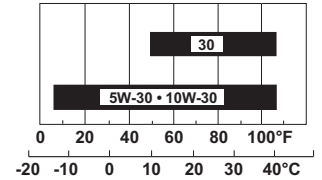

NOTICE

- Running the engine with a low oil level can cause engine damage.
- Using nondetergent oil can shorten the engine's service life, and using 2-stroke oil can damage the engine.

1. Remove the oil filler cap/dipstick [1], and wipe the dipstick clean.
2. Insert the dipstick into the filler neck. Do not screw it down. Remove the dipstick and check the oil level.
3. If the oil level is near the low level mark [3], add the recommended oil to bring the level up to the high limit mark [2]. Do not overfill.
4. Install and tighten the filler cap/dipstick [1] securely.

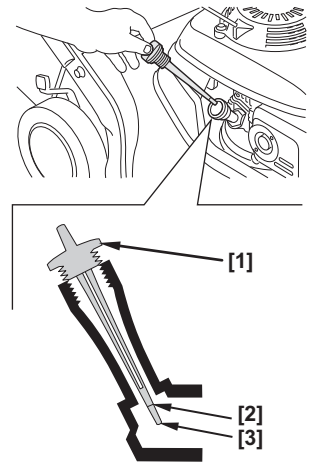

Petrol

This engine is certified to operate on unleaded petrol with a research octane rating of 91 or higher.

We recommend refueling after each use to minimize the air present in the fuel tank.

Refuel in a well-ventilated area before starting the engine. If the engine has been running, allow it to cool. Never refuel the mower inside a building where petrol fumes may reach flames or sparks.

You may use regular unleaded petrol containing no more than 10% ethanol (E10) or 5% methanol by volume. In addition, methanol must contain cosolvents and corrosion inhibitors. Use of fuels with content of ethanol or methanol greater than shown above may cause starting and/or performance problems. It may also damage metal, rubber, and plastic parts of the fuel system. In addition, ethanol is hygroscopic, which means it attracts and retains water in the fuel system. Engine damage or performance problems that result from using a fuel with percentages of ethanol or methanol greater than shown above are not covered by warranty.

If your equipment will be used on an infrequent or intermittent basis, (more than 4 weeks before next use) please refer to the *Fuel* section of the STORAGE chapter (page 18) for additional information regarding fuel deterioration.

⚠ WARNING

Petrol is highly flammable and explosive.

You can be burned or seriously injured when handling fuel.

- Stop the engine and keep heat, sparks, and flame away.
- Handle fuel only outdoors.
- Wipe up spills immediately.

Never use stale or contaminated petrol or an oil/petrol mixture. Avoid getting dirt or water in the fuel tank.

NOTICE

Fuel can damage paint and plastic. Be careful not to spill fuel when filling your fuel tank. Damage caused by spilled fuel is not covered under warranty.

Remove the fuel tank cap and check the fuel level. Refill the tank if the fuel level is low. Refuel carefully to avoid spilling fuel. Do not overfill; there should be no fuel in the filler neck [1].

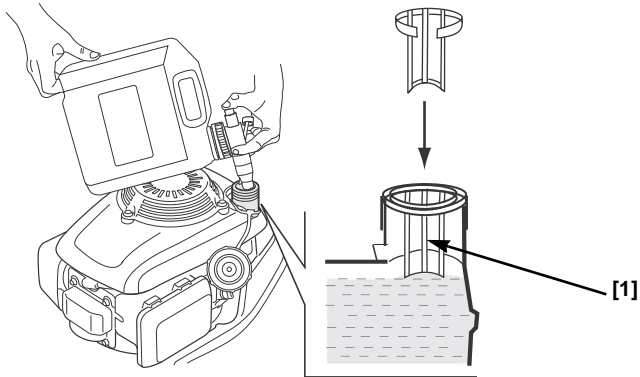

After refueling, tighten the fuel tank cap securely.

Move the mower at least 3 meters away from the fueling source and site before starting the engine.

Fuel Storage Container

Store your gasoline in a clean, plastic, sealed container approved for fuel storage. Close the vent (if equipped) when not in use, and store the container away from direct sunlight. If it will take more than 3 months to use the fuel in the container, we suggest adding a fuel stabilizer to the fuel when you fill the container.

If you have some fuel left in your storage container at the end of the season, the Environmental Protection Agency (EPA) recommends adding the gasoline to your vehicle's gas tank (<http://epa.gov/reg5oair/mobile/winter.html>).

Air Cleaner Inspection

Remove cover [1]. Make sure the filter [2] is clean and in good condition. A dirty air filter will restrict air flow to the carburetor, reducing engine performance. Refer to page 14 for air cleaner service.

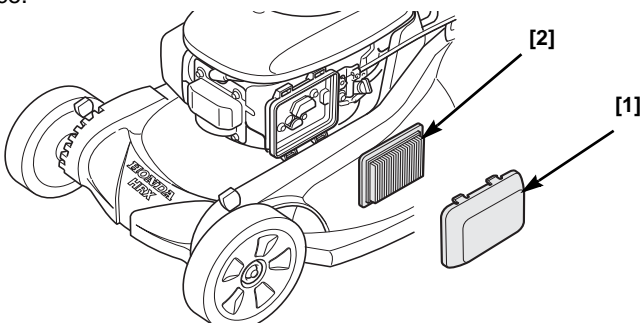

Handlebar Height Adjustment

Handlebar height can be adjusted to three positions: high [1], middle [2], and low [3].

1. Turn the handlebar adjust knobs [5] 90 degrees into the unlock [7] position.
2. Move the handlebar [4] up or down, so the locating pins align with either the higher, middle, or lower holes on the handlebar mounting brackets [6].
3. Turn the adjust knobs 90 degrees into the lock position [8] and the pins will snap into the holes and lock into position.

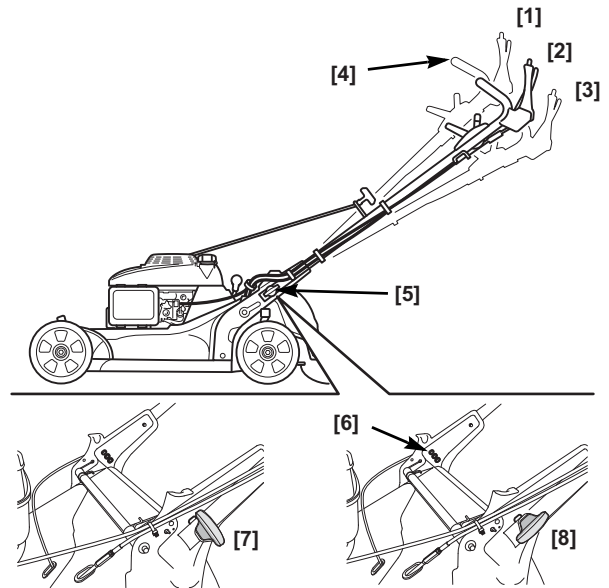

Grass Bag

A lawn mower works like a vacuum cleaner; it blows air through the bag, which traps the grass clippings. Always empty the grass bag before it becomes filled to the limit of its capacity. Bagging performance will diminish after the bag becomes about 90% filled. Also, the bag is easier to empty when it is not packed full.

Inspection

During normal use, the grass bag material is subject to deterioration and wear.

NOTICE

Frequently inspect the grass bag for tears, holes, and excessive wear. Check for necessary replacement. Make sure the new bag meets the original specifications.

If the grass bag needs replacement, you can remove and install a bag yourself (page 17).

Installation

1. Raise the discharge guard [1], and use the grass bag handle [3] to hook the grass bag [2] onto the mower deck as shown.
2. Release the discharge guard to secure the grass bag.

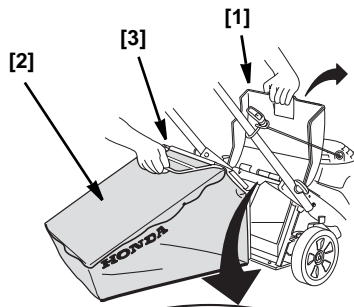

Removal

1. Raise the discharge guard, grasp the grass bag handle, and remove the grass bag.
2. Release the discharge guard.
3. When the grass bag is clear of the discharge guard, you can lift it through the handlebar opening, or you can remove it to the rear of the mower below the handlebar.

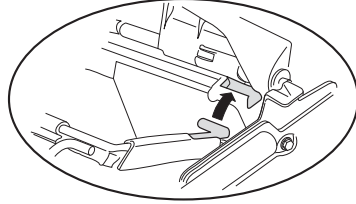

Cutting Height

Check the mower deck cutting height settings, and be sure that all four adjustment levers [1] are set to the same cutting height position.

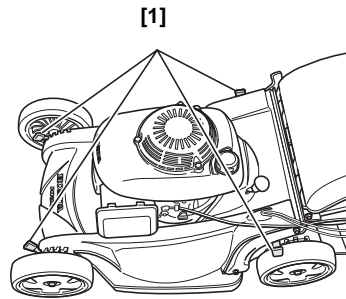

To adjust cutting height, pull each adjustment lever [1] toward the wheel, and move it into another notch.

If you are not sure what cutting height to select, start with a high setting and check the appearance of the lawn after mowing a small area. Then readjust cutting height if necessary.

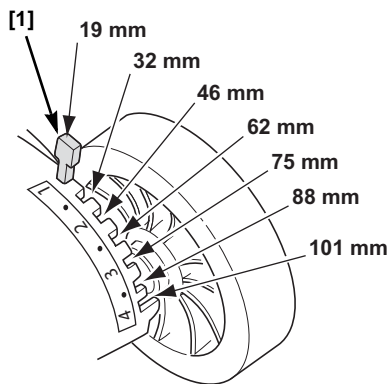

Rear Shield

During normal use the rear shield [1] is subject to deterioration and wear. Remove the grass bag and raise the discharge guard [2] to check the rear shield for cracks or tears. If the rear shield is excessively worn, have it replaced by your authorized Honda servicing dealer.

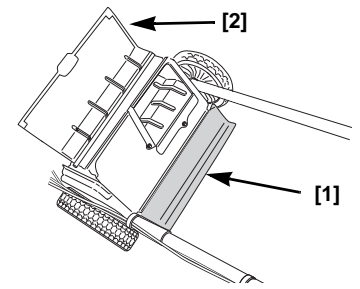

Clip Director

Clip Director Knob Adjustment

Adjust the Clip Director knob [1] in any one of the ten positions to achieve the desired mowing results.

To adjust the Clip Director knob, pull the knob downward and towards the rear of the mower. The knob adjusts a sliding door [2] from the fully open BAG position to the fully closed MULCH position (see the following page).

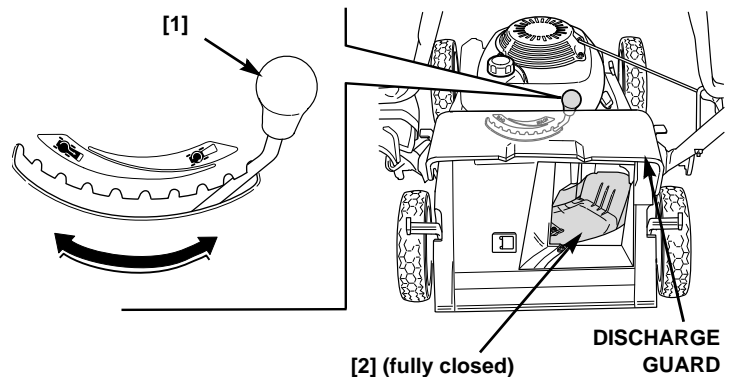

If a high resistance is noticed when moving the Clip Director knob from side-to-side, excessive grass may have built up on top of the sliding door.

Some grass accumulation in the discharge opening is normal when the Clip Director is fully closed. To remove this grass, close the discharge guard, fully open the Clip Director, start the engine, and engage the blade control lever several times.

Important Safety Precaution

Always turn the engine off and disconnect the spark plug cap before lifting the discharge guard to view or clean around the sliding door. This will prevent contact with the rotating blades and prevent objects from being thrown into the discharge area.

Sliding Door Position

The sliding door [2] can be positioned to produce different mowing results. If the preferred sliding door position is unknown, install a grass bag and begin mowing with the Clip Director knob [1] all the way to the BAG position. Check the appearance of the lawn. As the knob is moved towards the MULCH position, more grass will be

recycled back into the lawn. Adjust the Clip Director knob until the desired result is achieved.

BAGGING OR REAR DISCHARGE AND SOME MULCHING

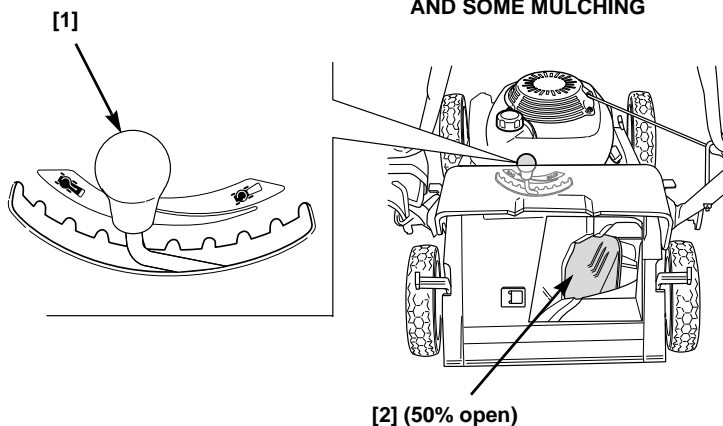

FULL BAGGING OR REAR DISCHARGE

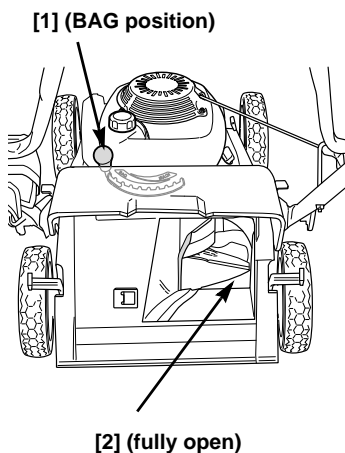

FULL MULCHING

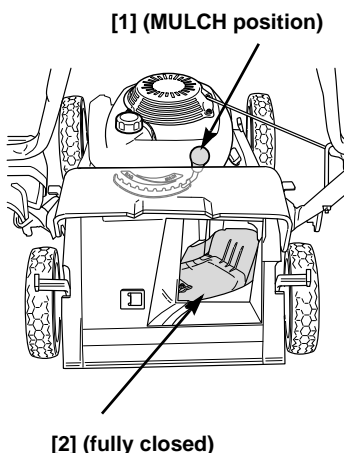

Rear Discharge

To discharge clippings to the rear, remove the grass bag and position the Clip Director knob [1] in the BAG range.

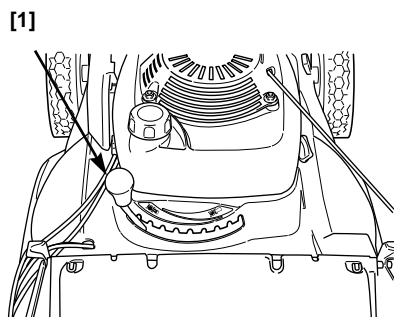

Maximum rear discharge will occur when the Clip Director knob is all the way to the left (BAG) position. As the Clip Director knob is moved toward the right (MULCH) position, less grass will be discharged through the rear discharge guard.



OPERATION

MOWING PRECAUTIONS

Before operating the mower for the first time, please review *SAFETY INSTRUCTIONS* (page 2) and *PRE-OPERATION CHECKS* (page 5).

Even if you have operated other mowers, take the time to become familiar with how this mower works, and practice in a safe area until you build up your skills.

For your safety, do not start or operate the engine in an enclosed area such as a garage. Your mower's exhaust contains poisonous carbon monoxide gas that can collect rapidly in an enclosed area and cause illness or death.

FREQUENCY OF USE

If your equipment will be used on an infrequent or intermittent basis, (more than 4 weeks before next use) please refer to the *Fuel* section of the *STORAGE* chapter (page 18) for additional information regarding fuel deterioration.

STARTING THE ENGINE

1. Turn the fuel valve [1] to the ON position.

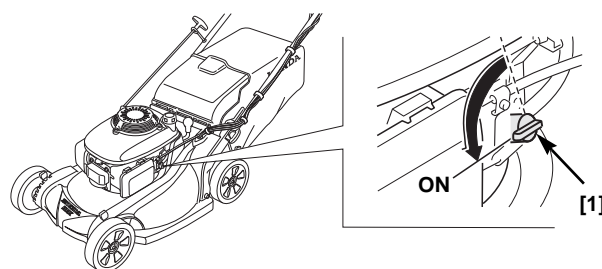

2. Move the throttle lever [1] to the fast (⚡) position.

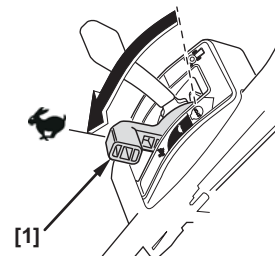

3. **HYEA type:**

Pull the starter grip [1] lightly until you feel resistance, then pull briskly. Return the starter grip gently.

To keep the blades from turning and to prevent the mower from moving forward, always release the blade control lever [2] and drive clutch lever [3] when you pull the starter.

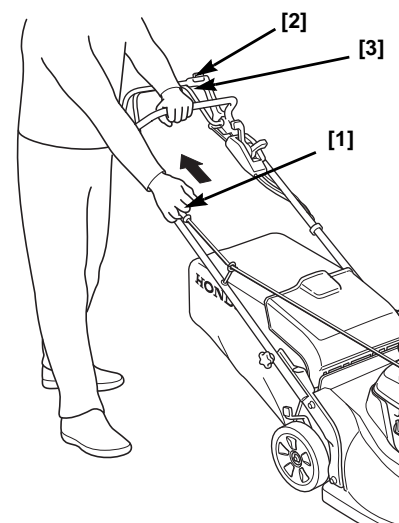

HZEA electric start type:

Turn the starter key switch to the START (⊖) position. Let the key return to the ON (I) position when the engine starts.

The starter should not be cranked for more than 5 seconds at a time. If the engine fails to start, release the switch and wait 10 seconds before operating the starter again.

If the battery does not have sufficient charge to start the engine, possibly due to a long storage period, use the recoil starter to start the engine for at least one mowing session. The battery should have sufficient charge after one mowing session (approximately 1 hr).

HZEA manual start:

Turn the starter key switch ON. The engine switch must be in the ON (I) position to start the engine with the recoil starter.

Move the throttle lever to the FAST (🐘) position.

Place your foot on the mower deck step. Pull the starter grip lightly until you feel resistance, then pull briskly. Return the starter grip gently.

4. Put the throttle lever [1] in the FAST (🐘) position to mow or to the SLOW (🐢) position to idle.

To ensure easy restarting and maximum performance from the Auto Choke System™, allow the engine to run for at least three minutes after starting a cold engine before shutting down. The minimum run time will need to be longer if the temperature is below 21°C.

High Altitude Operation

At high altitude, the standard carburetor air-fuel mixture will be too rich. Performance will decrease, and fuel consumption will increase. A very rich mixture will also foul the spark plug and cause hard starting.

High altitude performance can be improved by specific modifications to the carburetor. If you always operate your mower at altitudes above 1,500 meters, have a Honda dealer perform this carburetor modification.

Even with carburetor modification, engine power will decrease about 3.5% for each 300 meter increase in altitude. The effect of altitude on power will be greater than this if no carburetor modification is made.

NOTICE

When the carburetor has been modified for high altitude operation, the air-fuel mixture will be too lean for low altitude use. Operation at altitudes below 1,500 meters with a modified carburetor may cause the engine to overheat and result in serious engine damage. For use at low altitudes, have your authorized Honda dealer return the carburetor to original factory specifications.

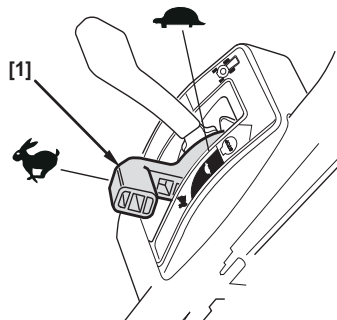
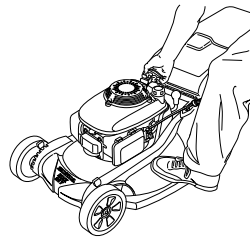
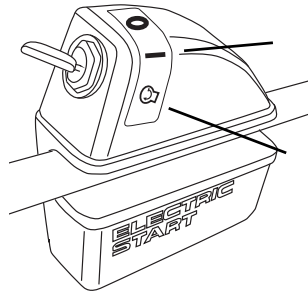

OPERATING THE CONTROLS FOR MOWING

Throttle Lever

For best cut quality, always mow with the throttle lever [1] in the FAST (🐘) position. When the blades rotate at the preset fast speed, it creates a strong fan action that lifts and cuts grass more efficiently.

Do not try to increase the preset engine speed; the blade could fracture and come apart.

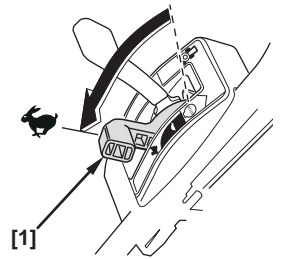

Blade Control Lever

To start blade rotation, press the yellow button [1] on top of the blade control lever [2], then push the lever forward and hold it against the handlebar.

Release the blade control lever [2] to stop the blade.

Operate the blade control lever with a quick and complete motion, so the blade control is always either fully engaged or disengaged. This will help to prevent stalling the engine, and it will help prevent damage to the blade control mechanism.

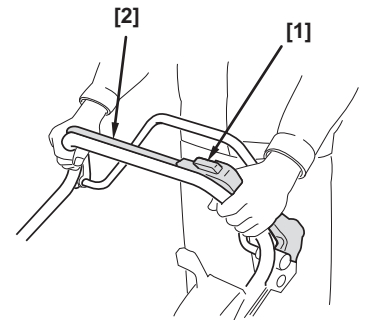

Drive Clutch Lever

Push the drive clutch lever [1] forward to propel the mower forward.

For self-propelled mowing, press the yellow button [2] on top of the blade control lever [3], push the blade control lever forward to the handlebar, and then push the drive clutch lever [1] forward.

Release the drive clutch lever [1] to stop the mower's forward movement.

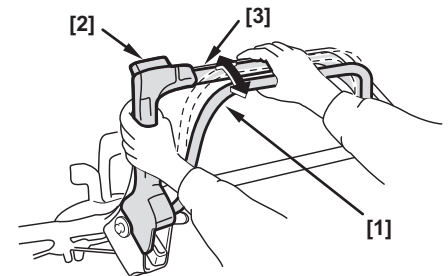

You can control mower speed with the drive clutch lever [1]. The mower will move gradually faster as you push the lever forward. If you push the lever all the way up to the handlebar, the mower will move at the speed determined by the shift lever setting.

Shift Lever

Use the shift lever to select the forward speed at which you wish to mow.

Do not use the throttle lever to adjust your forward speed. The throttle lever must remain in the fast position for good mowing performance. Otherwise, cut quality suffers.

Use the lower speed range for mulching and bagging, the higher speed range for transporting.

With the shift lever all the way back and the drive clutch lever engaged, the mower will move slowly or not at all.

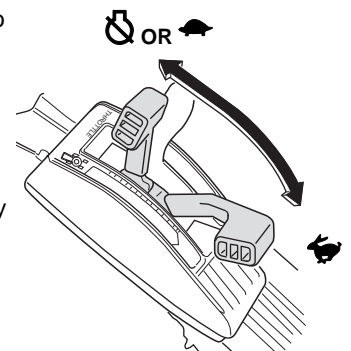

STOPPING THE ENGINE

1. Release the drive clutch lever [1] and blade control lever [2].

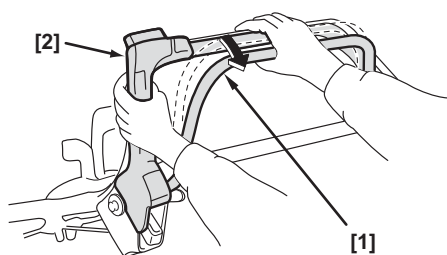

2. HYE type: Move the throttle lever [1] to the STOP (⊗) position to stop the engine.

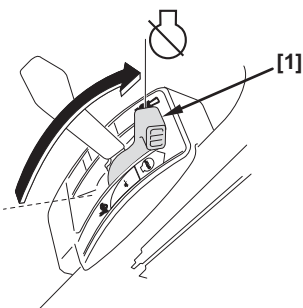

HYEA TYPE

- HZE type: Move the throttle lever to the STOP position and then turn the key switch to the OFF (○) position.

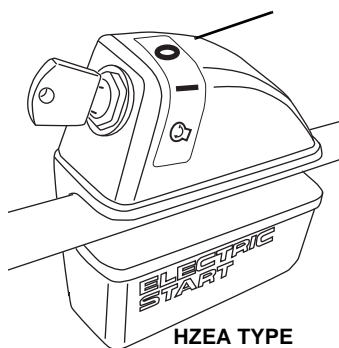

HZE TYPE

3. When the mower is not in use, turn the fuel valve to the OFF position.

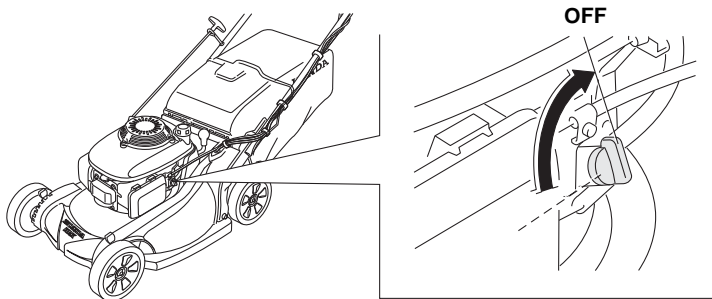

4. If your equipment will not be used for 3 to 4 weeks, we recommend running the engine's carburetor out of fuel. You can do this by leaving the fuel valve OFF, restarting the engine and running it out of fuel. See "Storage" on page 18 for periods of inactivity that exceed 4 weeks.

SAFE MOWING PRACTICES

For your safety, keep all four wheels on the ground, and be careful to avoid losing your footing and your control of the mower. Keep a firm grip on the handlebar, and walk, never run, with the mower. Be very careful when mowing uneven or rough ground.

If stuck, do not kick or shove the mower with your foot. Use the handlebar to control the mower.

⚠ WARNING

The blades are sharp and spin at high speed.

A spinning blade can cut you severely and can amputate fingers and toes.

- Wear protective footwear.
- Keep your hands and feet away from the mower deck while the engine is running.
- Stop the engine before performing any adjustment, inspection, or maintenance.

Slopes

Mow across slopes, not up and down. Avoid steep slopes (more than 20°), and be careful when changing direction. Mowing on a slope when the grass is damp or wet could cause you to slip, fall, and lose control of the mower.

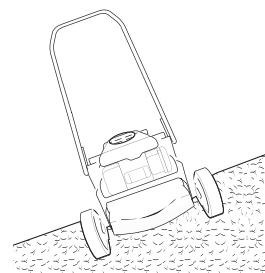

Obstacles

Use the side of the mower to cut close to large obstacles, such as fences or walls.

Release the drive clutch lever to disengage the drive when mowing around trees and other obstacles. Push the mower around obstacles for better directional control. Be careful when mowing over obstacles embedded in the lawn, such as sprinkler heads, paving, edging, etc. Avoid anything that sticks up above the surface of the lawn.

If the blade hits something, or if the mower starts to vibrate, stop the engine immediately and check for damage. Striking objects may damage the blade, bend the crankshaft, and/or break the mower deck or other components. Vibration usually indicates serious trouble.

⚠ WARNING

A worn, cracked, or damaged blade can break, and pieces of the damaged blade can become dangerous projectiles.

Thrown objects can cause serious injury.

Inspect the blade regularly, and do not operate the mower with a worn or damaged blade.

The warranty does not cover parts damaged by accident or collision.

Gravel and Loose Objects

Gravel, loose stones, and landscaping material can be picked up by the mower and thrown many feet with enough force to cause serious personal injury and/or property damage. The best way to prevent potential injury from thrown objects is to release the blade control lever to stop the blade before reaching areas with gravel, loose stones, or landscaping material.

MOWING TIPS

When to Mow

Most grasses should be mowed when they have grown 12 ~ 25 mm above their recommended height.

More frequent mowing is required for mulching than for bagging. For best results, you may need to mow the lawn twice a week during the growing season.

Cutting Height

Consult a local nursery or lawn and garden center for cutting height recommendations and advice about specific types of grasses and growing conditions in your area.

If you look closely, you'll see that most grass has stems and leaves. If you cut off the leaves, you'll scalp the lawn. Let the grass recover between mowings. Your mower will work better, and your lawn will look better.

If your grass gets too tall, cut it once at the highest cutting height setting, and then mow again in 2 or 3 days. Don't take off more than one third of total grass height in any one mowing, or brown patches may develop.

Cutting height adjustment levers are explained in the *CONTROLS* chapter (page 4).

Cutting Width

For an even lawn finish, overlap each mowing swath by a few centimeters. If the grass is very tall or thick, use more overlap and a narrower mowing swath.

Blade Speed

The blades must spin very fast to cut properly. Always use the fast throttle setting, and keep the engine running at maximum speed.

If engine speed drops, it could mean the engine is being overloaded by the blades trying to cut too much grass. Mow a narrower swath, move the mower slower, or raise the cutting height.

Blade Sharpness

A sharp blade cuts cleanly. A dull blade tears the grass, leaving shredded ends that turn brown. When your blade doesn't cut cleanly anymore, have it sharpened or replaced.

Dry Grass

If the ground is too dry, mowing will stir up a lot of dust. Besides being unpleasant to work in, too much dust will clog the carburetor air filter.

If dust is a problem, water your lawn the day before mowing. Mow when the grass is dry to your touch, but the soil is still moist.

Wet Grass

Wet grass is slippery and can make you lose your footing. Also, wet grass clippings will clog the mower deck and collect in clumps on the lawn. Always wait for wet grass to dry before mowing.

Fallen Leaves

Your mower can be used to pick up fallen leaves for disposal. If using the mower to bag large amounts of fallen leaves, and not for mowing, set the cutting height adjustment levers so the front of the mower deck is one or two settings higher than the rear. To start, position the Clip Director knob in the #9 position (not quite full mulching). This setting will allow the leaves to be recirculated and recut until the particles are small enough to pass through the sliding door opening and into the grass bag.



LONG ENOUGH



TOO SHORT

Depending on the size, type, and water content of the leaves, it may be necessary to open the sliding door to allow for best bagging results. Using the sliding door correctly will allow better grass bag filling, resulting in less grass bag emptying. Be sure there are no obstacles, including rocks, hidden under the leaves.

If you want to mulch fallen leaves into your lawn, don't let the leaf cover get too deep before you begin. For best results, start mulching while grass still shows through the leaf cover. Position the Clip Director knob in the MULCH position. In places where fallen leaves completely cover the grass, remove the leaves by raking, or use the grass bag so your mower can pick them up for disposal.

Clogged Mower Deck

Before clearing a clogged mower deck, stop the engine and turn the fuel valve to the OFF position. With the spark plug cap disconnected, tilt the mower so the air cleaner side is up.

Clear a clogged deck with a stick, not your hands.

Mowing Patterns

Your Honda mower will work most efficiently if you use the following mowing patterns as much as possible. Mower deck and equipment design, and the direction in which the blades rotate, cause these mowing patterns to give the best results.

Mulching

Use a counterclockwise mowing pattern when the Clip Director knob is in the full MULCH position. If the lawn has an irregular shape, or many obstacles, divide it into sections where you can use counterclockwise mowing patterns.

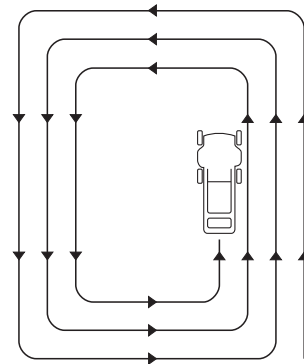

MULCHING PATTERN

Bagging

Use a clockwise mowing pattern. This will give the best Clip Director and bagging performance, leaving the least amount of clippings on the lawn.

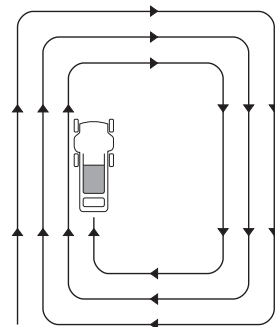

BAGGING & REAR-DISCHARGE PATTERN

Rear Discharge Mowing

Remove the grass bag and close the discharge guard. Adjust the Clip Director knob to the desired setting and begin mowing in a clockwise mowing pattern. If the lawn has an irregular shape, or many obstacles, divide it into sections.

MAINTENANCE

THE IMPORTANCE OF MAINTENANCE

Good maintenance is essential for safe, economical, and trouble-free operation. It will also help reduce air pollution.

To help you properly care for your mower, the following pages include a maintenance schedule, routine inspection procedures, and simple maintenance procedures using basic hand tools. Other service tasks that are more difficult, or require special tools, are best handled by professionals and are normally performed by a Honda technician or other qualified mechanic.

The maintenance schedule applies to normal operating conditions. If you operate your mower under unusual conditions, consult an authorized Honda dealer for recommendations applicable to your individual needs and use.

Remember that your Honda dealer knows your mower best and is fully equipped to maintain and repair it.

To ensure the best quality and reliability, use only new, Honda Genuine parts or their equivalents for repair and replacement.

WARNING

Improper maintenance, or failure to correct a problem before operation, can cause a malfunction in which you can be seriously hurt or killed.

Always follow the inspection and maintenance recommendations and schedules in this owner's manual.

Maintenance safety

Some of the most important safety precautions follow. However, we cannot warn you of every conceivable hazard that can arise in performing maintenance. Only you can decide whether or not you should perform a given task.

WARNING

Failure to properly follow maintenance instructions and precautions can cause you to be seriously hurt or killed.

Always follow the procedures and precautions in this owner's manual.

Safety Precautions

- Make sure the engine is off before you begin any maintenance or repairs. This will eliminate several potential hazards:
 - **Carbon monoxide poisoning from engine exhaust.**
Be sure there is adequate ventilation whenever you operate the engine.
 - **Burns from hot parts.**
Let the engine and exhaust system cool before touching.
 - **Injury from moving parts.**
Do not run the engine unless instructed to do so.
- Read the instructions before you begin, and make sure you have the tools and skills required.
- To reduce the possibility of fire or explosion, be careful when working around petrol. Use only a nonflammable solvent, not petrol, to clean parts. Keep cigarettes, sparks, and flames away from all fuel-related parts.

MAINTENANCE SCHEDULE

Perform at every indicated month/year or operating hour interval, whichever comes first.

| Regular Service Period | Item | Page |
|----------------------------|---|--|
| Before each use | Check: Rear shield Check: Blades Check: Blade torque Check: Grass bag Check: Engine oil level Check: Air filter Check: Operation blade control | page 8 page 6 page 16 page 4 page 6 page 7 page 15 |
| First month or 5 hours | Change: Engine oil | page 14 |
| First 25 hours | Clean: Air filter ¹ Adjust: Blade control cable ² Adjust: Drive clutch cable ² | page 14 |
| Every 6 months or 50 hours | Change: Engine oil ¹ Clean: Air filter ¹ | page 14 page 14 |
| Every year or 100 hours | 6 month items above plus: Check-adjust: Spark plug Clean: Spark arrester ³ (if equipped) Check operation of the blade control Adjust the throttle cable ² Grease the pinion gears ² Adjust the blade control cable ² Adjust the drive clutch cable ² Adjust the valve clearance ² Adjust the idle speed ² Clean the fuel tank ² | page 14 page 15 page 15 |
| Every 2 years or 200 hours | Yearly items above plus: Replace: Air filter Replace: Spark plug Inspect-grease rear wheel adjuster bushing ² | page 14 page 14 |
| Every 2 years | Check: Fuel lines replace if necessary ² | |

1. Service more frequently when used in dusty areas.
2. These items should be serviced by an authorized Honda servicing dealer, unless you have the proper tools and are mechanically proficient. Refer to the Honda shop manual for service procedures.
3. In Europe and other countries where machinery directive 2006/42/EC is enforced, this cleaning should be done by your servicing dealer.

Failure to follow this maintenance schedule could result in non-warrantable failures.

ENGINE MAINTENANCE

Engine Oil Change

Drain the oil while the engine is warm. Warm oil drains quickly and completely.

1. Put the throttle lever in the STOP position and turn the fuel valve OFF. This will reduce the possibility of fuel leakage (page 4).
2. Wipe the oil filler area clean, and then remove the oil filler cap/dipstick.

3. Place a suitable container next to the mower to catch the used oil, and then tilt the mower on its right side. The used oil will drain through the filler neck. Allow the oil to drain completely.

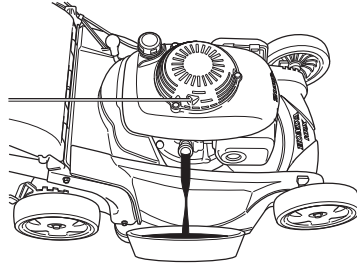

Please dispose of used motor oil and the containers in a manner that is compatible with the environment. We suggest you take it in a sealed container to your local recycling center or service station for reclamation. Do not throw it in the trash, pour it on the ground or pour it down a drain.

4. Fill with the recommended oil (page 6).

Refill amount: 0.35 ~ 0.40 L

Do not overfill. Measure the oil level as shown.

5. After changing the engine oil and before starting the engine, check the oil level with the mower on a level surface:

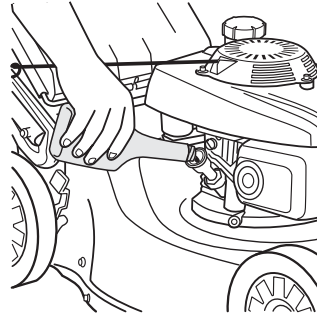

- a. Remove the filler cap/dipstick [1].
- b. Wipe the dipstick clean.
- c. Insert and remove the dipstick without screwing it into the filler neck. Check the oil level shown on the dipstick.

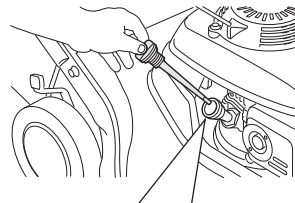

- d. If the oil level is below the low level mark [3], add oil to reach the high limit mark [2] on the dipstick. Do not overfill. If the engine is overfilled, the excess oil may get transferred to the air cleaner housing and air cleaner filter.

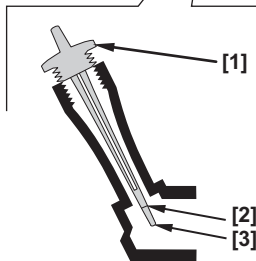

NOTICE

Running the engine with a low oil level can cause engine damage.

- e. Screw in the filler cap/dipstick securely.

Air Cleaner Service

A properly maintained air filter will help prevent dirt from entering your engine. Dirt entering the carburetor can be drawn into small passages in the carburetor and cause premature engine wear. These small passages can become blocked, causing starting or running problems. Always use an air filter specified for your engine to ensure it seals and performs as designed. You will need to clean the filter more frequently if you operate the engine in very dusty conditions.

NOTICE

Operating the engine without an air filter, or with a damaged filter, will allow dirt to enter the engine, causing rapid engine wear. This type of damage is not covered by the warranty.

1. Press down on the air cleaner cover [1] tabs, and then remove the cover.
2. Remove the filter [2] from the air cleaner housing [3].
3. Inspect the filter, and replace it if it is damaged.

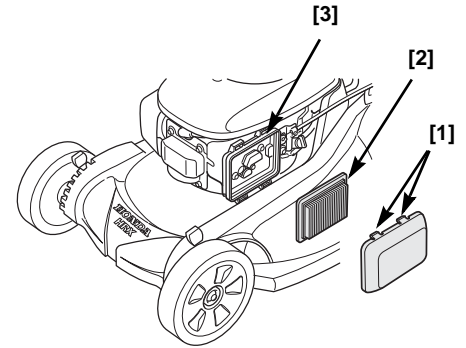

4. Clean the filter by tapping the filter several times on a hard surface to remove dirt, or blow compressed air (not exceeding 207 kPa) through the filter from the inside. Never try to brush off dirt; brushing will force dirt into the fibers.
5. Wipe dirt from the inside of the air cleaner housing and cover, using a moist rag. Be careful to prevent dirt from entering the air duct that leads to the carburetor.
6. Reinstall the filter and cover.

Spark Plug Service

Recommended spark plugs: NGK - BPR5ES

NOTICE

Incorrect spark plugs can cause engine damage.

For good performance, the spark plug [1] must be properly gapped and free of deposits.

1. Disconnect the spark plug cap [2], and remove any dirt from around the spark plug area.

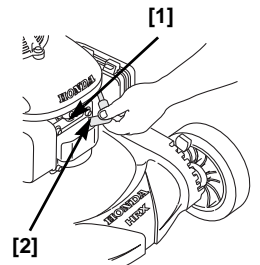

2. Remove the spark plug with a spark plug wrench [3].

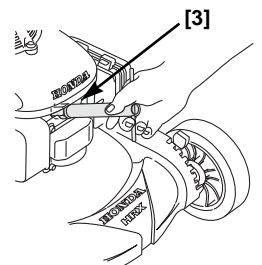

3. Inspect the spark plug. Replace it if the electrodes are worn or if the insulator is cracked or chipped. Clean the spark plug with a wire brush if you are going to reuse it.

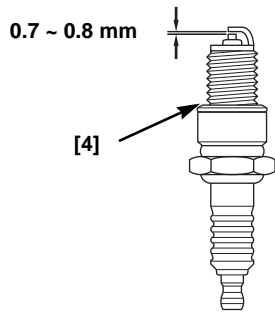

4. Measure the spark plug electrode gap with a suitable gauge. The gap should be 0.7 ~ 0.8 mm. Correct the gap, if necessary, by carefully bending the side electrode.

5. Install the spark plug carefully, by hand, to avoid cross-threading.

6. After the spark plug seats, tighten with a spark plug wrench to compress the washer.

If reinstalling the old spark plug, tighten 1/8 to 1/4 turn after the spark plug seats.

If installing a new spark plug, tighten 1/2 turn after the spark plug seats to compress the washer [4].

NOTICE

A loose spark plug can overheat and damage the engine. Overtightening the spark plug can damage the threads in the cylinder head.

7. Install the spark plug cap on the spark plug.

Spark Arrester Service

In Europe and other countries where machinery directive 2006/42/EC is enforced, this cleaning should be done by your servicing dealer.

The spark arrester must be serviced every 100 hours to keep it functioning as designed.

1. Allow the engine to cool, and then remove the three bolts [1] from the muffler shield [2] using a 10 mm socket wrench.
2. Remove the muffler shield [2].
3. Remove the screw [4].
4. Remove the spark arrester [3] from the muffler [5].
5. Check for carbon deposits on the spark arrester and the exhaust port. Brush carbon deposits away. Be careful to avoid damaging the spark arrester screen.
6. Install the spark arrester in the muffler.
7. Install the muffler components on the engine, and tighten the three bolts securely.

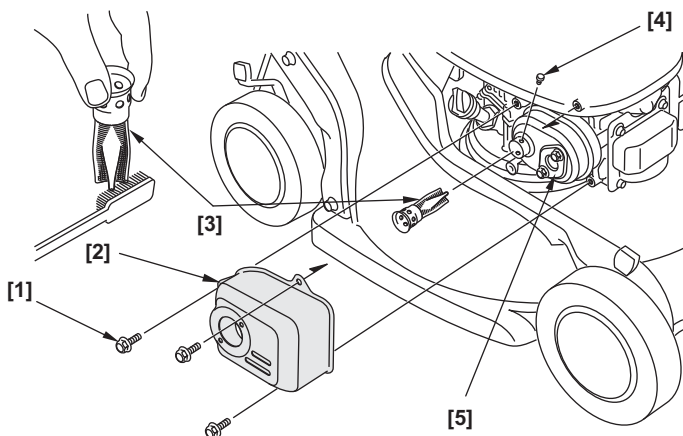

CONTROL CABLE ADJUSTMENTS

Blade Control Cable

Measure free play at the top of the blade control lever [1], while holding the button down. Free play should be 10 ~ 15 mm. If adjustment is necessary:

1. Loosen the locknuts [2] with a 10 mm wrench, and move the adjuster [3] up or down as required.
2. Tighten the locknuts and recheck free play.
3. Start the engine outdoors, and operate the blade control lever.

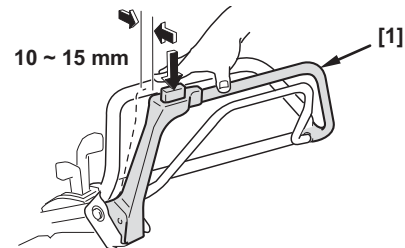

If the blade does not start or stop as it should, with correct cable adjustment, take the mower to an authorized Honda dealer for repair.

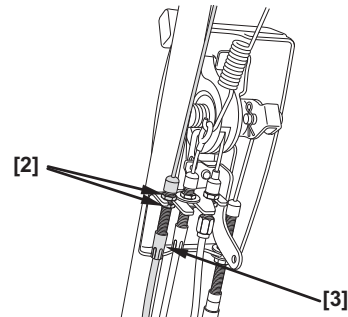

Drive Clutch Cable Adjustment

1. With the engine stopped, position the control cable bands [1] as shown.
2. Pull the shift lever all the way back to the stop position.
3. Start the engine and move the throttle lever to the FAST position.

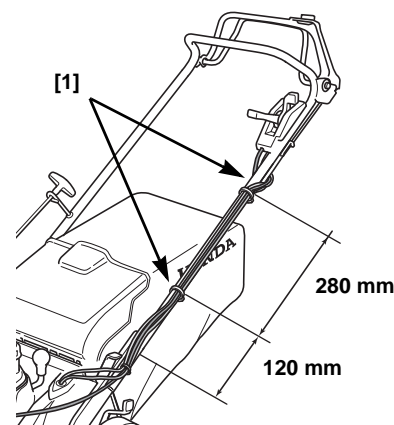

4. Engage the drive clutch lever [2] and confirm the following:
 - a. Mower does not self-propel.
 - b. Mower begins to self-propel or creeps very slowly forward when the shift lever is moved one notch forward.

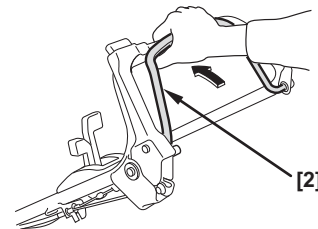

If the mower does not operate as outlined above, go to step 5. If the mower does operate as outlined above, adjustment is not required.

- Loosen the top [3] and bottom [4] drive clutch cable locknuts with a 10 mm wrench. Move the adjuster [5] up or down, as required, until the mower operates as outlined in step 4. Tighten the locknuts.

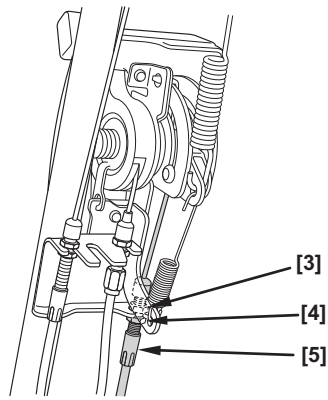

Throttle Cable Adjustment

- Move the throttle lever [1] to the fast position [2].
- Remove air cleaner cover.

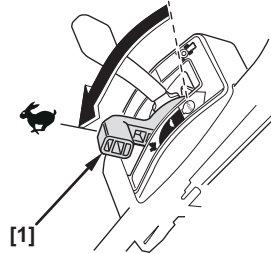

- Check that the control lever [3] just touches the stopper screw [4]. If adjustment is required, proceed to step 5.

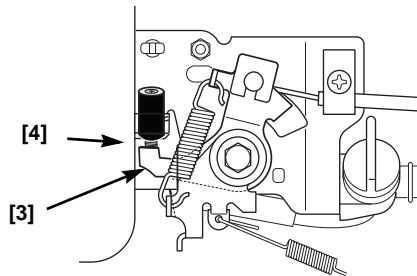

- Loosen lock nuts [5] with a 10 mm wrench. Move adjuster [6] up or down as required to achieve clearance in step 3. Retighten locknuts [5].

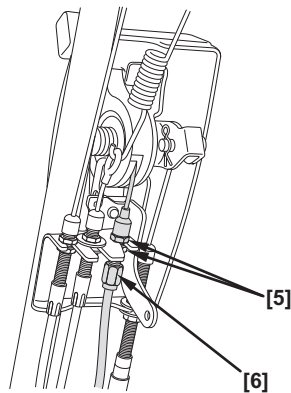

BLADE REMOVAL AND INSTALLATION

If you remove the blades for sharpening or replacement, you will need a torque wrench for installation. Wear heavy gloves to protect your hands.

BLADE SHARPENING: To avoid weakening the blades, or causing imbalance or poor cutting, the blades should be sharpened by trained staff at an authorized Honda dealer.

BLADE REPLACEMENT: Use Honda Genuine replacement blades or their equivalent.

Blade Removal

- HYEA:** Put the throttle lever in the STOP position.
HZEA: Turn the key to the OFF position.
- Disconnect the spark plug cap. Tilt the mower to the right so the fuel cap is up. This will help prevent fuel leakage, motor oil seeping into the air filter, and hard starting.

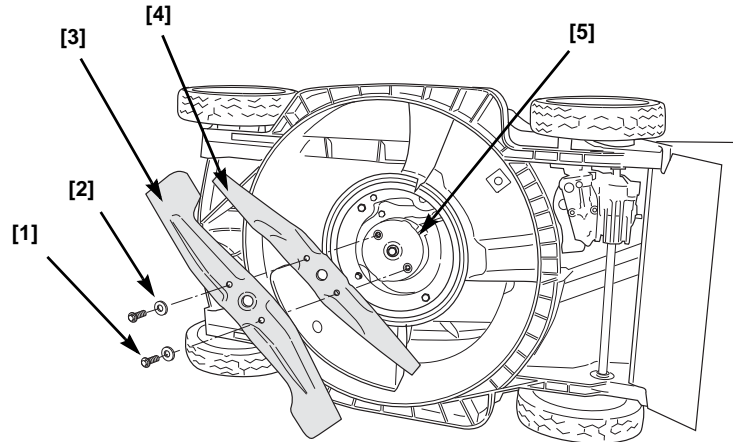

- Use a 14 mm (6 point) socket wrench and remove the two blade bolts [1] and special washers [2] from the blade control assembly [5]. Use a wooden block to prevent the blades from turning when removing the bolts.
- Remove the upper [4] and lower blades [3].

Blade Installation

- Clean dirt and grass from around the blade mounting area.
- Install the blades [3] and [4] using the two blade bolts [1] and special washers [2] as shown.

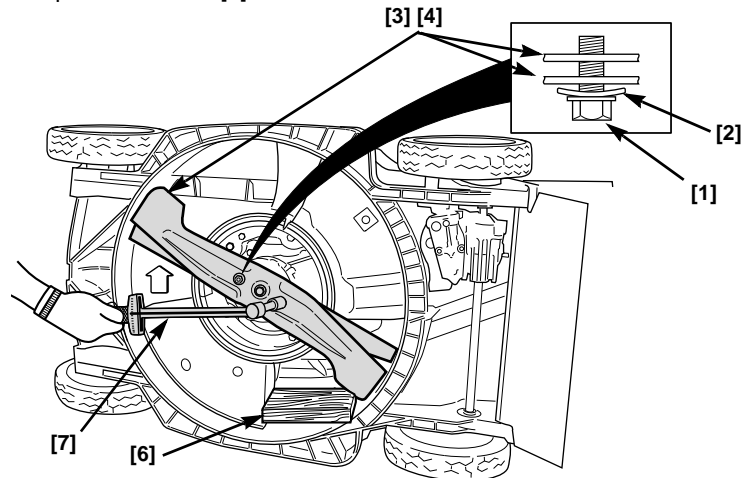

⚠ WARNING

Operating this mower with only one blade will result in an improperly seated blade that can be thrown from the mower and seriously hurt or kill someone. Always use both blades as a set.

Be sure to install the special washers with the concave side toward the blades and the convex side toward the head of the bolt.

The blade bolts are specially designed for this application and must not be replaced with other bolts.

- Tighten the blade bolts with a torque wrench [7]. Use a wooden block [6] to prevent the blades from turning.

Blade bolt torque: 49 ~ 59 N·m

If you do not have a torque wrench, have an authorized Honda dealer tighten the blade bolts before you use the mower. If the blade bolts are overtightened, they could break. If the blade bolts are not tightened enough, they could loosen or come out. In either case, it would be possible for the blades to fly off while you are operating the mower.

GRASS BAG CLEANING AND REPLACEMENT

Cleaning

Wash the bag with a garden hose, and allow it to dry completely before use; a wet bag will clog quickly.

Replacement

Replace a worn or damaged bag with a Honda replacement bag or its equivalent.

Removal

- Unclip the plastic edges [1] of the bag [2] from the frame [3].
- Remove the bag from the frame.

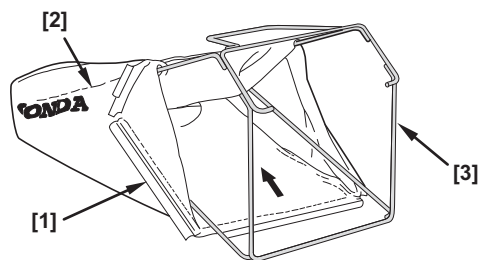

Installation

- Insert the bag frame [3] into the bag [2], as shown above.
- Clip the plastic edges [1] of the bag onto the frame.

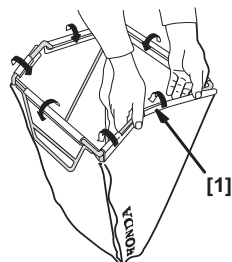

CHARGING THE BATTERY (HZEА TYPE)

The lawn mower engine has an internal charging system. Under normal mowing usage it is not necessary to charge or maintain the battery.

If the mower fails to start or has been stored for an extended period:

- Start the lawn mower using the recoil starter manually for one mowing session. This should charge the battery sufficiently to use the electric starter.
- If you prefer, there is an optional AC powered battery charger available from your Honda dealer.
- If the lawn mower fails to start (after manually starting for one mowing session) check for a blown fuse.
- If it still fails to start, take the lawn mower to an authorized Honda servicing dealer.

REPLACING A FUSE

The electric starter circuit and battery are protected by a 40 ampere fuse [1] and 3 ampere fuse [2]. If the 40 amp fuse burns out, the electric starter will not operate and if the 3 amp fuse burns out, the battery will not charge. The engine can be started manually if either fuse burns out.

- Remove the battery cover by removing the three cover mounting screws [3].

- Remove and inspect the fuses. If they are burned out [4], replace with the correct fuse as shown.

Never use a fuse with a rating other than shown. Serious damage to the electrical system or a fire can result.

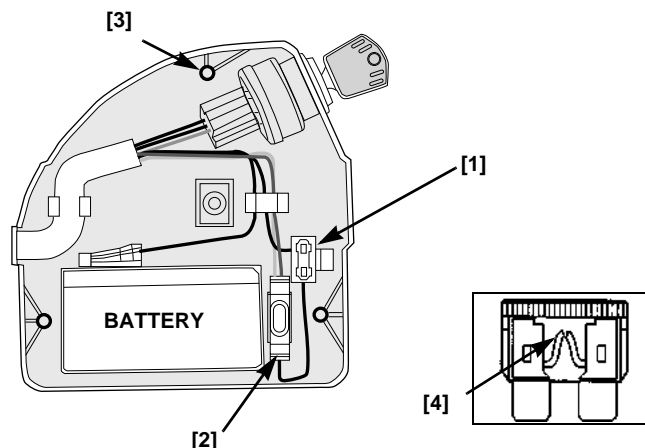

If a frequent fuse failure occurs, it usually indicates a short circuit or an overload in the electrical system. Take the mower to an authorized Honda servicing dealer for repair.

TRANSPORTING

Before Loading

If the engine has been running, allow it to cool for at least 15 minutes before loading the mower on the transport vehicle. A hot engine and exhaust system can burn you and can ignite some materials.

Turn the fuel valve to the OFF position. This will prevent carburetor flooding and reduce the possibility of fuel leakage.

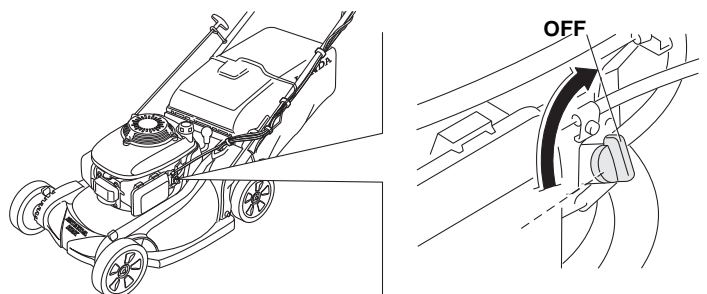

Handlebar Folding

- Remove the grass bag. You can place it on top of the engine, with the bag opening to the front.
- Turn the handlebar adjust knobs [1] 90° into the unlock position.
- Fold handlebar [2] over mower.

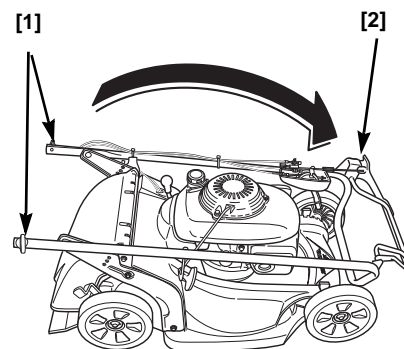

When folding the handlebar, be careful to avoid kinking or pinching the control cables.

Loading and Unloading

Position the mower so all four wheels are on the bed of the transport vehicle. Tie the mower down with rope or straps, and block the wheels. Keep the tie-down rope or straps away from the controls, adjustment levers, cables, and the carburetor.

NOTICE

To prevent losing control of or damaging the mower, do not use the drive system when going up or down a loading ramp.

To prevent damaging the drive system, do not engage the clutch when the mower is rolling backwards.

1. Turn the fuel valve to the OFF position.
2. Use a suitable loading ramp.

Adjust the loading ramp so that it is inclined at an angle of less than 15°. If a loading ramp is not available, two people should lift the mower on and off the transport vehicle while keeping the mower level.

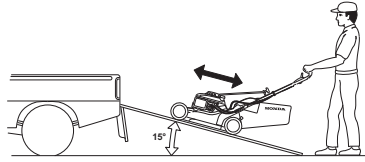

STORAGE

Proper storage is essential for keeping your lawn mower troublefree and looking good. The following steps will help protect the mower from rust and corrosion, and make the engine easier to start when you use the lawn mower again.

Cleaning

1. Wash the lawn mower, including the underside of the mower deck.

Engine

Wash the engine by hand, and be careful to prevent water from entering the air cleaner.

NOTICE

Using a garden hose or pressure washing equipment can force water into the air cleaner. Water in the air cleaner will soak the filters and can enter the carburetor or engine cylinder, causing damage.

Water contacting a hot engine can cause damage. If the engine has been running, allow it to cool for at least a half hour before washing.

Mower Deck

If using a garden hose or pressure washing equipment to clean the mower deck, be careful to avoid getting water into controls and cables, or anywhere near the engine air cleaner or muffler opening.

Before washing the underside of the mower deck, be sure the throttle lever is in the STOP position and the fuel valve is in the OFF position. Tilt the mower to the right so the fuel cap is up. This will help to prevent fuel leakage and hard starting due to carburetor flooding. Wear heavy gloves to protect your hands from the blade(s).

Grass Bag

Remove the bag from the mower, and wash it with a garden hose or pressure washing equipment. Allow the bag to dry completely before storage.

2. After washing the lawn mower, wipe dry all accessible surfaces.
3. With the mower in an upright position, start the engine outdoors, and let it run until it reaches normal operating temperature to evaporate any water remaining on the engine.
4. Stop the engine and allow it to cool.
5. After the lawn mower is clean and dry, touch up any damaged paint, and coat other areas that may rust with a light film of oil.

Fuel

NOTICE

Depending on the region where you operate your equipment, fuel formulations may deteriorate and oxidize rapidly. Fuel deterioration and oxidation can occur in as little as 30 days and may cause damage to the carburetor and/or fuel system. Please check with your servicing dealer for local storage recommendations.

Petrol will oxidize and deteriorate in storage. Old petrol will cause hard starting, and it leaves gum deposits that clog the fuel system. If the petrol in your mower deteriorates during storage, you may need to have the carburetor and other fuel system components serviced or replaced.

The length of time that petrol can be left in your fuel tank and carburetor without causing functional problems will vary with such factors as blend, your storage temperatures, and whether the fuel tank is partially or completely filled. The air in a partially filled fuel tank promotes fuel deterioration. Very warm storage temperatures accelerate fuel deterioration. Fuel deterioration problems may occur within a few months, or even less if the petrol was not fresh when you filled the fuel tank.

Short Term Storage (30-90 days)

If your equipment will not be used for 30 to 90 days, we recommend the following to prevent fuel-related problems:

1. Add fuel stabilizer following the manufacturer's instructions.
When adding a fuel stabilizer, fill the fuel tank with fresh gasoline. If only partially filled, air in the tank will promote fuel deterioration during storage. If you keep a container of gasoline for refueling, be sure that it contains only fresh gasoline.
If it will take more than 3 months to use the fuel in your storage container, we suggest adding a fuel stabilizer to the fuel when you fill the container.
2. After adding a fuel stabilizer, run the engine outdoors for 10 minutes to be sure that treated gasoline has replaced the untreated gasoline in the carburetor.
3. Turn the fuel valve to the OFF position.
4. Continue to run the engine until it stops from the lack of fuel in the carburetor fuel bowl. Running time should be less than 3 minutes.
Note:
 - All stabilizers have a shelf life and their performance will deteriorate over time.
 - Fuel stabilizers will not reconstitute stale fuel.

Long Term or Seasonal Storage (greater than 90 days)

Start the engine and allow it to run long enough to empty all the gasoline from the entire fuel system (including the fuel tank). Do not allow gasoline to remain in your engine for more than 90 days of inactivity.

Fuel system damage or engine performance problems resulting from neglected storage preparation are not covered under the *Distributor's Warranty*.

Engine Oil

Change the engine oil (page 14).

Engine Cylinder

If the mower is to be stored for more than 3 months, remove the spark plug (page 14). Pour 5 ~ 10 cm³ of clean engine oil into the cylinder [1]. Pull the starter rope several times to distribute the oil in the cylinder. Reinstall the spark plug.

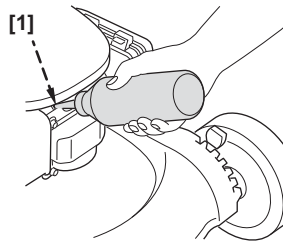

Pull the starter rope slowly until resistance is felt, then return the starter grip gently. This will close the valves so moisture cannot enter the engine cylinder.

Placing in Storage

Since your mower will be stored with petrol in the fuel tank and carburetor, it is important to reduce the hazard of petrol vapor ignition. Select a well-ventilated storage area away from any appliance that operates with a flame, such as a furnace, water heater, or clothes dryer. Also avoid any area with a spark-producing electric motor, or where power tools are operated.

If possible, avoid storage areas with high humidity, because that promotes rust and corrosion.

Place the mower with its wheels on a level surface. Tilting can cause fuel or oil leakage.

The handlebar can be folded for compact storage (page 17).

With the engine and exhaust system cool, cover the mower to keep out dust. A hot engine and exhaust system can ignite or melt some materials. Do not use sheet plastic as a dust cover. A nonporous cover will trap moisture around the mower, promoting rust and corrosion.

Removing from Storage

Check your mower as described in *PRE-OPERATION CHECKS*.

If the cylinder was coated with oil during storage preparation, the engine will smoke briefly at startup. This is normal.

TROUBLESHOOTING

ENGINE WILL NOT START

| Possible Cause | Correction |
|---|--|
| Fuel valve OFF | Turn the fuel valve ON (page 4). |
| Throttle lever in the wrong position | Move the throttle lever to the FAST position. (page 10). |
| Starter turns slow or not at all (HZE type) | <ul style="list-style-type: none"> Use the recoil starter for at least one mowing session to allow the battery to charge (page 9) Check for blown fuse (page 17) |
| Out of fuel | Refuel (page 6). |
| Bad fuel; mower stored without treating the petrol, or refueled with bad petrol | Refuel with fresh petrol (page 6). |
| Spark plug faulty, fouled, or improperly gapped | Gap or replace the spark plug (page 14). |
| Spark plug wet with fuel (flooded engine) | Dry and reinstall the spark plug. |
| Fuel filter clogged, carburetor malfunction, ignition malfunction, valves stuck, etc. | Take the mower to an authorized Honda servicing dealer or refer to the shop manual for repair. |

LOSS OF POWER

| Possible Cause | Correction |
|---|---|
| Throttle not set to FAST | Move the throttle to FAST (page 10). |
| Grass is too tall to cut | Raise the cutting height (page 8), cut a narrower swath, use a slower ground speed (page 10), or cut more frequently. |
| Mower deck is clogged | Clean out the mower deck (page 12). |
| Air cleaner is clogged | Clean or replace the air cleaner (page 14). |
| Bad fuel; mower stored without treating petrol, or refueled with bad petrol | Refuel with fresh petrol (page 6). |
| Fuel filter clogged, carburetor malfunction, ignition malfunction, valves stuck, etc. | Take the mower to an authorized Honda servicing dealer or refer to the shop manual for repair. |

VIBRATION

| Possible Cause | Correction |
|---|---|
| Grass and debris lodged under the mower deck | Clean out the mower deck (page 12). |
| Blades loose, bent, damaged, or unbalanced by improper sharpening | Tighten loose blade bolts (page 16). If blades are found to be bent or damaged, take the lawn mower to an authorized Honda servicing dealer for inspection. |
| Mechanical damage, such as a bent crankshaft | Take the mower to an authorized Honda servicing dealer or refer to the shop manual for repair. |

MOWING AND BAGGING PROBLEMS

| Possible Cause | Correction |
|---|---|
| Engine speed is too slow to cut well | Move the throttle lever to the FAST position (page 4). |
| Mower is moving too fast for lawn conditions | Shift to a slow speed (page 10). |
| Cutting height adjustment levers set at different positions | Set all levers at the same cutting height position (page 5). |
| Grass bag overfilled or clogged | Empty the grass bag. Wash the grass bag if it is clogged with dirt (page 17). |
| Mower deck is clogged | Clean out the mower deck (page 12). |
| Blades dull, worn, or damaged | Sharpen or replace the blades if necessary (page 16). |
| Wrong blades installed | Install correct blades (page 16). |

SPECIFICATIONS

| | | |
|-------------------------|---------|---------|
| MODEL | HRX537 | |
| TYPE | HYEA C2 | HZEA C3 |
| DESCRIPTION CODE | MAGA | |

GENERAL

| | | |
|---|---|---------|
| Length | 1,825 mm | |
| Handlebar height (Middle position) | 1,115 mm | |
| Dry weight | 44.8 kg | 46.4 kg |
| Width | 585 mm | |
| Cut width | 530 mm | |
| Cut height adjustments | 19 mm, 32 mm, 46 mm, 62 mm, 75 mm, 88 mm, 101 mm | |
| Grass bag capacity | 88 L | |
| Sound pressure level at operator's ears (According to 2006/42/EC directive) | 85 dB(A) | |
| Uncertainty | 1 dB(A) | |
| Sound power level measured (According to 2000/14/EC directive) | 97 dB(A) | |
| Uncertainty | 0.8 dB(A) | |
| Sound power level guaranteed (According to 2000/14/EC directive) | 98 dB(A) | |
| Vibration transmitted (According to 2006/42/EC directive) | 20.8 m/s ² | |
| Uncertainty | 3.8 m/s ² | |

ENGINE

| | |
|---------------------|---|
| Model | GCV190 |
| Type | 4-stroke, single cylinder, vertical shaft, OHC |
| Displacement | 187 cc |
| Bore and stroke | 69 x 50 mm |
| Cooling | Forced air |
| Lubrication | Splash and spray |
| Compression ratio | 8,5:1 |
| Maximum speed | 2,850 ⁺⁰ ₋₁₅₀ min ⁻¹ |
| Idle speed | 1,700 ± 150 min ⁻¹ |
| Ignition system | Transistorized magneto |
| Spark plug | NGK: BPR5ES |
| Spark plug gap | 0.7 ~ 0.8 mm |
| Air cleaner | Dry element type |
| Recommended fuel | Unleaded petrol with a octane rating of 91 or higher |
| Fuel tank capacity | 0.91 L |
| Recommended oil | SAE 10W-30, API SJ or later |
| Engine oil capacity | 0.50 L * Refill amount: 0.35 ~ 0.40 L |

* Actual amount will vary due to residual oil in the engine. Always use the dipstick to confirm the actual level (see page 4).

DRIVE

| | |
|--|-------------------|
| Type | Hydrostatic |
| Engine to transmission | V-belt |
| Main clutch | Fluid type |
| Mower speed (engine @ 2,850 min ⁻¹) | 0 ~ 1.61 m/s |
| Recommended fluid | Honda hydrostatic |

INTRODUCTION

Madame, Monsieur,

Vous venez de faire l'acquisition d'une tondeuse à gazon Honda et nous vous remercions de votre confiance.

Ce manuel traite de l'utilisation et de l'entretien des tondeuses Honda HRX537HYEA, HRX537HZE.

Ce manuel, conçu pour vous aider, contient toutes les informations pour vous permettre d'utiliser votre tondeuse dans les meilleures conditions et en toute sécurité. Dans ce but, lisez-le attentivement.

Ce manuel est une partie intégrante de la tondeuse et, en cas de revente, doit l'accompagner.

En cas de problème ou encore pour toute question relative à la tondeuse, adressez-vous à votre concessionnaire Honda ou revendeur.

Honda Power Equipment Mfg., Inc. se réserve le droit d'apporter des modifications à tout moment, sans préavis et sans aucune obligation de sa part.

Cette publication ne peut être reproduite en totalité ou en partie sans autorisation écrite.

MESSAGES DE SECURITE

Il convient de prêter une grande attention aux rubriques précédées des mots suivants :

⚠ DANGER

DANGER ABSOLU de MORT ou de BLESSURE GRAVE si les instructions ne sont pas respectées.

⚠ AVERTISSEMENT

Vous POUVEZ être TUE ou GRAVEMENT BLESSE si vous ne suivez pas les instructions.

⚠ ATTENTION

Vous POUVEZ être BLESSE si vous ne suivez pas les instructions.

Chaque message vous indique de quel danger il s'agit, ce qui peut arriver et ce que vous pouvez faire pour éviter toute blessure ou en diminuer le risque.

MESSAGES DE PREVENTION DES DOMMAGES

Vous apercevrez aussi d'autres messages importants précédés du mot suivant :

AVIS

Votre tondeuse ou autres biens peuvent être endommagés si vous ne suivez pas les instructions.

Le but de ces messages est de vous aider à préserver votre tondeuse, vos biens ou ceux d'autrui, ainsi qu'une partie de l'environnement, de tout dommage possible.

HONDA

MANUEL DE L'UTILISATEUR (Notice originale) HRX537HYEA • HRX537HZE TONDEUSE À GAZON



FRANÇAIS

TABLE DES MATIERES

| | | | |
|---|----|--|---------------|
| INTRODUCTION..... | 1 | ENTRETIEN..... | 13 |
| MESSAGES DE SECURITE.... | 1 | Importance de L'Entretien.... | 13 |
| CONSIGNES DE SECURITE... 2 | | Calendrier D'Entretien..... | 14 |
| Emplacement de L'Etiquette de Securite | 3 | Entretien Du Moteur | 14 |
| Plaque D'Identification Du Produite | 3 | Reglage Des Cables De Commande | 15 |
| IDENTIFICATION DES COMPOSANTS..... | 3 | Montage Et Demontage De La Lame..... | 16 |
| INSTALLATION..... | 4 | Nettoyage Du Sac De Rammassage Et Remplacement | 17 |
| COMMANDES | 4 | TRANSPORT..... | 18 |
| VERIFICATIONS AVANT UTILISATION | 5 | RANGEMENT | 18 |
| Niveau d'huile moteur..... | 6 | SPÉCIFICATIONS..... | 20 |
| Carburant | 6 | Conditions D'application De La Garantie Honda, CE-Déclaration de conformité, Informations de Localisation des Distributeurs..... | dernière page |
| FONCTIONNEMENT..... | 9 | | |
| Precautions A Prendre Pour La Tonte | 9 | | |
| Demarrage Du Moteur | 10 | | |
| Commandes De Tonte | 10 | | |
| Arrêt Du Moteur | 11 | | |
| TONDRE EN TOUTE SECURITE | 10 | | |
| Conseils Pour La Tonte | 12 | | |

CONSIGNES DE SECURITE

⚠ AVERTISSEMENT

Pour une utilisation en toute sécurité –



- Les tondeuses Honda sont fiables et sans danger si vous suivez correctement les conseils d'utilisation. Lisez attentivement le manuel du propriétaire avant d'employer la machine. Le non-respect des instructions peut aboutir à de graves blessures ou endommager la tondeuse.

- Lisez attentivement les instructions, familiarisez-vous avec les différents leviers et le maniement correct de la tondeuse.
- Ne permettez en aucun cas, l'utilisation de la tondeuse aux enfants ou aux personnes n'ayant pas lu les instructions du manuel. La réglementation locale restreint peut-être l'emploi des tondeuses avant l'âge de la majorité.
- Ne tondez jamais à proximité d'enfants ou d'animaux.
- N'oubliez pas que l'utilisateur est responsable des dommages ou risques encourus par une tierce personne ou ses biens.
- Durant la tonte, portez toujours de solides chaussures fermées et des pantalons longs. N'utilisez pas la tondeuse si vous êtes pieds-nus ou si vous portez des sandales.
- Inspectez soigneusement la zone à tondre et enlevez tout objet pouvant être projeté par la tondeuse.
- L'essence est un produit très inflammable :
 - Gardez l'essence dans des bidons réservés à cet effet.
 - Faites le plein d'essence à l'extérieur seulement et ne fumez pas durant cette opération.
 - Ajoutez de l'essence avant de démarrer le moteur. Ne retirez jamais le bouchon du réservoir d'essence lorsque le moteur est en marche ou lorsqu'il est encore chaud.
 - Si de l'essence s'est répandue sur le sol, éloignez la tondeuse de cet endroit avant de la démarrer et évitez de créer des étincelles jusqu'à ce que les vapeurs d'essence se dissipent tout à fait.
 - Refermez bien les bouchons d'essence.
- Remplacez des silencieux défectueux.
- Avant toute utilisation, inspectez la tondeuse pour vous assurer que la ou les lames, vis de lames et carter de l'appareil ne sont ni endommagés ni usés. Remplacez l'ensemble des lames usées ou abîmées ainsi que les vis, afin de garantir une efficacité maximale.
- Ne faites pas fonctionner le moteur dans un local confiné ou peu aéré où les émanations de monoxyde de carbone peuvent s'accumuler.
- Tondez seulement durant la journée ou sous une bonne lumière artificielle.
- Evitez, autant que possible, d'utiliser l'appareil quand l'herbe est mouillée.
- Lors de la tonte sur pente :
 - Ayez le pied ferme et sûr.
 - Tondez la pente transversalement, jamais de bas en haut.
 - Marchez, ne courez jamais.
 - Faites attention lors des changements de direction sur les pentes.
 - Evitez de tondre les pentes trop raides.
- Soyez très prudent lorsque vous inversez la direction ou que vous tirez l'appareil vers vous.

- Arrêtez les lames, si la tondeuse doit être basculée lors d'un transport, en dehors des zones de tonte ou lors du transport de la tondeuse en direction ou à partir de l'endroit à tondre.
- N'utilisez pas la tondeuse si ses carters de protection sont défectueux, ou si ses dispositifs de sécurité sont manquants (déflecteurs et/ou sac de ramassage en place, par exemple).
- N'essayez pas de faire des réglages de hauteur de roues lorsque l'appareil est en marche.
- Ne modifiez jamais le réglage du régulateur de vitesse du moteur et ne mettez jamais le moteur en sursrégime.
- Débrayez tous les leviers de commande de lame ou d'avance avant de démarrer l'appareil.
- Avec précaution, démarrez la machine en suivant les indications données et en prenant garde d'éloigner vos pieds des lames.
- Ne penchez pas la tondeuse lors du démarrage.
- N'approchez ni les pieds ni les mains de toute pièce en rotation. Eloignez-vous de l'ouverture de décharge latérale à tout moment.
- Ne portez ou ne transportez jamais une tondeuse en marche.
- Arrêtez le moteur et débranchez les fils de bougies :
 - Avant de dégager la tondeuse de tout objet ou matière qui l'obstrue.
 - Avant de vérifier, nettoyer ou travailler sur la tondeuse.
 - Après avoir heurté un corps étranger. Inspectez la tondeuse et repérez les dégâts éventuels, effectuez les réparations avant de redémarrer et manœuvrer l'appareil.
 - Si la tondeuse commence à vibrer anormalement, vérifiez-la immédiatement.
- Arrêtez le moteur :
 - Dès que vous vous éloignez de la tondeuse.
 - Avant de refaire le plein d'essence.
 - Avant de retirer le sac de ramassage ou l'adaptateur de décharge latérale.
- Réduisez la position du levier des gaz durant l'arrêt du moteur et fermez la valve d'arrivée d'essence lorsque vous avez terminé de tondre.
- Assurez-vous que tous les boulons, écrous et vis sont bien serrés afin que la machine puisse fonctionner en toute sécurité.
- Ne rangez jamais la tondeuse contenant de l'essence dans un local où les émanations pourraient atteindre une flamme ou étincelle.
- Laissez refroidir le moteur avant de ranger l'appareil dans un local.
- Pour réduire tout risque d'incendie, débarrassez le moteur, le silencieux, le compartiment de batterie (le cas échéant) et le réservoir d'essence, de toutes particules d'herbe, feuilles ou excès de graisse.
- Examinez souvent le sac de ramassage pour en détecter la détérioration et l'usure.
- Pour raisons de sécurité, remplacez toutes les pièces usagées ou détériorées.
- Si vous désirez vider le réservoir d'essence, faites-le dehors.
- Portez des lunettes de protection.

Mise au rebut

Pour la protection de l'environnement, ne pas jeter ce produit, la batterie, l'huile moteur, etc., aux ordures. Observer la réglementation locale ou consulter son concessionnaire Honda agréé pour s'en débarrasser.

EMPLACEMENT DE L'ETIQUETTE DE SECURITE

Cette étiquette est destinée à vous mettre en garde contre les dangers potentiels qui peuvent être à l'origine de blessures graves. Lisez attentivement cette étiquette. Si elle venait à se décoller ou devenait illisible, contactez votre concessionnaire qui vous fera parvenir une étiquette de remplacement.

| Lettre | Symboles |
|--------|--|
| A, D | |
| | <ol style="list-style-type: none"> 1. Lire le manuel d'utilisateur avant utilisation de la tondeuse. 2. Risque de projection. Tenir les tierces personnes en dehors de la zone pendant l'utilisation. 3. Risque de coupure. organe de coupe tournante. Ne pas introduire les mains et pieds dans l'enceinte de organe de coupe. Débrancher le capuchon de bougie avant toute opération d'entretien ou de réparation. 4. Ne pas utiliser la tondeuse sans le enceinte de l'organe de coupe ou le bac de ramassage. 5. Éloigner des étincelles et des flammes; défense de fumer. 6. Porter une protection oculaire. 7. Garder hors de la portée des enfants. 8. Produit corrosif – Peut provoquer la cécité ou des brûlures graves. 9. Vapeurs explosives – Protéger les yeux. 10. Recycler – Contient du plomb. |
| B | |
| | <ol style="list-style-type: none"> 11. Lire le manuel d'utilisateur avant utilisation de la tondeuse. 12. Le moteur dégage du monoxyde de carbone qui est un gaz toxique. Ne jamais le faire fonctionner dans un endroit clos. 13. L'essence est très inflammable et explosive. Avant de faire le plein de carburant, arrêter le moteur et le laisser se refroidir. |

PLAQUE D'IDENTIFICATION DU PRODUIT

| Lettre | Symboles |
|---|--|
| C | |
| | <ol style="list-style-type: none"> 1. Niveau de puissance acoustique garanti selon la directive 2000/14/EC 2. Marque de conformité selon la EC-directive 3. Marque de conformité optional 4. Puissance nominale en kilowatts 5. Vitesse maximale du moteur 6. Année de fabrication 7. Poids en kilogrammes 8. Numéro de série 9. Modèle 10. Nom et adresse du représentant autorisé 11. Nom et adresse du fabricant |
| <p>Nom et adresse du du constructeur et autorisé representative sont écrits dans le "CE declaraton de conformité" Aperçu du contenu dans le manuel du propriétaire.</p> | |

Notez les numéros de série du châssis et du moteur dans l'emplacement ci-dessous. Vous en aurez besoin pour commander des pièces détachées et pour toute question d'ordre technique ou relative à la garantie.

Numéro de série du châssis : _____

Numéro de série du moteur : _____

Date d'achat : ____ / ____ / ____

IDENTIFICATION DES COMPOSANTS

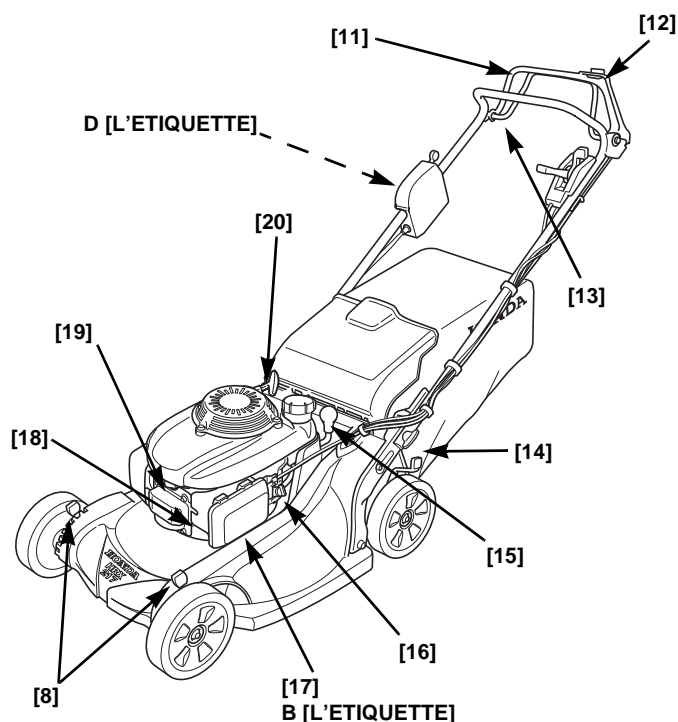
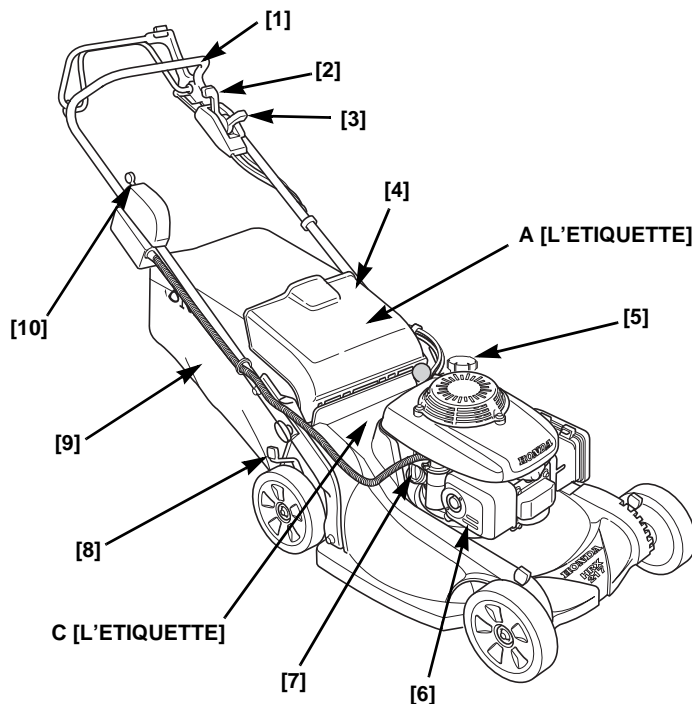

| | |
|----|--|
| 1 | Guidon |
| 2 | Levier de changement de vitesse |
| 3 | Manette des gaz |
| 4 | Protection de décharge |
| 5 | Bouchon de réservoir d'essence |
| 6 | Silencieux ou pot d'échappement |
| 7 | Bouchon de l'orifice de remplissage de l'huile |
| 8 | Leviers de réglage de hauteur de coupe (4) |
| 9 | Sac de ramassage |
| 10 | Commutateur à clé (HZEA) |

| | |
|----|---------------------------------|
| 11 | Levier de commande de lame |
| 12 | Bouton de commande de lame |
| 13 | Levier d'embrayage d'avancement |
| 14 | Bouton de blocage du guidon |
| 15 | Bouton de commande de la tonte |
| 16 | Soupape de combustible |
| 17 | Filtre à air |
| 18 | Carburateur |
| 19 | Capuchon de bougie |
| 20 | Poignée de démarreur |

INSTALLATION

DÉBALLAGE

Enlevez le carton autour du guidon.

INSTALLATION DU GUIDON

1. Tournez les boutons de réglage du guidon [1] sur 90 degrés en position de déverrouillage (page 8).
2. Déplacez le guidon en position de tonte de manière à ce que les goupilles de positionnement s'alignent avec les orifices supérieurs, intermédiaires ou inférieurs situés sur les supports de montage du guidon.
3. Tournez les boutons de réglage sur 90 degrés en position de verrouillage et les goupilles s'enclenchent dans les orifices et se bloquent.

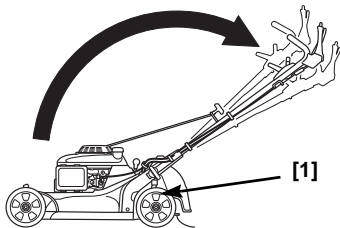

BATTERIE (TYPE HZEA)

Le moteur de la tondeuse à gazon dispose d'un système interne de recharge. En condition normale d'utilisation de la tondeuse, la recharge ou l'entretien n'est pas nécessaire.

La tondeuse à gazon est livrée avec la clé de contact dans le sac des pièces. Introduire la clé dans l'interrupteur à clé.

INSTALLATION DU SAC DE RAMASSAGE

Faites glisser le cadre du sac de ramassage [1] dans le sac de ramassage [2] et placez les clips en plastique [3], voir illustration.

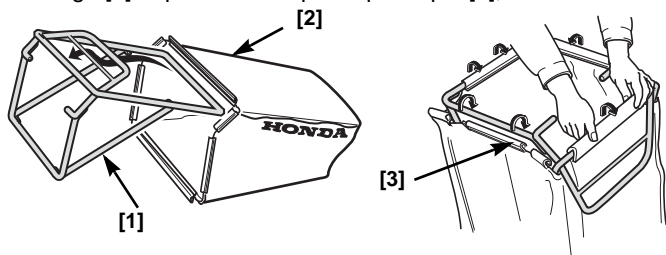

Enlevez la protection de la décharge [4] et installez le sac de ramassage.

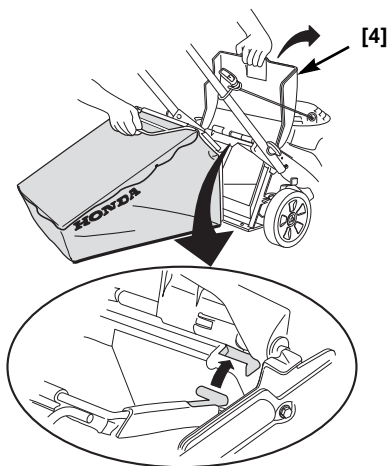

HUILE MOTEUR

La tondeuse est expédiée **SANS HUILE** dans le moteur.

Ajoutez suffisamment d'huile SAE 10W-30 API de catégorie SJ pour amener le niveau d'huile entre les marques de limite supérieure [2] et de limite inférieure [3] sur la jauge (voir illustration).

Plein : 0,35 ~ 0,40 l

Ne dépassez pas les limites de remplissage d'huile. Si le moteur a trop d'huile, l'excédent pourrait se transférer au filtre à air et à ses pièces.

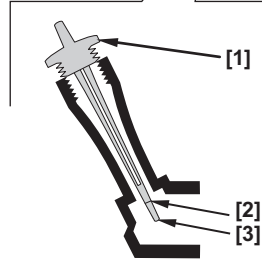
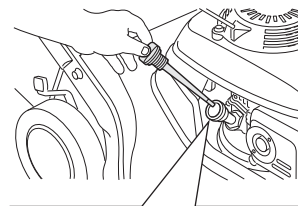

ESSENCE

Reportez-vous à la page 6.

AVANT D'UTILISER LA TONDEUSE À GAZON

Avant d'utiliser la tondeuse à gazon, tous les utilisateurs de la tondeuse doivent prendre connaissance des chapitres suivants :

- **CONSIGNES DE SECURITE** (page 2)
- **COMMANDES** (page 4)
- **VERIFICATIONS AVANT UTILISATION** (page 5)
- **FONCTIONNEMENT** (page 9)
- **CALENDRIER D'ENTRETIEN** (page 14)

COMMANDES

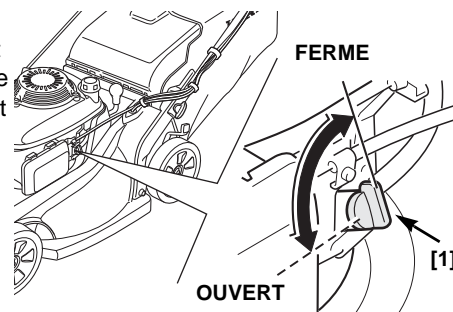

SOUPAPE DE COMBUSTIBLE

La soupape de combustible [1] ouvre et ferme l'écoulement entre le réservoir du carburant et le carburateur.



LEVIER DES GAZ

Le levier des gaz [1] commande les fonctions suivantes:

| | | |
|---|--------|---|
|  [1] | RAPIDE | Pour démarrer un moteur et pour tondre. |
|  | LENT | Pour mettre le moteur au ralenti. |
|  | ARRET | Pour arrêter le moteur. (Sur le modèle HRX537HZEA, tournez le commutateur à clé en position OFF pour arrêter le moteur) |

COMMUTATEUR DU MOTEUR [1] (TYPE HZEA)

| | | |
|---|----------|--|
| ○ | ARRÊT | Arrête le moteur. |
| I | MARCHE | Position de marche (le commutateur à clé doit être en position de marche [ON] pour pouvoir utiliser le démarreur). |
| ⊗ | DÉMARRER | Fait fonctionner le démarreur électrique. |

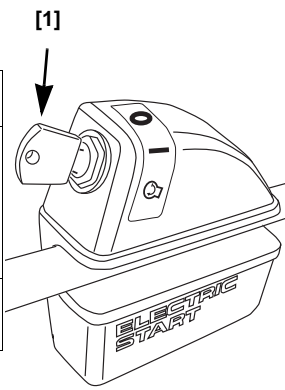

LEVIER DE COMMANDE DE LAMES

Le bouton [1] et le levier de commande de lame [2] commandent le début et l'arrêt de la rotation de la lame.

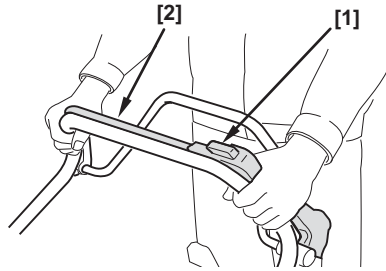

LEVIER D'EMBRAYAGE D'AVANCEMENT

Le levier d'embrayage d'avancement [1] engage et désengage la transmission.

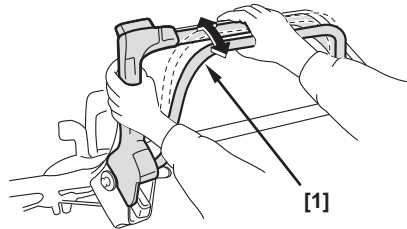

LEVIER DE CHANGEMENT DE VITESSE

Le levier de changement de vitesse [1] sélectionne et commande la vitesse de la tondeuse.

Avec le levier de changement de vitesse [1] reculé à fond [A] et le levier d'embrayage d'avancement embrayé, la tondeuse se déplacera lentement, voire pas du tout. Utilisez une vitesse lente pour tondre de l'herbe épaisse ou pour manœuvrer sur des surfaces réduites.

Utilisez la position [B] pour atteindre la vitesse autotractée maximum sur les grandes surfaces ouvertes et pour le transport.

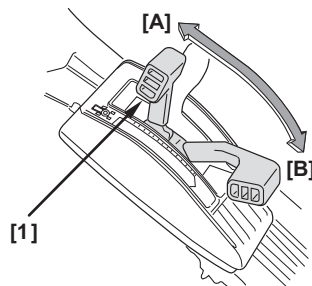

LEVIERS DE RÉGLAGE DE LA HAUTEUR DE COUPE

Les roues de la tondeuse peuvent être réglées à l'une des sept valeurs. Les hauteurs de coupe sont approximatives. La hauteur réelle du gazon à couper varie selon les conditions de la pelouse et du sol.

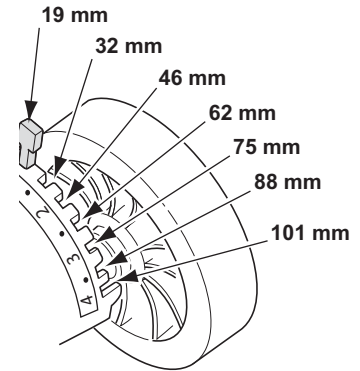

Il y a un levier de réglage [1] sur chaque roue.

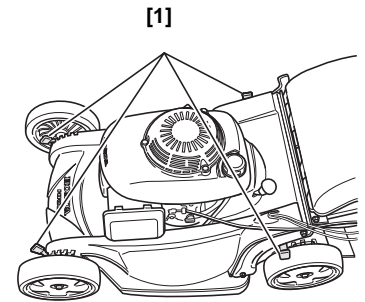

BOUTON DE COMMANDE DE LA TONTE

Le bouton de commande de la tonte [1] contrôle la mise en sac, le broyage et la décharge arrière. Il dispose de dix positions de réglage. Il dispose de dix positions de réglage.

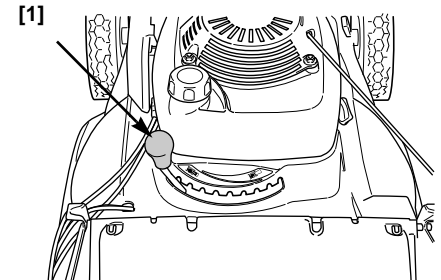

VERIFICATIONS AVANT UTILISATION

ÊTES-VOUS PRÊT À TONDRE?

Assurez-vous que vous portez des vêtements de protection. Le port de pantalons longs et de lunettes peut réduire le risque de blessure par un objet projeté. Portez des chaussures qui protégeront vos pieds et vous empêcheront de glisser si vous tondez sur des pentes ou sur des surfaces irrégulières.

INSPECTION DE LA PELOUSE

Pour votre sécurité et celle de ceux qui vous entourent, procédez à l'inspection de la pelouse avant de la tondre.

Objets

Tout objet pouvant être saisi par la (les) lames et projeté est un danger pour vous et les autres. Débarrassez la pelouse d'objets tels que : les os, les cailloux, les bâtons ou les fils métalliques.

Personnes et animaux

Les personnes et animaux se trouvant près de la zone à tondre, pourraient vous gêner ou être blessés par un objet projeté par les lames. Par sécurité, éloignez les animaux et personnes, les enfants en particulier, de la zone de tonte.

Pelouse

Vérifiez la hauteur et l'état de l'herbe pour déterminer quelle hauteur de coupe et quelle vitesse choisir.

Eviter de tondre une pelouse mouillée. Non seulement cela encrasse le carter de tonte et crée des paquets d'herbe sur la pelouse, mais le manque d'adhérence au sol augmente le risque de perte d'équilibre.

VERIFIEZ VOTRE TONDEUSE

Lames

1. Placez la manette des gaz sur la position **ARRET** (page 4).
2. Placez la soupape de combustible sur la position **FERME** (page 4).
3. Desconecte el capuchón de la bujía (página 15).
4. Incline la cortadora hacia la derecha de forma que el tapón del combustible quede hacia arriba. Esto evitará fugas del combustible, filtraciones del aceite del motor en el filtro de aire y evitará la necesidad de arranques con fuentes externas.
5. Examiner les lames [1] pour déceler d'éventuels dommages, des fissures ou des traces de rouille ou de corrosion excessive.

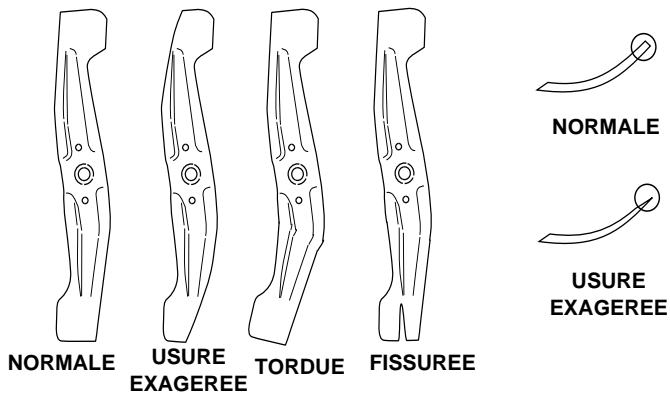
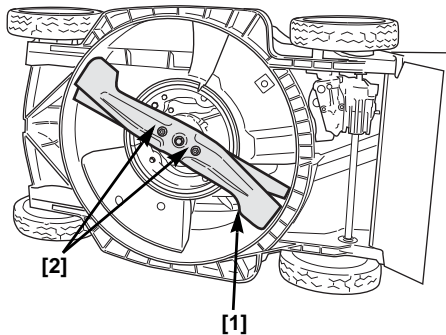

⚠ AVERTISSEMENT

Une lame usée, fendue ou abîmée peut se casser et ses morceaux peuvent devenir de dangereux projectiles.

Les objets projetés par la lame peuvent entraîner de graves blessures.

Vérifiez régulièrement l'état de la lame et n'utilisez pas la tondeuse si la lame est trop usée ou endommagée.

Une lame usée peut être aiguisée mais une lame usée à l'excès, tordue, fendue ou autre, doit être remplacée. En effet, une lame trop usée ou abîmée peut se casser et ses morceaux être violemment projetés.

Lorsqu'une lame a besoin d'être affûtée ou remplacée, vous pouvez porter la tondeuse chez un concessionnaire Honda ou bien vous pouvez l'aiguiser vous-même si vous possédez une clé dynamométrique.

Vérifiez que les boulons [2] sont bien serrés (page 17).

Niveau d'huile moteur

Vérifiez le niveau d'huile, avec le moteur arrêté et la tondeuse mise à niveau.

Utilisez une huile moteur 4 temps qui remplit les conditions du service de classification SJ ou équivalent de l'API. Veuillez vérifier chaque fois que les lettres SJ ou équivalents sont bien sur l'étiquette SERVICE API du bidon d'huile.

SAE 10W-30 est recommandé pour un usage général. D'autres grades de viscosité (voir tableau), sont recommandés selon la marge de la température moyenne de votre région.

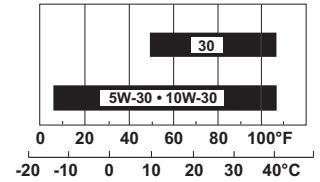

AVIS

- Faire fonctionner la tondeuse sans le niveau d'huile requis peut détériorer le moteur.
- L'utilisation d'une huile non détergente peut abrégier la vie du moteur et une huile moteur 2 temps peut également l'endommager.

1. Retirez le bouchon de remplissage d'huile/jauge [1] et essuyez bien la jauge.
2. Introduisez la jauge dans le goulot de remplissage mais sans la revisser. Vérifiez le niveau d'huile sur la jauge.
3. Si le niveau d'huile est proche du repère de niveau inférieur [3], ajoutez alors la quantité d'huile nécessaire pour ramener le niveau jusqu'au repère supérieur [2]. Ne dépassez pas le repère supérieur.
4. Remettez le bouchon/jauge [1] et vissez-le à fond.

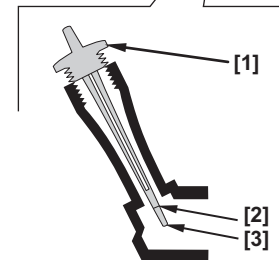
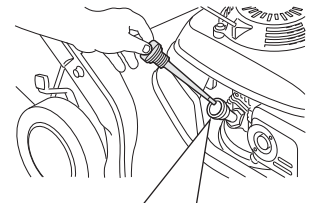

Carburant

Ce moteur est certifié pour fonctionner à l'essence sans plomb avec un indice d'octane recherche minimal de 91.

Nous recommandons de refaire le plein après chaque utilisation pour minimiser la présence d'air dans le réservoir de carburant.

Faites le plein d'essence dans un endroit bien aéré avant de démarrer le moteur. Si le moteur est déjà chaud, attendez qu'il refroidisse. Ne faites jamais le plein d'essence dans un local mal ventilé où les vapeurs pourraient s'accumuler et entrer en contact avec une flamme ou une étincelle.

Vous pouvez utiliser de l'essence sans plomb contenant 10% d'éthanol maximum (E10) ou 5% de méthanol par volume. En outre, le méthanol doit contenir des cosolvants ainsi que des inhibiteurs de corrosion. Si vous utilisez du carburant dont la teneur en éthanol ou méthanol est supérieure aux spécifications stipulées ci-dessus, le démarrage et/ou la performance risquent d'être affectés. En outre, les pièces métalliques, en caoutchouc et en plastique du circuit de carburant pourraient subir des dommages. En outre, l'éthanol est hygroscopique, ce qui signifie qu'il attire et retient l'eau dans le circuit d'alimentation de carburant. Les dommages au moteur ou problèmes de performance provenant d'un carburant aux pourcentages d'éthanol ou de méthanol supérieurs à ceux stipulés ci-dessus ne sont pas couverts par la garantie.

Si votre matériel est destiné à être utilisé peu fréquemment ou par périodes, (plus de 4 semaines entre deux utilisations) merci de consulter le paragraphe sur le « Carburant » du chapitre STOCKAGE (page 19) pour en savoir plus sur le risque de dégradation du carburant.

⚠ AVERTISSEMENT

L'essence est une substance hautement inflammable et explosive.

En manipulant de l'essence, vous pouvez être brûlé ou sérieusement blessé.

- Arrêtez le moteur et éloignez-le de la chaleur, des flammes et des étincelles.
- Manipulez l'essence à l'extérieur seulement.
- Essayez immédiatement tout débordement.

N'utilisez jamais une essence éventée ou contaminée ou encore un mélange essence/huile. Evitez de mettre de la terre ou de l'eau dans le réservoir.

AVIS

L'essence peut endommager des surfaces telles que la peinture et le plastique. Faites attention de ne pas en faire couler lors du remplissage du réservoir. Les dégâts causés par de l'essence répandue ne sont pas couverts par la garantie.

Retirez le bouchon d'essence et vérifiez le niveau d'essence. Si le niveau d'essence est bas, remplissez le réservoir en faisant bien attention de ne pas en faire couler à côté. Ne le remplissez pas à ras bord (il ne doit pas y avoir d'essence dans le col de remplissage [1]).

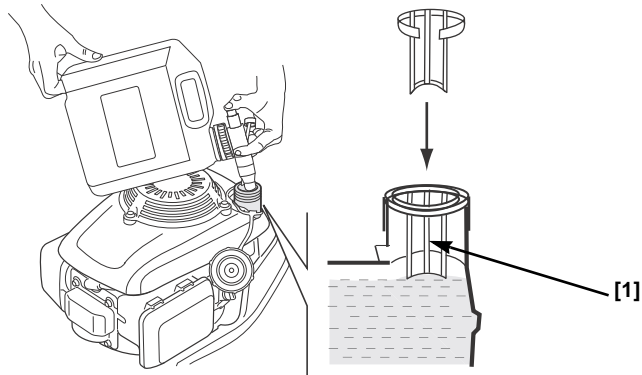

Après avoir fait le plein, refermez le bouchon en serrant à fond.

Eloignez la tondeuse d'au moins 3 m de toute source de carburant et site de remplissage avant de mettre le moteur en marche.

Container de Stockage du Carburant

Stockez votre carburant dans un container en plastique propre hermétiquement fermé spécialement conçu pour cela. Fermez l'évent (si un évent est présent) lorsque le container n'est pas utilisé, et conservez le container à l'abri de la lumière directe du soleil. S'il vous faut plus de 3 mois pour consommer tout le carburant stocké dans le container, nous suggérons d'ajouter du stabilisateur de carburant au carburant lorsque vous remplissez le container.

S'il reste du carburant dans votre container de stockage à la fin de la saison, l'Environmental Protection Agency (EPA) recommande d'ajouter l'essence au réservoir de carburant de votre véhicule.

Inspection du filtre à air

Retirez le couvercle [1]. Assurez-vous que le filtre [2] soit propre et en bon état. Un filtre à air sale limite l'arrivée d'air au carburateur, réduisant ainsi la performance du moteur. Voir page 15 pour l'entretien du filtre à air.

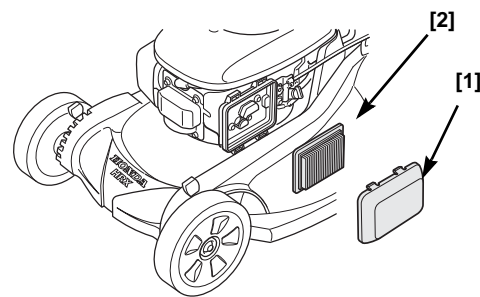

Réglage de la hauteur du guidon

La hauteur du guidon peut être réglée dans trois positions : haute [1], moyenne [2] et basse [3].

1. Tournez les boutons de réglage du guidon [5] sur 90 degrés en position de déverrouillage.
2. Déplacez le guidon [4] en haut ou en bas de manière à ce que les goupilles de positionnement s'alignent avec les orifices supérieurs, intermédiaires ou inférieurs situés sur les supports de montage du guidon [6].
3. Tournez les boutons de réglage sur 90 degrés en position de verrouillage [8] et les goupilles s'enclenchent dans les orifices et se bloquent.

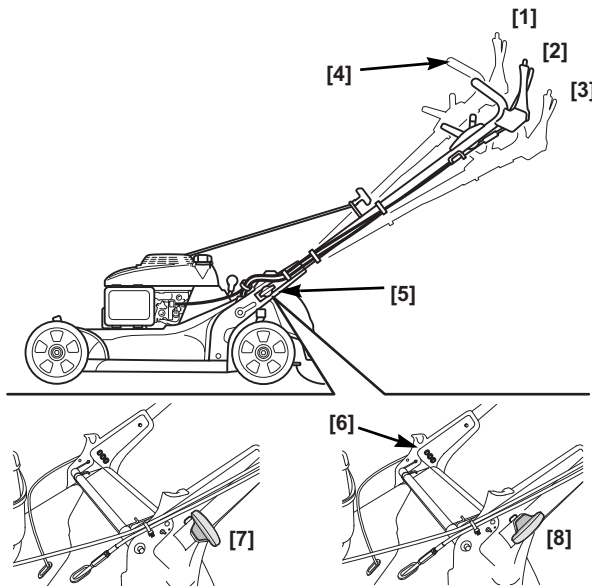

Sac de ramassage

La tondeuse fonctionne comme un aspirateur ; elle projette de l'air dans le sac qui attrape ainsi les brins d'herbe. Veillez à toujours vider le sac avant qu'il ne soit plein. Les performances du ramassage diminuent à partir de 90% de remplissage du sac. De plus, le sac est plus facile à vider lorsqu'il n'est pas plein à ras bords.

Inspection

En utilisation normale, le matériau du sac à herbe est soumis à la détérioration et à l'usure.

AVIS

Fréquemment vérifier qu'il ne comporte pas de trous, de déchirures et qu'il n'a pas été soumis à une usure excessive. Un sac à herbe s'use avec le temps, même avec un fonctionnement normal de la machine, et il faudra le remplacer tôt ou tard.

Si le sac à herbe est à remplacer, vous pouvez le faire vous-même (Voir page 17).

Installation

1. Soulevez la décharge latérale [1], utilisez la poignée du sac de ramassage [3] et accrochez le sac de ramassage [2] sur le carter de tonte comme indiqué.
2. Relâchez la décharge latérale et bloquez le sac de ramassage.

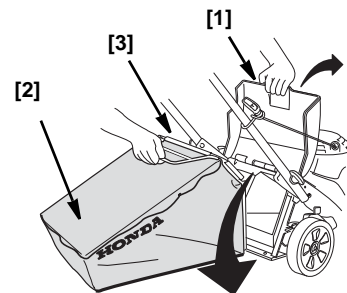

Retrait

1. Soulevez la décharge latérale, attrapez la poignée du sac de ramassage et retirez le sac.
2. Relâchez la décharge latérale.
3. Lorsque le sac de ramassage est dégagé de la décharge latérale, vous pouvez le saisir à travers l'ouverture du guidon ou vous pouvez le retirer à l'arrière de la tondeuse sous le guidon.

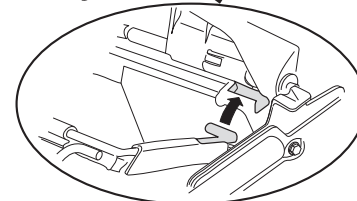

Hauteur de coupe

Vérifiez la hauteur de coupe du carter de tonte et assurez-vous que les 4 leviers [1] sont dans la même position de hauteur de coupe.

Afin de régler la hauteur de tonte, tirez chaque levier de réglage [1] vers la roue et bloquez-le sur le cran désiré.

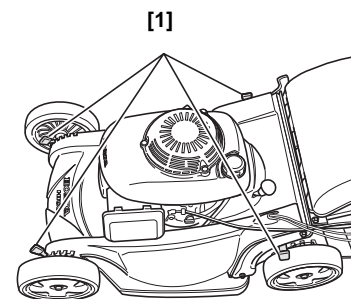

Si vous n'êtes pas sûr de la hauteur de tonte à adopter, commencez par la plus haute et examinez les résultats obtenus sur une petite surface. Puis réglez la hauteur si nécessaire.

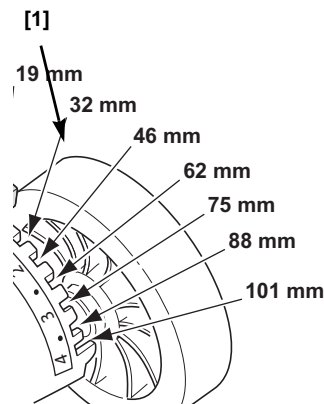

Déflexeur arrière

Lors d'une utilisation normale, le déflexeur arrière [1] subit l'usure et des détériorations. Retirez le bac de ramassage et soulevez le capot de vidage [2] pour vérifier la présence éventuelle de fissures ou de déchirures sur le déflexeur arrière. Si celui-ci est usé à l'extrême, faites-le remplacer par un technicien d'intervention Honda agréé.

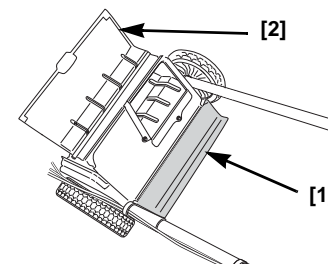

Direction de la tonte

Réglage du bouton de commande de la tonte

Réglez le bouton de commande de la tonte [1] dans l'une des dix positions pour obtenir les résultats de tonte souhaités.

Pour régler le bouton de commande de la tonte, tirez le bouton vers le bas et vers l'arrière de la tondeuse. Le bouton règle la porte coulissante [2] de la position SAC totalement ouverte à la position BROYAGE totalement fermée.

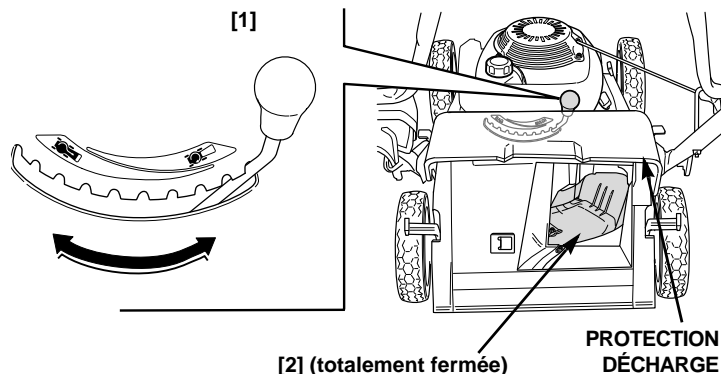

La résistance élevée que vous pouvez rencontrer lors du déplacement du bouton de commande de tonte d'un côté à l'autre peut être le résultat d'une accumulation de gazon en haut de la porte coulissante.

Il est normal de constater une certaine accumulation d'herbe dans l'ouverture d'éjection lorsque le commande de la tonte est entièrement fermé. Pour enlever cette herbe, fermer le clapet d'éjection, ouvrir entièrement le commande de la tonte, démarrer le moteur et actionner à plusieurs reprises le levier de commande de la lame.

Importantes Consignes De Securite

Coupez toujours le moteur et déconnectez le capuchon de la bougie avant de soulever la protection de décharger pour voir ou nettoyer autour de la porte coulissante. Vous éviterez ainsi le contact avec les lames en mouvement et empêcherez que des objets ne soient jetés dans la zone de décharge.

Position de la porte coulissante

Vous pouvez repositionner la porte coulissante [2] pour obtenir différents résultats de tonte. Si la position souhaitée de la porte coulissante n'est pas connue, installez un sac de ramassage et commencez à tondre avec le bouton de commande de la tonte [1] totalement en position SAC. Vérifiez l'effet sur la pelouse. Au fur et à mesure que le bouton est déplacé vers la position BROYAGE, une quantité supérieure de gazon est recyclé sur la pelouse. Réglez le bouton de commande de tonte jusqu'à ce que vous obteniez les résultats souhaités.

MISE EN SAC OU DECHARGE ARRIERE ET UN PEU DE BROYAGE

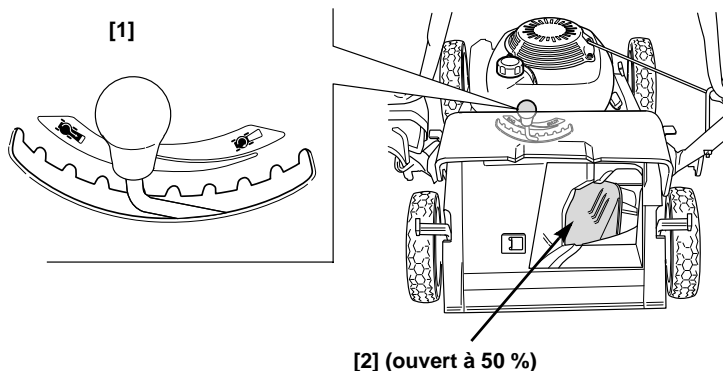

MISE EN SAC OU DECHARGE ARRIERE TOTALE

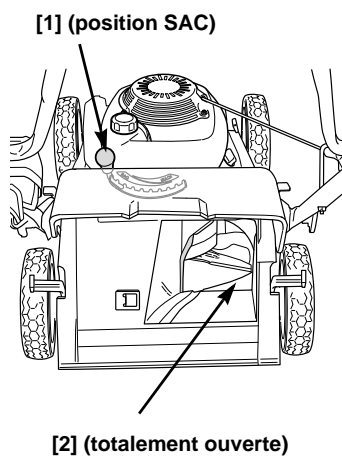

BROYAGE TOTAL

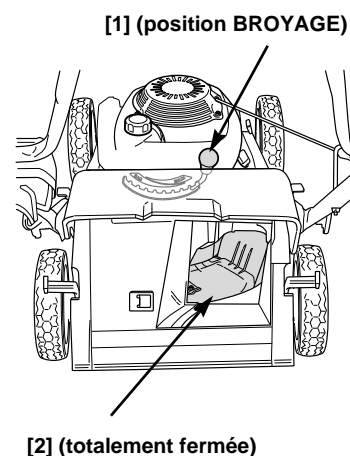

Décharge arrière

Pour décharger la tonte vers l'arrière, enlevez le sac de décharge et placez le bouton de commande de tonte [1] dans la plage SAC.

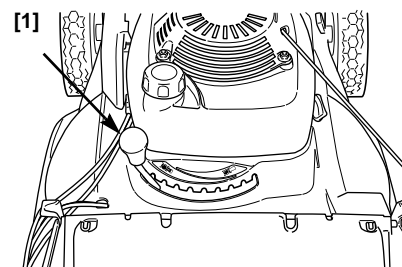

Une décharge arrière maximum se produit lorsque le bouton de commande de tonte se trouve totalement à gauche en position (SAC). Au fur et à mesure que le bouton de commande de tonte est déplacé vers la position droite (BROYAGE), moins de gazon est déchargé par la protection de décharge arrière.



FONCTIONNEMENT

PRECAUTIONS A PRENDRE POUR LA TONTE

Avant d'utiliser la tondeuse pour la première fois, veuillez lire les **CONSIGNES DE SECURITE** page 2, **VERIFICATIONS AVANT** page 5.

Même si vous avez déjà utilisé d'autres tondeuses à gazon, prenez le temps de bien savoir comment cette tondeuse fonctionne et entraînez-vous dans un endroit sans danger jusqu'à ce que vous soyez familiarisé avec ses particularités.

Pour votre sécurité, évitez de démarrer ou de faire fonctionner l'appareil dans un endroit fermé tel qu'un garage par exemple. Les émanations de votre tondeuse contiennent un gaz toxique (monoxyde de carbone) et peuvent s'accumuler rapidement et provoquer des malaises, voire la mort.

FRÉQUENCE D'UTILISATION

Si vous prévoyez de ne pas utiliser votre tondeuse à gazon fréquemment ou de l'utiliser de façon intermittente (plus de 4 semaines entre deux utilisations), veuillez vous reporter à la section « Essence » du chapitre RANGEMENT (page 18) pour en savoir plus sur la détérioration du carburant.

DEMARRAGE DU MOTUER

1. Placez la soupape de combustible [1] sur la position OUVERT.

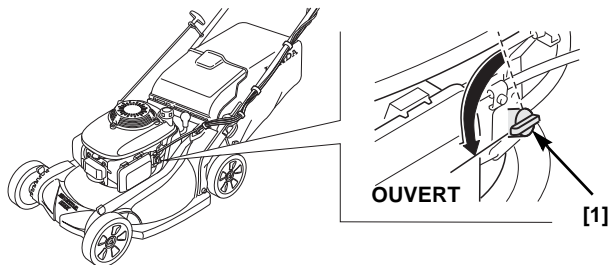

2. Placez la manette des gaz [1] sur la position de rapide (↻).

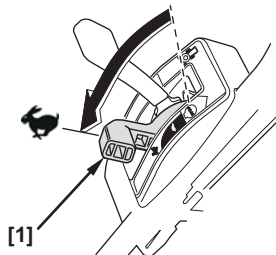

3. Type HYEА:

Tirez légèrement le démarreur [1] jusqu'à ce que vous sentiez une résistance puis tirez brusquement. Ramenez doucement le démarreur à sa position. Pour empêcher la ou les lames de tourner et la tondeuse d'avancer, relâchez toujours le levier de commande de lame [2] et le levier d'embrayage d'avancement [3] lorsque vous servez du démarreur.

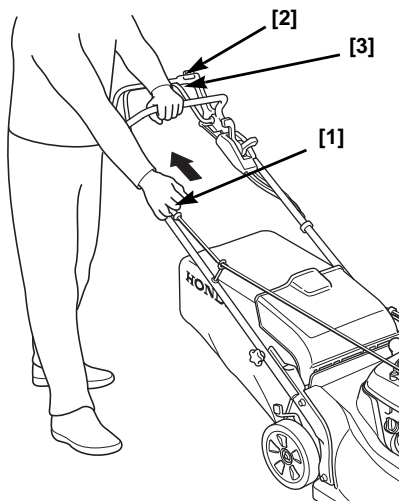

Type HZEA démarre electre:

Tourner la clé de contact en position START (⊖). Laisser la clé revenir en position ON (I) lorsque le moteur démarre.

Ne pas faire tourner le démarreur pendant plus de 5 secondes à la fois. Si le moteur ne démarre pas, relâcher le contact et attendre 10 secondes avant d'actionner à nouveau le démarreur.

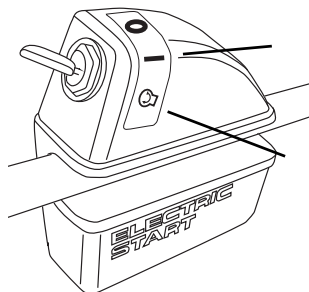

Si la batterie n'est pas suffisamment chargée pour démarrer le moteur, en raison éventuellement d'une période de stockage prolongée, utiliser le démarreur à lanceur pour démarrer le moteur pendant au moins une séance de tonte. La batterie doit garder une charge suffisante après une séance de tonte (environ 1 heure).

Type HZEA Démarrage manuel :

Tournez le commutateur à clé et mettez-le en position ON.

Déplacez le levier de commande des gaz sur la position rapide.

Placez votre pied sur la marche du carteur de la tondeuse. Tirez légèrement la poignée du démarreur jusqu'à ce que vous sentiez une résistance puis tirez brusquement. Ramenez doucement le démarreur à sa position.

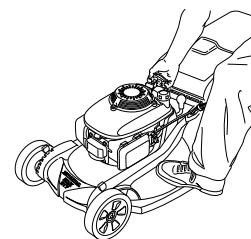

4. Placez le levier de commande des gaz [1] sur la position rapide (↻) pour tondre ou dans la position lente (↻) pour tourner au ralenti.

Pour assurer un redémarrage facile et la performance maximale de l'Auto Choke System™, laissez le moteur fonctionner durant au moins trois minutes, après avoir démarré un moteur froid, avant de l'arrêter. Ce temps de fonctionnement minimum sera plus long si la température est inférieure à 21 °C.

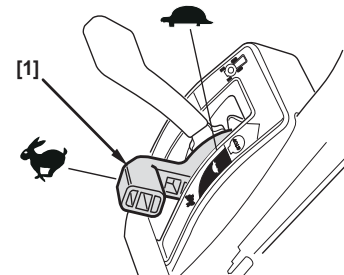

Fonctionnement en haute altitude

En haute altitude, le mélange standard essence/air du carburateur est beaucoup trop riche : les performances diminuent et la consommation d'essence augmente. Un mélange très riche encrasse la bougie et occasionne des difficultés de démarrage.

On peut améliorer les performances en haute altitude, en effectuant certaines modifications du carburateur. Si vous faites fonctionner votre tondeuse à une altitude supérieure à 1500 mètres au-dessus du niveau de la mer, faites exécuter ces modifications par votre concessionnaire Honda.

Même avec les modifications appropriées apportées au carburateur, la puissance du moteur diminue de 3,5% pour chaque 300 mètres d'altitude. Les effets de l'altitude sur la puissance du moteur sont supérieurs si aucune modification du carburateur n'est faite.

AVIS

Lorsque le carburateur a été modifié pour un fonctionnement en altitude, le mélange air/essence est trop léger pour une utilisation à basse altitude. Le fonctionnement d'une tondeuse à basse altitude, moins de 1500 mètres, dont le carburateur a été modifié pour la haute altitude, provoque une surchauffe du moteur et peut endommager gravement ce dernier. Pour une utilisation à basse altitude, demandez à votre concessionnaire Honda de ramener le moteur aux spécifications d'origine de fabrication.

COMMANDES DE TONTE

Levier de commande des gaz

Pour une meilleure qualité de coupe, il convient de toujours tondre avec le levier de commande des gaz [1] en position RAPIDE (↻). Lorsque la lame tourne à grande vitesse, l'effet de ventilation accru soulève et coupe l'herbe plus efficacement.

N'essayez pas de dépasser cette vitesse pré-réglée car les lames pourraient se briser et être éjectées.

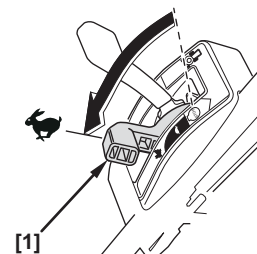

Levier de commande de lame

Pour faire tourner la lame, appuyez sur le bouton jaune [1] situé au-dessus du levier de commande de lame [2], puis poussez le levier vers l'avant et maintenez-le contre le guidon.

Relâchez le levier de commande de lame [2] pour arrêter la lame.

Manipulez le levier de commande de lame d'un geste précis et rapide afin que le contrôle de la lame soit complètement engagé ou désengagé. Cela évite au moteur de caler et prolonge la durée de vie du mécanisme de commande de lame.

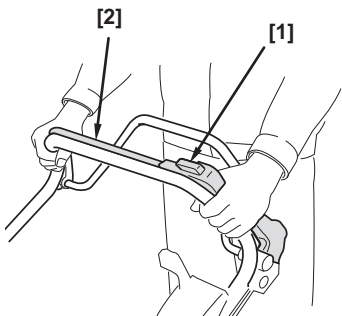

Levier d'embrayage de vitesse

Poussez le levier d'embrayage d'avancement [1] vers l'avant pour faire avancer la tondeuse.

Pour les tondeuses autotractées, appuyez sur le bouton jaune [2] situé au-dessus du levier de commande de lame [3], tirez ce levier vers le guidon et poussez le levier d'embrayage d'avancement [1] vers l'avant.

Relâchez le levier d'embrayage de vitesse [1] pour arrêter la tondeuse.

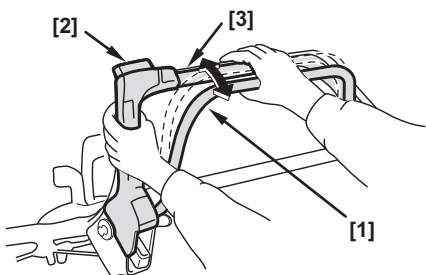

Vous pouvez contrôler la vitesse de la tondeuse grâce au levier d'embrayage d'avancement [1]. La tondeuse accélère progressivement si vous poussez le levier vers l'avant. Si vous poussez le levier au maximum vers le haut jusqu'au guidon, la tondeuse avance à la vitesse déterminée par le réglage du levier de vitesse.

Levier de changement de vitesse

Vous utiliserez le levier de changement de vitesse pour sélectionner la vitesse de tonte.

N'utilisez pas la manette des gaz pour régler la vitesse de la tondeuse. Pour obtenir une bonne qualité de coupe, la manette des gaz doit rester dans la position rapide.

Utilisez les vitesses élevées pour le broyage et la mise en sac, les vitesses inférieures pour le transport.

Pour immobiliser la tondeuse ou la ralentir, ramenez le levier de vitesse complètement vers l'arrière et engagez le levier d'embrayage de vitesse.

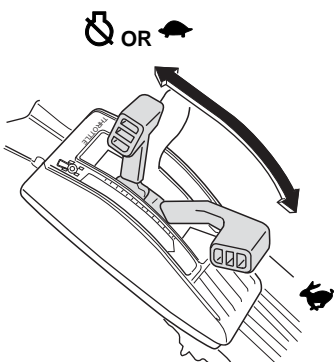

ARRET DU MOTEUR

1. Relâchez le levier d'embrayage de vitesse [1] et le levier de commande de lame [2].

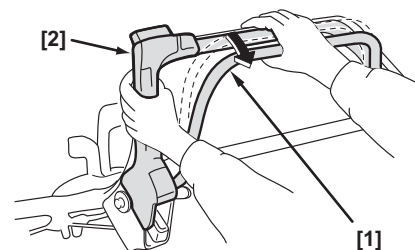

2. Sur le modèle HRX537HYEA, Ramenez la manette des gaz [1] à la position ARRÊT (⊗) pour arrêter le moteur.

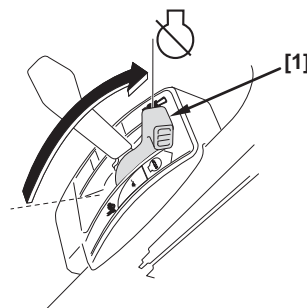

HYEA TYPE

Sur le modèle HRX537HZEA, tournez le commutateur à clé en position OFF (O).

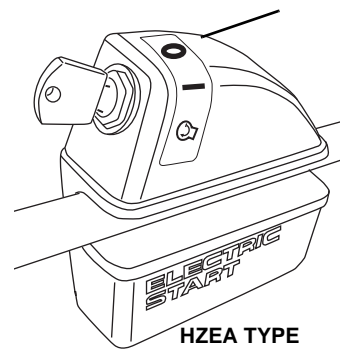

HZEA TYPE

3. Quand la tondeuse n'est pas utilisée, tournez la soupape de combustible sur la position FERME.

4. Si vous prévoyez de ne pas utiliser votre tondeuse à gazon pendant 3 à 4 semaines, nous recommandons d'éliminer le carburant restant en laissant tourner le carburateur du moteur.

Pour ce faire, vous pouvez laisser la soupape de carburant sur OFF, en redémarrant le moteur et en le laissant tourner jusqu'à ce qu'il n'y ait plus de carburant. Se reporter au chapitre STOCKAGE (page 18) pour les périodes d'inutilisation dépassant 4 semaines.

TONDRE EN TOUTE SECURITE

Pour votre sécurité, maintenez à tout moment les quatre roues au sol, veillez à ne pas glisser et gardez fermement le contrôle de l'appareil. Tenez fermement le guidon et ne courez pas en poussant la tondeuse. Redoublez de prudence lors de la tonte sur terrains accidentés et irréguliers.

En cas de blocage, n'essayez pas de faire avancer la tondeuse en la poussant avec le pied, utilisez uniquement le guidon pour contrôler la machine.

⚠ AVERTISSEMENT

La lame est aiguisée et tourne à grande vitesse.

Une lame en rotation peut sérieusement vous blesser et amputer vos doigts et/ou vos orteils.

- Portez des chaussures de protection.
- Ne placez ni vos doigts ni vos pieds à proximité du carter de tonte lorsque le moteur fonctionne.
- Arrêtez le moteur avant de procéder à tout réglage, inspection ou opération d'entretien.

Pentes

Tondez toujours transversalement et jamais de bas en haut. Évitez les pentes trop abruptes (plus de 20%) et soyez prudent lors des changements de direction. Une pelouse mouillée ou humide est dangereuse car vous pouvez glisser, perdre l'équilibre, tomber et perdre le contrôle de la machine.

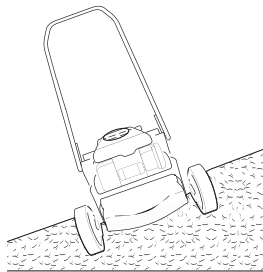

Obstacles

Utilisez le côté de la tondeuse pour couper à proximité des obstacles importants tels que les haies et les murs.

Relâchez le levier d'embrayage de vitesse pour libérer la vitesse et tondre autour d'arbres et autres obstacles. Poussez la tondeuse autour des obstacles afin de mieux la diriger. Faites attention lorsque vous passez sur des objets cachés dans la pelouse tels que têtes d'arrosage, pavés, bordures, etc. Évitez tout ce qui dépasse le niveau de la pelouse.

Si la lame heurte quelque chose, ou si la tondeuse commence à vibrer, arrêtez le moteur immédiatement et inspectez les dégâts éventuels. Les objets heurtés et projetés par la lame peuvent l'endommager, tordre le vilebrequin et (ou) casser le carter de tonte ou autres pièces de la tondeuse. Une vibration indique généralement qu'il y a un problème.

⚠ AVERTISSEMENT

Une lame usée, fendue ou abîmée peut se casser et ses morceaux peuvent devenir de dangereux projectiles.

Les objets projetés par la lame peuvent entraîner de graves blessures.

Vérifiez régulièrement l'état de la lame et n'utilisez pas la tondeuse si la lame est trop usée ou endommagée.

La garantie ne couvre pas les pièces endommagées par accident ou collision.

Gravier et cailloux

Les cailloux, gravier et autres matériaux d'aménagement des jardins se trouvant sur le chemin de la tondeuse en marche, peuvent en être projetés avec force et provoquer ainsi de sérieux dommages corporels ou matériels. Le meilleur moyen de prévenir de tels accidents est de relâcher le levier de commande de lame avant d'atteindre ces endroits couverts de cailloux, de gravillons, etc.

CONSEILS POUR LA TONTE

Quand tondre ?

La plupart des variétés d'herbe devraient être coupées lorsqu'elles dépassent de 2 à 3 centimètres la hauteur recommandée pour leur variété.

Tondez votre pelouse plus souvent si vous avez recours au broyage plutôt qu'à la mise en sac ou ramassage. Durant la saison de pousse intensive, tondez deux fois par semaine pour garder une belle pelouse.

Hauteur de coupe

Consultez un pépiniériste ou un magasin spécialisé dans le jardinage pour tous conseils relatifs aux types d'herbe existants et à leur croissance dans votre région.



SUFFISAMMENT LONG

Une observation rapprochée vous permettra de constater que la plupart des touffes d'herbe se composent de feuilles et de tiges. Si vous rasez les feuilles vous dénudez votre pelouse. Laissez le gazon récupérer entre les tontes. Votre gazon aura meilleur aspect et votre tondeuse vous donnera aussi sa meilleure qualité de coupe.



TROP COURT

Si votre pelouse atteint une hauteur excessive, procédez à une première tonte à la hauteur maximale de coupe, puis tondez à nouveau 2 ou 3 jours plus tard. Ne coupez pas plus du tiers de la hauteur totale de l'herbe en une tonte car des taches brunes apparaîtraient.

Le fonctionnement des leviers de réglage de hauteur de coupe est expliqué à la page 5 au chapitre COMMANDES.

Largeur de tonte

Pour obtenir une coupe régulière, il est conseillé de revenir d'au moins quelques centimètres sur la partie déjà tondue. Plus l'herbe est haute ou épaisse, plus il vous faut chevaucher sur la partie déjà tondue afin de réduire la largeur de tonte effective.

Vitesse de rotation de la lame

Pour vous donner les meilleurs résultats, la lame doit tourner à grande vitesse. Mettez toujours la manette des gaz à grande vitesse et maintenez le moteur à son régime maximum.

Une baisse de régime est un signe de surmenage de la lame. Réduisez la largeur de tonte, faites avancer la tondeuse plus lentement ou augmentez la hauteur de coupe.

Affûtage de la lame

Une lame bien affûtée coupe l'herbe nettement. Une lame émoussée, au contraire, déchire l'herbe et en laisse l'extrémité déchiquetée et flétrie. Faites remplacer ou affûter une lame qui n'assure plus une coupe bien nette.

Sécheresse excessive

Lorsque le sol est trop sec, la tondeuse soulève une grande quantité de poussière. La poussière excessive crée non seulement un environnement désagréable, mais encrasse aussi le filtre à air du carburateur.

Si vous avez des problèmes de poussière, arrosez votre pelouse la veille de la tonte. Tondez le gazon lorsque l'herbe est sèche mais le sol encore humide.

Herbe mouillée

L'herbe mouillée est glissante et peut favoriser les chutes. De plus, les brins d'herbe humide ont tendance à encrasser le carter de tonte et à s'accumuler en paquets sur la pelouse. Attendez toujours qu'une herbe humide sèche avant de la tondre.

Feuilles mortes

Vous pouvez utiliser la tondeuse pour ramasser les feuilles mortes. Pour ramasser de grandes quantités de feuilles mortes sans tondre, ajustez les leviers de réglage de la hauteur de tonte de telle sorte que les roues de l'avant de la tondeuse soient un ou deux crans plus haut que l'arrière. Placez d'abord le bouton de commande de tonte en position 9 (pas tout à fait au broyage total). Ce réglage permet de faire recirculer les feuilles et de les recouper jusqu'à ce que les particules soient suffisamment petites pour passer à travers l'ouverture de la porte coulissante et être déposées dans le sac de ramassage. En fonction de la taille, du type et de la teneur en eau des feuilles, vous devez ouvrir en conséquence la porte coulissante pour optimiser les résultats de la mise en sac. La porte coulissante permet un meilleur remplissage du sac de ramassage ce qui réduit le nombre de sacs à vider. Assurez-vous qu'il n'y a aucun obstacle, y compris les pierres, cachées sous les feuilles.

Pour broyer les feuilles tombées sur votre pelouse et les incorporer à cette dernière, n'attendez pas qu'elles forment une couche trop épaisse. Pour de meilleurs résultats, procédez au broyage lorsque l'herbe est encore visible sous les feuilles. Là où l'herbe est complètement recouverte de feuilles mortes, utilisez le râteau ou installez le sac de ramassage sur votre tondeuse qui les ramassera pour vous. Positionnez le bouton de commande de tonte en position **BROYAGE**.

Engorgement du carter de tonte

Avant de dégager un carter de tonte engorgé, arrêtez le moteur et tournez la soupape de combustible sur la position **FERME**. Après avoir retiré le capuchon de bougie, faites basculer la tondeuse pour que le carburateur se trouve vers le haut.

Dégagez le carter de tonte avec un bâton, ne vous servez pas de vos doigts.

Chemins de tonte

En raison de la conception du carter et de l'équipement de tonte, ainsi que du sens de rotation de la lame, votre tondeuse Honda fonctionne avec une efficacité maximale et vous donne les meilleurs résultats si vous suivez, dans la mesure du possible, les chemins de tonte décrits ci-dessous.

Broyage

Suivez un chemin tournant dans le sens inverse des aiguilles d'une montre lorsque le bouton de commande de tonte est en position de **BROYAGE** total. Si votre pelouse n'a pas une forme régulière ou présente de nombreux obstacles, divisez-la en sections à l'intérieur desquelles vous pourrez broyer dans le sens inverse des aiguilles d'une montre.

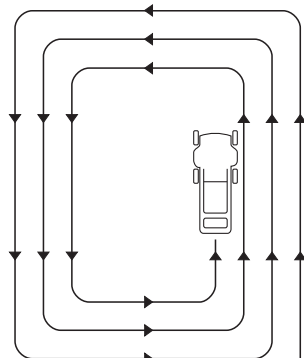

CHEMIN A SUIVRE POUR LE BROYAGE

Mise en sac

Utilisez un chemin allant dans le sens des aiguilles d'une montre. Cela vous donne les meilleurs résultats de commande de tonte et de mise en sac tout en laissant le moins d'herbe coupée sur la pelouse.

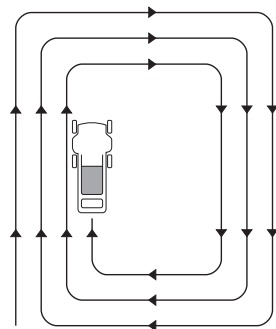

CHEMIN A SUIVRE POUR LA MISE EN SAC ET LA DECHARGE ARRIERE

Tonte avec décharge à l'arrière

Enlevez le sac de ramassage et fermez la protection de décharge. Réglez le bouton de commande de la tonte et commencez à tondre en suivant un chemin dans le sens inverse des aiguilles d'une montre. Si votre pelouse n'a pas une forme régulière ou présente de nombreux obstacles, divisez-la en sections.

ENTRETIEN

IMPORTANT DE L'ENTRETIEN

Un bon entretien est essentiel pour un fonctionnement économique, sans problèmes et en toute sécurité. Il contribue aussi à réduire la pollution atmosphérique.

Afin de vous aider à entretenir votre tondeuse, les pages suivantes comprennent un calendrier d'entretien, des procédures d'inspection de routine et de simples procédures d'entretien utilisant des outils de base. Certaines tâches requièrent des outils spéciaux et doivent être laissées à des techniciens professionnels Honda ou à d'autres mécaniciens qualifiés.

Le calendrier d'entretien est étudié pour des conditions normales d'utilisation. Si vous utilisez votre tondeuse dans des conditions spéciales, consultez un concessionnaire Honda pour les recommandations appropriées à vos besoins.

Rappelez-vous que votre concessionnaire Honda connaît parfaitement votre tondeuse et est équipé pour les réparations et l'entretien.

Afin de maintenir une meilleure qualité et fiabilité, n'utilisez que des pièces Honda ou leur équivalent en cas de réparation ou remplacement.

AVERTISSEMENT

Négliger d'effectuer les réparations nécessaires avant l'utilisation ou entretenir le matériel de manière irrégulière, peuvent entraîner des blessures, voire la mort.

Suivez toujours les recommandations d'entretien et d'inspection ainsi que le calendrier dans ce manuel de l'utilisateur.

Securite et Entretien

Des messages de sécurité importants vont suivre. Cependant, nous ne pouvons vous prévenir de tous les dangers possibles qui pourraient surgir durant l'entretien de votre appareil. Vous seul pouvez décider si une tâche est à votre portée.

AVERTISSEMENT

Le non respect des instructions d'entretien appropriées peut provoquer de sérieuses blessures, voire la mort.

Suivez toujours les instructions et précautions de ce manuel de l'utilisateur.

Précautions de sécurités

- Assurez-vous que le moteur est arrêté avant de commencer tout entretien ou réparation. Ceci éliminera les dangers potentiels suivants :
 - Empoisonnement par oxyde de carbone émanant du silencieux. Assurez-vous d'une ventilation adéquate chaque fois que vous mettez le moteur en marche.
 - Brûlures au contact de pièces brûlantes. Laissez le moteur et le silencieux refroidir avant de les toucher.
 - Blessures au contact de pièces mobiles. Ne démarrez pas le moteur sauf si cela est requis dans ce manuel.
- Lisez les instructions avant de commencer et assurez-vous que vous avez les outils ou la dextérité requis.
- Afin de réduire les possibilités d'incendie ou d'explosion, redoublez de prudence à proximité de l'essence. N'utilisez que des dissolvants non inflammables pour nettoyer les pièces. N'utilisez

jamais d'essence. Eloignez les cigarettes, les étincelles et les flammes de toute pièce en contact avec l'essence.

CALENDRIER D'ENTRETIEN

Effectuer l'entretien au mois ou nombre d'heures indiqués en retenant l'intervalle le plus court.

| Intervalle | Élément | Page |
|--------------------------|---|---|
| Avant chaque utilisation | Défecteur arrière : Vérifier Etat de la lame : Vérifier Serrage de sa vis : Vérifier Sac de ramassage : Vérifier Huile moteur : Vérifier Filtre à air : Vérifier | page 8 page 6 page 17 page 8 page 6 page 7 |
| Premier mois ou 5 h | Huile moteur : Changer | page 14 |
| Premier 25 h | Filtre à air : Nettoyer ¹ Opération de commande de lame: Vérifier ² Câble de commande de lame: Régler ² | page 15 |
| Chaque 6 mois ou 50 h | Huile moteur : Changer ¹ Filtre à air : Nettoyer ¹ | page 14 page 15 |
| Chaque année ou 100 h | 6 articles mois au-dessus plus: Bougie : Nettoyer-Régler Pare-étincelles : Nettoyer ³ (le cas échéant) Opération de commande de lame: Vérifier Câble de la manette des gaz : Régler ² Pignons vitesse : Lubrifiez ² Câble de commande de lame: Régler ² Régler le câble d'embrayage d'entraînement ² Ralenti : Vérifier-Régler ² Hauteur de soupape : Régler ² Réservoir d'essence : Nettoyer ² | page 15 page 15 page 16 |
| Tous les 2 ans ou 200 h | Articles annuelle ci-dessus plus: Filtre à air : Remplacer Bougie : Remplacer Inspectez-graisser la roue arrière douille ² | page 15 page 15 |
| Tous les 2 ans | Durite d'essence : Remplacer si nécessaire ² | |

- Effectuez l'entretien plus souvent en cas d'utilisation dans des zones poussiéreuses.
- L'entretien de ces pièces doit être confié à un concessionnaire Honda agréé, à moins que l'utilisateur ne soit suffisamment équipé en outillage et compétent. Reportez-vous au manuel d'atelier Honda.
- En Europe ou dans les autres pays dans lesquels la directive 2006/42/EC sur la machinerie est en vigueur, ce nettoyage doit être réalisé par votre responsable d'entretien.

Ne pas suivre le calendrier de maintenance risque d'entraîner des pannes qui ne sont pas couvertes par la garantie.

ENTRETIEN DU MOTEUR

Changement de l'huile moteur

Vidangez l'huile pendant que le moteur est encore chaud pour assurer une vidange rapide et complète.

- Mettez la manette des gaz en position ARRET et tournez la soupape de combustible sur la position FERME. Ceci diminue les risques de fuites d'essence (page 4).
- Essuyez l'orifice de remplissage de l'huile et retirez le bouchon de remplissage/jauge.

- Placez un récipient près de la tondeuse pour récupérer l'huile usée et basculez la tondeuse sur son côté droit. L'huile va s'écouler par l'orifice de remplissage. Attendez que toute l'huile se soit écoulée.

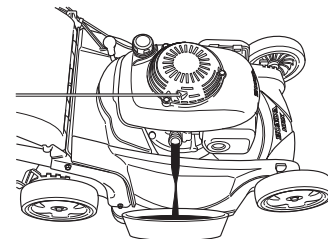

Veillez disposer des huiles usées dans un récipient étanche et les amener dans les endroits conformes à la réglementation en vigueur (stations-services, garages) afin de respecter l'environnement. Ne les jetez pas dans la poubelle, ne les répandez pas sur le sol ou dans le caniveau.

- Faites le plein avec une huile appropriée (page 6).

Plein : 0,35 ~ 0,40 L

Ne la faites pas déborder et mesurez le niveau d'huile comme indiqué à la page suivante.

- Après avoir changé l'huile et avant de redémarrer le moteur, vérifiez le niveau d'huile, la tondeuse étant sur une surface plane:

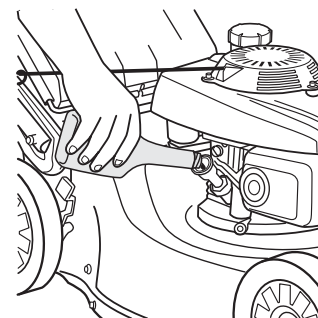

- Retirez le bouchon/jauge [1].
- Nettoyez la jauge [1].
- Insérez et retirez la jauge [1] sans revisser. Vérifiez le niveau d'huile ainsi mesuré sur la jauge.

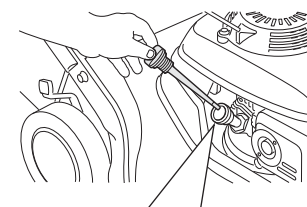

- Si le niveau de l'huile est plus bas que le repère [3], ajoutez de l'huile jusqu'à atteindre le repère supérieur [2] sur la jauge. Ne le dépassez pas. Si le moteur a trop d'huile, l'excédent pourrait se transférer au filtre à air et à ses pièces.

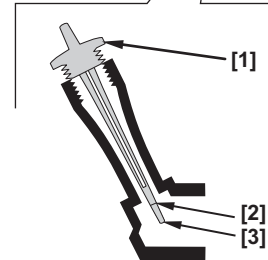

AVIS

Un moteur fonctionnant avec une quantité d'huile insuffisante peut être endommagé.

- Revissez le bouchon/jauge à fond.

Entretien du filtre à air

Un filtre à air correctement entretenu contribuera à empêcher la saleté de pénétrer dans votre moteur. La saleté qui pénètre dans le carburateur peut s'infiltrer dans les passages étroits et causer une usure prématurée du moteur. Ces passages étroits peuvent s'obstruer, entraînant des problèmes au démarrage ou pendant le fonctionnement. Utilisez toujours un filtre compatible avec votre moteur pour garantir qu'il offre une protection adéquate.

AVIS

Si vous faites tourner votre tondeuse sans filtre à air ou avec un filtre à air endommagé, des impuretés pourront pénétrer dans le moteur, ce qui résultera en une usure prématurée de celui-ci. Ce type de dommage n'est pas couvert par la garantie.

1. Appuyer les ergots de maintien du couvercle du filtre à air [1], puis déposez le couvercle.
2. Retirez le filtre [2] de son boîtier [3].
3. Examinez le filtre et remplacez-le s'il est endommagé.
4. Nettoyez le filtre en le tapotant plusieurs fois sur une surface dure pour enlever la saleté, ou nettoyez-le au jet d'air comprimé (la pression de celui-ci ne doit pas excéder 207 kPa) qui devra être dirigé de l'intérieur vers l'extérieur. Ne tentez jamais d'utiliser une brosse pour enlever la saleté, ceci aurait pour effet de forcer celle-ci dans les fibres.
5. Nettoyez la saleté qui se trouve à l'intérieur du boîtier contenant le filtre et sur le couvercle à l'aide d'un chiffon mouillé. Veillez à ce que la saleté ne pénètre pas dans le conduit qui mène au carburateur.
6. Remontez le filtre et le couvercle.

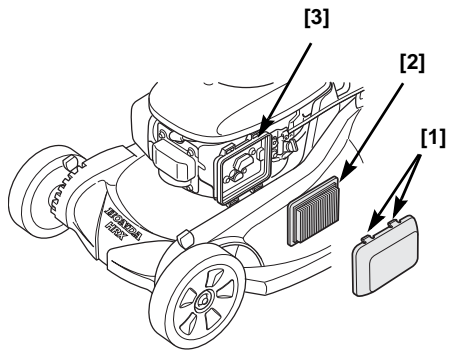

Bougie d'allumage

Bougies recommandées: NGK - BPR5ES

AVIS

Une bougie non appropriée peut endommager le moteur.

Pour de meilleurs résultats, la bougie [1] doit être correctement assise et dénuée de poussière.

1. Débranchez le capuchon de bougie [2] et enlevez toute saleté autour de la bougie.

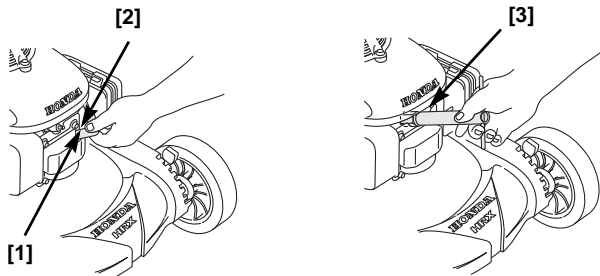

2. Enlevez la bougie avec une clé à bougie [3].

3. Examinez attentivement la bougie. Remplacez-la si les électrodes sont usées ou si l'isolant est fissuré ou cassé. Nettoyez la bougie à l'aide d'une brosse métallique si vous comptez la réutiliser.

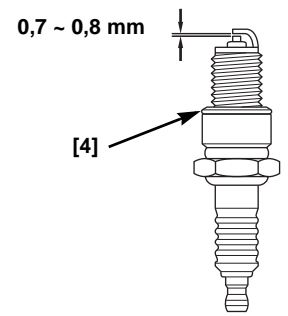

4. Mesurez l'écartement des électrodes avec une jauge appropriée. La distance doit être de 0,7 à 0,8 mm. Si un réglage est nécessaire, il suffit de tordre soigneusement l'électrode latérale.
5. Remplacez la bougie avec précaution, à la main, pour éviter de croiser les fils.
6. Une fois la bougie sur son assise, vissez-la avec une clé à bougie pour comprimer la rondelle.

Si vous remplacez une bougie déjà utilisée, vissez d'1/8 à 1/4 de tour, une fois la bougie sur son assise.

Si vous installez une bougie neuve, vissez-la d'1/2 tour pour comprimer la rondelle [4], une fois la bougie sur son assise.

AVIS

Une bougie mal installée peut surchauffer et endommager le moteur. Ne serrez pas trop afin de ne pas abîmer les fils et la tête de cylindre.

7. Remplacez le capuchon sur la bougie.

Entretien du pare-étincelles

En Europe ou dans les autres pays dans lesquels la directive 2006/42/EC sur la machinerie est en vigueur, ce nettoyage doit être réalisé par votre responsable d'entretien.

Le dispositif anti-étincelles doit faire l'objet d'une révision toutes les 100 heures pour qu'il soit en bon état de fonctionnement.

1. Attendez que le moteur refroidisse. Retirez alors les trois écrous [1] qui maintiennent la tôle protectrice du pot d'échappement [2] à l'aide d'une clé à pipe de 10 mm.
2. Déposez la tôle protectrice du pot d'échappement [2].
3. Retirez la vis [4].
4. Retirez le dispositif anti-étincelles [3] du pot d'échappement [5].
5. Vérifiez s'il y a des dépôts de carbone sur le dispositif anti-étincelles [3] et la sortie de l'échappement. Éliminez ces dépôts à l'aide d'une brosse. Veillez à ne pas endommager le tamis du dispositif anti-étincelles [3].
6. Montez le dispositif anti-étincelles dans le pot d'échappement.
7. Montez l'ensemble d'échappement sur le moteur et serrez fermement à l'aide des trois écrous.

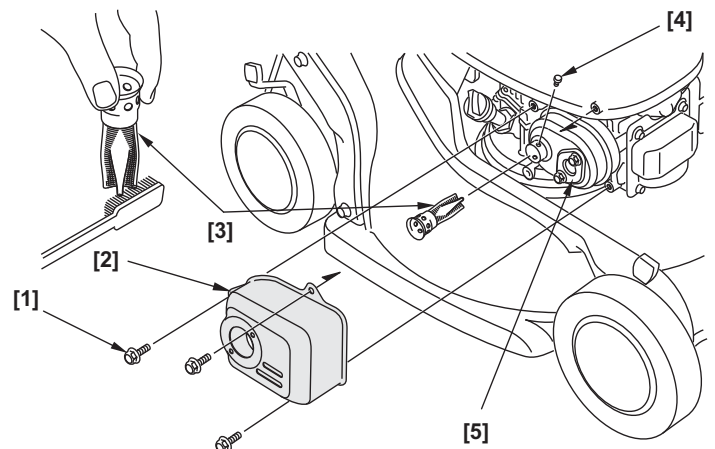

REGLAGE DES CABLES DE COMMANDE

Câble de commande de lame

Mesurez le jeu au sommet du levier de commande de lame [1] en maintenant le bouton enfoncé. Le jeu doit être compris entre 10 et 15 mm. Si des réglages sont nécessaires :

1. Desserrez les écrous de blocage [2] avec une clé de 10 mm et déplacez le curseur de réglage [3] vers le haut ou le bas, comme nécessaire.
2. Resserrez les écrous de blocage et revérifiez le jeu.
3. Démarrez le moteur à l'extérieur et faites fonctionner le levier de commande de lame.

Si la lame ne se met pas en route ou ne s'arrête pas comme il le faudrait, et que le réglage du câble est correct, portez alors la tondeuse chez un concessionnaire Honda pour réparations

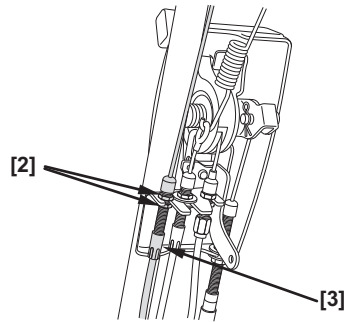
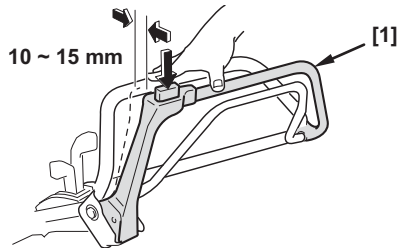

Réglage du câble d'embrayage

1. Le moteur étant arrêté, placez les bandes des câbles des commandes [1] conformément à l'illustration.
2. Tirez le levier de vitesse complètement en arrière en position neutre.
3. Démarrez le moteur et déplacez la manette des gaz sur la position RAPIDE.

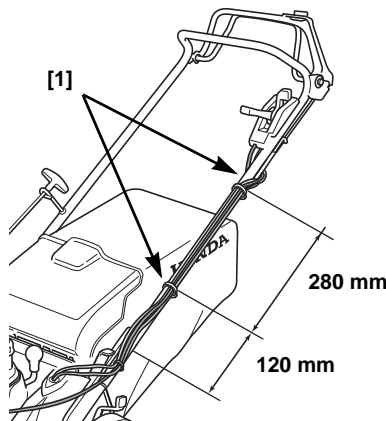

4. Embrayez le levier d'embrayage d'avancement [2] et vérifiez que :
 - a. La tondeuse n'avance pas en mode autotracté.
 - b. La tondeuse commence à avancer en mode autotracté ou à avancer très lentement vers l'avant lorsque vous avancez d'un cran.

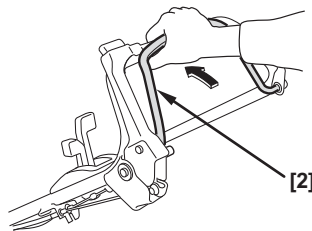

Si la tondeuse ne fonctionne pas comme décrit ci-dessus, passez à l'étape 5. Si elle fonctionne conformément aux explications données, aucun réglage n'est nécessaire.

5. Desserrez les écrous du câble de l'embrayage d'avancement situés en haut [3] et en bas [4] avec une clé de 10 mm. Déplacez le curseur de réglage [5] vers le haut ou le bas comme nécessaire jusqu'à ce que la tondeuse fonctionne conformément à la description de l'étape 4. Serrez les écrous de blocage.

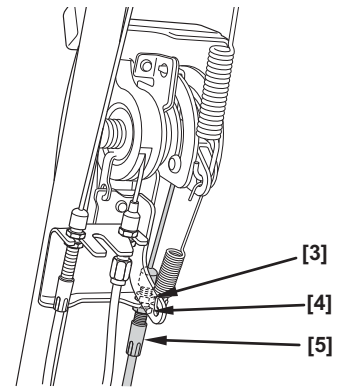

Inspection Du Cable Des Gaz

1. Amenez le levier des gaz [1] sur la position rapide [2].

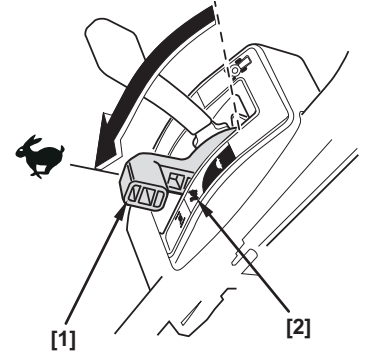

2. Retirez le couvercle du filtre à air.

3. Vérifier que le levier de contrôle [3] touche juste la vis de bouchon [4]. Si l'écart n'est pas correct, passez à l'étape 4.

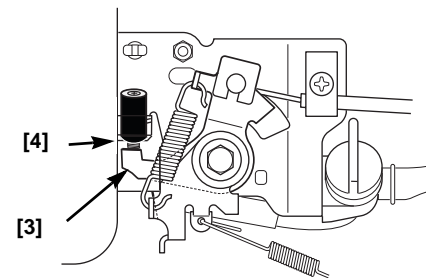

4. Débloquez les écrous [5] à l'aide d'une clé de 10 mm. Glissez le réglage [6] vers le haut ou vers le bas ou vers le haut de façon à obtenir l'écart requis à l'étape 3. Resserrez les écrous de blocage [5].

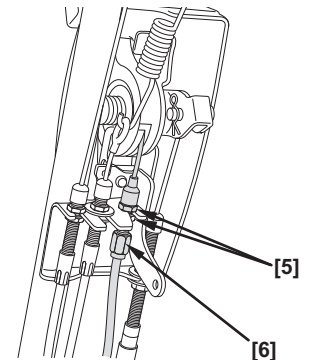

MONTAGE ET DEMONTAGE DE LA LAME

Si vous désirez retirer les lames pour les affûter ou les remplacer, il vous faut une clé dynamométrique. Portez des gants de protection afin de vous protéger les mains.

AFFUTAGE DE LA LAME : Pour éviter l'affaiblissement des lames, leur affûtage inégal ou imparfait, il convient de confier l'aiguisage de la lame à un concessionnaire Honda agréé.

REPLACEMENT DE LAME : N'utilisez que des lames de rechange Honda ou leur équivalent.

Démontage De Lame

1. HRX537HYEA Ramenez la manette des gaz à la position ARRÊT pour arrêter le moteur.
HRX537HZEА, tournez le commutateur à clé en position OFF.
2. Desconecte el capuchón de la bujía (página 15). Basculer la tondeuse sur le côté droit de façon à ce que le bouchon de carburant soit sur le dessus. Ceci contribue à éviter les fuites de carburant, le suintement d'huile moteur dans le filtre à air et les démarrages difficiles.
3. Utilisez une clé à pipe de 14 mm (6 pointe) et retirez les deux vis [1] et les rondelles spéciales [2] de l'ensemble de commande des lames [5]. Utilisez un morceau de bois pour bloquer la lame et empêcher sa rotation lors du retrait des vis.
4. Retirez la lame supérieure de broyage [4] et la lame inférieure de broyage [3].

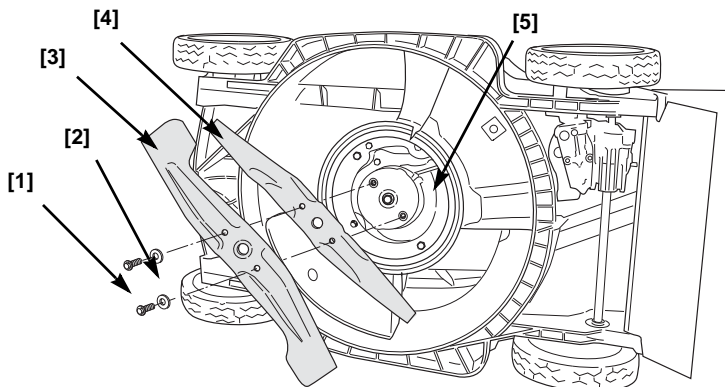

Montage de la lame

1. Nettoyez les impuretés et l'herbe se trouvant autour de la zone de montage de lame.
2. Installez les lames [3] [4] en utilisant les deux vis [1] et les rondelles spéciales [2] comme indiqué.

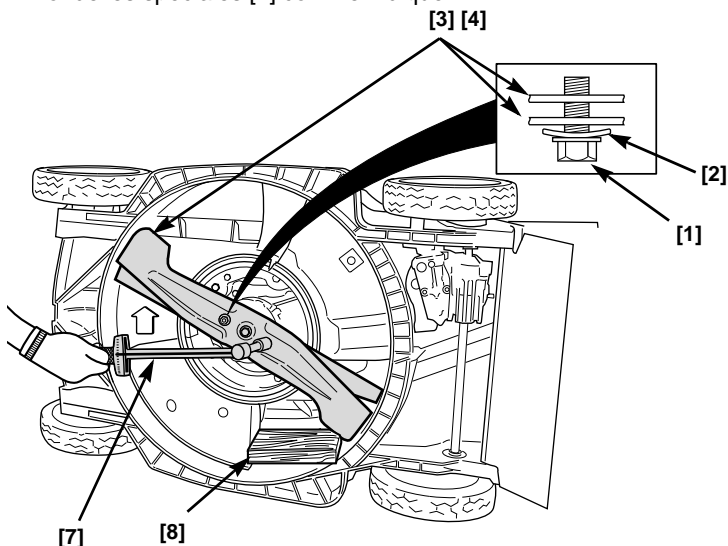

⚠ AVERTISSEMENT

L'utilisation de cette tondeuse avec une seule lame va entraîner un défaut d'appui. La lame peut alors être éjectée de la tondeuse, avec le risque de blesser gravement ou de tuer quelqu'un.

Utilisez toujours les deux lames ensemble.

N'oubliez pas d'installer les rondelles spéciales avec le côté concave orienté en direction de la ou des lames et le côté convexe orienté vers la tête des boulons.

Les deux boulons sont spécialement conçus pour ces lames et ne doivent pas être remplacés par d'autres boulons.

3. Resserrez les boulons avec une clé dynamométrique [7]. Utilisez un morceau de bois [8] pour empêcher la rotation de les lames durant cette opération.

Clé de serrage de lame : 49 à 59 N-m

Si vous ne possédez pas de clé dynamométrique, demandez à un concessionnaire Honda de serrer les boulons de lame avant d'utiliser la tondeuse. Si les boulons sont trop serrés, ils peuvent se casser. Des boulons pas assez serrés pourraient prendre du jeu et sortir. Dans les deux cas, les lames pourraient être projetées lors de la tonte.

NETTOYAGE DU SAC DE RAMMASSAGE ET REMPLACEMENT

Nettoyage du sac de ramassage

Lavez le sac à l'aide d'un tuyau d'arrosage et laissez-le sécher complètement avant de l'utiliser ; un sac mouillé se bouche très vite.

Remplacement du sac de ramassage

Remplacez un sac usagé ou déchiré par un sac de remplacement Honda ou son équivalent.

Retrait du sac

1. Décrochez les petites sangles en plastique [1] qui rattachent le sac [2] à son cadre [3].
2. Retirez le sac [2] du cadre [3].

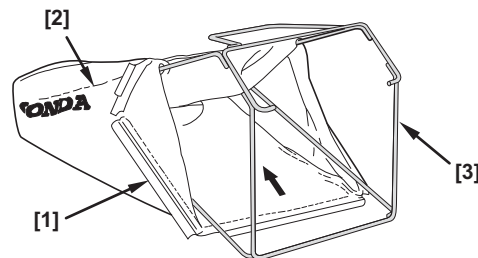

Installation du sac

1. Insérez le cadre [3] dans le sac [2] comme indiqué ci-contre.
2. Rabattez les petites sangles en plastique [1] du sac [2] sur le cadre [3].

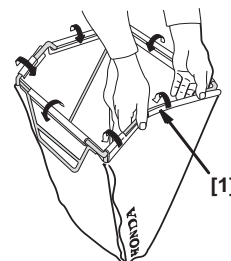

RECHARGE DE LA BATTERIE (TYPE HZEА)

Le moteur de la tondeuse à gazon dispose d'un système interne de recharge. En condition normale d'utilisation de la tondeuse, la recharge ou l'entretien n'est pas nécessaire.

Si la tondeuse ne démarre pas ou n'a pas été utilisée pendant une période prolongée :

- Démarrer la tondeuse à gazon en utilisant le démarreur à lanceur manuellement pour une séance de tonte. Cela devrait assurer une charge suffisante à la batterie pour une utilisation du démarreur électrique.
- Si vous préférez, un chargeur de batterie sur secteur en option est disponible auprès de votre concessionnaire Honda (page 20).
- Si la tondeuse à gazon ne démarre pas (après un démarrage manuel pour une séance de tonte), vérifier l'état des fusibles.
- Si la tondeuse à gazon ne démarre toujours pas, la confier à un concessionnaire réparateur agréé Honda.

REMPLENER LES FUSIBLES

Le circuit électrique du démarreur et la batterie sont protégés respectivement par des fusibles de 40 ampères [1] et de 3 ampères [2]. Si le fusible de 40 A saute, le démarreur électrique ne fonctionne pas ; si le fusible de 3 ampères saute, la batterie ne se recharge pas.

Le moteur peut être démarré manuellement si les deux fusibles ont sauté.

1. Enlever le couvercle de batterie en retirant les trois vis de fixation [3].
2. Enlever et vérifier les fusibles. S'ils sont grillés [4], les remplacer par des fusibles corrects comme indiqué.

Ne jamais utiliser de fusible d'un calibre autre que celui indiqué. Le circuit électrique risque d'être endommagé gravement ou un incendie peut en résulter.

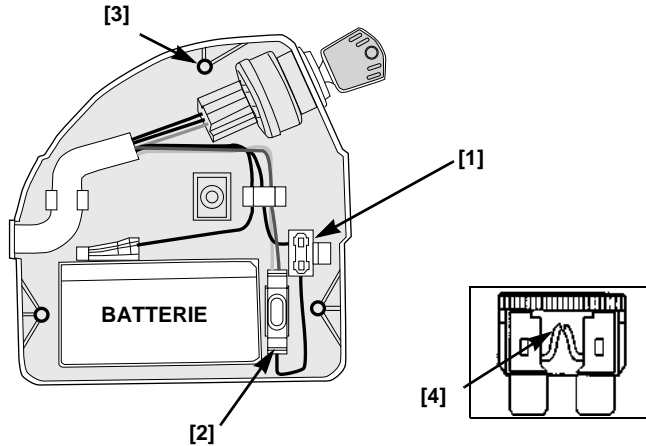

Si le fusible grille souvent, il s'agit généralement d'un court-circuit ou d'une surcharge dans le circuit électrique. Portez la tondeuse chez un concessionnaire Honda pour réparation.

TRANSPORT

Avant de charger la tondeuse

Si le moteur est chaud, attendez qu'il refroidisse pendant 15 minutes au moins avant de charger la tondeuse sur le véhicule. Un moteur et tuyau d'échappement chauds peuvent vous brûler et mettre le feu à différents matériaux.

Tournez la soupape de combustible sur la position FERME ce qui évite de noyer le carburateur et réduit les risques de fuites d'essence.

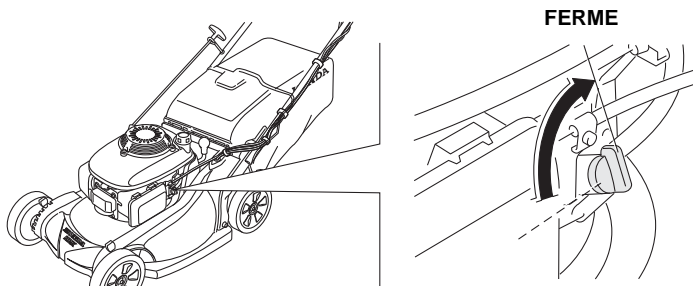

Rangement du guidon

1. Retirez le sac de ramassage, si vous en avez un. Placez-le sur le moteur, ouverture vers l'avant.
2. Déverrouillez les boutons de réglage du guidon [1] et inclinez ensuite le guidon [2] vers l'avant.
3. Etirez les extrémités inférieures du support

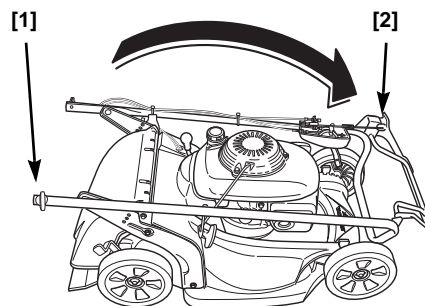

de guidon [2] pour libérer les barrettes de blocages. Repliez le guidon sur la tondeuse.

En pliant le guidon, prenez garde de ne pas pincer ni tordre le câblage des commandes.

Charger et décharger

Placez la tondeuse de façon à ce que les 4 roues soient sur le plat du véhicule. Attachez la tondeuse avec des cordes ou sangles et bloquez les roues. Eloignez les sangles et les cordes utilisées des commandes, des leviers de réglage, des fils et du carburateur.

AVIS

Pour éviter tout risque de perte de contrôle ou d'endommagement de la tondeuse, n'utilisez pas le système de traction lorsque vous chargez ou déchargez la tondeuse sur une rampe.

Pour éviter d'endommager le système de traction, n'enclenchez pas l'embrayage lorsque la tondeuse roule en marche arrière.

1. Tournez la soupape de combustible sur la position FERME.
2. Utilisez une rampe de chargement convenable.

Ajustez-la de façon à ce que son angle d'inclinaison soit inférieur à 15 degrés. Si vous n'avez pas de rampe de chargement, deux personnes seront nécessaires au chargement ou déchargement de la tondeuse de manière à la maintenir à niveau.

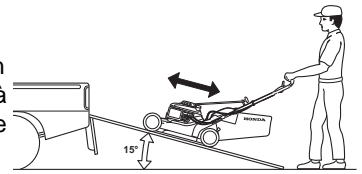

RANGEMENT

Un rangement adéquat est essentiel pour garder votre tondeuse en bon état. Les étapes suivantes vous aideront à protéger votre tondeuse de la rouille et de la corrosion et faciliteront le redémarrage du moteur lors de sa réutilisation.

Nettoyage

1. Lavez la tondeuse, dessous du carter de tonte inclus.

Moteur

Lavez le moteur à la main en prenant bien garde de ne pas mouiller le filtre à air.

AVIS

Un tuyau d'arrosage ou un appareil de nettoyage à forte pression, peut faire pénétrer de l'eau dans le filtre à air. L'eau dans l'arrivée d'air peut mouiller les filtres et pénétrer dans le carburateur ou les cylindres du moteur, entraînant de sérieux dommages.

De l'eau en contact avec un moteur chaud peut provoquer des dégâts. Laissez le moteur refroidir au moins une demi-heure avant de le laver.

Carter de tonte

Si vous utilisez un tuyau d'arrosage ou un appareil de nettoyage à pression pour nettoyer le carter de tonte, assurez-vous que l'eau n'atteint pas l'intérieur des commandes et des fils, ni le filtre à air, ni l'ouverture du pot d'échappement.

Avant de laver le carter de tonte, vérifiez que la manette des gaz se trouve sur la position ARRÊT et que la soupape de combustible se trouve sur la position FERME. Basculez la tondeuse sur le côté droit de façon à ce que le bouchon de carburant soit sur le dessus. Portez des gants épais pour vous protéger des lames.

Sac de ramassage

Retirez le sac de la tondeuse et lavez-le à l'aide d'un tuyau d'arrosage ou appareil de nettoyage à pression. Attendez que le sac soit complètement sec avant de le ranger.

2. Après avoir lavé la tondeuse, essuyez toutes les surfaces accessibles.

- Une fois la tondeuse redressée, démarrez le moteur à l'extérieur et laissez-le atteindre sa température normale de fonctionnement afin que l'eau stagnante du moteur s'évapore.
- Arrêtez le moteur et laissez-le refroidir.
- Une fois la tondeuse propre et sèche, retouchez la peinture si nécessaire et enduisez les pièces qui pourraient rouiller d'une légère couche d'huile.

Carburant

AVIS

Selon la région d'utilisation de votre matériel, certaines formules de carburant peuvent se dégrader et s'oxyder rapidement. Le carburant peut se dégrader et s'oxyder en seulement 30 jours et peut endommager le carburateur ou le circuit d'alimentation. Merci de prendre connaissance des recommandations locales de stockage auprès de votre concessionnaire réparateur.

L'essence s'oxyde et se détériore pendant l'entreposage. L'essence éventée entraîne des démarrages difficiles et des dépôts qui encrassent le système de carburation. Si l'essence contenue dans la tondeuse se détériore pendant l'entreposage, vous pouvez avoir à réparer le carburateur et d'autres éléments du système de carburation.

Le temps de conservation de l'essence sans risque pour le réservoir et le carburateur, varie en fonction du mélange d'essence utilisé, de la température de stockage et du niveau de remplissage du réservoir. Si le réservoir n'est que partiellement rempli, l'air qu'il contient favorise l'oxydation et la détérioration de l'essence. Des températures élevées du local d'entreposage favoriseront la détérioration de l'essence. Cette détérioration peut se produire en quelques mois ou même moins si l'essence utilisée pour le plein n'était pas fraîche.

Si vous conservez un bidon d'essence pour le ravitaillement, assurez-vous qu'elle ne contient que l'essence fraîche.

Si vous faut plus de 3 mois pour consommer tout le carburant stocké dans votre container de stockage, nous suggérons d'ajouter un stabilisateur de carburant au carburant lorsque vous remplissez le container.

Stockage à court terme (30-90 jours)

Si votre tondeuse doit rester inutilisée pendant 30 à 90 jours, nous recommandons ce qui suit pour éviter tout problème en rapport avec le carburant:

- Ajoutez un stabilisateur d'essence en suivant les instructions du fabricant.

Faites le plein jusqu'au col du réservoir en utilisant de l'essence fraîche. Si le réservoir n'est que partiellement rempli, l'air qu'il contient favorisera l'oxydation et la détérioration de l'essence pendant l'entreposage.

Remarque :

- Tous les stabilisateurs ont une durée de conservation limitée, et leur performance déclinera avec le temps.
 - Les stabilisateurs de carburant ne reconstitueront pas un carburant vicié.
- Après avoir ajouté le stabilisateur, faites tourner le moteur à l'extérieur pendant 10 minutes afin de vous assurer que l'essence traitée a remplacé l'essence non traitée dans le système à carburant.
 - Placez le robinet à essence sur la position OFF.
 - Continuez à laisser tourner le moteur jusqu'à ce qu'il s'arrête à cause du manque de carburant dans la cuve du carburateur. Le moteur ne devrait pas tourner plus de 3 minutes.

Stockage à long terme ou saisonnier (plus de 90 jours)

Démarrez le moteur et laissez-le tourner jusqu'à ce que toute l'essence de la totalité du circuit d'alimentation de carburant (y compris le réservoir de carburant) ait été brûlée. Ne laissez pas d'essence dans votre moteur pendant plus de 90 jours d'inutilisation.

La garantie ne couvre pas les dommages au système de carburation ou les problèmes de performances du moteur entraînés par une mauvaise préparation à l'entreposage.

Huile moteur

Changez l'huile du moteur (page 14).

Cylindre du moteur

Si la tondeuse reste entreposée pour plus de trois mois, retirez la bougie d'allumage (page 15). Versez 5 à 10 cm³ d'huile moteur fraîche dans le cylindre [1]. Tirez sur le démarreur plusieurs fois pour bien répartir l'huile dans le cylindre. Remontez la bougie.

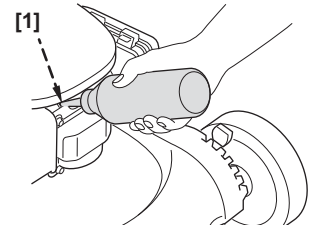

Tirez doucement sur le démarreur jusqu'à ce que vous sentiez une résistance et remplacez la poignée. Ceci va fermer les valves de manière à ne pas laisser pénétrer l'humidité dans le cylindre moteur.

RANGEMENT

Si la tondeuse entreposée contient de l'essence dans le réservoir, il est important de réduire le risque potentiel d'incendies provoqués par les vapeurs d'essence. Choisissez un local d'entreposage bien aéré et éloigné de tout appareil à flamme (chaudière, chauffe-eau ou sèche-linge). Évitez aussi tout lieu où fonctionnent des outils électriques ou un moteur électrique produisant des étincelles.

Si possible, évitez les locaux d'entreposage humides qui favorisent la formation de rouille et de corrosion.

Faites reposer la tondeuse sur une surface plane. L'inclinaison de la tondeuse peut provoquer une fuite d'essence ou d'huile.

Le guidon peut être plié pour un rangement moins encombrant (page 18).

Le moteur et le tuyau d'échappement du moteur étant froids (pour éviter tout risque de fusion de certaines matières), recouvrez la tondeuse pour la protéger de la poussière. N'utilisez pas de bâche en plastique qui emprisonne l'humidité et favorise la formation de rouille et de corrosion.

Reutilisation Après Rangement

Procédez aux vérifications de la tondeuse décrites dans le chapitre PREPARATION AVANT UTILISATION (page 5) de ce manuel.

Si le cylindre a été enduit d'huile durant la préparation à l'entreposage, le moteur fumera légèrement lors du démarrage. Ce phénomène est normal.

DEPISTAGE DES PANNES

LE MOTEUR NE DÉMARRE PAS

| Cause possible | Solution |
|--|--|
| Soupape de combustible sur FERME | Tournez la soupape de combustible sur OUVERT (page 4). |
| La manette des gaz est dans la mauvaise position | Déplacez la manette des gaz sur la position RAPIDE (page 4). |
| Le démarreur tourne lentement ou pas du tout (type HZEA) | <ul style="list-style-type: none"> Utilisez le démarreur à lanceur pour au moins une séance de tonte pour permettre à la batterie de se recharger (page 9) Vérifier le bon état des fusibles (page 17) |

| | |
|---|---|
| Pas d'essence | Faites le plein (page 6). |
| Mauvaise essence ; tondeuse entreposée avec essence non traitée, ou plein fait avec essence éventée | Refaites le plein avec de l'essence fraîche (page 6). |
| La bougie est défectueuse, mal posée, sale | Nettoyez, remplacez ou changez la bougie (page 15). |
| La bougie est enduite d'essence (moteur noyé) | Séchez et réinstallez la bougie. Démarrez le moteur, avec la manette des gaz dans la position rapide. |
| Le filtre à essence est bouché. Le carburateur ou l'allumage fonctionne mal, la valve est bouchée, etc. | Portez la tondeuse chez un concessionnaire Honda ou consultez le manuel d'atelier. |

PERTE DE PUISSANCE

| Cause possible | Solution |
|---|---|
| La manette n'est pas en position rapide | Mettez la manette sur RAPIDE (page 4). |
| L'herbe est trop haute pour être coupée | Augmentez la hauteur de coupe (page 8), coupez des bandes plus étroites (page 10), ou coupez l'herbe plus souvent. Réglez le bouton de commande de tonte. |
| Le carter de tonte est engorgé | Nettoyez le carter de tonte (page 13). |
| Filtre à air bouché | Nettoyez ou remplacez le filtre à air (page 15). |
| Essence éventée ; tondeuse entreposée avec essence non traitée, ou plein fait avec de l'essence éventée | Refaites le plein avec de l'essence fraîche (page 6). |
| Filtre à essence bouché, carburateur ou allumage fonctionnent mal, la valve est bouchée, etc. | Portez la tondeuse chez un concessionnaire Honda ou consultez le manuel d'atelier. |

VIBRATION

| Cause possible | Solution |
|---|--|
| De l'herbe et des débris se sont logés sous le carter | Nettoyez le carter de tonte (page 13). |
| La lame a du jeu ou est tordue, endommagée ou déséquilibrée par un mauvais affûtage | Resserrez les vis de la lame. Remplacez la(les) lame(s) endommagée(s) (page 17). |
| Dommages mécaniques (vilebrequin tordu, par exemple) | Portez la tondeuse chez un concessionnaire Honda ou consultez le manuel d'atelier. |

PROBLEMES DE MISE EN SAC ET TONTE

| Cause possible | Solution |
|---|--|
| La vitesse du moteur est trop faible pour couper | Avancez le levier dans la position rapide (page 4). |
| La tondeuse avance trop vite en vue de l'état de la pelouse | Passer à la vitesse lente (page 11). |
| Les leviers de réglage de hauteur de tonte sont à des positions différentes | Alignez tous les leviers sur la même position de hauteur de coupe (page 12). |
| Le sac de ramassage est trop plein ou bouché | Videz le sac à herbe. Lavez-le si encrassé de poussière (page 4). |
| Le carter de tonte est bouché | Nettoyez le carter de tonte (page 13). |
| La (les) lame(s) sont émoussées, tordues ou endommagées | Affûtez ou remplacez la(les) lame(s) (page 17). |
| Lame inadéquate en place | Installez la lame convenable (page 17). |

SPÉCIFICATIONS

| | | |
|----------------------------|---------|---------|
| MODÈLE | HRX537 | |
| TYPE | HYEA C2 | HZEA C3 |
| CODE DE DESCRIPTION | MAGA | |

GENERAL

| | | |
|---|--|---------|
| Longueur totale | 1 825 mm | |
| Hauteur de la poignée | 1 115 mm | |
| Poids à vide | 44,8 kg | 46,4 kg |
| Largeur de la bande de roulement | 585 mm | |
| Largeur de coupe | 530 mm | |
| Réglage hauteur de coupe | 19 mm, 32 mm, 46 mm, 62 mm, 75 mm, 88 mm, 101 mm | |
| Capacité du sac de ramassage | 88 ℓ | |
| Niveau de pression acoustique au poste de conduite (selon directive 2006/42/EC) | 85 dB(A) | |
| Incertitude | 1 dB(A) | |
| Niveau de puissance acoustique mesuré (selon directive 2000/14/EC) | 97 dB(A) | |
| Incertitude | 0,8 dB(A) | |
| Niveau de puissance acoustique garanti (selon directive 2000/14/EC) | 98 dB(A) | |
| Vibrations transmises (selon directive 2006/42/EC) | 4,5 m/s ² | |
| Incertitude | 2,3 m/s ² | |

MOTEUR

| | |
|--|--|
| Modèle | GCV190 |
| Type | 4 temps, monocylindre, bielle verticale, arbre à cames en tête (OHC) |
| Déplacement | 187 cm ³ |
| Alésage x course | 69 x 50 mm |
| Refroidissement | Air forcé |
| Lubrification | Barbotage et projection |
| Taux de compression | 8,5:1 |
| Vitesse maximale | 2 850 ⁺⁰ ₋₁₅₀ tours/mn |
| Vitesse au ralenti | 1 700 ± 150 tours/mn |
| Système d'allumage | Magnétique transistorisé |
| Bougie | NGK: BPR5ES |
| Ecartement des électrodes de la bougie | 0,7 ~ 0,8 mm |
| Filtre à air | De type sec |
| Essence recommandée | Teneur d'octane : 91 ou plus (sans plomb de préférence) |
| Capacité du réservoir d'essence | 0,91 L |
| Huile recommandée | SAE 10W-30, API SJ ou équivalent |
| Capacité huile moteur | 0,50 L * Plein : 0,35 ~ 0,40 L |

* Le niveau peut varier en fonction de l'huile restant dans le moteur. Utilisez toujours la jauge d'huile pour vérifier le niveau réel de l'huile (page 4).

TRANSMISSION

| | |
|--|---------------------|
| Type | Hydrostatique |
| Moteur à transmission | À courroie en V |
| Embrayage principal | Type fluide |
| Vitesse tondeuse (moteur à 2850 tr/mn) | 0 ~ 1,75 m/s |
| Lubrification | Honda hydrostatique |

INTRODUCCIÓN

Gracias por adquirir un cortacésped Honda.

Este manual abarca los aspectos de la operación y el mantenimiento del cortacésped Honda HRX537HYEA y HRX537HZE.

Deseamos ayudarle a obtener los mejores resultados de su nuevo cortacésped y a operarlo con la mayor seguridad. Este manual contiene la información sobre cómo hacerlo; por favor léalo cuidadosamente.

Este manual debe ser considerado como una parte permanente del cortacésped y debe acompañar a la unidad en el caso de que se venda después de usarlo.

Si usted tiene algún problema o preguntas con respecto al cortacésped, póngase en contacto con su distribuidor autorizado de Honda.

Le aconsejamos que lea el certificado de garantía a fin de entender completamente sus derechos y responsabilidades. El certificado de garantía es un documento por separado que será provisto por su distribuidor de Honda.

Honda Power Equipment Mfg., Inc., se reserva el derecho de efectuar cambios en cualquier momento sin previo aviso y sin incurrir en ninguna obligación.

Ninguna sección de esta publicación puede ser reproducida sin la autorización por escrito.

MENSAJES DE SEGURIDAD

Ponga especial atención a los textos precedidos por las palabras siguientes:

⚠ PELIGRO

No seguir las instrucciones correspondientes le CAUSARÁ lesiones graves o la muerte.

⚠ ADVERTENCIA

Previene contra el riesgo de SUFRIR LESIONES GRAVES o incluso MORTALES, en el caso de no seguir las instrucciones.

⚠ PRECAUCION

Previene contra el riesgo de SUFRIR LESIONES en el caso de no seguir las instrucciones.

Cada mensaje le informa acerca del tipo de riesgo que puede ocurrir y acerca de lo que usted puede hacer para evitar o reducir el riesgo de sufrir lesión alguna.

MENSAJES DE PREVENCIÓN DE DAÑOS

Usted encontrará además, otros mensajes importantes que van precedidos por la siguiente palabra:

AVISO

El no seguir las instrucciones puede ocasionar daños a su cortacésped o a la propiedad de terceros.

El propósito de estos mensajes es el de ayudarle a evitar los daños a su cortacésped, a la propiedad de terceros o al medio ambiente.

HONDA

MANUAL DEL PROPIETARIO (Manual original) HRX537HYEA • HRX537HZE CORTACÉSPED



ESPAÑOL

INDICE

| | | | |
|-------------------------------------|----|---------------------------------|----|
| INTRODUCCIÓN | 1 | MANTENIMIENTO | 13 |
| MENSAJES DE SEGURIDAD . . . | 1 | La Importancia Del | |
| INFORMACIÓN DE SEGURIDAD 2 | | Mantenimiento | 12 |
| Ubicación De La Etiqueta De | | Programa | |
| Seguridad | 3 | De Mantenimiento | 13 |
| Placa De Identificación Del | | Mantenimiento Del Motor | 14 |
| Producto | 3 | Ajustes A Los Cables | |
| IDENTIFICACIÓN DE LOS | | De Mando | 15 |
| COMPONENTES | 3 | Montaje Y Desmontaje De La | |
| INSTALACIÓN | 4 | Cuchilla | 16 |
| MANDOS | 4 | Limpieza Y Cambio Del | |
| INSPECCIONES ANTES DE LA | | Saco Para Césped | 17 |
| OPERACIÓN | 5 | TRANSPORTE | 17 |
| Nivel de aceite del motor | 6 | ALMACENAMIENTO | 18 |
| Combustible | 6 | RESOLUCIÓN DE PROBLEMAS | 19 |
| OPERACIÓN | 9 | ESPECIFICACIONES | 20 |
| Precauciones Al Cortar | | | |
| El Césped | 9 | Condiciones De Garantía Honda, | |
| Encendido del Motor | 9 | Declaración de Conformidad CE, | |
| Operación De Los Mandos | | Honda Distribuidor Dirección | |
| Durante El Corte | | Última página | |
| De Césped | 10 | | |
| Prácticas de Seguridad Para | | | |
| Cortar El Césped | 11 | | |
| Consejos Para El Corte | 11 | | |

INFORMACIÓN DE SEGURIDAD

⚠️ ADVERTENCIA

Para asegurar una operación sin peligros –



• Los cortacéspedes Honda están diseñados para brindar un servicio seguro y confiable si se operan de acuerdo a las instrucciones. Lea y entienda el manual del propietario antes de operar el cortacéspedes. El no hacerlo así podría resultar en lesiones personales o en daños a la unidad.

- Lea cuidadosamente las instrucciones, familiarícese con los mandos y con el uso correcto del equipo.
- Nunca permita que niños o personas que no estén familiarizadas con estas instrucciones utilicen el cortacéspedes. Los reglamentos locales podrían limitar la edad del operador.
- Nunca opere el cortacéspedes cuando personas, principalmente niños o mascotas, se encuentren cerca.
- Recuerde que el operador o usuario es responsable por las lesiones o peligros que ocurran a otras personas o a la propiedad de terceros.
- Mientras utiliza el cortacéspedes, use siempre calzado apropiado y pantalones largos. Nunca opere el cortacéspedes con los pies descalzos ni con sandalias.
- Inspeccione cuidadosamente el área donde se usará el equipo y retire todos los objetos que puedan ser recogidos y lanzados por la máquina.
- La gasolina es altamente inflamable:
 - Almacene el combustible en recipientes específicamente diseñados para ese propósito.
 - Efectúe la recarga de combustible solamente en áreas al aire libre y absténgase de fumar mientras lo hace.
 - Añada el combustible antes de echar a andar el motor. Nunca remueva el tapón del tanque de combustible ni añada gasolina mientras el motor esté en marcha o cuando el motor esté caliente.
 - Si se derrama gasolina, no intente encender el motor, sino mueva la máquina lejos del área del derrame y evite crear una fuente de ignición hasta que los vapores de la gasolina se hayan disipado.
 - Instale fijamente el tapón de la gasolina.
- Cambie los silenciadores defectuosos.
- Antes de usar el equipo, efectúe siempre una inspección visual para determinar que la(s) cuchilla(s), el(los) perno(s) de la cuchilla y la cubierta del cortacéspedes no estén gastados ni dañados. Cambie la(s) cuchilla(s) gastada(s) o dañadas y el(los) perno(s) en conjunto, para conservar el equilibrio de las piezas.
- No opere el motor en un espacio confinado, donde los vapores peligrosos de monóxido de carbono se puedan concentrar.
- Corte el césped solamente a la luz del día o con suficiente luz artificial.
- Evite operar el equipo sobre hierba mojada, cuando sea posible.
- Al cortar el césped en terrenos con pendiente:
 - Esté seguro siempre de obtener un buen equilibrio sobre las pendientes.
 - Siegue en dirección transversal a la pendiente, nunca en sentido ascendente o descendente.
 - Camine, nunca corra.
 - Observe extrema precaución cuando cambie de dirección en las pendientes.
 - No siegue sobre pendientes demasiado inclinadas.

- Use extrema precaución cuando marche en retroceso o al tirar del cortacéspedes en dirección hacia usted.
- Detenga la(s) cuchilla(s) si el cortacéspedes debe ser inclinado para ser transportado, cuando se desplace sobre superficies que no sean de césped y cuando transporte el cortacéspedes hacia y desde el área que se desea segar.
- Nunca opere el cortacéspedes cuando las protecciones y las corazas estén dañadas o sin los dispositivos de seguridad (por ejemplo: los deflectores y/o el saco para césped en su lugar).
- No intente efectuar ajustes a la altura de las ruedas mientras la máquina esté en marcha.
- No cambie los ajustes del regulador del motor ni acelere demasiado el motor.
- Desconecte los embragues de todas las cuchillas y de la transmisión antes de echar a andar la máquina.
- Encienda cuidadosamente el motor, de acuerdo con las instrucciones y mantenga los pies alejados de la(s) cuchilla(s).
- No incline el cortacéspedes cuando encienda el motor.
- No coloque las manos ni los pies cerca o debajo de las piezas en movimiento. Manténgase alejado de la abertura de descarga en todo momento.
- Nunca levante ni transporte un cortacéspedes mientras el motor está en marcha.
- Detenga la marcha del motor y desconecte el cable de la bujía:
 - Antes de eliminar un bloqueo o una obstrucción del cortacéspedes.
 - Antes de inspeccionar, limpiar o efectuar alguna labor de mantenimiento en el cortacéspedes.
 - Después de golpear un objeto extraño. Inspeccione el cortacéspedes para determinar los daños y efectuar las reparaciones antes de reiniciar la operación del mismo.
 - Si el cortacéspedes comienza a vibrar anormalmente, inspecciónelo inmediatamente.
- Detenga la marcha del motor:
 - Siempre que deje el cortacéspedes desatendido.
 - Antes de efectuar la recarga de combustible del cortacéspedes.
 - Antes de retirar el saco para césped, el adaptador de la descarga lateral.
- Desacelere el motor hasta apagarlo y cierre la válvula del combustible, al terminar de cortar el césped.
- Mantenga apretadas todas las tuercas, pernos y tornillos para asegurar que el equipo se encuentre en condiciones seguras de trabajo.
- Nunca almacene el equipo con gasolina en el tanque dentro de un edificio donde los vapores puedan alcanzar una fuente de llamas o de chispa.
- Permita que el motor se enfríe antes de almacenarlo en cualquier recinto. Para reducir el riesgo de incendio, mantenga el motor, el silenciador, el compartimiento de la batería (si es aplicable) y el área de almacenamiento de gasolina, sin la presencia de hierba recortada, hojarasca o grasa excesiva.
- Inspeccione frecuentemente el saco para césped a fin de determinar si existe algún desgaste o deterioro.
- Cambie las piezas gastadas o dañadas para una mayor seguridad.
- Si el tanque de combustible debe drenarse, esto debe hacerse al aire libre.
- Use protección para los ojos.

Eliminación

Para proteger el medio ambiente, no tire el producto, la batería, el aceite de motor, etc. usados en un lugar de recolección de la basura. Observe las leyes y regulaciones de su localidad o consulte a un concesionario Honda autorizado cuando deba tirar tales partes.

UBICACION DE LA ETIQUETA DE SEGURIDAD

Esta etiqueta le advierte acerca de posibles peligros que podrían ocasionar lesiones graves. Lea cuidadosamente el significado de la etiqueta. Si la etiqueta se despegó o se vuelve ilegible, póngase en contacto con su distribuidor para obtener una nueva.

| Letra | Símbolos |
|-------------|--|
| A, D | <div style="display: flex; justify-content: space-around;"> <div style="text-align: center;"> <p>A</p> </div> <div style="text-align: center;"> <p>D</p> </div> </div> <p>1. Leer el manual de explicaciones antes de utilizar el cortacésped. 2. Riesgo de proyecciones. Mantenerse alejado de personas al utilizar el cortacésped. 3. Riesgo de corte. Cuchilla rotativa. No poner las manos ni los pies debajo del cárter de corte. Desconectarse de la bujía antes de proceder a cualquier labor de mantenimiento o reparación en la máquina. 4. No utilizar sin deflector o saco recogedor. 5. No producir chispas ni llamas, ni fumar. 6. Llevar protección para los ojos. 7. Mantener fuera del alcance de los niños. 8. Sustancia corrosiva – Puede causar ceguera o quemaduras graves. 9. Gases explosivos – Protegerse los ojos. 10. Reciclar – Contiene plomo.</p> |
| B | <div style="display: flex; justify-content: space-around;"> <div style="text-align: center;"> <p>11</p> </div> <div style="text-align: center;"> <p>12</p> </div> <div style="text-align: center;"> <p>13</p> </div> </div> <p>11. Leer el manual de explicaciones antes de utilizar el cortacésped. 12. El motor emite gas monóxido de carbono que es tóxico y venenoso. No lo tenga en marcha en un lugar cerrado. 13. La gasolina es muy inflamable y explosiva. Pare el motor y espere a que se enfríe antes de repostar.</p> |

PLACA DE IDENTIFICACIÓN DEL PRODUCTO

| Letra | Símbolos |
|----------|---|
| C | <p>1. Nivel de potencia acústica garantizado de acuerdo a la Directiva 2000/14/EC 2. Marca de conformidad de acuerdo con la EC-Directiva 3. Marca de conformidad optional 4. Potencia nominal en Kilovatios 5. Velocidad del motor máximo 6. Año de fabricación 7. Peso en kilogramos 8. Número de serie 9. Modelo 10. Nombre y dirección el representante autorizado 11. Nombre y dirección del fabricante</p> <p>Nombre y dirección del fabricante y representante autoizado están escritos en el "Declaraton CE de conformidad" ESQUEMA DE CONTENIDOS en este manual de instrucciones.</p> |

Registre los números de serie del bastidor y del motor en el espacio que sigue. Estos números de serie pueden ser necesarios cuando solicite piezas de repuesto y cuando haga consultas sobre cuestiones técnicas o de garantía.

Números de serie del bastidor: _____ - _____

Números de serie del motor: _____ - _____

Fecha de compra: _____ / _____ / _____

IDENTIFICACIÓN DE LOS COMPONENTES

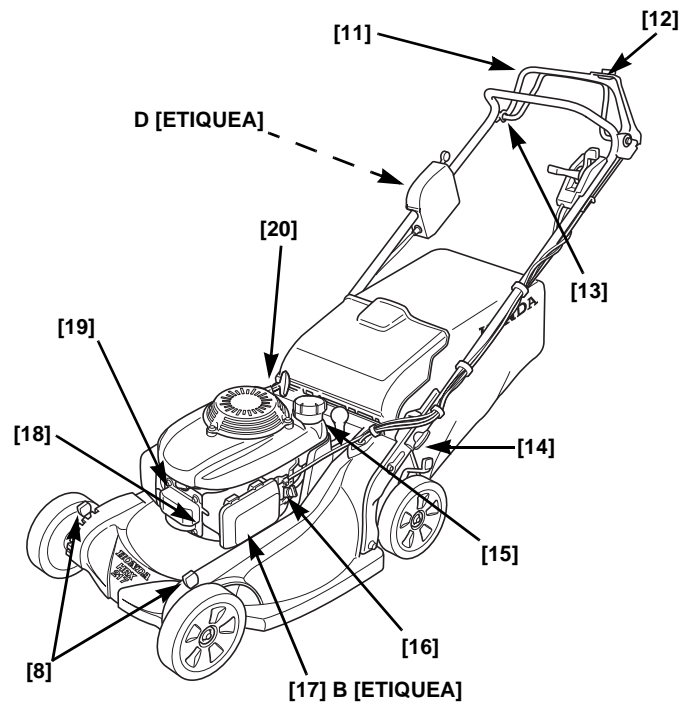
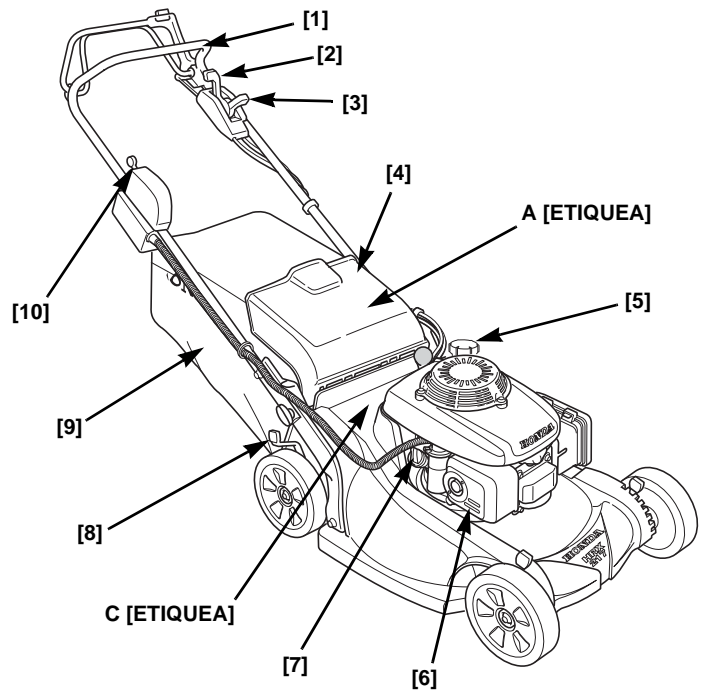

| | |
|----|--|
| 1 | Manillar |
| 2 | Palanca de cambio de velocidades |
| 3 | Palanca del acelerador |
| 4 | Protector de la descarga |
| 5 | Tapón del tanque de combustible |
| 6 | Silenciador |
| 7 | Tapón del depósito de aceite |
| 8 | Palancas (4) de ajuste de la altura de corte |
| 9 | Saco para césped |
| 10 | Interruptor de liave (HZEA solamente) |

| | |
|----|--------------------------------------|
| 11 | Palanca de mando de la cuchilla |
| 12 | Botón de mando para la cuchilla |
| 13 | Palanca de embrague del avance |
| 14 | Perillas de bloqueo del manillar (2) |
| 15 | Perilla del director de corte |
| 16 | Válvula de combustible |
| 17 | Filtro de aire |
| 18 | Carburador |
| 19 | Capuchón de la bujía |
| 20 | Lanzador |

INSTALACIÓN

DESEMPACADO

Retire todos los cartones que envuelven el manillar.

INSTALACIÓN DEL MANILLAR

1. Gire las perillas de ajuste del manillar [1] 90 grados a la posición desbloqueada (página 7).
2. Mueva el manillar hacia arriba o hacia abajo, de forma que los pasadores de ubicación estén alineados con los agujeros altos, medios o bajos de las abrazaderas de montaje del manillar.
3. Gire 90 grados las perillas de ajuste a la posición bloqueada y los pasadores se ajustarán en los agujeros y se bloquearán en su sitio.

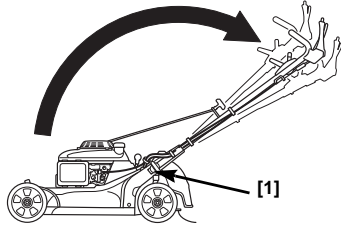

BATERÍA (TIPO HZEA)

El motor de la cortadora de césped tiene un sistema de carga interno. En condiciones normales de corte de césped, no es necesario cambiar o dar mantenimiento a la batería.

La cortadora de césped se envía con la llave de encendido en la bolsa de piezas. Instale la llave en el interruptor.

MONTAJE DEL SACO PARA CÉSPED

Deslice la estructura del saco para césped [1] en el interior del mismo [2] e instale los sujetadores de plástico [3] tal y como se muestra.

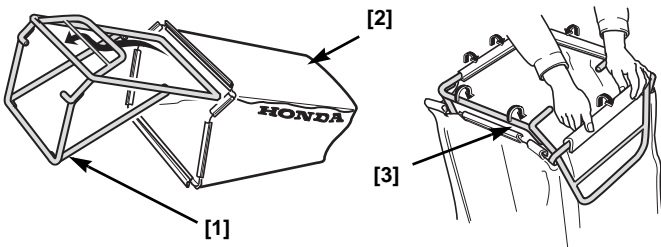

Alce el protector de descarga [4] e instale el saco para césped.

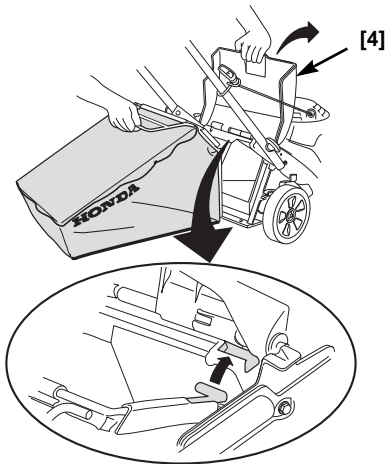

ACEITE DEL MOTOR

El cortacésped se envía **SIN ACEITE** en el motor.

Añada suficiente aceite tipo SAE 10W-30 API de categoría de servicio SJ hasta que el nivel del aceite [1] se encuentre entre las marcas de límite superior [2] en inferior [3] en la varilla medidora, tal y como se muestra.

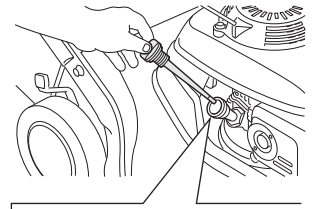

Cantidad de relleno:
0,35 ~ 0,40 litros

No rebose el motor con aceite. Si se rebose el motor, el exceso de aceite puede transferirse a la carcasa de limpieza de aire y al filtro del aire.

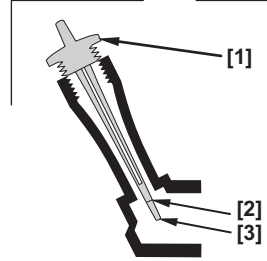

COMBUSTIBLE

Consulte la página 6.

ANTES DE USAR EL CORTACÉSPED

Antes de usar el cortacésped, toda persona que vaya a operar la máquina deberá leer los siguientes capítulos:

- **INSTRUCCIONES DE SEGURIDAD** (página 2)
- **CONTROLES** (página 4)
- **COMPROBACIONES PREVIAS A LA OPERACIÓN** (página 5)
- **OPERACIÓN** (página 9)
- **PROGRAMA DE MANTENIMIENTO** (página 13)

MANDOS

VÁLVULA DE COMBUSTIBLE

La válvula de combustible [1] abre y cierra la conexión entre el depósito de combustible y el carburador.

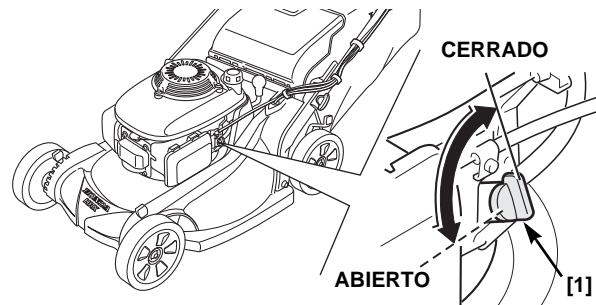

PALANCA DEL ACELERADOR

La palanca del acelerador [1] controla las siguientes funciones:

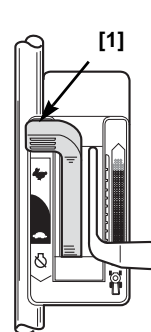

| | | |
|--|---------------|--|
| | RÁPIDO | Para volver a encender con el motor caliente y para cortar el césped. |
| | LENTO | Para poner el motor en marcha a velocidad en vacío. |
| | PARADA | Para detener la marcha del motor. (En el tipo HZEA, ponga el interruptor de llave en posición apagado (OFF) para apagar el motor.) |

INTERRUPTOR DE LLAVE [1] (TIPO HZEA)

| | | |
|---|-----------|---|
| ○ | APAGADO | Para el motor. |
| I | ENCENDIDO | Posición de funcionamiento (el interruptor de llave deberá estar en la posición de encendido (ON) para poder usar el lanzador de arranque). |
| ⚡ | ARRANQUE | Hace funcionar el arranque eléctrico. |

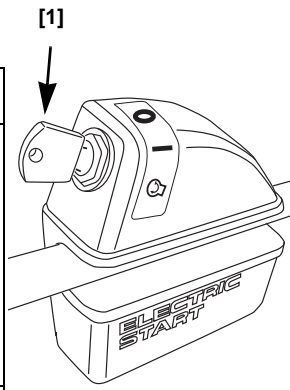

PALANCA DE MANDO DE LA CUCHILLA

El botón [1] y la palanca de mando de la cuchilla [2] dan inicio y detienen el giro de la cuchilla.

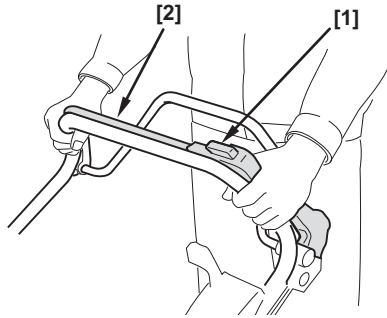

PALANCA DEL EMBRAGUE DE AVANCE

La palanca del embrague de avance [1] engancha y desengancha la transmisión.

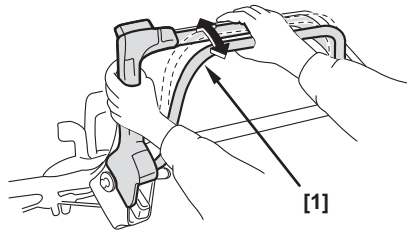

PALANCA DE CAMBIOS

La palanca de cambios [1] selecciona y controla la velocidad de avance del cortacéspedes.

Con la palanca de cambios [1] completamente retrocedida [A] y la palanca del embrague de avance enganchada, el cortacéspedes se moverá lentamente o no se moverá en absoluto. Use una velocidad baja para cortar los céspedes demasiado crecidos o para maniobrar en áreas muy estrechas.

Use la posición [B] para obtener la máxima velocidad de autopropulsión en áreas grandes y despejadas y también para el transporte.

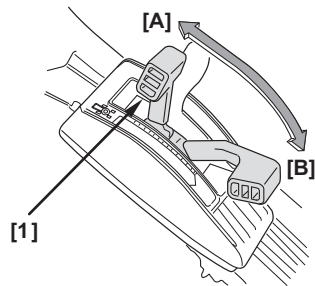

PALANCAS DE AJUSTE DE LA ALTURA DE CORTE

Existen seis posiciones de ajuste. Los valores de las alturas de corte son aproximados. La altura real del corte variará según el césped y las condiciones del terreno.

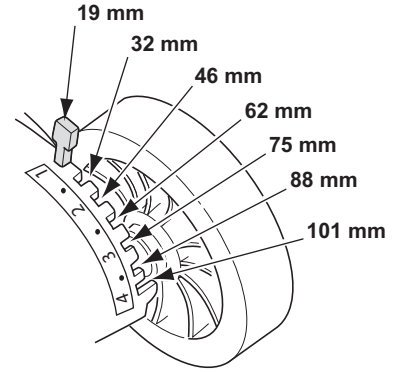

Existe una palanca de ajuste [1] en cada rueda.

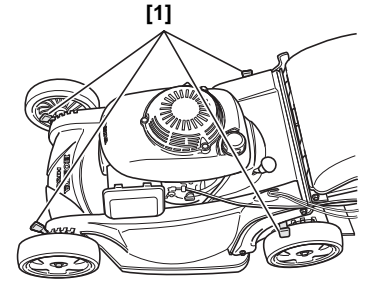

PERILLA DEL DIRECTOR DE CORTE

La perilla del director de corte [1] controla el suministro al saco de césped, la trituración y la descarga posterior. La perilla cuenta con diez posiciones de ajuste.

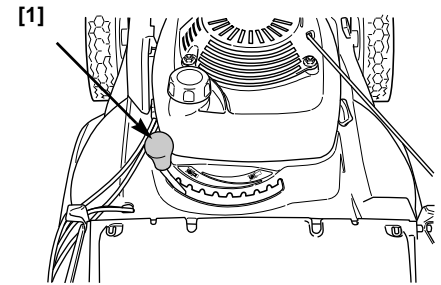

INSPECCIONES ANTES DE LA OPERACIÓN

¿ESTÁ USTED LISTO(A) PARA CORTAR EL CÉSPED?

Asegúrese de usar ropa protectora. Los pantalones largos y las gafas de seguridad pueden reducir el riesgo de lesiones causadas por los objetos lanzados al aire. Use calzado que proteja sus pies y que no permita que resbale mientras corta el césped en lugares con pendientes o en terrenos accidentados.

INSPECCIONE SU CÉSPED

Para su propia seguridad y para la seguridad de otros, inspeccione siempre el área antes de cortar el césped.

Objetos

Cualquier objeto que pueda ser recogido por la(s) cuchilla(s) y lanzado al aire es un peligro potencial para usted y los demás. Determine la existencia de objetos tales como piedras, palos, huesos y alambre. Retírelos del área de corte.

Personas y mascotas

Las personas y los animales que se encuentren cerca del área de corte pueden interponerse en su paso o colocarse en una posición en la cual podrían ser alcanzados por los objetos lanzados por el cortacéspedes. Despeje el área de personas, mascotas y especialmente niños. La seguridad de ellos es su responsabilidad.

Césped

Verifique la altura y condición del césped, de tal manera que le permita conocer la altura de corte y la velocidad de siega necesaria.

Evite segar la hierba húmeda. La hierba húmeda no solamente obstruirá el bastidor de su cortacéspedes, sino que también se acumulará en promontorios sobre el césped; además le brindará muy poca tracción, lo cual aumentará su riesgo de perder el equilibrio.

INSPECCION SU CORTACÉSPEDES

Cuchillas

1. Mueva la palanca del acelerador hasta la posición de PARADA (página 4).
2. Mueva la válvula de combustible hasta la posición de CERRADO (página 4).
3. Desconecte el capuchón de la bujía.
4. Desconecte el capuchón de la bujía (página 14). Incline la cortadora hacia la derecha de forma que el tapón del combustible quede hacia arriba. Esto evitará fugas del combustible, filtraciones del aceite del motor en el filtro de aire y evitará la necesidad de arranques con fuentes externas.
5. Inspeccione las hojas [1] por posibles daños, grietas y oxidación o corrosión excesiva.

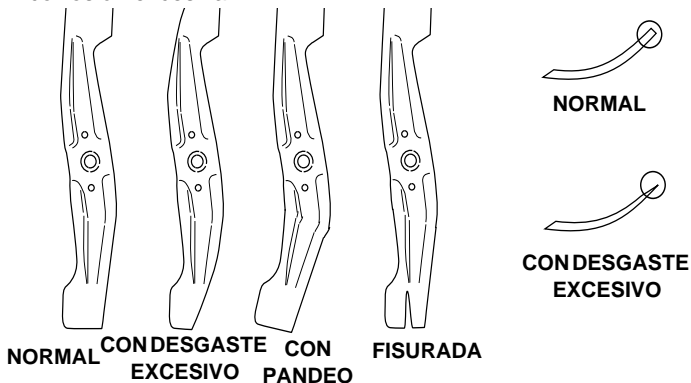
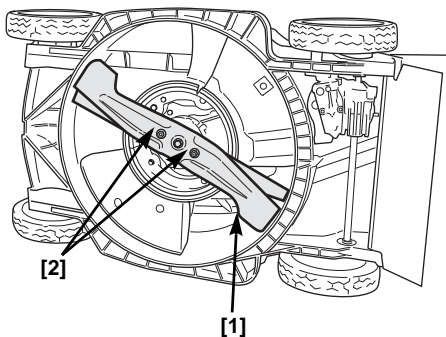

⚠ ADVERTENCIA

Una cuchilla gastada, fisurada o dañada se puede romper, y los fragmentos de la cuchilla dañada pueden convertirse en proyectiles peligrosos.

Los objetos lanzados pueden causar lesiones graves.

Inspeccione regularmente la cuchilla, y no opere el cortacéspedes cuando una cuchilla esté gastada o dañada.

Una cuchilla sin filo puede volver a afilarse, pero una cuchilla que esté gastada, doblada, fisurada o dañada de alguna otra manera, debe ser sustituida. Una cuchilla gastada o dañada puede romperse, causando que los fragmentos de la cuchilla sean lanzados desde el cortacéspedes.

Cuando una cuchilla necesita afilado o cambio, lleve su cortacéspedes a un distribuidor autorizado de Honda. Sin embargo, si usted posee una llave dinamométrica, usted puede retirar e instalar la nueva cuchilla o cuchillas, usted mismo.

Verifique que los pernos de la cuchilla [2] estén apretados (página 15).

Nivel de aceite del motor

Inspeccione el nivel de aceite del motor cuando el motor esté apagado y el cortacéspedes se encuentre sobre una superficie a nivel.

Use aceite para motores de 4 tiempos que cumpla o exceda los requisitos para la clasificación API de servicio SJ o equivalente. Siempre revise si la etiqueta de servicio API sobre el envase del aceite incluye las letras SJ o equivalente.

El aceite SAE 10W-30 se recomienda para uso general. Otras viscosidades como las que se muestran en la tabla más adelante pueden utilizarse cuando la temperatura media en su área se encuentre dentro de la gama de temperaturas que se indica más adelante.

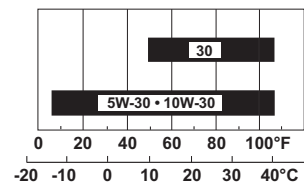

AVISO

- Operar el motor con un nivel bajo de aceite puede causar daños al motor.
- El uso de un aceite sin detergentes puede acortar la vida de servicio del motor; asimismo, el uso de aceite para motores de 2 tiempos puede dañar el motor.

1. Remueva el tapón/medidor de nivel del depósito de aceite [1], y limpie el medidor de nivel.
2. Introduzca el medidor de nivel en el cuello de llenado. No lo enrosque. Verifique el nivel de aceite que queda en la varilla.
3. Si el nivel del aceite está cerca de la marca de nivel mínimo [3], añada el aceite recomendado para llevar el nivel hasta la marca del límite superior [2]. No lo llene demasiado.
4. Instale y apriete firmemente el tapón/medidor de nivel del depósito de aceite [1].

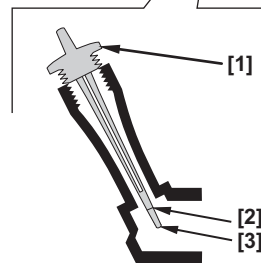
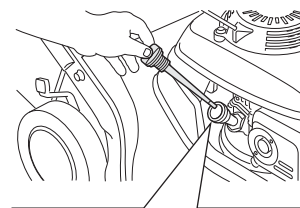

Combustible

Este motor está homologado para utilizar gasolina sin plomo con un octanaje de 91 o superior.

Se recomienda llenar el tanque después de cada uso para minimizar el aire presente en el tanque de la gasolina.

Nunca recargue el combustible del cortacéspedes cuando se encuentre en el interior de un edificio donde los vapores de la gasolina puedan alcanzar llamas o chispas. Mantenga la gasolina alejada de las llamas piloto de los electrodomésticos, barbacoas, artefactos eléctricos, herramientas eléctricas, etc.

Puede usar gasolina ordinaria sin plomo que no contenga más del 10% de etanol (E10) o del 5% de metanol por volumen. Asimismo, el metanol debe contener cosolventes e inhibidores de corrosión. El uso de combustibles con un contenido de metanol superior al mostrado anteriormente puede ocasionar problemas de arranque o de funcionamiento. También puede dañar las piezas de metal, goma y plástico del sistema de combustible. Además, el etanol es higroscópico, lo que significa que atrae y retiene agua en el sistema de combustible. El daño al motor o los problemas de funcionamiento que resulten del uso de un combustible con porcentajes de etanol o metanol superiores a los mostrados anteriormente no están cubiertos por la garantía.

Si va a usar el equipo de forma intermitente o sólo ocasionalmente, (más de 4 semanas entre cada uso) consulte la sección de "Combustible" del capítulo ALMACENAMIENTO (página 18) para obtener más información sobre el deterioro del combustible.

⚠ ADVERTENCIA

La gasolina es altamente inflamable y explosiva.

Usted puede recibir quemaduras o sufrir lesiones graves durante la manipulación del combustible.

- Apague el motor y mantenga alejadas las fuentes de calor, chispas y llamas.
- Manipule el combustible solamente en áreas al aire libre.
- Limpie los derrames inmediatamente.

El derrame de combustible no solamente es un riesgo de incendio sino además causa un daño ecológico. Limpie los derrames inmediatamente.

AVISO

El combustible puede dañar la pintura y el plástico. Cuide de no derramar combustible cuando efectúa la recarga del tanque de combustible. El daño causado por el derrame de combustible no está cubierto bajo la garantía.

Retire el tapón del tanque y verifique el nivel de combustible. Recargue el tanque si el nivel de combustible es bajo. Recargue el combustible cuidadosamente para evitar derrames. No lo llene demasiado; no debería haber combustible en el cuello de llenado [1].

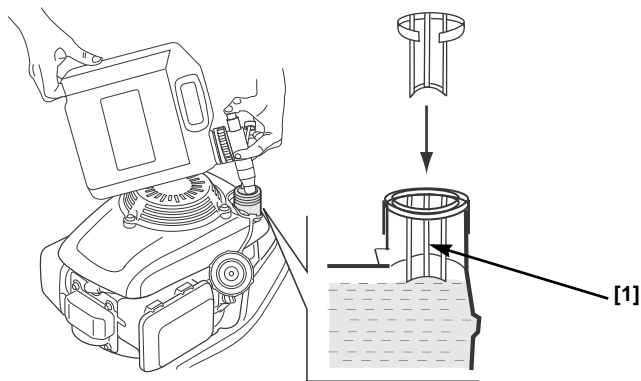

Después de recargar el combustible, apriete firmemente el tapón del tanque de combustible

Antes de arrancar el motor, aleje la cortadora de césped a al menos 3 metros de la fuente de la gasolina.

Recipiente de Almacenamiento de Combustible

Almacene la gasolina en un recipiente de plástico limpio y sellado, aprobado para el almacenamiento de combustible. Cierre la ventilación (si está incluida en el equipo) cuando no esté en uso y guarde el recipiente fuera de la luz solar directa. Si el combustible del recipiente demora más de 3 meses en consumirse, le sugerimos que agregue un estabilizador al combustible cuando llene el recipiente. Si hubiera quedado un poco de combustible en el recipiente de almacenamiento al finalizar la temporada, la Agencia de Protección Ambiental (EPA, por sus siglas en inglés) recomienda agregar gasolina al tanque del vehículo.

Inspección del filtro de aire

Quite la tapa [1]. Asegúrese de que el filtro [2] está limpio y en buen estado. Un filtro de aire sucio limita el flujo de aire al carburador y reduce el rendimiento del motor. Vea la página 14 para el servicio del filtro de aire.

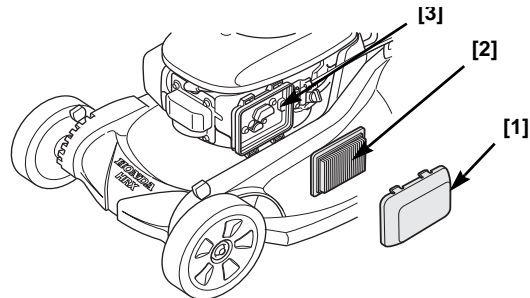

Ajuste de la altura del manillar

La altura del manillar puede ajustarse en tres posiciones: alta [1], mediana [2] y baja [3].

1. Gire las perillas de ajuste del manillar [5] 90 grados a la posición desbloqueada.
2. Mueva el manillar [4] hacia arriba o hacia abajo, de forma que los pasadores de ubicación estén alineados con los agujeros altos, medios o bajos de las abrazaderas de montaje [6] del manillar
3. Gire 90 grados las perillas de ajuste a la posición bloqueada [8] y los pasadores se ajustarán en los agujeros y se bloquearán en su sitio.

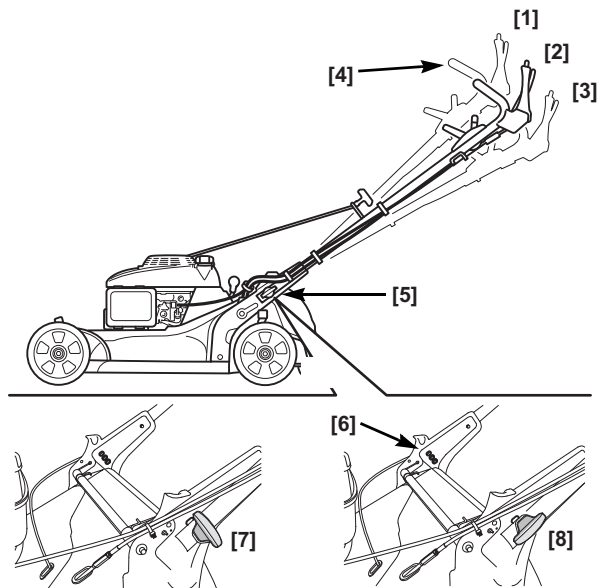

Saco para césped

Un cortacéspedes trabaja de igual forma que una aspiradora; ventila aire a través del saco, el cual a su vez atrapa la hierba cortada. Vacíe siempre el saco para césped antes de que se llene hasta el límite de su capacidad. El rendimiento del saco para céspedes disminuirá después de que se llene al 90% de su capacidad. Además, el saco es más fácil de vaciar cuando no está completamente lleno.

Inspección

Durante el uso normal, el material de la bolsa para césped está sometido al deterioro y desgaste.

AVISO

El saco para césped se desgasta durante el uso normal y eventualmente será necesario cambiarlo.

Si es necesario cambiar el saco para césped, usted puede retirar el saco gastado e instalar un saco nuevo usted mismo (página 17).

Instalación

1. Levante el protector de la descarga [1], use el mango del saco para césped [3] y enganche el saco para césped [2] en el bastidor del cortacéspedes en la forma mostrada.
2. Suelte el protector de la descarga para sujetar el saco para césped.

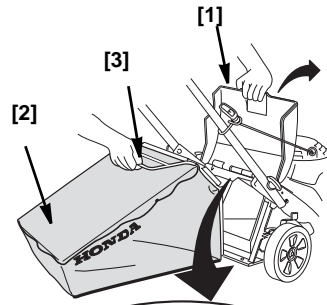

Remoción

1. Levante el protector de la descarga, agarre el mango del saco para césped y retire el saco para césped.
2. Suelte el protector de la descarga.
3. Cuando el saco para césped haya despejado el protector de la descarga, se puede levantar a través de la abertura del manillar o se puede retirar en dirección hacia atrás del cortacéspedes por debajo del manillar.

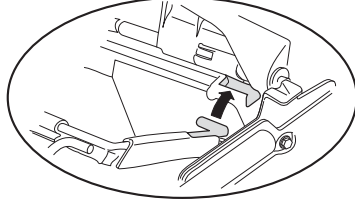

Altura de corte

Inspeccione los ajustes de altura de corte del bastidor del cortacéspedes, y asegúrese que todas las cuatro palancas de ajuste [1] estén colocadas en la misma posición de altura de corte.

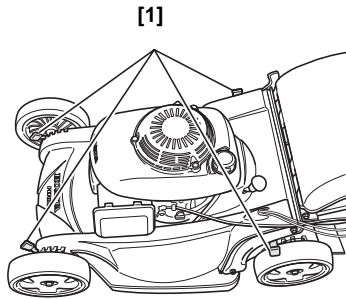

Para ajustar la altura de corte, tire de cada palanca de ajuste [1] en dirección hacia la rueda, y muévala hasta otra muesca.

Si existe duda acerca de la altura de corte que se debe seleccionar, comience desde la posición más alta y verifique el aspecto del césped después de segar una pequeña área. Luego reajuste la altura de corte si lo considera necesario.

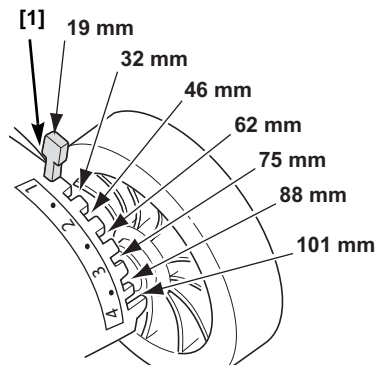

Cubierta posterior

Durante un uso normal, la cubierta posterior [1] tiende a sufrir un cierto desgaste y deterioro. Retire el contenedor de hierba y levante la protección de la zona de descarga [2] para verificar si hay alguna fisura o rotura en la cubierta. Si observa un fuerte deterioro, acuda a su taller de reparación autorizado de Honda para cambiar la cubierta.

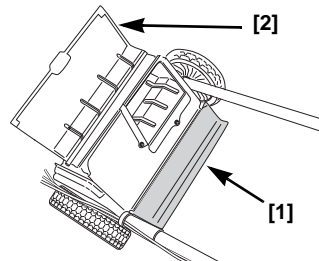

Dirección del corte

Ajuste de la perilla del director del corte

Ajuste la perilla del director del corte [1] en una de las diez posiciones para conseguir los resultados de corte de césped deseados.

Para ajustar la perilla del director del corte, tire de la perilla hacia abajo y hacia la parte posterior del cortacéspedes. La perilla ajusta una puerta deslizante [2] desde la posición de BAG (saco) completamente abierta hasta la posición de MULCH (trituración) completamente cerrada (vea la página siguiente).

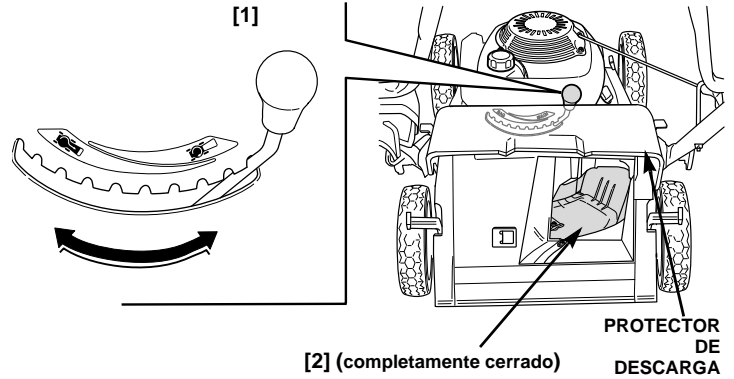

Si se siente una fuerte resistencia al tratar de mover la perilla del director del corte de lado a lado, es posible que se haya acumulado un exceso de hierba en la parte superior de la puerta deslizante.

La acumulación de cierta cantidad de hierba en la abertura de descarga es normal cuando el director del corte está completamente cerrado. Para eliminar esta hierba, cierre la protección de descarga, abra completamente el director del corte, ponga en marcha el motor y accione varias veces la palanca de control de la cuchilla.

Importante Precaución De Seguridad

Apague siempre el motor y desconecte el capuchón de la bujía antes de alzar el protector de la descarga cuando quiera ver o limpiar en las inmediaciones de la puerta deslizante. Esto prevendrá el contacto con las cuchillas giratorias y evitará que entren objetos en el área de descarga.

Posición de la puerta deslizante

La puerta deslizante [2] puede posicionarse para producir diferentes resultados en el corte de la hierba. Si se desconoce la posición deseada de la puerta deslizante, instale un saco para césped y comience a cortar el césped con la perilla del director del corte [1] completamente hacia la posición de BAG (saco). Compruebe el aspecto del terreno. Cuanto más se desplace la perilla hacia la posición de MULCH (trituración), más hierba será reciclada en el terreno. Ajuste la perilla del director del corte hasta que se consiga el resultado deseado.

DISPOSICIÓN EN SACO O DESCARGA POSTERIOR Y ALGO DE TRITURACIÓN

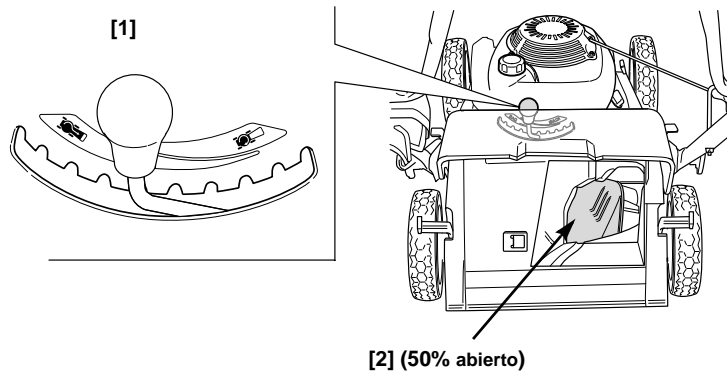

DISPOSICIÓN EN EL SACO O DESCARGA POSTERIOR COMPLETA

[1] (posición BAG [saco])

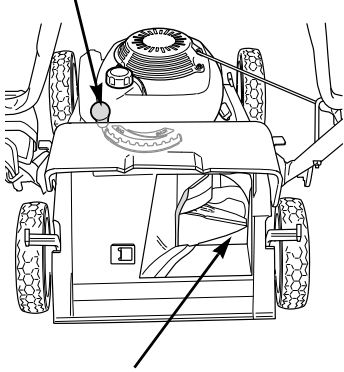

[2] (completamente abierta)

DISPOSICIÓN COMPLETA TRITURACIÓN

[1] (posición MULCH [trititación])

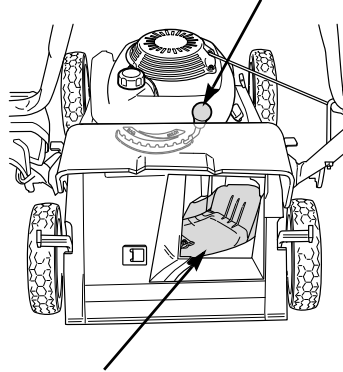

[2] (completamente cerrada)

Descarga posterior

Para descargar cortes a la parte posterior, retire el saco para césped y sitúe la perilla del director de corte [1] en el rango de BAG (saco).

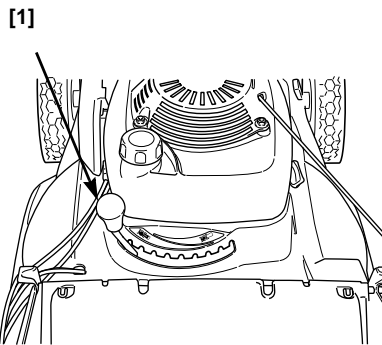

La descarga posterior máxima ocurrirá cuando la perilla del director de corte se encuentre completamente hacia la posición izquierda (BAG [saco]). Al moverse la perilla del director de corte hacia la posición derecha (MULCH [trititación]), menos hierba será descargada a través del protector de descarga posterior.



OPERACIÓN

PRECAUCIONES AL CORTAR EL CÉSPED

Antes de operar el cortacéspedes por primera vez, por favor estudie los *INSTRUCCIONES DE SEGURIDAD* (página 2) y *INSPECCIONES ANTES DE LA OPERACIÓN* (página 5).

Tómese el tiempo necesario para familiarizarse con la forma en que este cortacéspedes trabaja y practique en una área segura hasta adquirir su propia destreza en el manejo, aún si usted ha operado anteriormente otros equipos cortacéspedes.

Para su propia seguridad, evite encender u operar el motor en un área cerrada tal como un garaje. Los vapores del escape de su cortacéspedes contienen monóxido de carbono venenoso, el cual se puede concentrar rápidamente en un área cerrada y causar malestar o incluso la muerte.

FRECUENCIA DE USO

Si va a usar el equipo de forma intermitente o sólo ocasionalmente, (más de 4 semanas entre cada uso) consulte la sección de "Combustible" del capítulo ALMACENAMIENTO (página 18) para obtener más información sobre el deterioro del combustible.

ENCENDIDO DEL MOTOR

1. Gire la válvula de combustible [1] hasta la posición de ABIERTO.
2. Desplace la palanca del acelerador hasta la posición rápida (☛).

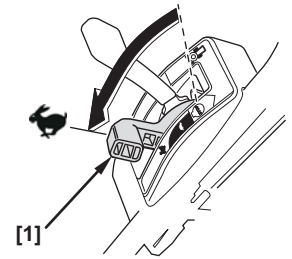

3. Tipo HYE A:
Tire del lanzador [1] ligeramente hasta que sienta alguna resistencia, luego tire enérgicamente del mismo. Permita que el lanzador retorne lentamente a su posición original.

Para evitar que la(s) cuchilla(s) gire(n) y para evitar el movimiento del cortacéspedes hacia adelante, siempre suelte la palanca de mando de la cuchillas [2] y la palanca del embrague de avance [3] antes de tirar del lanzador.

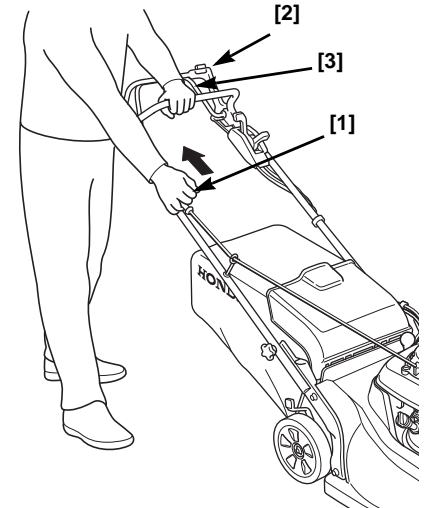

Tipo HZE A:

Arranque electrónico.

Gire el interruptor de la llave del motor de arranque a la posición START (⊖). Deje que la llave regrese a la posición ON (I) cuando arranque el motor.

El motor de arranque no debe ponerse en marcha por más de 5 segundos continuos. Si el motor no arranca, suelte el interruptor y espere 10 segundos antes de volver a operar el motor de arranque.

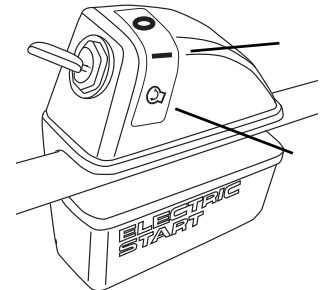

Si la batería no tiene suficiente carga para arrancar el motor, posiblemente debido a un periodo largo de almacenamiento, use el arranque de retroceso para arrancar el motor al menos por una sesión de corte de césped. La batería debe tener suficiente carga después de una sesión de corte de césped (aproximadamente 1 hora).

Tipo HZE A:

Arranque manual

Gire el interruptor de llave a la posición de encendido (ON).

Desplace la palanca del acelerador hasta la posición rápida.

Ponga el pie en el bastidor del cortacéspedes. Tire del mango del lanzador ligeramente hasta que sienta resistencia y, seguidamente, tire violentamente. Devuelva el lanzador a su posición inicial lentamente.

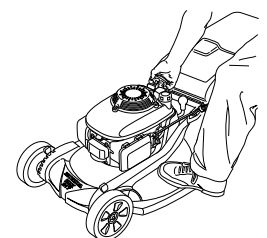

4. Coloque la palanca del acelerador [1] en la posición rápida (↗) para iniciar el corte del césped o hasta la posición de lento (↖) si desea que el motor marche a velocidad en vacío.

Para asegurar un reencendido fácil y el máximo rendimiento del Auto Choke System™, después de encender un motor frío, permita que el motor funcione durante un lapso mínimo de tres minutos antes de apagarlo. Este tiempo mínimo de funcionamiento será más largo si la temperatura es inferior a 21 °C.

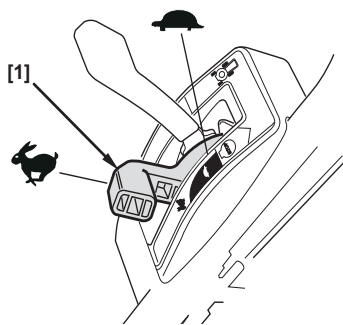

Operación en zonas de altitud elevada

En una zona de altitud elevada, la mezcla estándar gasolina-aire del carburador resultará ser demasiado rica. El rendimiento disminuirá y el consumo de combustible aumentará. Una mezcla muy rica dañará además la bujía y causará dificultades durante el encendido.

El rendimiento en zonas de altitud elevada puede mejorarse mediante modificaciones específicas efectuadas al carburador. Si usted siempre opera su cortacésped en altitudes superiores a los 1 500 metros sobre el nivel del mar, se recomienda lleve su unidad a su distribuidor Honda para que éste realice las modificaciones necesarias en el carburador.

Incluso con el carburador modificado adecuadamente, la potencia del motor disminuirá aproximadamente en un 3,5 % por cada 300 metros de aumento en altitud. Sin embargo, si no se efectúan estas modificaciones al carburador, la incidencia de la altitud sobre la potencia será mucho mayor.

AVISO

Cuando el carburador ha sido modificado para funcionar a altitudes elevadas, la mezcla aire-gasolina podrá ser muy pobre para su utilización en altitudes bajas. La operación en lugares con altitudes menores a los 1 500 metros sobre el nivel del mar con un carburador modificado causará que el motor se caliente excesivamente y podrían ocasionarse serios daños al motor. Para el uso a bajas altitudes, permita que su distribuidor autorizado de Honda ajuste nuevamente el carburador a las especificaciones originales de fábrica.

OPERACIÓN DE LOS MANDOS DURANTE EL CORTE DE CÉSPED

Palanca del acelerador

Para obtener un corte de la mejor calidad, siegue siempre con la palanca del acelerador [1] colocada en la posición rápida (↗). Cuando la cuchilla gira a la máxima velocidad predeterminada, ella crea una potente acción de ventilador que levanta y corta la hierba más eficientemente.

No trate de aumentar la velocidad predeterminada del motor, ya que podría causar la fractura de las cuchillas y ésta podría desprenderse.

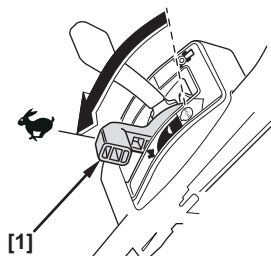

Palanca de mando de la cuchilla

Para iniciar el giro de la cuchilla, oprima el botón amarillo [1] en la parte superior de la palanca de mando de la cuchilla [2], luego empuje la palanca hacia adelante y sosténgala apoyada contra el manillar.

Suelte la palanca de mando de la cuchilla [2] para detener el giro de la cuchilla.

Accione la palanca de mando de la cuchilla con un movimiento rápido y completo, de tal manera que el mando de la cuchilla esté siempre completamente enganchado o completamente desenganchado. Esto ayudará a evitar que el motor se apague, y también prolongará la vida de servicio del mecanismo de mando de la cuchilla.

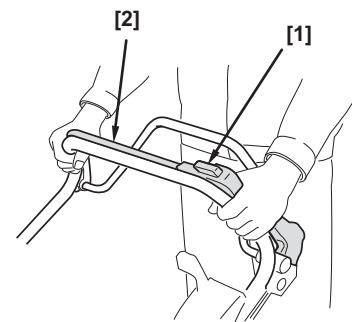

Palanca del embrague de avance

Empuje la palanca del embrague de avance [1] hacia adelante para impulsar el cortacésped hacia adelante.

Para iniciar el corte del césped en autopropulsión, oprima el botón amarillo [2] ubicado en la parte superior de la palanca de mando de la cuchilla [3], empuje la palanca del mando de la cuchilla hacia adelante en dirección al manillar, luego empuje la palanca del embrague de avance [1] hacia adelante.

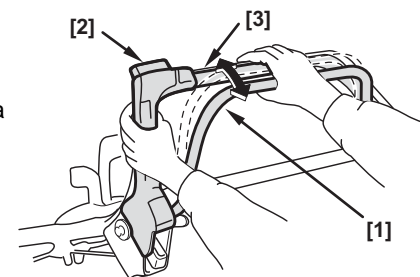

Suelte la palanca de embrague del avance [1] para detener el movimiento hacia adelante del cortacésped.

Usted puede controlar la velocidad del cortacésped con la palanca del embrague del avance [1]. El cortacésped se moverá más rápido en forma gradual a medida que usted empuje la palanca hacia adelante. Si usted empuja la palanca completamente hasta el manillar, el cortacésped se moverá a la velocidad determinada por la posición de la palanca de cambios.

Palanca de cambio

Utilice la palanca de cambio de velocidades para seleccionar la velocidad de avance a la que desee cortar el césped.

No use la palanca del acelerador para ajustar su velocidad de avance. La palanca del acelerador deberá permanecer en la posición rápida para obtener un buen rendimiento en el corte de césped. De otra manera, la calidad del corte se verá disminuida.

Use la gama de velocidades bajas para efectuar el triturado y embolsado y use la gama de velocidades más altas para el transporte.

Al colocar la palanca de cambios completamente hacia atrás y engranar la palanca de embrague de avance, el cortacésped se moverá muy lentamente o no se moverá en absoluto.

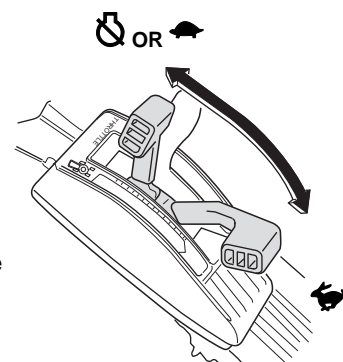

APAGADO DEL MOTOR

1. Suelte la palanca de embrague del avance [1] y la palanca de mando de la cuchilla [2].
2. En el tipo HYEА, mueva la palanca del acelerador a la posición de STOP (S). En el tipo HZEA, ponga el interruptor de llave en la posición de apagado (OFF) (O).

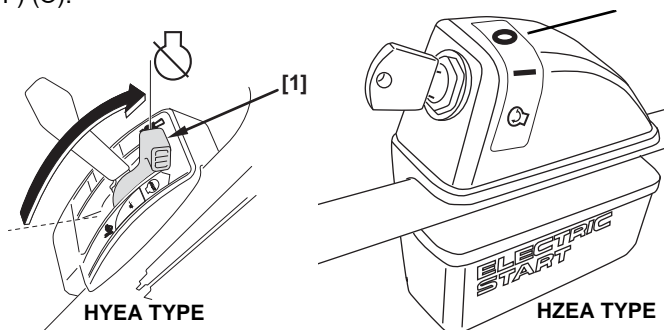
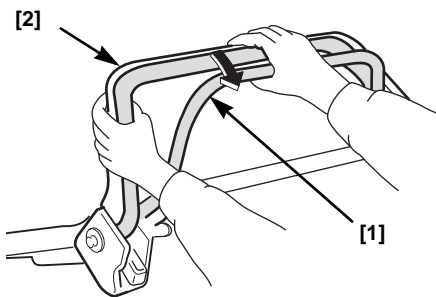

3. Cuando el cortacésped no esté en uso, gire la válvula de combustible hasta la posición de CERRADO.
4. Si el equipo (la cortadora de césped) no se utilizará durante 3 ó 4 semanas, recomendamos agotar el combustible del carburador del motor. Puede hacerlo dejando la válvula de combustible apagada ("OFF"), encendiendo nuevamente el motor y agotando el combustible (See "Almacenamiento" on page 18.) para períodos de inactividad que superen las 4 semanas.

PRÁCTICAS DE SEGURIDAD PARA CORTAR EL CÉSPED

Para su propia seguridad, mantenga todas las cuatro ruedas de la unidad sobre el terreno, y tenga cuidado de no perder el equilibrio y el control sobre el cortacésped. Sujete con firmeza el manillar y camine, nunca corra con el cortacésped. Sea muy cuidadoso cuando corte césped sobre terrenos irregulares o accidentados.

Si la unidad se atasca, no patee ni empuje el cortacésped con su pie. Use el manillar para controlar el cortacésped.

⚠ ADVERTENCIA

La cuchilla es filosa y gira a alta velocidad.

Una cuchilla que gira puede causar cortaduras graves o incluso llegar a amputar los dedos de la mano o del pie.

- Use calzado de protección.
- Mantenga sus manos y pies alejados del bastidor del cortacésped mientras el motor se encuentra en marcha.
- Detenga la marcha del motor antes de llevar a cabo cualquier ajuste, inspección o tarea de mantenimiento en la unidad.

Pendientes

Para cortar el césped sobre las pendientes, no lo haga en forma ascendente ni descendente, sino transversal. Evite las pendientes demasiado inclinadas (más de 20°), y tenga cuidado al cambiar de dirección. El corte del césped sobre una pendiente cuando la hierba está mojada o húmeda podría causar que usted resbale, caiga y pierda el control sobre el cortacésped.

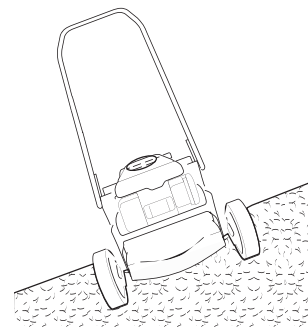

Obstáculos

Use el costado del cortacésped para efectuar el corte cerca de obstáculos grandes, tales como cercas o paredes.

Suelte la palanca de embrague del avance para desenganchar el sistema de propulsión cuando corte césped alrededor de árboles y otros obstáculos. Empuje el cortacésped alrededor de los obstáculos para obtener un mejor control direccional. Tenga cuidado al cortar el césped sobre obstáculos enterrados en el césped, tales como cabezas de aspersión, pavimentos, bordes, etc. Evite pasar sobre cualquier objeto que sobresalga por encima de la superficie del césped.

Si la cuchilla golpea algún objeto, o si el cortacésped comienza a vibrar, detenga la marcha del motor inmediatamente e inspeccione para comprobar si hay algún daño. Golpear objetos extraños puede dañar la cuchilla, doblar el árbol de levas y/o romper el bastidor del cortacésped u otros componentes. La vibración generalmente es un indicio de problemas serios.

⚠ ADVERTENCIA

Una cuchilla gastada, fisurada o dañada se puede romper, y los fragmentos de la cuchilla dañada pueden convertirse en proyectiles peligrosos.

Los objetos lanzados pueden causar lesiones graves.

Inspeccione regularmente la cuchilla, y no opere el cortacésped cuando una cuchilla esté gastada o dañada.

La garantía no cubre las piezas dañadas por accidente o colisión.

Grava y objetos sueltos

La grava, las piedras sueltas y el material de jardinería pueden ser recogidos por el cortacésped y ser lanzado a muchos pies de distancia con suficiente fuerza como para causar lesiones personales graves y/o daño a la propiedad. La mejor manera de prevenir lesiones potenciales por causa de objetos lanzados por la unidad, es la de soltar la palanca de mando de la cuchilla para detener el movimiento de la cuchilla antes de alcanzar las áreas con grava, piedras sueltas o material de jardinería.

CONSEJOS PARA EL CORTE

Cuándo cortar el césped

La mayoría de céspedes deberían cortarse cuando alcanzan una altura de 12-25 mm por encima de su altura recomendada.

La frecuencia de corte requerida para el triturado/abono es mayor que la requerida para el embolsado. Para obtener los mejores resultados, corte el césped dos veces a la semana durante la temporada de crecimiento.

Altura de corte

Consulte a un vivero o centro local de jardinería acerca de las alturas de corte recomendadas y para obtener consejo acerca de los tipos específicos de céspedes, así como sobre las condiciones de crecimiento en su zona.

Si observa el césped con detenimiento, verá que la mayoría de céspedes tienen tallos y hojas. Si usted corta las hojas estará trasquilando el césped. Deje que el césped se recupere antes de volver a cortarlo. Su cortacéspedes funcionará mejor y su césped lucirá mejor..

Si su césped está demasiado crecido, córtelo primero a la altura de corte más alta, y luego córtelo nuevamente 2 ó 3 días después. No corte más de un tercio de la altura total del césped cada vez, para evitar que se desarrollen zonas pajizas

Las palancas de ajuste de la altura de corte están explicadas en el capítulo de los MANDOS (página 4).

Anchura de corte

Para que el césped tenga una apariencia uniforme, traslape cada paso de corte al menos unas cuantas pulgadas sobre el paso anterior. Si el césped está demasiado crecido o muy tupido, use un traslape mayor y una ringlera de corte más angosta.

Velocidad de la cuchilla

La cuchilla debe girar muy rápidamente para cortar adecuadamente. Siempre coloque la palanca del acelerador en la posición rápida, y mantenga el motor en marcha al máximo de rpm.

Si la velocidad del motor disminuye, esto podría significar que el motor está siendo sobrecargado por la cuchilla al tratar de cortar demasiado césped. Corte una ringlera más angosta, mueva más lentamente el cortacéspedes, o eleve la altura del corte.

Filo de la cuchilla

Una cuchilla filosa corta nítidamente. Una cuchilla sin filo arranca el césped, dejando las puntas hechas girones que se volverán pajizas. Cuando su cuchilla no corte nítidamente, ésta deberá afilarse o cambiarse.

Césped seco

Si el terreno está demasiado seco, el cortacéspedes levantará una gran cantidad de polvo. Además de ser un fastidio para trabajar, el exceso de polvo obstruirá el filtro de aire del carburador.

Si el polvo constituye un problema, riegue agua sobre su césped un día antes de cortarlo. Efectúe el corte cuando el césped se encuentre seco al tacto, pero el suelo todavía esté húmedo.

Césped húmedo

El césped húmedo es resbaloso y puede causar la pérdida del equilibrio. Además, el césped húmedo recortado atorará el bastidor del cortacéspedes y se acumulará en promontorios sobre el césped. Espere siempre a que el césped húmedo se seque antes de cortarlo.

Hojas caídas

Su cortacéspedes puede utilizarse para recoger las hojas caídas para su eliminación. Si se va a utilizar la máquina para disponer en bolsas grandes cantidades de hojas caídas y no para cortar el césped, disponga las palancas de ajuste de la altura de la cuchilla de forma que la parte frontal del bastidor de la máquina quede dos niveles por encima de la parte posterior. Para comenzar, ponga la perilla del director de corte en la posición 9 (disposición trituración casi completa). Este ajuste permitirá que las hojas sean recirculadas y que se vuelvan a cortar hasta que las partículas sean lo suficientemente pequeñas para pasar a través de la abertura de la



LONGITUD ADECUADA



DEMASIADO CORTO

puerta deslizante y al interior del saco para césped. Dependiendo del tamaño, el tipo y el contenido de agua de las hojas, podría ser necesario para abrir la puerta deslizante para conseguir el mejor embolsado posible. El uso correcto de la puerta deslizante hará que el llenado del saco para césped resulte en menos vaciados del mismo. Verifique que no haya obstáculos, especialmente rocas escondidas bajo las hojas.

Si desea convertir en abono orgánico las hojas caídas en el terreno, antes de comenzar, no deje que profundice demasiado la cubierta de hojas. Para conseguir un mejor resultado, comience la trituración cuando el césped todavía se vea a través de la cubierta de hojas. En lugares donde las hojas caídas cubran completamente la hierba, retire las hojas con un rastrillo o use el saco para césped para que la máquina cortacéspedes las recoja para su eliminación. Ponga la perilla del director de corte en la posición MULCH (trituración).

Atoramiento del bastidor del cortacéspedes

Antes de desatascar un bastidor de cortacéspedes atorado, apague el motor y gire la válvula de combustible hasta la posición de CERRADO. Desconecte el capuchón de la bujía antes de colocar el cortacéspedes sobre un costado de tal manera que el carburador quede en la parte superior.

Desatore un bastidor atorado con la ayuda de una vara, no con sus manos.

Patrones de corte

Su cortacéspedes Honda funcionará más eficientemente si usa los siguientes patrones de corte tanto como sea posible. El diseño del bastidor y el equipo del cortacéspedes y la dirección de giro de las cuchillas determinan que estos patrones de corte rindan los mejores resultados.

Trituración

Utilice un movimiento de avance del cortacéspedes en sentido contrario a las agujas del reloj con la perilla del director de corte en la posición completa de MULCH (trituración). Si el terreno tiene una forma irregular, o muchos obstáculos, divídalo en secciones de forma que se puedan utilizar las pautas de avance de la máquina en sentido opuesto a las agujas del reloj.

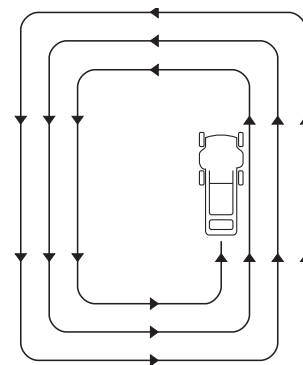

PATRÓN PARA TRITURACIÓN

Disposición en el saco

Utilice una pauta de movimiento de la máquina en el sentido de las agujas del reloj. Esto hará que el funcionamiento del director de corte y la disposición en el saco sean los ideales, dejando una cantidad de cortes mínima en el terreno.

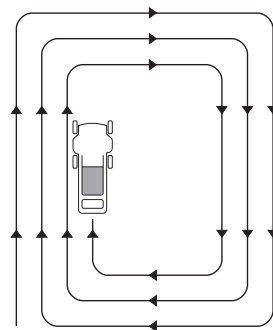

PAUTA PARA DISPOSICIÓN EN EL SACO Y DESCARGA POSTERIOR

Cortado de césped con descarga posterior

Retire el saco para hierba y cierre el protector de descarga. Ajuste la perilla del director de corte en la posición deseada y comience el cortado de césped con un avance en el sentido de las agujas del reloj.

Si el terreno tiene una forma irregular, o si hay muchos obstáculos, divídalo en secciones.

MANTENIMIENTO

LA IMPORTANCIA DEL MANTENIMIENTO

El buen mantenimiento es esencial para una operación segura, económica y sin problemas. Ello también ayudará a reducir la contaminación del aire.

Para ayudarle a proporcionar un cuidado adecuado a su cortacésped, las siguientes páginas incluyen un programa de mantenimiento, procedimientos sistemáticos de inspección y procedimientos de mantenimiento simples que utilizan solamente herramientas manuales básicas. Otras tareas de mantenimiento que son más difíciles de realizar, o requieren de herramientas especiales, son mejor manejadas por profesionales y son normalmente realizadas por un técnico de servicio de Honda, o por cualquier otro mecánico calificado.

El programa de mantenimiento se aplica a las condiciones normales de operación. Si usted usa su cortacésped bajo condiciones anormales de operación, consulte con su distribuidor autorizado de Honda acerca de las recomendaciones aplicables a sus necesidades y condiciones de uso particulares.

Recuerde que su distribuidor Honda es quien mejor conoce su cortacésped y está completamente equipado para brindarle el servicio de mantenimiento y reparación a su unidad.

Para asegurar la mejor calidad y confiabilidad, use solamente repuestos nuevos y genuinos Honda o sus equivalente para las reparaciones y cambios.

⚠ ADVERTENCIA

El mantenimiento inadecuado, o un problema no corregido antes de la operación pueden producir un mal funcionamiento, en cuyo caso usted podría sufrir lesiones graves o incluso mortales.

Siga siempre las recomendaciones de inspección y mantenimiento, así como los programas contenidos en este manual del propietario.

Seguridad En El Mantenimiento

Algunas de las precauciones de seguridad más importantes se mencionan a continuación. Sin embargo, no podemos advertirle de todos los peligros concebibles que podrían surgir durante la ejecución de la labores de mantenimiento. Solamente usted puede decidir si debería realizar o no, una tarea específica.

⚠ ADVERTENCIA

El no seguir adecuadamente las instrucciones y precauciones de mantenimiento puede ser la causa de lesiones graves o incluso mortales.

Siga siempre los procedimientos y precauciones contenidos en este manual del propietario.

Precauciones de seguridad

- Asegúrese que el motor esté apagado antes de comenzar cualquier labor de mantenimiento o reparaciones. Esto eliminará varios peligros potenciales:
 - Envenenamiento por monóxido de carbono expulsado por el sistema de escape del motor. Asegúrese que exista una ventilación adecuada cada vez que encienda el motor.
 - Quemaduras causadas por las piezas calientes. Deje que el motor y el sistema de escape se enfríen antes de tocarlos.

- Lesiones causadas por las piezas en movimiento. No encienda el motor a menos que se le indique hacerlo.
- Lea las instrucciones antes de comenzar, y asegúrese que tenga todas las herramientas y las habilidades requeridas.
- A efectos de reducir la posibilidad de incendio o explosión, sea cuidadoso cuando trabaje en cerca de gasolina. Use solamente disolventes no inflamables, y nunca gasolina, para limpiar las piezas de la máquina. Mantenga los cigarrillos, chispas y llamas alejados de todas las piezas en contacto con combustible.

PROGRAMA DE MANTENIMIENTO

Lleve a cabo en cada mes indicado o de acuerdo con el intervalo de horas de operación, lo que suceda primero.⁽¹⁾

| Intervalo | Descripción | Página |
|-------------------------|--|---|
| Antes de cada uso | Cubierta posterior: Inspeccione Condición de la cuchilla Apretado de los pernos de la cuchilla Saco para césped: Inspeccione Aceite del motor: Inspeccione Filtro de aire: Inspeccione | página 6 página 6 página 17 página 4 página 6 página 7 |
| Primer mes ó 5 horas | Aceite del motor: Cambie | página 14 |
| Primer 25 horas | Filtro de aire: Limpie ¹ Cable de embrague del avance: Ajuste ² Cable de Freno de volante:Ajuste ² | página 14 |
| Cada 6 meses ó 50 horas | Aceite del motor: Cambie ¹ Filtro de aire: Limpie ¹ | página 14 página 14 |
| Anualmente ó 100 horas | 6 artículos mes anterior, más: Bujía: Inspeccione-Ajuste Amortiguador de chispas: Limpie ³ (si está equipado) Freno de volante: Inspeccione Cable del acelerador: Ajuste ² Piñón engranaje: Lubrique ² Cable de embrague del avance: Ajuste ² Cable de Freno de volante:Ajuste ² Marcha en vacío: Ajuste ² Holgura de la válvula: Ajuste ² Tanque de combustible: Limpie ² | página 14 página 15 página 15 |
| Cada 2 años ó 200 horas | Artículos anual anterior más: Filtro de aire: Cambie Bujía: Cambie Inspeccionar y grasa trasera de la rueda de ajuste del buje ² | página 14 página 14 |
| Cada 2 años | Tubería de combustible: Cambie ² | |

1. Inspeccione más frecuentemente si usa la unidad en áreas con mucho polvo.
2. Estos elementos deberían ser atendidos por un distribuidor autorizado de Honda, a menos que usted tenga las herramientas adecuadas y la capacitación mecánica necesaria. Consulte el manual de taller de Honda acerca de los procedimientos de servicio.
3. En Europa, y en otros países donde se cumple con la directiva para maquinarias 2006/42/EC, esta limpieza debe realizarla un proveedor de servicios.

Si no sigue este programa de mantenimiento, es posible que se produzcan fallos que la garantía no cubre.

MANTENIMIENTO DEL MOTOR

Cambio de aceite del motor

Drene el aceite mientras el motor esté caliente. El aceite caliente drena completamente con mayor facilidad.

1. Coloque la palanca del acelerador en la posición de PARADA y gire la válvula hasta la posición de CERRADO. Esto reducirá la posibilidad de que ocurran derrames de combustible (página 4).
2. Limpie completamente el área del depósito de aceite, luego retire el tapón/medidor de nivel del depósito de aceite.

3. Coloque un recipiente adecuado junto al cortacéspedes para recibir el aceite usado, luego incline la máquina sobre el costado derecho. El aceite usado drenará a través del cuello de llenado. Deje que el aceite drene completamente.

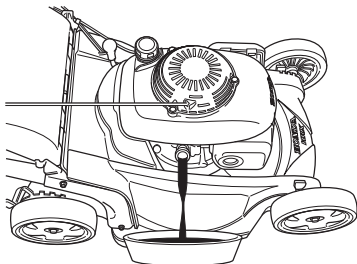

Favor de desechar el aceite usado del motor y los recipientes en una forma que sea compatible con las medidas de protección del medio ambiente. Le sugerimos además que lleve el aceite usado, en un recipiente sellado, hasta el centro local de reciclado o a una estación de servicio para el reciclado. No deseche el aceite usado junto con la basura, no lo vierta sobre el suelo ni a través de las tuberías de drenaje.

4. Llene el depósito solamente con el aceite recomendado (página 6).

Cantidad de relleno:

0,35 ~ 0,40 litros

No lo llene demasiado. Mida el nivel de aceite en la forma que se muestra en la página siguiente.

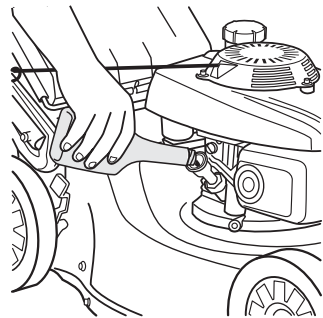

5. Después de cambiar el aceite del motor, y antes de encender el motor, verifique el nivel de aceite cuando el cortacéspedes se encuentre sobre una superficie a nivel:

- a. Retire el tapón/medidor de nivel [1].

- b. Limpie completamente el medidor de nivel.

- c. Introduzca y retire el medidor de nivel sin enroscarlo en el cuello de llenado. Verifique la marca del nivel que muestra la varilla del medidor de nivel.

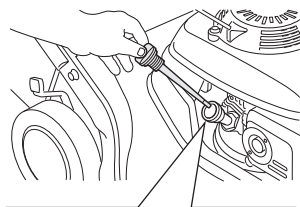

- d. Si el nivel del aceite se encuentra por debajo de la marca del nivel mínimo [3], añada aceite hasta alcanzar la marca del límite superior [2] en el medidor de nivel. No lo llene demasiado. Si el motor se llena demasiado, el exceso de aceite puede ser transferido hasta la caja del filtro y los elementos filtrantes de aire.

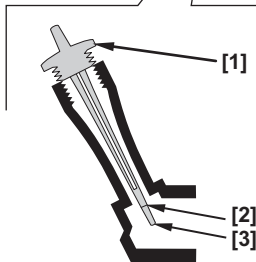

AVISO

Operar el motor con un nivel bajo de aceite puede causar daños al motor.

- e. Enrosque firmemente el tapón/medidor de nivel del depósito de aceite.

Mantenimiento del filtro de aire

El mantenimiento adecuado del filtro de aire ayudará a evitar que ingrese suciedad en el motor. La suciedad que ingresa en el carburador puede ser absorbida por pequeños conductos que se encuentran dentro de éste y ocasionar el desgaste prematuro del motor. Tales conductos pequeños pueden obstruirse, lo que provoca problemas de encendido o funcionamiento. Utilice siempre un filtro de aire específico para su motor, a fin de garantizar que se selle y funcione según fue diseñado.

AVISO

El funcionamiento del motor sin el filtro de aire, o con un filtro estropeado, es motivo de que entre suciedad en él provocando su rápido desgaste. Este tipo de daño no está cubierto por la garantía.

1. Oprima las presillas de la tapa del filtro de aire [1] y, a continuación, quite la tapa.
2. Retire el filtro [2] de su caja [3].
3. Inspeccione el filtro y cámbielo si estuviera dañado.

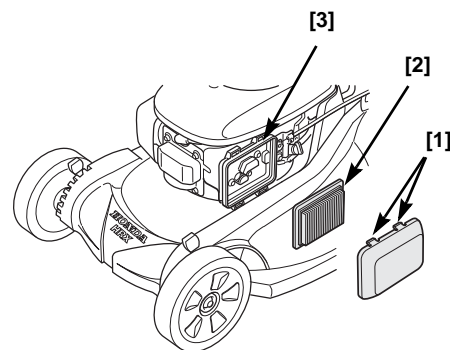

4. Limpie el filtro golpeándolo varias veces contra una superficie dura para eliminar la suciedad interior o inyecte aire comprimido (cuya presión no exceda de 207 kPa). No intente nunca limpiar el filtro por cepillado, porque esta operación hace que se introduzca la suciedad en las fibras.
5. Limpie con un trapo húmedo la suciedad del interior de la caja y tapa del filtro de aire. Evite que entre suciedad en el conducto de aire que va al carburador.
6. Coloque nuevamente el filtro y la tapa.

Mantenimiento de la bujía

Bujías recomendadas: NGK - BPR5ES

AVISO

El uso de una bujía inadecuada puede causar daños al motor.

Para obtener un buen rendimiento, los electrodos de la bujía [1] deben estar a una distancia adecuada y no tener acumulación de depósitos.

1. Desconecte el capuchón de la bujía [2] y remueva la suciedad alrededor del área de la bujía.

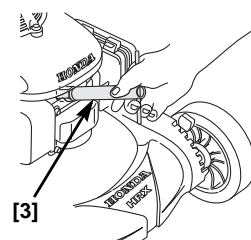
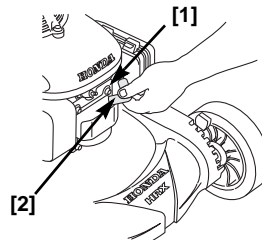

2. Retire la bujía utilizando una llave para bujías [3].

- Inspeccione la bujía. Cámbiela si los electrodos están gastados o si el aislante está fisurado o astillado. Limpie la bujía con un cepillo de cerdas de alambre si desea utilizarla nuevamente.

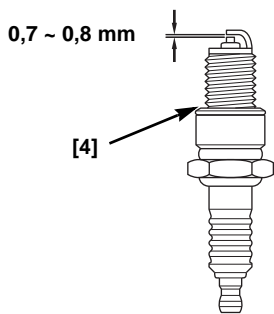

- Mida con un calibrador adecuado la separación de los electrodos de la bujía. La separación debe ser de 0,7 ~ 0,8 mm. Para corregir la separación de los electrodos de la bujía si fuera necesario, doble cuidadosamente el electrodo lateral.

- Instale cuidadosamente la bujía con la mano, para evitar trasroscarla.

- Después que la bujía se asiente, apriete la bujía con una llave de bujías hasta comprimir la arandela.

Si instala nuevamente la bujía usada, apriete 1/8 a 1/4 de vuelta después de que la bujía se asiente.

Si instala una bujía nueva, apriete 1/2 vuelta después que la bujía se asiente, a fin de comprimir la arandela [4] de sello.

AVISO

Una bujía suelta puede causar el calentamiento excesivo y dañar el motor. El apretar demasiado la bujía puede causar daño a las roscas en la culata del cilindro.

- Instale el capuchón de la bujía sobre la bujía.

Amortiguador de Chispas

En Europa, y en otros países donde se cumple con la directiva para maquinarias 2006/42/EC, esta limpieza debe realizarla un proveedor de servicios.

El amortiguador de chispas debe ser atendido cada 100 horas para que funcione como está previsto.

- Deje enfriar el motor y después, con una llave de tubo de 10 mm, quite los tres pernos [1] de la pantalla [2] del silenciador.
- Separe la pantalla [2] del silenciador.
- Quite el tornillo [4].
- Separe del silenciador [5] el amortiguador de chispas [3].
- Compruebe si hay depósitos de carbonilla en el amortiguador de chispas [3] y en el orificio del escape. Elimínelos con un cepillo. Tenga cuidado para no dañar la pantalla del amortiguador de chispas [3].
- Instale el apagallamas en el silenciador.
- Instale en el motor los componentes del silenciador y apriete bien los tres pernos.

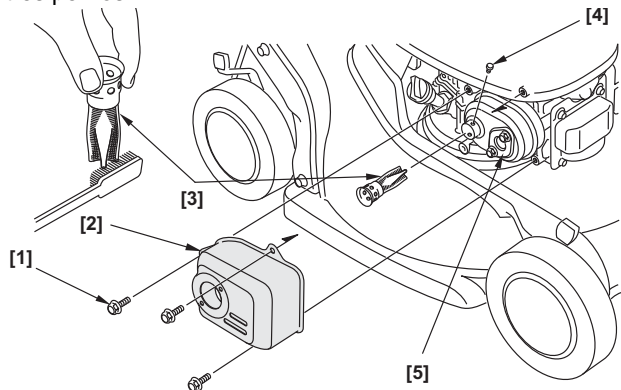

AJUSTES A LOS CABLES DE MANDO

Cable del mando de la cuchilla

Mida el juego libre en la superior de la palanca de mando de la cuchilla [1], manteniendo el botón oprimido. El juego libre debe estar comprendido entre 10 y 15 mm. Si se requiere efectuar algún ajuste:

- Afloje las contratuercas [2] con una llave de 10 mm, y mueva el ajustador [3] hacia arriba o hacia abajo según sea necesario.

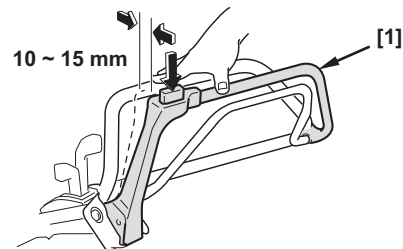

- Apriete las contratuercas y verifique nuevamente el juego libre.

- Encienda el motor en un lugar al aire libre y accione la palanca de mando de la cuchilla.

Si la cuchilla no se pone en marcha o no se detiene como debiera, cuando el ajuste del cable es correcto, lleve el cortacéspedes a un distribuidor autorizado de Honda para su reparación.

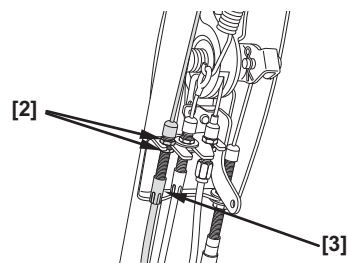

Ajuste del cable del embrague de avance

- Con el motor parado, coloque las bandas del cable de mando [1] según se muestra:
- Tire de la palanca de cambios completamente hacia atrás hasta la posición neutral.
- Ponga en marcha el motor y mueva la palanca del acelerador hasta la posición de avance RÁPIDO.

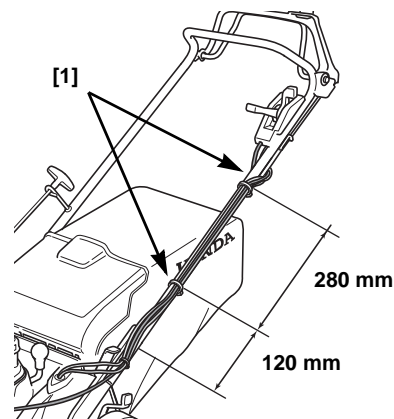

- Engrane la palanca del embrague de avance [2] y confirme lo siguiente.

- El cortacéspedes no se mueve por sí mismo.
- El cortacéspedes comienza a desplazarse por sí mismo o avanza muy lentamente hacia adelante cuando la palanca de cambios se mueve una muesca hacia adelante.

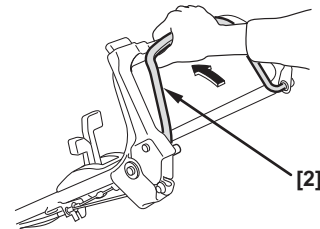

Si el cortacéspedes no funciona en la forma descrita anteriormente, continúe con el paso 5. Si el cortacéspedes funciona en la forma descrita anteriormente, no es necesario efectuar ningún ajuste.

- Afije las contratueras superior [3] e inferior [4] del cable del embrague de avance con una llave de 10 mm. Desplace el ajustador [5] hacia arriba o hacia abajo según sea necesario, hasta que el cortacéspedes funcione según lo descrito en el paso 4. Apriete las contratueras.

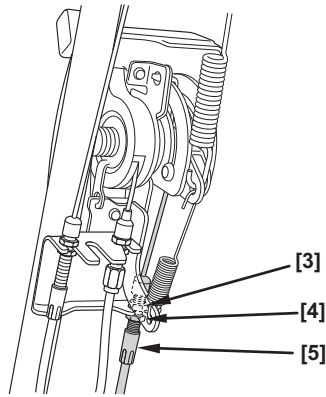

Inspección Del Cable Del Acelerador

- Lleve la palanca del acelerador [1] a la posición rápida [2].
- Quite la tapa del filtro de aire.

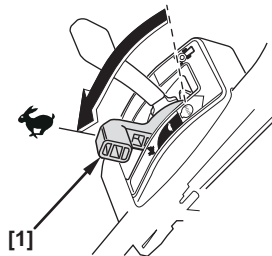

- Verifique que la palanca del control [3] toca apenas el tornillo del tapón [4]. En este caso no hace falta ajuste, pero si el citado espacio libre no fuese el correcto, pase a la operación 4.

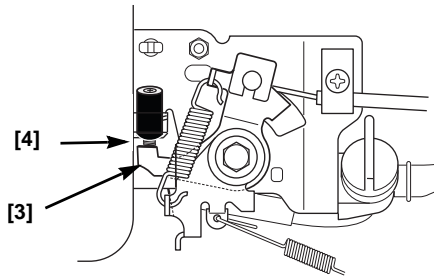

- Afije las tuercas de bloqueo [5] con una llave de 10 mm. Mueva el ajustador [6] hacia arriba o abajo como sea preciso para conseguir que la distancia libre sea la indicada en la operación 3. Vuelva a apretar las tuercas de bloqueo [5].

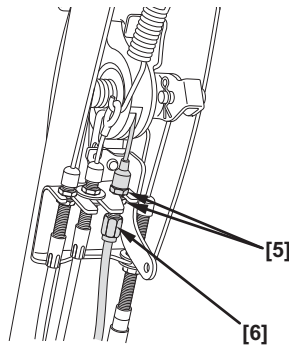

MONTAJE Y DESMONTAJE DE LA CUCHILLA

Si usted desmonta la(s) cuchilla(s) para afilarla(s) o cambiarla(s), usted necesitará una llave dinamométrica para la instalación. Use guantes gruesos para proteger sus manos.

AFILADO DE LA CUCHILLA: A fin de evitar el debilitamiento de la(s) cuchilla(s), o causar un desequilibrio o un corte de mala calidad, la(s) cuchilla(s) deberá(n) ser afilada(s) por el personal capacitado del distribuidor autorizado Honda.

CAMBIO DE LA CUCHILLA: Use cuchillas de repuesto Honda genuinas o sus equivalentes.

Desmontaje de la cuchilla

- Tipo HYE: Coloque la palanca del acelerador en la posición de PARADA.
Tipo HZEA: Ponga el interruptor de llave en posición apagado (OFF) para apagar el motor.

- Desconecte el capuchón de la bujía (página x). Incline la cortadora hacia la derecha de forma que el tapón del combustible quede hacia arriba. Esto evitará fugas del combustible, filtraciones del aceite del motor en el filtro de aire y evitará la necesidad de arranques con fuentes externas.
- Use una llave de cubo de 14 mm y retire los dos pernos de la cuchilla [1], así como también las arandelas especiales [2] del conjunto de mando de la cuchilla [5]. Utilice un taco de madera para evitar que la(s) cuchilla(s) gire(n) al aflojar y retirar los pernos.
- Retire la cuchilla superior de trituración [4] y la cuchilla inferior de trituración [3].

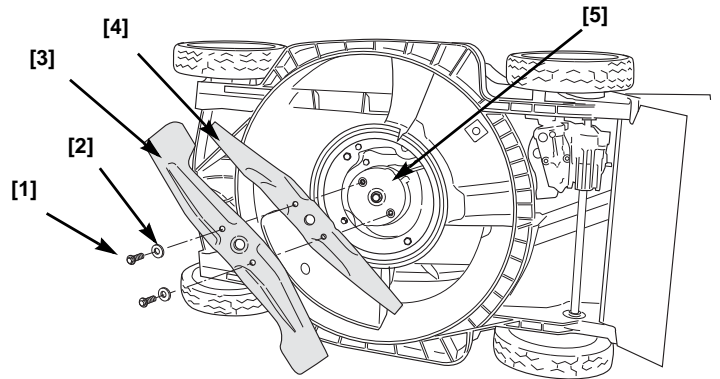

Montaje de la cuchilla

- Limpie la suciedad y la hierba recortada que se encuentre alrededor de la zona de montaje de la cuchilla.
- Instale la cuchillas [3] [4] utilizando los dos pernos de las cuchillas [1] y las arandelas especiales [2] tal como se muestra.

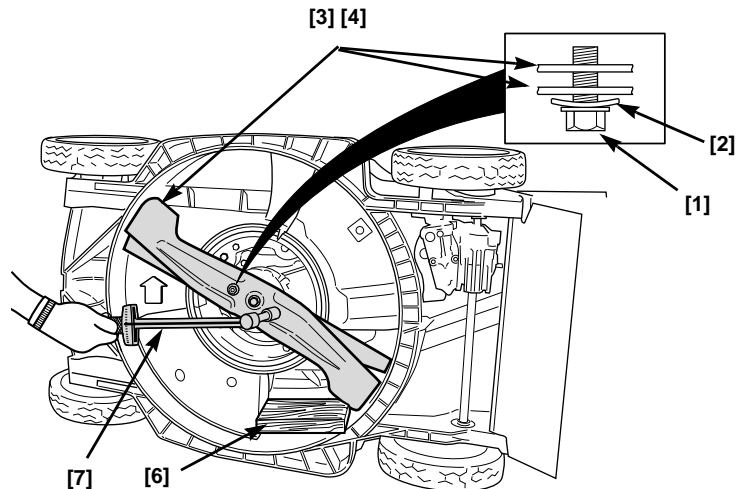

⚠ ADVERTENCIA

Si utiliza esta cortadora de césped sólo con una hoja, ésta quedará mal asentada y podría resultar expulsada de la cortadora con lo que podría herir de gravedad o incluso matar a alguien.

Utilice siempre ambas hojas como un conjunto.

Asegúrese de instalar las arandelas especiales con el frente cóncavo en dirección hacia las cuchillas y el frente convexo en dirección hacia la cabeza de los pernos.

Los pernos de la cuchilla están diseñados especialmente para esta aplicación y no deben ser reemplazados con otro tipo de pernos.

- Apriete los pernos de la cuchilla con una llave dinamométrica [7]. Use un taco de madera [6] para evitar que las cuchillas giren.

El par de torsión para los pernos de la cuchilla debe ser: 49 ~ 59 Nm

Si usted no posee una llave dinamométrica, lleve su cortacésped a un distribuidor autorizado de Honda para que sean ellos quienes aprieten los pernos de la cuchilla antes de usar la unidad. Si los pernos de la cuchilla se aprietan excesivamente, éstos podrían romperse; si los pernos de la cuchilla no se aprietan suficientemente, podrían aflojarse o desprenderse. En cualquier caso, puede ocurrir que las cuchillas se desprendan durante la operación del cortacésped.

LIMPIEZA Y CAMBIO DEL SACO PARA CÉSPED

Limpieza del saco para césped

Lave el saco con una manguera de jardín y deje que seque completamente antes de usarlo nuevamente; un saco húmedo se atorará rápidamente.

Cambio del saco para césped

Cambie el saco para césped cuando éste muestre señales de desgaste o daños y sustitúyalo por un saco de repuesto Honda o su equivalente.

Desmontaje del saco

- Desenganche del marco [3] los bordes plásticos [1] del saco para césped [2].
- Retire el saco [2] del marco [3].

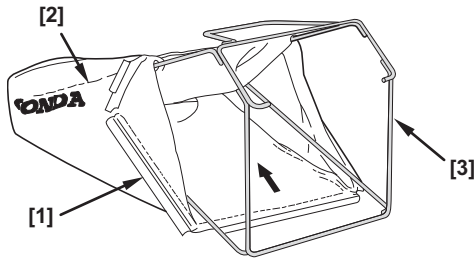

Instalación del saco para césped

- Introduzca el marco del saco [3] dentro del saco mismo [2], tal como se muestra arriba.
- Enganche los bordes plástico [1] del saco [2] en el marco [3].

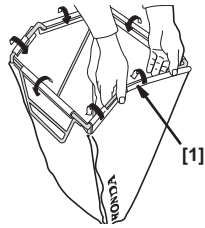

CARGA DE LA BATERÍA (TIPO HZEA)

El motor de la cortadora de césped tiene un sistema de carga interno. En condiciones normales de corte de césped, no es necesario cambiar o dar mantenimiento a la batería.

Si la cortadora de césped no arranca o se almacenó durante un periodo extendido:

- Arranque la cortadora de césped usando el arranque de retroceso manualmente para una sesión de corte de césped. Esto debe cargar la batería lo suficiente como para poder usar el motor de arranque eléctrico.
- Si lo prefiere, hay un cargador de baterías opcional alimentado por CA, disponible de su concesionario de Honda (página 20).
- Si la cortadora de césped no arranca (después del arranque manual para una sesión de corte de césped), compruebe si hay un fusible fundido.
- Si de todas formas no arranca, lleve la cortadora de césped a un concesionario de servicio Honda autorizado.

CÓMO CAMBIAR UN FUSIBLE

El circuito del motor de arranque eléctrico y la batería están protegidos por un fusible de 40 amperes [1] y por un fusible de 3 amperes [2]. Si se funde el fusible de 40 amperes, el motor de arranque eléctrico no operará y si se funde el fusible de 3 amperes, la batería no se cargará. El motor puede arrancar en forma manual si se funde alguno de los fusibles.

- Para quitar la cubierta de la batería, quite los tres tornillos de montaje de la cubierta [3].
- Quite e inspeccione los fusibles. Si están fundidos [4], cámbielos con el fusible correcto como se muestra.

Nunca use un fusible con una clasificación distinta a la que se indica. De lo contrario el sistema eléctrico podría dañarse gravemente o podría ocurrir un incendio.

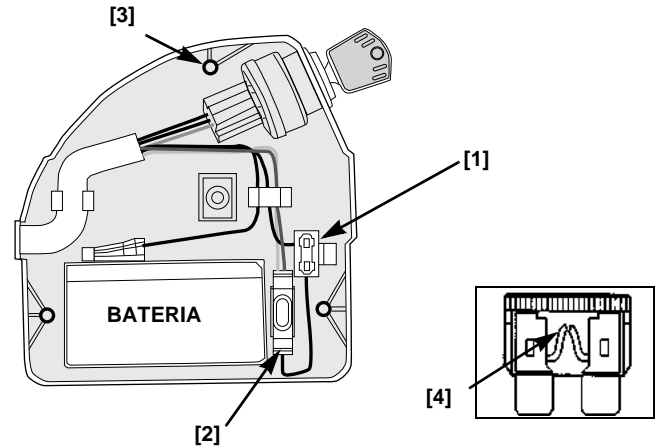

Si se dan fallos en el fusible con frecuencia, eso es generalmente síntoma de cortocircuito o de una sobrecarga en el sistema eléctrico. Lleve el cortacésped a un distribuidor autorizado de Honda para su reparación.

TRANSPORTE

Antes de cargar la unidad

Si el motor ha estado en marcha, permita que se enfríe por lo menos durante 15 minutos antes de cargar el cortacésped en el vehículo de transporte. Un motor y sistema de escape calientes pueden causar quemaduras y podrían inflamar algunos materiales.

Gire la válvula de combustible hasta la posición de CERRADO. Esto evitará que el carburador se inunde y reducirá la posibilidad de que ocurra un derrame de combustible.

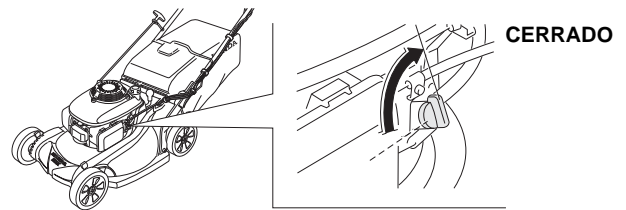

Plegado del manillar

- Retire el saco para césped, si está instalado. Usted puede colocarlo sobre la superficie del motor, con la abertura del saco hacia adelante.
- Desbloquee las perillas de ajuste [1] del manillar y, seguidamente, empuje el manillar [2] hacia delante.

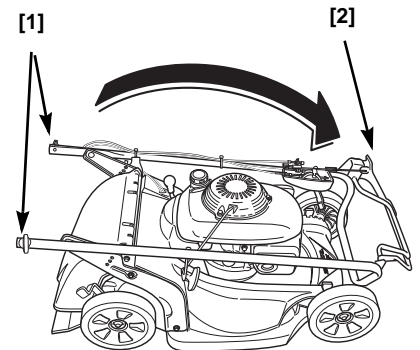

Cuando pliegue el manillar, tenga cuidado de no doblar ni aplastar los cables de mando.

Carga y descarga del cortacéspedes

Coloque el cortacéspedes de tal manera que las cuatro ruedas se apoyen sobre la plataforma del vehículo de transporte. Inmovilice el cortacéspedes por medio de una sogas o correas, y coloque calces bajo las ruedas. La sogas o las correas no deben tocar los mandos, las palancas de ajuste, los cables ni el carburador.

AVISO

- Para evitar la pérdida del control o daños a su cortacéspedes, no use el sistema de propulsión cuando suba o baje la máquina sobre una rampa de carga.
 - Para evitar el daño al sistema de propulsión no enganche el embrague cuando el cortacéspedes rueda marcha atrás.
1. Gire la válvula de combustible hasta la posición de CERRADO.

2. Se recomienda usar una rampa de carga adecuada. Ajuste la rampa de carga de tal manera que su inclinación no exceda un ángulo de 15° con la horizontal. Si no se dispone de una rampa de carga, dos personas podrían cargar o descargar el cortacéspedes del vehículo de transporte, pero se debe tener cuidado para mantener el cortacéspedes en posición horizontal en todo momento.

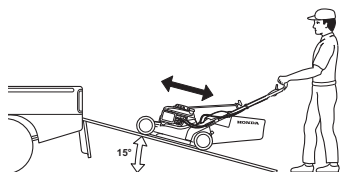

ALMACENAMIENTO

El almacenamiento adecuado es esencial para mantener su cortacéspedes sin problema alguno y en buen estado. Los siguientes pasos le ayudarán a proteger el cortacéspedes contra el óxido y la corrosión y permitirán que el motor encienda más fácilmente cuando use nuevamente el cortacéspedes.

Limpieza

1. Lave el cortacéspedes, incluyendo la superficie inferior del bastidor del cortacéspedes.

Motor

Lave a mano el motor, y tenga cuidado para evitar que el agua penetre en el filtro de aire.

AVISO

- El uso de una manguera de jardín o de un equipo de lavado a presión, puede forzar el ingreso del agua en el filtro de aire. El agua en el filtro del aire remojará los filtros y puede penetrar al carburador o al cilindro del motor, causando daños al equipo.
- El agua que hace contacto con el motor caliente puede causar daños. Si el motor ha estado en operación, permita que se enfríe por lo menos durante media hora antes de lavarlo.

Bastidor del cortacéspedes

Si usa una manguera de jardín o un equipo de lavado a presión para limpiar el bastidor del cortacéspedes, cuide de no permitir que el agua penetre en los mandos y los cables ni cerca de las aberturas del filtro de aire del motor o del silenciador.

Antes de lavar la superficie inferior del bastidor del cortacéspedes, asegúrese que la palanca del acelerador se encuentre en la posición de PARADA y que la válvula de combustible esté en la posición de CERRADO. Incline la cortadora hacia la derecha de forma que el tapón del combustible quede hacia arriba. Esto ayudará a evitar el derrame de combustible y las dificultades en el encendido por causa de un carburador ahogado. Use guantes gruesos para proteger sus manos de la cuchilla (o cuchillas).

Saco para césped

Retire el saco del cortacéspedes y lávelo con una manguera de jardinería o un equipo de lavado a presión. Permita que el saco seque completamente antes de almacenarlo.

2. Después de lavar el cortacéspedes, seque todas las superficies accesibles.
3. Con el cortacéspedes en su posición normal, encienda el motor al aire libre, y deje que continúe su marcha hasta que alcance la temperatura normal de operación a fin de lograr que se evapore cualquier residuo de agua sobre el motor.
4. Apague el motor y deje que se enfríe.
5. Después de limpiar y secar el cortacéspedes, retoque con pintura cualquier área de pintura dañada y aplique una capa ligera de aceite sobre otras áreas que puedan estar sujetas a corrosión.

COMBUSTIBLE

AVISO

Según la región en la que se vaya a usar el equipo, es posible que los combustibles se deterioren y oxiden con rapidez. El deterioro y la oxidación del combustible pueden producirse incluso antes de 30 días y pueden dañar el carburador y el sistema de combustible. Pida a su proveedor de mantenimiento que le indique cuáles serían las condiciones óptimas de almacenamiento en la región.

La gasolina se oxidará y se deteriorará durante el almacenamiento. La gasolina vieja puede causar dificultades en el encendido y deja depósitos de goma que obstruyen el sistema de combustible. Si la gasolina en su cortacéspedes se deteriora durante el almacenamiento, el carburador y otros componentes del sistema de combustible podrían necesitar repararse o cambiarse.

El tiempo que se puede dejar la gasolina en el tanque del combustible y en el carburador sin causar problemas en el funcionamiento del cortacéspedes, variará de acuerdo a factores tales como la mezcla de gasolina, las temperaturas de almacenamiento y si el tanque de combustible se encuentra parcialmente lleno o completamente lleno. El aire en un tanque de combustible parcialmente lleno acelera el deterioro del combustible. Las temperaturas de almacenamiento relativamente elevadas también aceleran el deterioro del combustible. Los problemas causados por el deterioro de combustible pueden ocurrir en unos pocos meses o aun menos, si la gasolina no era fresca cuando se llenó el tanque.

Si usted tiene una lata de gasolina para repostar, asegúrese de que sólo contenga gasolina nueva.

El combustible del recipiente de almacenamiento demora más de 3 meses en consumirse; sugerimos agregar un estabilizador al combustible cuando llene el recipiente.

Almacenamiento a corto plazo (de 30 a 90 días):

Si el equipo no se utilizará durante un período de entre 30 y 90 días, recomendamos las siguientes pautas para evitar problemas relacionados con el combustible:

1. Añada estabilizador de gasolina siguiendo las instrucciones del fabricante.

Cuando añada un estabilizador de combustible, llene el tanque con gasolina fresca. Si solamente llena parcialmente el tanque, el aire en dicho tanque acelerará el deterioro del combustible durante el almacenamiento.

Nota:

- Todos los estabilizadores tienen una vida útil, y su rendimiento se deteriora con el tiempo.
 - Los estabilizadores no reconstituyen el combustible que está en malas condiciones.
2. Después de añadir un estabilizador de gasolina, haga funcionar el motor al aire libre durante diez minutos para asegurarse de que la gasolina tratada haya reemplazado la gasolina sin tratar en el sistema de combustible.

3. Cierre la válvula de combustible.
4. Siga haciendo funcionar el motor hasta que se pare por falta de combustible en la taza de combustible del carburador. El tiempo de funcionamiento debe ser menor que 3 minutos.

Nota:

- Todos los estabilizadores tienen una vida útil, y su rendimiento se deteriora con el tiempo.
- Los estabilizadores no reconstituyen el combustible que está en malas condiciones.

Almacenamiento a largo plazo o estacional (superior a los 90 días)

Encienda el motor y permita que funcione el tiempo suficiente para agotar toda la gasolina del sistema total de combustible (incluido el tanque de combustible). No permita que la gasolina permanezca en el motor durante más de 90 días de inactividad.

La garantía no cubre daños al sistema de combustible ni problemas de rendimiento del motor que resulten de la negligencia en la preparación de la unidad para el almacenamiento.

Aceite del motor

Cambie el aceite del motor (página 14).

Cilindro del motor

Si el cortacésped se debe almacenar por más de tres meses, retire la bujía (página 14). Vierta de 5 a 10 cc de aceite limpio para motor dentro de la cámara del cilindro [1]. Tire del lanzador repetidamente a fin de distribuir el aceite en el cilindro. Reinstale la bujía.

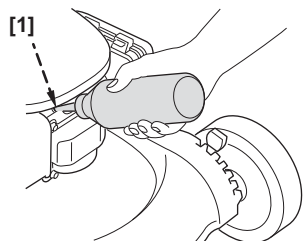

Tire lentamente del lanzador hasta que éste ofrezca una pequeña resistencia, luego deje que la manija del lanzador vuelva a su posición original. Esto hará que se cierren las válvulas, de tal manera que la humedad no penetre en el cilindro del motor.

Almacenamiento

Si su cortacésped será almacenado con gasolina en el tanque de combustible y en el carburador, es importante reducir el riesgo de ignición de los vapores de gasolina. Seleccione un área de almacenamiento que posea una ventilación adecuada, lejos de cualquier electrodoméstico que funcione con una llama piloto, tal como un sistema de calefacción, un calentador de agua, o un secador de ropa. Evite también cualquier área donde se encuentre un motor eléctrico que produzca chispas, o los lugares donde se utilicen herramientas eléctricas.

Si fuera posible, evite las áreas de almacenamiento con humedades relativas elevadas, porque eso facilita el óxido y la corrosión.

Coloque el cortacésped con sus cuatro ruedas apoyadas sobre una superficie a nivel. El inclinar la máquina podría causar un derrame de combustible o aceite.

El manillar puede plegarse para obtener una posición compacta de almacenamiento (página 17).

Cuando el motor y el sistema de escape se enfríen, cubra el cortacésped para evitar la acumulación de polvo sobre la unidad. Un motor o un sistema de escape calientes pueden incendiar o derretir algunos materiales. No use cubiertas plásticas para proteger la máquina contra el polvo. Una cubierta no porosa atraparà la humedad alrededor del cortacésped, lo cual facilitará el óxido y la corrosión.

Remoción Del Almacenamiento

Inspeccione su cortacésped en la forma descrita en el capítulo INSPECCIÓN ANTES DE LA OPERACIÓN (página 5), contenido en este manual.

Si el cilindro se recubrió con un capa de aceite durante la preparación para el almacenamiento, el motor expulsará humo por un período breve durante el encendido. Esto es normal.

RESOLUCIÓN DE PROBLEMAS

EL MOTOR NO ENCIENDE

| Causa posible | Medidas correctivas |
|---|--|
| La válvula de combustible está en la posición de CERRADO | Gire la válvula de combustible hasta la posición de ABIERTO (página 4). |
| La palanca del acelerador se encuentra en la posición incorrecta | Mueva la palanca del acelerador hasta la posición rápida, (página 4). |
| El motor de arranque gira lento o no gira (tipo HZEA) | <ul style="list-style-type: none"> • Use el arranque de retroceso para cuando menos una sesión de corte de césped, de modo que la batería pueda cargarse (página 9) • Compruebe que no haya un fusible fundido (página 17) |
| No tiene combustible | Abastezca de combustible (página 6). |
| Combustible deteriorado; el cortacésped se almacenó sin dar tratamiento a la gasolina, o se abasteció con gasolina deteriorada | Recargue el tanque con gasolina fresca (página 6). |
| La bujía está defectuosa, dañada o mal calibrada | Limpie, ajuste la separación de los electrodos o cambie la bujía (página 14). |
| La bujía está húmeda con combustible (motor ahogado) | Seque e instale nuevamente la bujía. |
| El filtro del combustible está atorado, el carburador está averiado, el sistema de encendido está averiado, las válvulas están atoradas, etc. | Lleve el cortacésped donde un distribuidor Honda, o consulte el manual de taller. |

PÉRDIDA DE POTENCIA

| Causa posible | Medidas correctivas |
|--|---|
| La palanca del acelerador no está colocada en la posición rápida | Desplace la palanca del acelerador hasta la posición rápida (página 4). |
| El césped está muy crecido para cortar | Eleve el alto de corte (página 8), corte una ringlera más angosta (página 4), o corte más frecuentemente. Ajuste la perilla del director del corte. |
| El bastidor del cortacésped está atorado | Limpie el bastidor del cortacésped (página 12). |
| Filtro de aire obstruido | Limpie o sustituya el filtro de aire (página 14). |
| El combustible está deteriorado; el cortacésped se almacenó conteniendo gasolina en el tanque y ésta no recibió tratamiento alguno, o la unidad se abasteció con combustible de mala calidad | Recargue el tanque de combustible con gasolina fresca (página 6). |
| El filtro de combustible está atorado, el carburador está averiado, el sistema de encendido está averiado, las válvulas están atoradas, etc. | Lleve el cortacésped donde un distribuidor Honda, o consulte el manual de taller. |

VIBRACIÓN

| Causa posible | Medidas correctivas |
|---|--|
| Hierba recortada y basuras se han acumulado bajo el bastidor del cortacéspedes | Limpie el bastidor del cortacéspedes (página 12). |
| La(s) cuchilla(s) está(n) suelta(s), dobladas, dañada(s) o desequilibrada(s) debido a un afilado defectuoso | Apriete los pernos sueltos de la cuchilla. Cambie la(s) cuchilla(s) dañada(s) (página 16). |
| Ha ocurrido un daño mecánico, el árbol de levas podría estar doblado | Lleve el cortacéspedes donde un distribuidor Honda, o consulte el manual de taller. |

CORTE DE MALA CALIDAD O BAJO RENDIMIENTO DE CORTE Y EMBOLSADO

| Causa posible | Medidas correctivas |
|--|---|
| La velocidad del motor es muy baja para cortar adecuadamente | Desplace la palanca del acelerador hasta la posición rápida (página 4). |
| El cortacéspedes avanza muy rápidamente para las condiciones del césped. | Cambie a velocidad lenta (p. 10) o empuje más lentamente. |
| Las palancas de ajuste están colocadas en posiciones diferentes | Coloque todas las palancas a la misma altura de corte (página 12). |
| El saco para céspedes está completamente lleno o atorado | Vacíe el saco para césped. Lave el saco para césped si está atorado con suciedad (página 17). |
| El bastidor del cortacéspedes está atorado | Limpie el bastidor del cortacéspedes (página 12). |
| La(s) cuchilla(s) está(n) sin filo, gastada(s) o dañada(s) | Afile o cambie la(s) cuchilla(s) (página 16). |
| Se instaló una cuchilla o cuchillas inadecuada(s) | Instale la(s) cuchilla(s) correctas (página 16). |

ESPECIFICACIONES

| | | |
|-----------------------|---------|---------|
| MODELO | HRX537 | |
| TIPOS | HYEA C2 | HZEA C3 |
| CÓDIGO DE DESCRIPCIÓN | MAGA | |

CARACTERÍSTICAS GENERALES

| | | |
|---|--|------|
| Longitud | 1825 mm | |
| Altura del manillar | 1115 mm | |
| Peso en vacío | 44,8 kg | 46,4 |
| Anchura | 585 mm | |
| Ancho de corte | 530 mm | |
| Ajustes de la altura de corte | 19 mm, 32 mm, 46 mm, 62 mm, 75 mm, 88 mm, 101 mm | |
| Capacidad del saco para césped | 88 ℓ | |
| Nivel de presión acústica en el puesto de conducción (según directiva 2006/42/EC) | 85 dB(A) | |
| Incertidumbre | 1 dB(A) | |
| Nivel de potencia acústica medido (según directiva 2000/14/EC) | 97 dB(A) | |
| Incertidumbre | 0.8 dB(A) | |
| Nivel de potencia acústica garantizado (según directiva 2000/14/EC) | 98 dB(A) | |
| Las vibraciones transmitidas (según directiva 2006/42/EC) | 20,8m/s ² | |
| Incertidumbre | 3,8 m/s ² | |

MOTOR

| | |
|-------------------------------|---|
| Modelo | GCV190 |
| Tipo | 4 tiempos, un solo cilindro, eje vertical, árbol de levas en cabeza |
| Cilindrada | 187 cc |
| Calibre y carrera | 69 x 50 mm |
| Enfriamiento | Por aire forzado |
| Lubricación | Por chapoteo e inyección |
| Relación de compresión | 8,5:1 |
| Velocidad máxima | 2.850 ⁺⁰ ₋₁₅₀ min ⁻¹ |
| Velocidad de marcha en vacío | 1.700 ±150 min ⁻¹ |
| Encendido | Magneto transistorizado |
| Bujía | NGK: BPR5ES |
| Separación de electrodos | 0,7 ~ 0,8 mm |
| Filtro de aire | Tipo de cartucho seco |
| Carburante recomendado | Gasolina regular de 91octanos o superior (de preferencia sin plomo) |
| Capacidad del depósito de gas | 0,91 litro |
| Aceite recomendado | SAE 10W-30, API SJ o equivalente |
| Capacidad de aceite de motor | 0,50 litros * Cantidad de relleno: 0,35 ~ 0,40 litros |

* La cantidad real variará debido al aceite residual que permanezca en el motor. Use siempre la varilla indicadora de nivel para (página 4).

TRANSMISIÓN

| | |
|--|--------------------|
| Tipo | Hidrostática |
| Motor hacia transmisión | Correa en V |
| Embrague principal | De aceite |
| Velocidad de avance (motor @ 2.850 min ⁻¹) | 0 ~ 1,61 m/s |
| Fluido recomendado | Honda hidrostática |

EINLEITUNG

Wir möchten uns dafür bedanken, daß Sie einen Honda-Rasenmäher gekauft haben.

In dieser Bedienungsanleitung werden der Betrieb und die Wartung der Rasenmäher HRX537HYEA, HRX537HZEА von Honda beschrieben.

Wir möchten Ihnen den optimalen Einsatz und den sicheren Betrieb Ihres neuen Rasenmähers ermöglichen. Diese Bedienungsanleitung enthält die entsprechenden Informationen. Lesen Sie sie bitte genau.

Diese Bedienungsanleitung gilt als Bestandteil des Rasenmähers und sollte beim Weiterverkauf dem neuen Besitzer übergeben werden.

Wenn Sie im Zusammenhang mit dem Rasenmäher Schwierigkeiten oder irgendwelche Fragen haben, kontaktieren Sie Ihren Lieferanten.

Lesen Sie bitte die Garantie-Urkunde, in der Ihre Rechte und Pflichten beschrieben werden. Die Garantie-Urkunde ist ein separates Dokument, das Sie von Ihrem Lieferanten erhalten.

Honda Power Equipment Mfg., Inc. behält sich das Recht vor, jederzeit ohne Vorbehalt Änderungen vorzunehmen.

Die Vervielfältigung bzw. der Nachdruck der vorliegenden Bedienungsanleitung ist ohne vorherige schriftliche Zustimmung nicht gestattet.

SICHERHEITSHINWEISE

Bitte beachten Sie besonders jene Hinweise, die durch die folgenden Wörter gekennzeichnet sind:

⚠ GEFAHR

Wenn Sie die Anweisungen nicht befolgen, werden Sie **TÖDLICH** oder **SCHWER VERLETZT**.

⚠ WARNUNG

Sie können sich **SCHWERE** oder **TÖDLICHE VERLETZUNGEN** zuziehen, wenn Sie diese Hinweise nicht beachten.

⚠ VORSICHT

Sie könnten sich **VERLETZUNGEN** zuziehen, wenn Sie diese Hinweise nicht beachten.

In diesen Sicherheitshinweisen werden die jeweilige Gefahr, die möglichen Folgen und die Vorsichtsmaßnahmen zur Verringerung der Verletzungsgefahr beschrieben.

HINWEISE ZUR VERHINDERUNG VON SACHSCHÄDEN

Andere wichtige Hinweise sind in dieser Bedienungsanleitung folgendermaßen gekennzeichnet:

ZUR BEACHTUNG

Ihr Rasenmäher oder andere Gegenstände könnten beschädigt werden, wenn Sie diese Hinweise nicht beachten.

Mit diesen Hinweisen wird bezweckt, eine Beschädigung Ihres Rasenmähers oder anderer Gegenstände und negative Auswirkungen auf die Umwelt zu vermeiden.

HONDA

BEDIENUNGSANLEITUNG (Originalbetriebsanleitung) HRX537HYEA • HRX537HZEА RASENMÄHER



INHALTSVERZEICHNIS

| | | | |
|---|----|---|------------|
| EINLEITUNG | 1 | WARTUNG | 12 |
| SICHERHEITSHINWEISE | 1 | Bedeutung Der Wartung | 12 |
| SICHERHEITSHINWEISE | 1 | WARTUNGSKALENDER | 13 |
| SICHERHEITSHINWEISE | 1 | Wartung Des Motors | 14 |
| Stelle, an Denen Das Sicherheitsschild Angebracht ist | 3 | Nachstellen Der Bowdenzüge | 15 |
| Typenschild | 3 | Kontrolle Des Gaszugs | 16 |
| BAUTEILE | 3 | Aus-Und Einbau Des Schneidmessers | 16 |
| AUFBAU | 4 | Reinigung Und Auswechseln Des Grassacks | 16 |
| BEDIENUNGSELEMENTE | 4 | Aufladen Der Batterie (nur HZEА typ) | 17 |
| KONTROLLEN VOR INBETRIEBNAHME | 5 | TRANSPORT | 18 |
| Ölstand | 6 | LAGERUNG | 18 |
| Benzin | 6 | STÖRUNGSBESEITIGUNG | 19 |
| BETRIEB | 9 | TECHNISCHE DATEN | 20 |
| Vorsichtsmassnahmen Beim Mähen | 9 | Honda-Garantiebedingungen, EU-Konformitätserklärung, Honda Verteileradressen | Letztseite |
| Anlassen Des Motors | 9 | | |
| Betrieb Der Bedienungs elemente Beim Mähen | 10 | | |
| Abstellen Des Motors | 10 | | |
| Sicheres Mähen | 11 | | |
| Mahtips | 11 | | |

DEUTSCH

SICHERHEITSANWEISUNGEN

⚠️ WARNUNG

Zur Gewährleistung eines sicheren Betriebs –



• Honda-Rasenmäher sind so konstruiert, daß bei Einhaltung der Bedienungsanleitung ein sicherer und zuverlässiger Betrieb gewährleistet ist. Lesen Sie die Bedienungsanleitung, bevor Sie den Rasenmäher verwenden. Eine Nichtbefolgung der Anleitungen könnte Verletzungen oder Sachschäden zur Folge haben.

- Die Anleitungen genau lesen, um sich mit den Bedienungselementen und der sachgemäßen Verwendung des Geräts vertraut zu machen.
- Kinder oder andere Personen, die mit der Verwendung des Rasenmähers nicht vertraut sind, den Mäher nicht verwenden lassen. Die örtlichen Bestimmungen könnten für die Bedienung eines Rasenmähers ein bestimmtes Mindestalter vorschreiben.
- Darauf achten, daß sich beim Mähen keine Personen, vor allem Kinder, oder Haustiere in der Nähe befinden.
- Immer bedenken, daß der Bediener oder Benutzer für Verletzungen oder eine Gefährdung anderer Personen oder ihres Eigentums verantwortlich ist.
- Beim Mähen immer geeignetes Schuhwerk und lange Hosen tragen. Nicht barfuß oder mit offenen Sandalen arbeiten.
- Den Arbeitsbereich gründlich kontrollieren und alle Gegenstände, die vom Rasenmäher weggeschleudert werden könnten, entfernen.
- Benzin ist feuergefährlich:
 - Benzin nur in dafür vorgesehenen Behältern aufbewahren.
 - Nur im Freien tanken und dabei nicht rauchen.
 - Vor dem Anwerfen des Motors tanken. Weder den Tankverschluß abnehmen noch Benzin nachfüllen, wenn der Motor läuft oder noch heiß ist.
 - Wenn Benzin verschüttet wird, den Motor nicht anwerfen. Den Rasenmäher von der Stelle wegschieben, an der Benzin verschüttet wurde, und warten, bis sich die Benzindämpfe verflüchtigt haben, damit sie sich nicht entzünden können.
 - Den Tankverschluß fest zuschrauben.
- Den Auspuff auswechseln, wenn er schadhaft ist.
- Die Schneidmesser und deren Befestigungsschrauben sowie das Rasenmähergehäuse vor jeder Verwendung auf sichtbare Schäden oder Abnutzungen überprüfen. Aus Gründen der gleichmäßigen Gewichtsverteilung sollten abgenutzte oder schadhaft Schneidmesser und Befestigungsschrauben nur als Satz ausgewechselt werden.
- Den Motor niemals in einem geschlossenen Raum laufen lassen, da die Auspuffgase giftiges Kohlenmonoxid enthalten.
- Nur bei Tageslicht oder ausreichendem künstlichen Licht mähen.
- Kein nasses Gras mähen, sofern dies nicht unbedingt erforderlich ist.
- Beim Mähen auf Abhängen:
 - Darauf achten, daß Sie auf Abhängen einen sicheren Stand haben.
 - Immer quer zum Abhang mähen, und nicht nach oben oder nach unten.
 - Langsam gehen und nicht laufen.
 - Beim Wenden auf Abhängen ist besondere Vorsicht geboten.
 - Nicht auf stark abschüssigen Hängen mähen.
- Beim Umdrehen oder wenn Sie den Rasenmäher zu sich ziehen, immer besondere Vorsicht walten lassen.
- Wenn Sie den Rasenmäher zum Transport seitlich aufheben müssen, wenn Sie nicht auf Gras fahren oder wenn Sie den Rasenmäher zum Rasen befördern oder vom Rasen wegtransportieren, warten, bis die Schneidmesser zum Stillstand gekommen sind.
- Den Rasenmäher nie mit schadhaften Schutz- oder Sicherheitsvorrichtungen (z.B. Ablenkern und/oder Grasfangeinrichtungen) verwenden.
- Die Radhöhe nicht bei laufendem Motor einstellen.
- Die Einstellung des Motordrehzahlreglers nicht ändern und den Motor nicht zu schnell laufen lassen.
- Vor dem Anlassen des Motors die Schneidmesser- und Fahrkupplung auskuppeln.
- Den Motor wie in den Anleitungen beschrieben anlassen und auf einen sicheren Abstand zwischen den Schneidmessern und den Füßen achten.
- Den Rasenmäher beim Anlassen des Motors nicht kippen.
- Die Hände oder Füße nicht unter rotierende Teile halten und einen sicheren Abstand einhalten. Nie vor der Auswurfschachtöffnung stehen.
- Den Rasenmäher nie bei laufendem Motor aufheben oder tragen.
- Den Motor in den folgenden Fällen abstellen und den Zündkerzenstecker abziehen:
 - Vor der Beseitigung einer Blockierung oder wenn der Rasenmäher verstopft ist.
 - Vor dem Überprüfen, Säubern oder Warten des Rasenmähers.
 - Nachdem ein Fremdkörper angefahren wurde. Den Rasenmäher auf Schäden überprüfen und vor dem erneuten Anlassen die erforderlichen Reparaturen durchführen.
 - Den Rasenmäher sofort überprüfen, wenn starke Vibrationen auftreten.
- Den Motor in den folgenden Fällen abstellen:
 - Wenn Sie den Rasenmäher unbeaufsichtigt lassen.
 - Vor dem Auftanken des Rasenmähers.
 - Vor dem Abnehmen der Grasfangeinrichtung, des seitlichen Auswurfschachts oder des Mulch-Einsteckbehälters.
- Den Gashebel beim Abstellen des Motors in eine niedrigere Stellung bringen und den Benzinabsperrhahn nach dem Mähen zudrehen.
- Darauf achten, daß alle Muttern, Bolzen und Schrauben fest angezogen sind, damit sich die Ausrüstung in einem sicheren Betriebszustand befindet.
- Den Rasenmäher nie mit Benzin im Tank in einem Raum lagern, in dem Benzindämpfe durch eine offene Flamme oder Funken entzündet werden könnten.
- Den Motor vor dem Lagern des Rasenmähers in einem abgeschlossenen Raum abkühlen lassen.
- Zur Verminderung der Feuergefahr darauf achten, daß sich im Motor, im Auspuff, im Batteriekasten (sofern vorhanden) und im Benzinlagerbereich kein Gras, Laub oder überschüssiges Schmierfett befindet.
- Die Grasfangeinrichtung häufig auf Verschleiß oder Schäden überprüfen.
- Abgenutzte oder beschädigte Teile aus Sicherheitsgründen auswechseln.
- Wenn der Benzintank ausgeleert werden muß, sollte dies im Freien durchgeführt werden.
- Augenschutz tragen.

Entsorgung

Aus Umweltschutzgründen dürfen dieses Produkt, Batterien, Motoröl usw. nicht einfach in den Müll gegeben werden. Beachten Sie die örtlichen Gesetze und Vorschriften oder setzen Sie sich bezüglich Entsorgung mit Ihrem Honda-Vertragshändler in Verbindung.

STELLE, AN DENEN DAS SICHERHEITSSCHILD ANGEBRACHT IST

Dieses Sicherheitsschild warnt Sie vor potentiellen Gefahren, die schwere Verletzungen zur Folge haben können. Lesen Sie das Sicherheitsschild sorgfältig. Wenn sich das Sicherheitsschild ablöst oder unlesbar wird, ersetzen Sie es durch ein neues, das Sie in Ihrem Fachgeschäft erhalten.

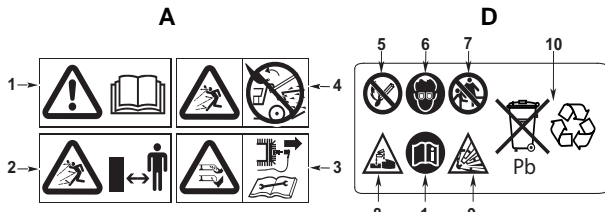
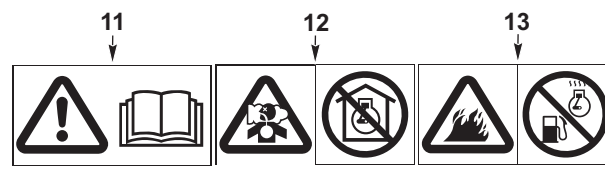
| Buchstabe | Zeichen |
|-----------|--|
| A, D |  <p>1. Lesen Sie vor dem Benutzen des Mähers die Bedienungsanleitung genau durch. 2. Gefährdung von Personen. Bei Betrieb Dritte vom Gefahrenbereich fernhalten. 3. Verletzungsgefahr. Gefahr durch umlaufende Schneidwerkzeug. Hände und Füße fernhalten. Entfernen Sie den Zündkerzenstecker vor allen Wartungs- oder Reparaturarbeiten. 4. Nicht ohne Auswurfdeckel oder Grasfangeinrichtung verwenden. 5. Funkenbildung vermeiden, keine offenes Feuer; nicht Rauchen. 6. Augenschutz tragen. 7. Von Kindern fernhalten! 8. Korrosionsmittel – Kann zu Erblindung oder schweren Verbrennungen führen. 9. Explosive Gase – Augen schützen. 10. Entsorgung – Enthält Blei.</p> |
| B |  <p>11. Lesen Sie vor dem Benutzen des Mähers die Bedienungsanleitung genau durch. 12. Im Abgas des Motors ist giftiges Kohlenmonoxid enthalten. Nicht in einem geschlossenen Bereich laufen lassen. 13. Benzin ist äußerst feuergefährlich und explosiv. Vor dem Tanken den Motor abstellen und abkühlen lassen.</p> |

TYPENSCHILD

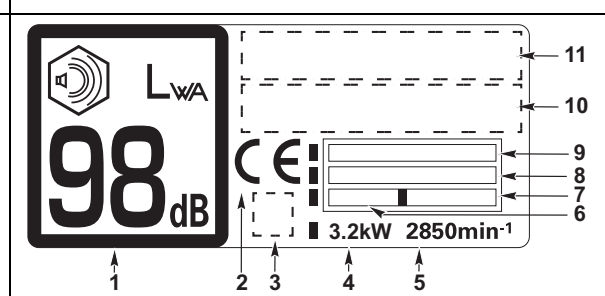
| Buchstabe | Zeichen |
|-----------|--|
| C |  <p>1. Garantierter schalleistungspegel gemäß EWG-Direktive 2000/14/EC 2. Konformitätszeichen gemäß EWG-Direktive 3. Konformitätszeichen gemäß optional 4. Puissance nominale en kilowatts 5. Maximal Motordrehzahl 6. Herstellungsjahr 7. Gewicht in Kilogramm 8. Seriennummer 9. Modell 10. Name und Adresse und Bevollmächtigter 11. Name und Adresse des Herstellers</p> <p>Name und Anschrift des Herstellers und bevollmächtigten Vertreters sind in der "EG-Konformitätserklärung Declaraton" CONTENT ÜBERBLICK in dieser Bedienungsanleitung geschrieben.</p> |

Tragen Sie hier die Seriennummern des Rahmens und des Motors ein. Sie benötigen diese Seriennummern zum Bestellen von Ersatzteilen sowie bei technischen Fragen bzw. Garantiefällen.
 Seriennummern des Rahmens: _____ - _____
 Seriennummern des Motors: _____ - _____
 Kaufdatum: ____ / ____ / ____

BAUTEILE

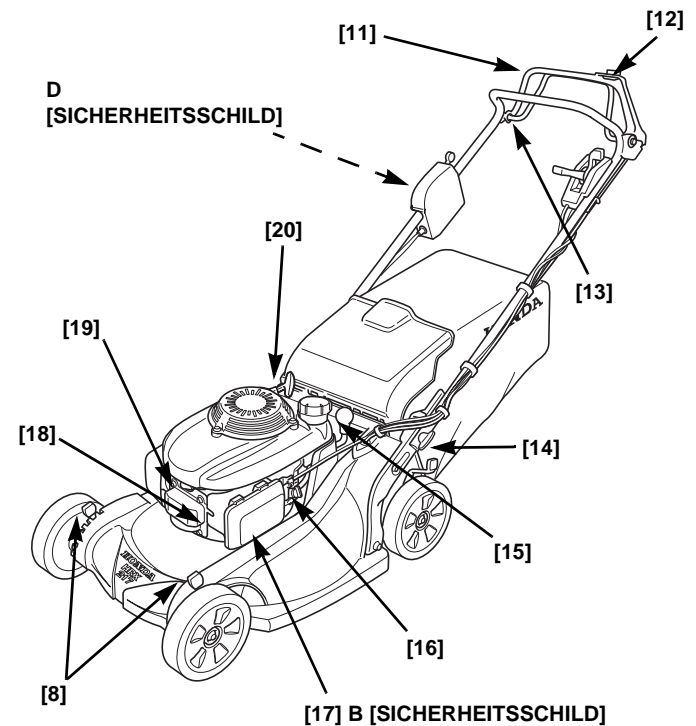
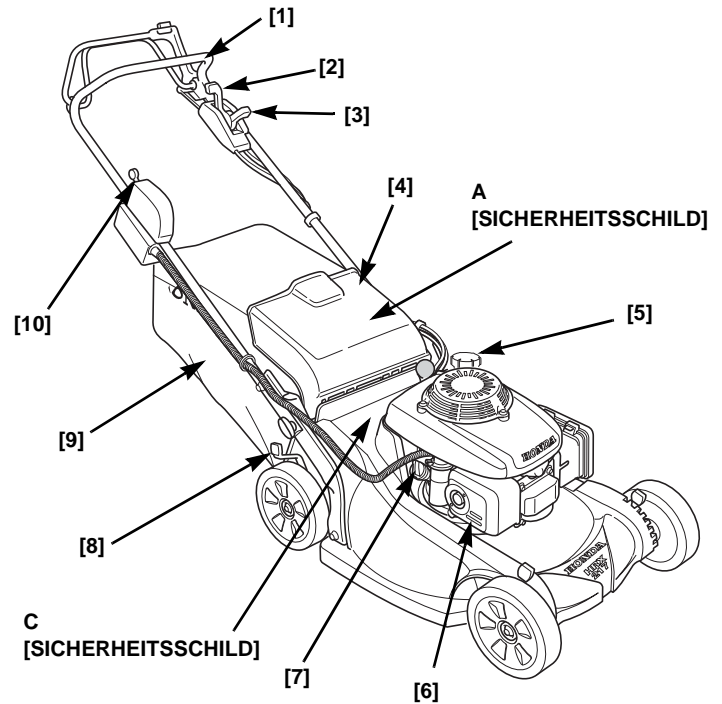

| | |
|----|--------------------------------|
| 1 | Lenkgestänge |
| 2 | Getriebe-Schalthebel |
| 3 | Gashebel |
| 4 | Auswurfschutz |
| 5 | Tankverschluss |
| 6 | Luftfilter |
| 7 | Öltankverschluss |
| 8 | Schnitthöhen-Einstellhebel (4) |
| 9 | Grassack |
| 10 | Anlasser (nur HZEA) |

| | |
|----|------------------------------------|
| 11 | Messerkupplungsbügel |
| 12 | Messerkupplungs-Verriegelungsknopf |
| 13 | Fahrkupplungsbügel |
| 14 | Lenkgestänge-Schraubverschluss |
| 15 | Schnittrichtungsknopf |
| 16 | Treibstoffventil |
| 17 | Luftfilter |
| 18 | Vergaser |
| 19 | Zündkerzenstecker |
| 20 | Rückschnell-Starterseilzug |

AUFBAU

AUSPACKEN

Entfernen Sie die Verpackung des Lenkgestänges.

AUFBAU DES LENKGESTÄNGES

1. Die Drehknöpfe am Lenkgestänge [1] um 90 Grad in die Entriegelungsposition drehen (Seite 7).
2. Das Lenkgestänge in die Mähposition bewegen, bis die Befestigungsbolzen mit den oberen, mittleren oder unteren Löchern der Befestigungshalterung am Lenkgestänge ausgerichtet sind.
3. Die Drehknöpfe um 90 Grad in die Verriegelungsposition drehen. Die Bolzen rasten zur Verriegelung in die Löcher ein.

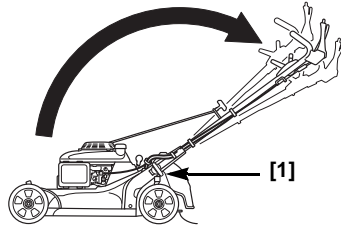

BATTERIE (NUR HZEA TYP)

Der Rasenmäher verfügt über ein internes Ladesystem. Bei normaler Verwendung des Mähers ist eine Wartung oder ein Aufladen der Batterie nicht erforderlich.

Der Rasenmäher wird mit dem Startschlüssel (und den anderen Teilen zusammen) geliefert. Stecken Sie den Schlüssel in den Startschlitz.

ANBRINGEN DES GRASSACKS

Führen Sie den Grassackrahmen [1] in den Grassack [2] und pressen Sie die Plastikklappen [3] wie dargestellt auf den Rahmen.

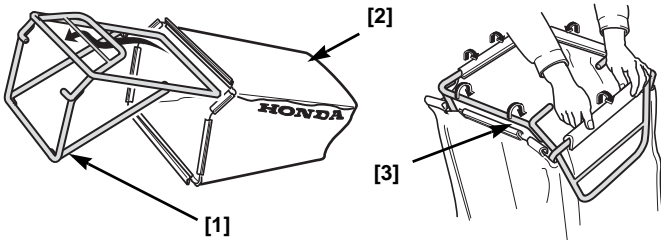

Heben Sie den Auswurfschutz [4] an, und bringen Sie den Grassack an.

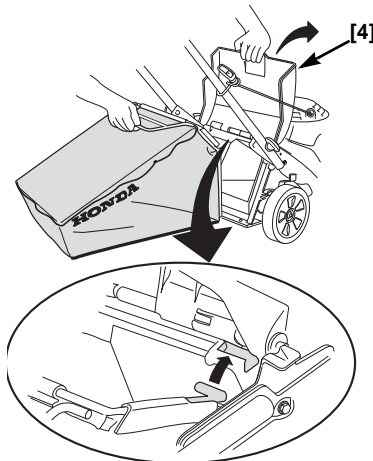

MOTORÖL

Bei der Lieferung des Mähers befindet sich **KEIN ÖL** im Motor.

SAE 10W-30 API SJ Öl hinzugefügt, bis sich der Ölstand wie dargestellt zwischen der oberen [2] und der unteren [3] Grenzmarkierung auf dem Messstab befindet.

Füllen sie in der Höhe von 0,35 bis 0,40 l wieder auf

Nicht überfüllen! Bei überfülltem Tank läuft das überschüssige Öl u.U. in das Luftfiltergehäuse und den Luftfilter.

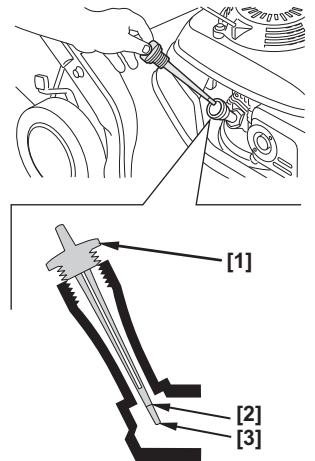

BENZIN

Siehe Seite 6.

VOR DEM BETRIEB

Vor der Benutzung des Rasenmähers müssen die folgenden Kapitel gelesen werden:

- **SICHERHEITSHINWEISE** (Seite 2)
- **BEDIENUNGSELEMENTE** (Seite 4)
- **KONTROLLEN VOR DER INBETRIEBNAHME** (Seite 5)
- **BETRIEB** (Seite 9)
- **WARTUNGSKALENDER** (Seite 13)

BEDIENUNGSELEMENTE

TREIBSTOFFVENTIL

Anhand des Treibstoffventils [1] wird die Verbindungsleitung zwischen Treibstofftank und Vergaser geöffnet und abgesperrt.

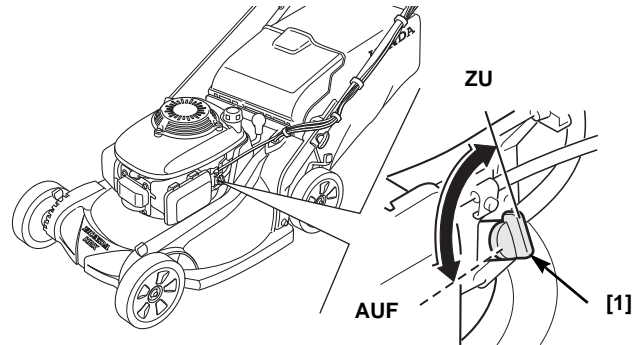

GASHEBEL

Mit dem Gashebel [1] werden folgende Funktionen gesteuert:

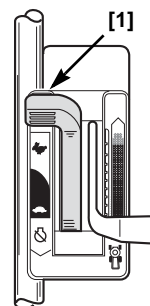

| | | |
|--|----------------|---|
| | SCHNELL | Zum erneuten Starten des Motors und zum Mähen. |
| | LANGSAM | Motor im Leerlauf. |
| | STOP | Zum Stoppen des Motors (Beim HRX537HMEA wird zum Stoppen des Motors der Anlasser ausgeschaltet (OFF)) |

ZÜNDSCHALTER [1] (NUR HZEA TYP)

| | | |
|---|-------|--|
| ○ | AUS | Schaltet den Motor aus. |
| | EIN | Motor läuft (Anlasser muss zur Bedienung des Rückschnell-Starterseilzugs in Position ON stehen.) |
| ⊗ | START | Schaltet den elektrischen Anlasser ein. |

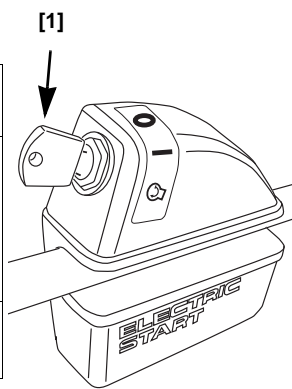

MESSERKUPPLUNGSBÜGEL

Der Verriegelungsknopf [1] und der Messerkupplungsbügel [2] dienen zum Starten und Abstellen der Schneidmesserrotation.

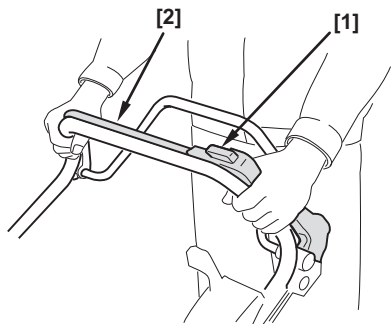

FAHRKUPPLUNGSBÜGEL

Der Fahrkupplungsbügel [1] dient zum Ein- und Auskuppeln des Getriebes.

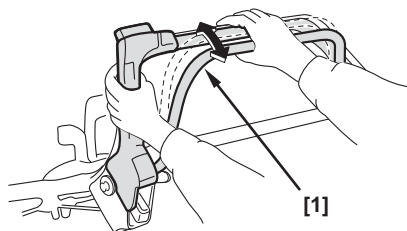

GETRIEBE-SCHALTHEBEL

Der Getriebe-Schalthebel [1] dient zur Auswahl des Gangs und zur Steuerung der Drehzahl des Rasenmähers.

Befindet sich der Getriebe-Schalthebel [1] in der hinteren Stellung [A] und ist der Fahrkupplungsbügel eingekuppelt, so bewegt sich der Rasenmäher nur sehr langsam oder gar nicht. Bei dickem Gras oder zum Manövrieren auf engem Raum nur langsam mähen.

Auf großen offenen Flächen bzw. zum Transport den Hebel zum Erreichen der Höchstgeschwindigkeit bei Eigenantrieb auf Stellung [B] schieben.

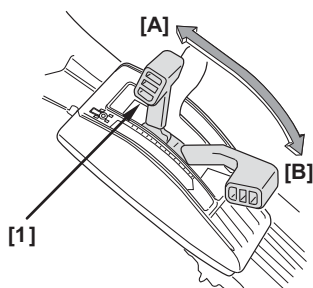

SCHNITTHÖHEN-EINSTELLHEBEL

Es gibt sieben Höheneinstellungen für die Räder des Mähers. Bei den Schnitthöhen handelt es sich um Anhaltswerte. Die tatsächliche Schnitthöhe richtet sich nach den Rasen- und Bodenverhältnissen.

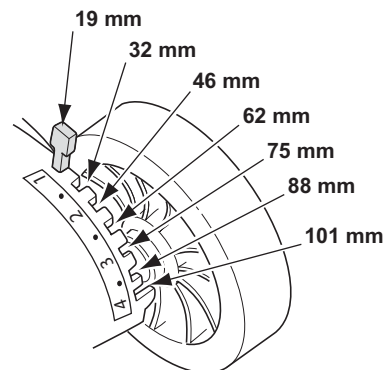

Jedes Rad ist mit einem Einstellhebel [1] versehen.

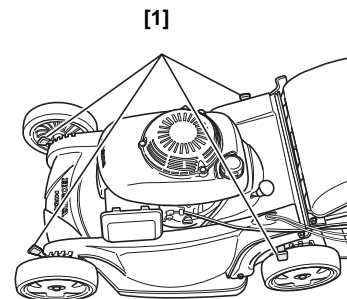

SCHNITTRICHTUNGSKNOPF

Mit dem Schnittrichtungsknopf [1] werden Mäh-Betrieb mit Grassack, Mulch-Betrieb und hinterer Auswurf gesteuert. Es gibt 10 Hebeleinstellungenpositionen.

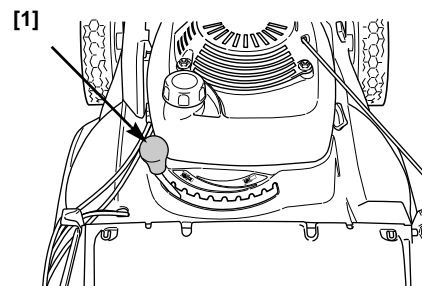

KONTROLLEN VOR INBETRIEBNAHME

SIND SIE SOWEIT?

Tragen Sie sichere Kleidung. Lange Hosen und Augenschutz vermindern das Verletzungsrisiko durch weggeschleuderte Gegenstände. Tragen Sie stabile und rutschfeste Schuhe für die Arbeit an Hängen und unebenen Stellen.

ÜBERPRÜFEN DES RASENS

Den Arbeitsbereich zur eigenen Sicherheit und zum Schutz anderer immer vor dem Mähen überprüfen.

Gegenstände

Alle Gegenstände, die von den Schneidmessern aufgewirbelt und weggeschleudert werden können, stellen für Sie und andere eine potentielle Gefahrenquelle dar. Steine, Stöcke, Knochen und Draht aus dem Arbeitsbereich entfernen.

Personen und Haustiere

Personen und Haustiere, die sich in der Nähe des Arbeitsbereichs aufhalten, können in den Fahrweg des Mähers oder in eine Position geraten, in der sie von einem weggeschleuderten Gegenstand getroffen werden könnten. Darauf achten, daß sich keine Personen, vor allem Kinder, und Haustiere im Arbeitsbereich aufhalten. Sie sind für deren Sicherheit verantwortlich.

Rasen

Zur Feststellung der erforderlichen Schnitthöhe und Mähgeschwindigkeit die Graslänge und den Graszustand überprüfen.

Kein nasses Gras mähen. Nasses Gras verstopft die Mähwerkabdeckung, bleibt in Klumpen auf dem Rasen liegen, bietet schlechte Bodenhaftung und erhöht somit die Gefahr, daß Sie ausrutschen.

ÜBERPRÜFEN DES RASENMÄHERS

Schneidmesser

1. Den Gashebel auf STOPP stellen.
2. Das Treibstoffventil absperren (auf OFF stellen).
3. Die Zündkerzenkappe von der Zündkerze abnehmen (Seite 14).
4. Den Rasenmäher auf die rechte Seite legen, so daß der Vergaser oben ist. Somit werden ein Auslaufen des Treibstoffs und spätere Startschwierigkeiten verhindert.
5. Die Messer auf Schäden [1], Risse und starken Rost oder Fraß untersuchen.

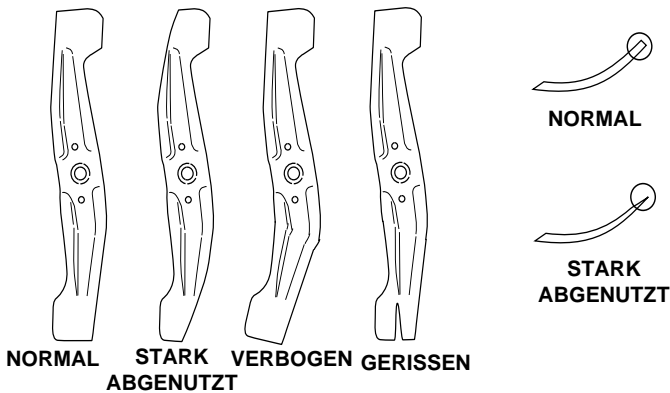
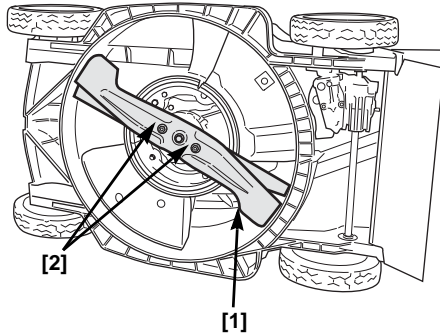

⚠️ WARNUNG

Ein abgenutztes, gerissenes oder anderweitig beschädigtes Schneidmesser kann zerbrechen, wodurch Bruchstücke aus dem Rasenmäher geschleudert werden können.

Weggeschleuderte Gegenstände können schwere Verletzungen verursachen.

Das Schneidmesser regelmäßig überprüfen und den Rasenmäher nicht mit einem abgenutzten oder beschädigten Schneidmesser verwenden.

Ein stumpfes Schneidmesser kann geschliffen werden. Ein abgenutztes, verbogenes, gerissenes oder anderweitig beschädigtes Schneidmesser muß ausgewechselt werden. Ein abgenutztes oder beschädigtes Schneidmesser kann zerbrechen, wodurch Bruchstücke aus dem Rasenmäher geschleudert werden können.

Wenn ein Schneidmesser geschliffen oder ausgewechselt werden muß, den Rasenmäher zu einem autorisierten Honda-Händler bringen. Wenn Sie einen Drehmomentschlüssel haben, können Sie das/die Schneidmesser selbst aus- und einbauen.

Überprüfen, ob die Befestigungsschrauben [2] der Schneidmesser fest angezogen sind (Seite 17).

Ölstand

Den Ölstand bei abgestelltem Motor und auf einer ebenen Fläche überprüfen.

Motoröl für 4-Takt-Motoren verwenden, das die Anforderungen gemäß API-Wartungsklassifikation SJ oder einer entsprechenden Norm erfüllt. Immer die API-Wartungsmarke auf dem Ölbehälter kontrollieren, um sicherzustellen, daß die Buchstaben SJ oder eine gleichwertige Norm angegeben sind.

Für den allgemeinen Betrieb wird Motoröl SAE 10W-30 empfohlen. Motoröl mit einer anderen Viskosität (siehe untenstehende Tabelle) kann verwendet werden, wenn die durchschnittlichen Temperaturen an Ihrem Wohnort im angegebenen Bereich liegen.

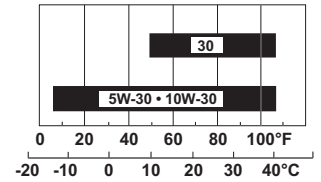

ZUR BEACHTUNG

- Die Benutzung des Motors bei niedrigem Ölstand kann zu Motorschäden führen.
- Die Verwendung von nicht waschaktivem Öl kann die Lebensdauer des Motors verringern. Die Verwendung von Motoröl für 2-Takt-Motoren kann einen Motorschaden zur Folge haben.

1. Den Öltankverschluß/Meßstab [1] herausschrauben und den Meßstab abwischen.
2. Den Meßstab in den Einfüllstutzen stecken. Nicht zuschrauben. Den Ölstand auf dem Meßstab ablesen.
3. Wenn der Ölspiegel in der Nähe der Minimum-Marke [3] liegt, das empfohlene Öl nachfüllen, bis der Ölspiegel die Maximum-Marke [2] erreicht. Nicht überfüllen.
4. Den Öltankverschluß/Meßstab [1] wieder einführen und zuschrauben.

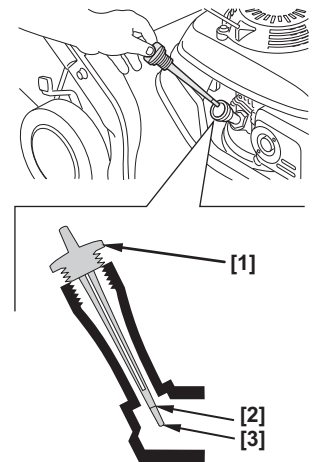

Benzin

Dieser Motor ist auf bleifreies Benzin mit einer Research-Oktananzahl von 91 oder höher ausgelegt.

Wir empfehlen Ihnen, nach jedem Gebrauch wieder vollzutanken, damit möglichst wenig Luft im Kraftstofftank ist.

Vor dem Anlassen des Motors in einem gut belüfteten Bereich nachtanken. Einen warmen Motor vor dem Nachtanken abkühlen lassen. Den Rasenmäher nie in einem Raum auftanken, in dem Benzindämpfe durch eine offene Flamme oder Funken entzündet werden könnten.

Sie können unverbleites Normal-Benzin, welches maximal 10 Volumprozent Äthanol (E10) oder 5 Volumprozent Methanol enthält, verwenden. Zusätzlich muss das Methanol Cosolvent-Lösemittel und Korrosions-Hemmstoffe enthalten. Die Verwendung von Treibstoffen mit mehr als den oben angegebenen Äthanol- und Methanol-Anteilen kann Startschwierigkeiten und eine Leistungsverminderung verursachen. Es können auch Metall-, Gummi- und Kunststoffteile des Treibstoffsystems beschädigt werden. Davon abgesehen ist Ethanol hygroskopisch. Das bedeutet, es zieht Wasser an und bindet es im Kraftstoffsystem. Motorschäden und Leistungsverminderung auf Grund der Verwendung eines Treibstoffs mit mehr als den oben angegebenen Äthanol- und Methanol-Anteilen sind nicht durch die Garantie abgedeckt.

Wenn Ihr Gerät nicht häufig oder episodisch genutzt werden soll, (über 4 Wochen Nutzungspause) lesen Sie bitte die Angaben zur Qualitätsminderung von Kraftstoff im Abschnitt Kraftstoff des Kapitels LAGERUNG (Seite 18).

⚠️ WARNUNG

Benzin ist extrem feuergefährlich und explosiv.

Sie können sich beim Tanken Verbrennungen oder schwere Verletzungen zuziehen.

- Den Motor abstellen und Hitze, Funken oder Flammen meiden.
- Nur im Freien nachtanken.
- Ausgeschüttetes Benzin sofort aufwischen.

Niemals altes oder verschmutztes Benzin oder ein Öl-Benzin-Gemisch verwenden. Darauf achten, daß kein Schmutz oder Wasser in den Tank gelangt.

ZUR BEACHTUNG

Benzin kann Farbe und Kunststoff beschädigen. Darauf achten, daß beim Nachtanken kein Benzin verschüttet wird. Schäden, die durch verschüttetes Benzin entstehen, fallen nicht unter die Garantie.

Tankverschluß abschrauben und Benzinstand kontrollieren. Wenn der Benzinstand niedrig ist, nachtanken. Vorsichtig nachfüllen, damit kein Benzin verschüttet wird. Nicht überfüllen. Im Einfüllstutzen [1] sollte sich kein Benzin befinden. Tankverschluß nach dem Tanken fest zuschrauben.

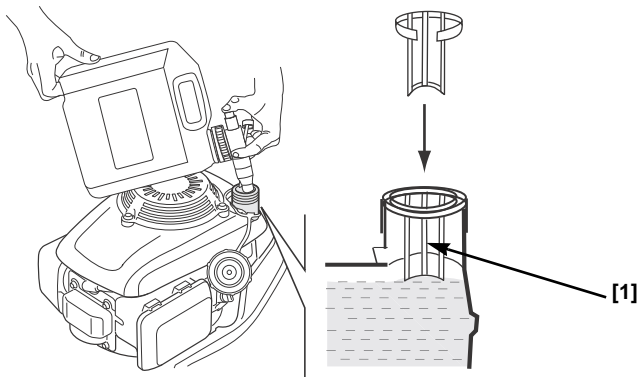

Den Rasenmäher vor dem Anlassen des Motors mindestens 3 Meter von der Kraftstoffquelle wegbewegen.

Kraftstoffbehälter

Lagern Sie den Kraftstoff in einem sauberen und dicht verschlossenen Behälter, der für die Kraftstofflagerung zugelassen ist. Schließen Sie die Entlüftung (sofern vorgesehen), wenn kein Kraftstoff verwendet wird, und bewahren Sie den Behälter vor direktem Sonnenlicht geschützt auf. Wenn es mehr als 3 Monate dauert, bis der gesamte Kraftstoff im Behälter verbraucht ist, raten wir dazu, einen Kraftstoffstabilisator in den Kraftstoff zu geben, wenn der Behälter aufgefüllt wird.

Wenn am Ende der Saison noch Kraftstoff im Behälter übrig ist, empfiehlt die US-Umweltschutzbehörde EPA, den Kraftstoff in den Benzintank Ihres Autos zu füllen.

Kontrolle des Luftfilters

Entfernen Sie die Abdeckung [1]. Stellen Sie sicher, daß der Luftfilter [2] sauber und in gutem Zustand ist. Durch einen verschmutzten Luftfilter gelangt

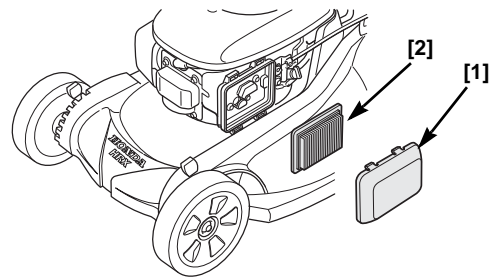

Luft zum Vergaser, wodurch die Motorleistung beeinträchtigt wird. Die Reinigung des Luftfilters wird auf Seite 14 beschrieben.

Höheneinstellung des Lenkgestänges

Das Lenkgestänge [4] kann auf drei Höhen eingestellt werden: hoch [1], mittel [2] und tief [3].

1. Die Drehknöpfe am Lenkgestänge [5] um 90 Grad in die Entriegelungsposition [7] drehen.
2. Das Lenkgestänge [4] nach oben bzw. unten bewegen, bis die Befestigungsbolzen mit den oberen, mittleren oder unteren Löchern der Befestigungshalterung am Lenkgestänge [6] ausgerichtet sind.
3. Die Drehknöpfe um 90 Grad in die Verriegelungsposition [8] drehen. Die Bolzen rasten zur Verriegelung in die Löcher ein.

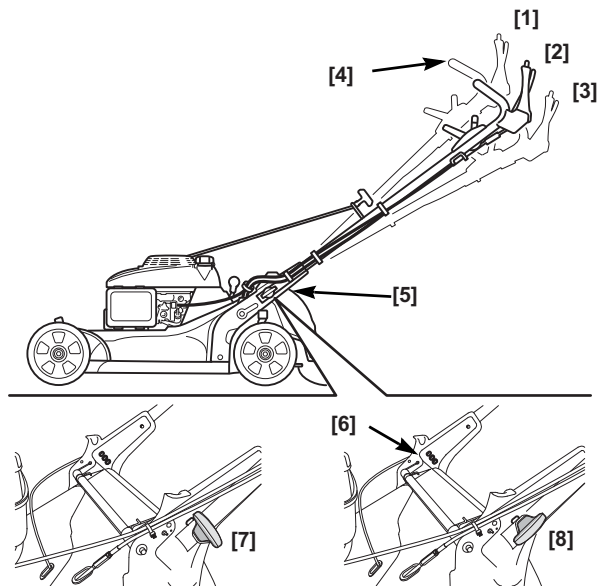

Grassack

Ein Rasenmäher funktioniert wie ein Staubsauger. Er bläst Luft durch den Sack, der das Schnittgut auffängt. Den Grassack immer ausleeren, bevor er ganz gefüllt ist. Wenn der Sack zu etwa 90% gefüllt ist, verringert sich die Leistung beim Mähen mit dem Grassack. Außerdem ist es leichter, den Sack auszuleeren, wenn er nicht ganz voll ist.

Kontrolle

Das Material des Grasfangsacks ist im normalen Gebrauch Verschleiß und Alterung ausgesetzt.

ZUR BEACHTUNG

Der Grassack unterliegt auch bei normalem Betrieb einem gewissen Verschleiß und muß schließlich ausgewechselt werden.

Einen auszutauschenden Grasfangsack können Sie selbst ausbauen und einbauen (Seite 17).

Anbringen

1. Den Auswurfschutz [1] anheben, den Sackbügel [3] ergreifen und den Grassack [2] wie dargestellt an der Mähwerkabdeckung einhaken.
2. Den Auswurfschutz loslassen, um den Grassack zu sichern.

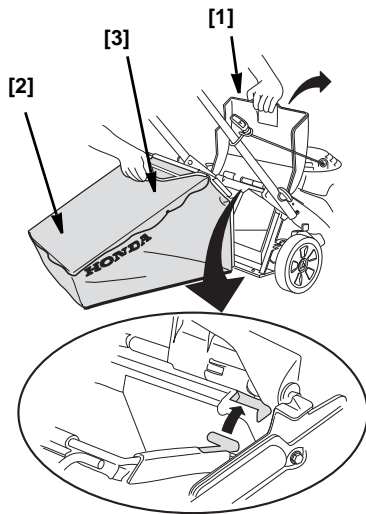

Abnehmen

1. Den Auswurfschutz anheben, den Sackbügel ergreifen und den Grassack abnehmen.
2. Den Auswurfschutz loslassen.
3. Wenn der Auswurfschutz vom Grassack abgenommen wurde, kann der Sack durch die Öffnung zwischen dem Lenkgestänge herausgehoben oder nach hinten unter dem Lenkgestänge herausgezogen werden.

Schnitthöhe

Die Schnitthöheeneinstellung der Mähwerkabdeckung überprüfen, um sicherzustellen, daß alle vier Einstellhebel [1] auf dieselbe Schnitthöhe eingestellt sind.

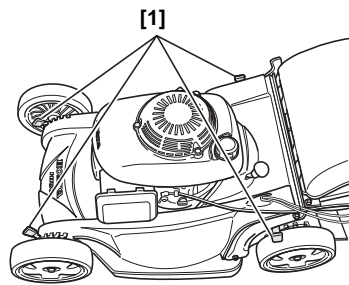

Zur Einstellung der Schnitthöhe jeden Einstellhebel [1] zum Rad ziehen und in einer anderen Einkerbung einrasten lassen.

Wenn Sie nicht genau wissen, welche Schnitthöhe sich am besten eignet, mit einer hohen Einstellung beginnen und nach dem Mähen eines kleinen Bereichs kontrollieren, wie der Rasen aussieht. Die Schnitthöhe im Bedarfsfall verstellen.

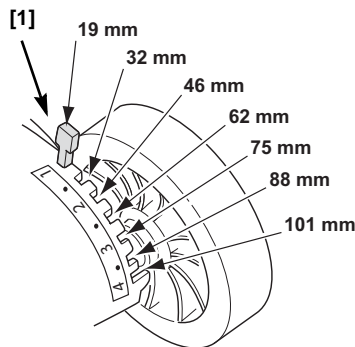

HINTERES LEITBLECH

Auch bei normaler Benutzung unterliegt das hintere Leitblech Alterung und Verschleiß. Den Grasfangsack abnehmen und den Auswurfschutz [1] anheben, um das hintere Leitblech auf Risse und andere Schäden zu untersuchen. Bei übermäßiger Abnutzung das hintere Leitblech [2] von Ihrem autorisierten Honda-Händler austauschen lassen.

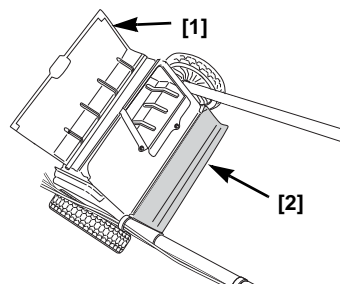

Schnitttrichtung

Einstellung des Schnitttrichtungsknopfs

Stellen Sie den Schnitttrichtungsknopf [1] in eine der 10 Positionen, je nach gewünschtem Mähergebnis.

Zur Einstellung den Knopf nach unten und zur Hinterseite des Mähers ziehen. Durch den Knopf wird eine Schiebetür [2] in einer Position zwischen der vollständig geöffneten Position BAG (SACK) und der vollständig geschlossenen Position MULCH arretiert (siehe unten).

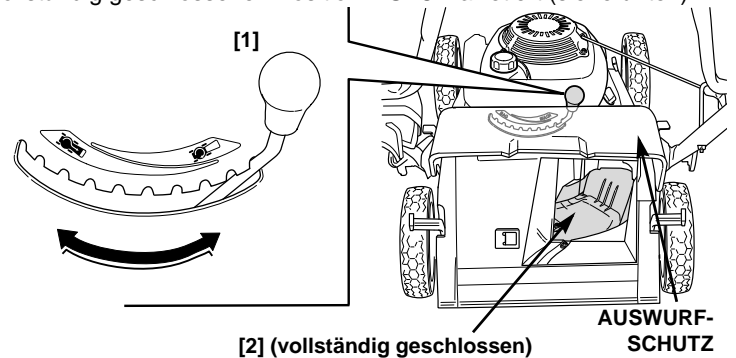

Wird das Hin- und Herbewegen des Schnitttrichtungsknopfs schwierig, hat sich möglicherweise auf der Schiebetür zu viel Gras angesammelt.

Es ist normal, dass sich bei ganz geschlossenem Schnitttrichtungsknopf in der Auswurföffnung etwas Gras sammelt. Um dieses Gras auszuwerfen, schließen Sie den Auswurfschutz, öffnen den Schnitttrichtungsknopf ganz, starten den Motor und kuppeln mehrmals den Messerbedienhebel ein.

Wichtiger Sicherheitshinweis

Vor dem Anheben des Auswurfschutzes zum Einsehen oder Reinigen der Schiebetür muss stets der Motor ausgeschaltet und der Zündkerzenstecker herausgedreht werden. Dadurch wird der Kontakt zu den sich drehenden Messern unterbrochen und es werden keine Gegenstände in den Auswurfbereich geschleudert.

Position der Schiebetür

Je nach gewünschtem Mähergebnis kann die Schiebetür [2] verschiedenartig positioniert werden. Ist die gewünschte Position der Schiebetür unklar, den Grassack einsetzen und den Schnitttrichtungsknopf [1] auf Position BAG (SACK) stellen. Mähen, und den Rasen überprüfen. Je weiter der Knopf in Richtung MULCH gestellt wird, desto mehr Gras wird auf den Rasen zurückgeworfen. Den Richtungsknopf feststellen, wenn das gewünschte Ergebnis erreicht wurde.

MÄHEN MIT GRASSACK ODER HINTERER AUSWURF MIT GERINGEM MULCH-BETRIEB

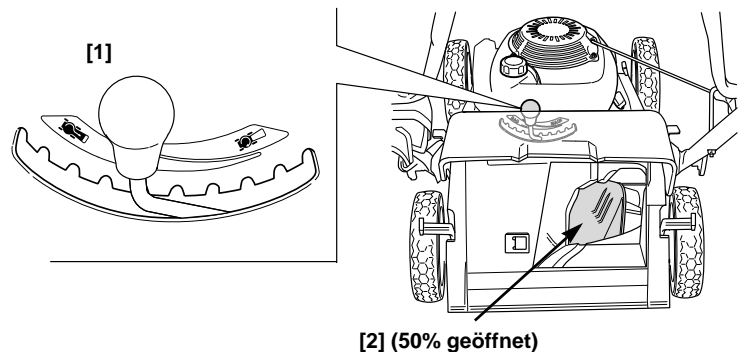

VOLLER MÄH-BETRIEB ODER HINTERER AUSWURF

[1] (Bag position SACK)

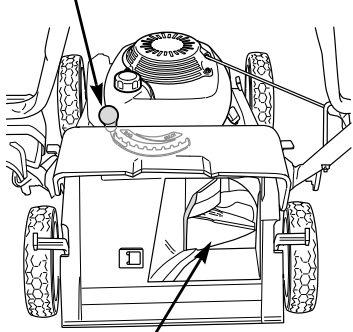

[2] (vollständig geöffnet)

Hinterer Auswurf

Soll das Schnittgut an der Hinterseite ausgeworfen werden, den Grassack herausnehmen und den Schnittrichtungsknopf [1] im Bereich BAG (SACK) feststellen.

Ein maximaler Auswurf an der Hinterseite wird gewährleistet, wenn der Schnittrichtungsknopf ganz nach links in die Position BAG (SACK) gestellt wird. Je weiter der Schnittrichtungsknopf nach rechts (MULCH) bewegt wird, desto weniger Gras wird durch den hinteren Auswurfschutz ausgeworfen.

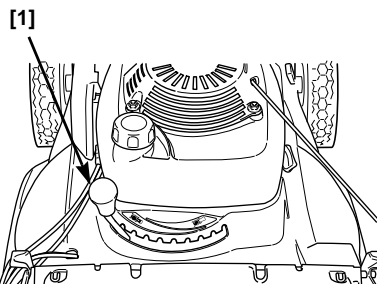

[1]

[2] (vollständig geschlossen)



BETRIEB

VORSICHTSMASSNAHMEN BEIM MÄHEN

Vor der erstmaligen Verwendung des Rasenmähers Kapitel *SICHERHEITSHINWEISE* (Seite 2) and *KONTROLLEN VOR DER INBETRIEBNAHME* (Seite 5).

Auch wenn Sie schon andere Rasenmäher verwendet haben, machen Sie sich mit der Funktionsweise dieses Rasenmähers vertraut, und üben Sie in einem sicheren Bereich, bis Sie mit diesem Gerät richtig umgehen können.

Aus Sicherheitsgründen den Motor nicht in einem abgeschlossenen Raum wie einer Garage anwerfen oder laufen lassen. Die Auspuffgase enthalten giftiges Kohlenmonoxid, das in einem abgeschlossenen Raum innerhalb kürzester Zeit eine gesundheitsschädigende oder tödliche Konzentration erreichen kann.

NUTZUNGSHÄUFIGKEIT

Wenn der Rasenmäher nicht so häufig oder nur zwischendurch benutzt wird (mehr als 4 Wochen Pause nach dem letzten Rasenmähen), sind die Hinweise bezüglich der Kraftstoff-Qualitätseinbußen zu beachten, die im Kapitel *LAGERUNG* (Seite 18) im Abschnitt *Kraftstoff* zu finden sind.



ANLASSEN DES MOTORS

1. Das Treibstoffventil [1] öffnen (auf ON stellen).

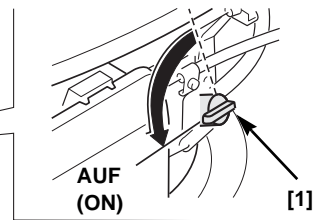
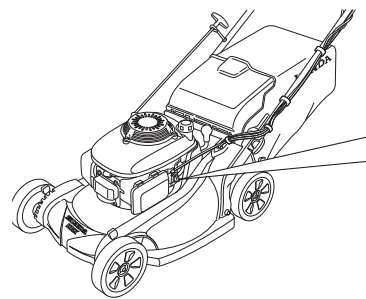

AUF
(ON)

[1]

2. Bringen Sie den Gashebel [1] in die Stellung SCHNELL (↻).

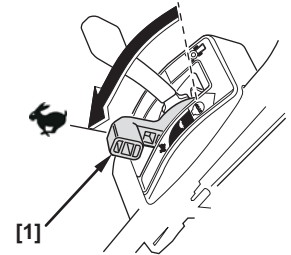

[1]

3. HYZA Typ:

Leicht am Griff des Starterseilzugs [1] ziehen, bis Widerstand zu spüren ist. Dann fest anziehen. Anschließend den Griff des Starterseilzugs langsam wieder bis zum Anschlag zurückführen.

Um zu verhindern, daß sich die Schneidmesser drehen und sich der Rasenmäher nach vorne bewegt, bei der Betätigung des Starterseilzugs den Messerkupplungsbügel [2] und den Fahrkupplungsbügel [3] immer loslassen

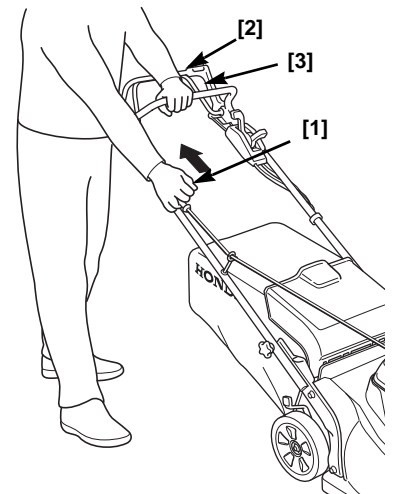

HZEÄ Typ:

Elektrischer Startwahl

Drehen Sie den Schlüssel zur

Position "START" (⊙). Lassen Sie den Schlüssel in die Position "ON" (⊔) zurückschalten.

Der Anlasser sollte nicht mehr als fünf Sekunden lang in der Startposition gehalten werden. Wenn die Maschine nicht startet, lassen Sie den Schlüssel los und warten mindestens 10 Sekunden. Dann starten Sie erneut.

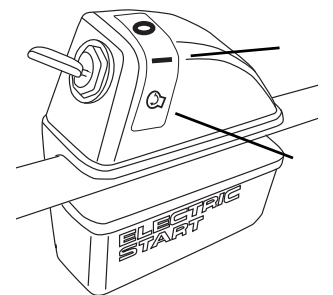

Wenn die Ladung der Batterie nicht für einen Neustart ausreicht (zum Beispiel wegen einer längeren Standlagerung), aktivieren Sie den Rückstoßschalter, um zumindest einen Mähvorgang zu ermöglichen. Die Batterie sollte auch nach einem Mähvorgang (von ca. einer Stunde) noch genügend Ladung enthalten).

HZEA typ:

Manueller start

Den Anlasser in die Position ON.

Bringen Sie den Gashebel in die Stellung SCHNELL (↻).

Mit dem Fuß auf die Stufe der Mähwerkabdeckung treten und leicht am Griff des Starterseilzugs ziehen, bis ein Widerstand zu spüren ist, dann fest anziehen. Den Griff des Starterseilzugs langsam wieder bis zum Anschlag zurückführen.

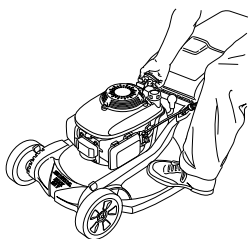

4. Den Gashebel [1] zum Mähen in die Stellung „Schnell“ (↻) und im Leerlauf in die Stellung „Langsam“ (↻) schieben.

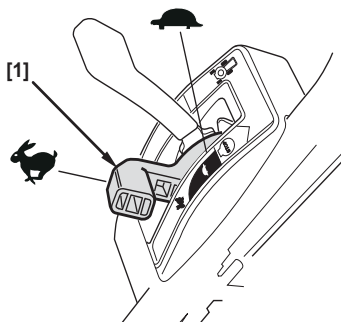

Lassen Sie den Motor nach einem Kaltstart und vor dem Abschalten mindestens drei Minuten lang laufen, um ein einfaches Wiederanlassen und maximale Leistungsfähigkeit des Auto Choke System™ zu gewährleisten. Bei Temperaturen unter 21°C verlängert sich diese Mindestlaufzeit.

Betrieb in großer Höhe

In großer Höhe ist das von einem normalen Vergaser erzeugte Luft-Benzin-Gemisch zu fett. Die Motorleistung wird schwächer, und der Benzinverbrauch steigt. Ein zu fettes Gemisch verrußt die Zündkerze und verursacht Startschwierigkeiten.

Die Leistung in großer Höhe kann durch eine spezielle Vergaseränderung verbessert werden. Wenn Sie Ihren Rasenmäher immer in einer Höhe über 1.500 m verwenden, lassen Sie Ihren Honda-Händler die Vergaseränderung vornehmen.

Selbst bei Vornahme der Vergaseränderung nimmt die PS-Leistung pro 300 Höhenmeter um 3,5% ab. Wenn keine Vergaseränderung vorgenommen wird, nimmt die PS-Leistung bei zunehmender Höhe noch stärker ab.

ZUR BEACHTUNG

Wenn am Vergaser für einen Betrieb in großer Höhe Änderungen vorgenommen wurden, ist das Luft-Benzin-Gemisch für normale Lagen zu mager. Ein Betrieb mit verändertem Vergaser in Höhen unter 1.500 m kann eine Überhitzung des Motors und einen schweren Motorschaden zur Folge haben. Lassen Sie den Vergaser für einen Betrieb in normalen Lagen von Ihrem Honda-Händler wieder in den Originalzustand versetzen.

BETRIEB DER BEDIENUNGSELEMENTE BEIM MÄHEN

Gashebel

Zur Erzielung optimaler Resultate den Gashebel [1] beim Mähen immer in der Stellung „Schnell“ (↻) belassen. Wenn sich das Schneidmesser mit der voreingestellten Höchstgeschwindigkeit dreht, erzeugt es eine starke Sogwirkung, wodurch das Gras aufgerichtet und effizienter geschnitten wird.

Nicht versuchen, die voreingestellte Motordrehzahl zu erhöhen, da das Schneidmesser zerbrechen und auseinanderfallen könnte.

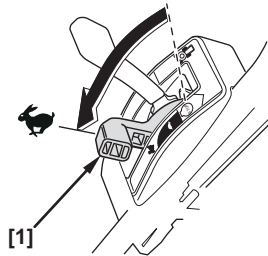

Messerkupplungsbügel

Um das Schneidmesser in Bewegung zu setzen, den gelben Knopf [1] am Messerkupplungsbügel [2] drücken und den Bügel nach vorne auf das Lenkgestänge drücken und dort festhalten.

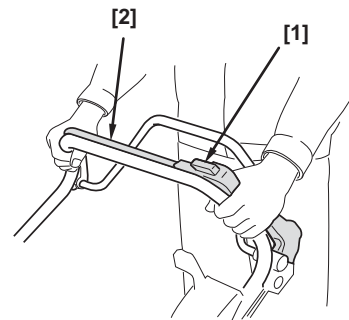

Den Messerkupplungsbügel [2] loslassen, um das Schneidmesser anzuhalten.

Den Messerkupplungsbügel zügig bis zum Anschlag ziehen, damit das Schneidmesser entweder ganz ein- oder ausgekuppelt wird. Dadurch wird ein Abwürgen des Motors verhindert und die Lebensdauer des Messerkupplungsmechanismus verlängert.

Fahrkupplungsbügel

Den Fahrkupplungsbügel [1] nach vorne drücken, damit sich der Rasenmäher nach vorne bewegt.

Zum Mähen mit Eigenantrieb den gelben Knopf [2] am Messerkupplungsbügel [3] drücken und den Messerkupplungsbügel auf das Lenkgestänge drücken. Anschließend den Fahrkupplungsbügel [1] nach oben ziehen.

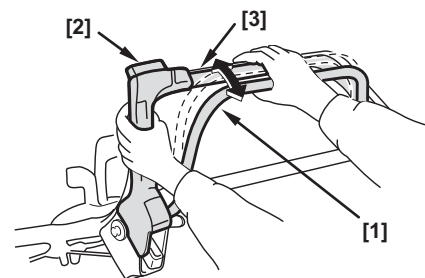

Den Fahrkupplungsbügel [1] loslassen, um den Rasenmäher anzuhalten.

Sie können die Drehzahl des Rasenmähers mit dem Fahrkupplungsbügel [1] regeln. Je weiter Sie den Bügel vorschieben, desto schneller fährt der Rasenmäher. Wenn Sie den Bügel ganz auf das Lenkgestänge drücken, fährt der Rasenmäher mit der durch den Schalthebel eingestellten Geschwindigkeit.

Schalthebel

Mit dem Schalthebel den für das Mähen gewünschten Vorwärtsgang einlegen.



Nicht versuchen, die Geschwindigkeit mit dem Gashebel zu regulieren. Der Gashebel muß in der Stellung „Schnell“ bleiben, um eine optimale Mähleistung zu erzielen. Anderenfalls wird die Schnittqualität beeinträchtigt.

Beim Mulch-Betrieb bzw. beim Mähen mit Grassack einen niedrigeren Gang und beim Fahren ohne Mähen einen höheren Gang verwenden.

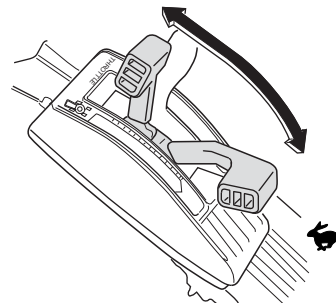

Wenn der Schalthebel ganz nach hinten geschoben und die Fahrkupplung eingekuppelt ist, fährt der Rasenmäher langsam oder gar nicht.

ABSTELLEN DES MOTORS

1. Den Fahrkupplungsbügel [1] und den Messerkupplungsbügel [2] loslassen.
2. Beim Modell HRX537HYEA den Gashebel [1] in die

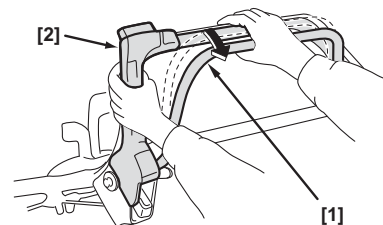

Position STOP (S) drehen.

Bei Modell HRX537HZEА den Anlasser auf OFF (O) drehen.

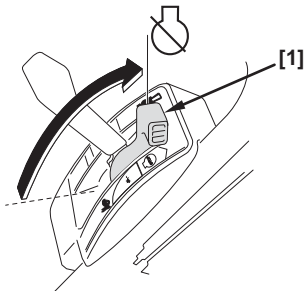

HYEA TYPE

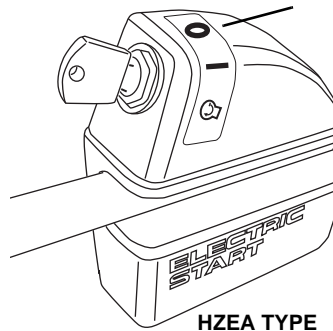

HZEА TYPE

3. Wenn der Rasenmäher nicht gebraucht wird, das Treibstoffventil absperren (auf OFF stellen).

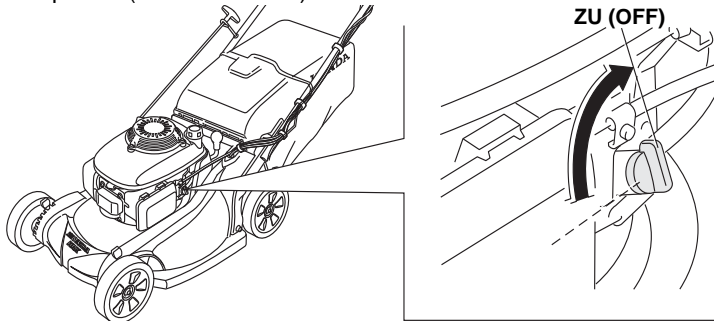

4. Wenn der Rasenmäher 3 bis 4 Wochen lang nicht benutzt wird, empfehlen wir, den Vergaser am Motor laufen zu lassen, bis sämtlicher Kraftstoff verbraucht ist. Dazu lassen Sie das Kraftstoffventil zuge dreht, starten den Motor und lassen ihn laufen, bis sämtlicher Kraftstoff verbraucht ist. Bei einer Pause von mehr als 4 Wochen lesen Sie bitte das Kapitel LAGERUNG (Seite 18).

SICHERES MÄHEN

Aus Sicherheitsgründen immer darauf achten, daß alle vier Räder am Boden aufliegen. Immer auf einen sicheren Stand achten und die Kontrolle über den Rasenmäher bewahren. Beim Mähen das Lenkgestänge fest anfassen und langsam gehen. Niemals laufen. Beim Mähen auf unebenem Boden immer äußerste Vorsicht walten lassen.

Wenn der Rasenmäher steckenbleibt, nicht gegen den Mäher treten oder versuchen, ihn mit dem Fuß anzuschieben. Den Rasenmäher mit dem Lenkgestänge steuern.

⚠️ WARNUNG

Das Schneidmesser ist scharf und dreht sich mit großer Geschwindigkeit.

Ein rotierendes Schneidmesser kann Ihnen schwere Verletzungen zufügen und Finger und Zehen abschneiden.

- Feste Schuhe tragen.
- Darauf achten, daß Sie mit den Händen und Füßen nicht in die Nähe der Mähwerkabdeckung geraten, wenn der Motor läuft.
- Den Motor zur Vornahme von Einstellungen, zur Kontrolle und zur Wartung abstellen.

Abhänge

Immer quer zum Abhang mähen, und nicht nach oben oder nach unten. Nicht auf steilen Abhängen (über 20° Gefälle) mähen, und beim Wenden besondere Vorsicht walten lassen. Wenn Sie auf einem Abhang mähen und das Gras feucht oder naß ist, könnten Sie ausrutschen, hinfallen und die Kontrolle über den Rasenmäher verlieren.

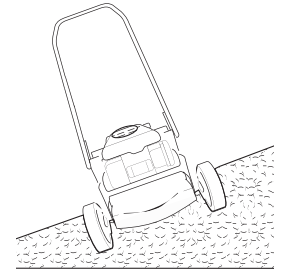

Hindernisse

Wenn Sie in der Nähe von großen Hindernissen, wie beispielsweise Zäunen oder Mauern mähen, mit dem Rasenmäher seitlich am Hindernis entlangfahren.

Den Fahrkupplungsbügel beim Mähen rund um einen Baum oder ein anderes Hindernis loslassen, um den Antrieb auszukuppeln. Den Rasenmäher um Hindernisse schieben, um die Manövrierfähigkeit zu erhöhen. Beim Mähen über Hindernissen im Rasen, wie beispielsweise Bewässerungsdüsen, Pflastersteinen, Einfassungen usw., besondere Vorsicht walten lassen. Nicht über Gegenstände fahren, die über die Rasenoberfläche herausragen.

Wenn das Schneidmesser mit einem harten Gegenstand in Berührung kommt oder der Rasenmäher stark zu vibrieren beginnt, den Motor sofort abstellen und das Gerät auf Schäden überprüfen. Harte Gegenstände können das Schneidmesser beschädigen, die Kurbelwelle verbiegen und/oder die Mähwerkabdeckung oder andere Bestandteile zerbrechen. Vibration weist normalerweise auf ein schwerwiegendes Problem hin..

⚠️ WARNUNG

Ein abgenutztes, gerissenes oder anderweitig beschädigtes Schneidmesser kann zerbrechen, wodurch Bruchstücke aus dem Rasenmäher geschleudert werden können.

Weggeschleuderte Gegenstände können schwere Verletzungen verursachen.

Das Schneidmesser regelmäßig überprüfen und den Rasenmäher nicht mit einem abgenutzten oder beschädigten Schneidmesser verwenden.

Durch Unfälle oder Kollisionen verursachte Schäden fallen nicht unter die beschränkte Garantie.

Kies und lose Gegenstände

Kies, lose Steine und andere zur Gartenverschönerung verwendete Materialien können vom Rasenmäher aufgewirbelt und mit solcher Wucht mehrere Meter weit durch die Luft geschleudert werden, daß sie schwere Verletzungen und/oder Sachschäden verursachen. Zur Verhinderung von Verletzungen durch weggeschleuderte Gegenstände empfiehlt es sich, das Schneidmesser durch Loslassen des Messerkupplungsbügels auszukuppeln, bevor Sie mit dem Rasenmäher über Kies, lose Steine oder andere lose Materialien fahren.

MAHTIPS

Wann soll gemäht werden

Die meisten Grasarten sollten dann gemäht werden, wenn sie 12 bis 25 mm über die empfohlene Grashöhe gewachsen sind.

Zur Erzielung optimaler Ergebnisse im Mulch-Betrieb den Rasen öfter mähen als bei Verwendung des Grassacks. Während der Wachstumsperiode muß der Rasen möglicherweise zweimal pro Woche gemäht werden.

Schnitthöhe

Lokale Gärtnereien oder Gartenzentren erteilen Ratschläge über Schnitthöhe, besondere Grasarten und Wachstumsbedingungen für die jeweiligen Gebiete.

Bei genauerem Betrachten der meisten Grassorten stellt man fest, daß ein Grashalm einen Stiel und Blätter hat. Werden die Blätter abgeschnitten, wird der Rasen „skalpiert“. Das Gras muß sich zwischen den einzelnen Mähvorgängen erholen können. Ihr Rasenmäher funktioniert besser, und Ihr Rasen sieht auch besser aus.

Wenn das Gras zu hoch ist, zuerst mit der größten Schnitthöhen-Einstellung mähen. Nach 2 oder 3 Tagen erneut mähen. Das Gras bei einem Mähvorgang um nicht mehr als ein Drittel seiner Gesamthöhe kürzen, da sonst braune Stellen entstehen können.

Die Einstellung der Schnitthöhen-Einstellhebel wird im Kapitel „BEDIENUNGSELEMENTE“ erklärt (Seite 4).

Schnittbreite

Um eine gleichmäßige Rasenoberfläche zu erzielen, jeden Mähstreifen um einige Zentimeter überschneiden. Wenn das Gras sehr hoch oder dick ist, muß ein breiterer Streifen überschritten und ein engerer Mähstreifen gewählt werden.

Drehgeschwindigkeit des Schneidmessers

Das Schneidmesser muß sich sehr schnell drehen, um eine gute Schnittqualität zu erzielen. Deshalb den Gashebel immer in der Stellung „Schnell“ belassen und den Motor bei maximaler Drehzahl laufen lassen.

Wenn die Motordrehzahl absinkt, könnte der Motor überlastet sein, da das Schneidmesser zu viel Gras auf einmal schneidet. Einen engeren Mähstreifen wählen, die Fahrgeschwindigkeit des Rasenmähers verringern oder die Schnitthöhe anheben.

Schneidmessers

Ein scharfes Schneidmesser schneidet sauber. Ein stumpfes Schneidmesser reißt das Gras ab, wobei die zerrissenen Enden dann braun werden. Wenn Ihr Schneidmesser nicht mehr sauber schneidet, muß es geschärft oder ersetzt werden.

Trockenes Gras

Wenn der Boden zu trocken ist, wird durch das Mähen viel Staub aufgewirbelt. Dadurch wird das Mähen unangenehm, und zu viel Staub verstopft den Luftfilter des Vergasers.

Falls Staub ein Problem darstellt, sollte der Rasen einen Tag vor dem Mähen gegossen werden. Wenn sich das Gras trocken anfühlt, der Boden jedoch noch feucht ist, kann gemäht werden.

Nasses Gras

Nasses Gras ist rutschig, und Sie können ausgleiten. Außerdem verstopft nasses Schnittgut die Mähwerkabdeckung und bleibt in Klumpen auf dem Rasen liegen. Es wird daher empfohlen, erst dann zu mähen, wenn das Gras trocken ist.

Laub

Sie können mit Ihrem Rasenmäher Laub aufsammeln. Wenn Sie Ihren Rasenmäher zum Aufsammeln von großen Laubmengen und nicht zum Mähen verwenden, müssen die Schnitthöhen-Einstellhebel so eingestellt werden, dass die Vorderseite der Mähwerkabdeckung um eine bis zwei Einstellungen höher als die Hinterseite ist. Stellen Sie dazu den Schnittrichtungshebel in Position 9 (kurz vor dem vollständigen Mulch-Betrieb). Bei dieser Einstellung zirkuliert das Laub erneut und wird in kleine Teile zerschnitten, die durch die Schiebetüröffnung in den Grassack gelangen. Je nach Größe, Art und Wassergehalt des Laubs ist es u. U. erforderlich, die Schiebetür zu öffnen, um einen optimalen Mäh-Betrieb mit Grassack zu erreichen. Eine korrekte Verwendung der Schiebetür ermöglicht eine bessere



LANG GENUG



ZU KURZ

Grassackfüllung und dadurch weniger Entleerungen. Achten Sie darauf, dass sich unter den Blättern keine Hindernisse, einschließlich Steinen, befinden.

Soll auf dem Rasen vorhandenes Laub im Mulch-Betrieb kleingeschnitten werden, nicht warten, bis sich zu viel Laub angesammelt hat. Zur Erzielung optimaler Ergebnisse empfehlen wir den Einsatz des Mulch-Mähers, wenn das Gras noch durch die Laubdecke ragt. An Stellen, die völlig mit Laub bedeckt sind, das Laub zusammenharken und entfernen, oder den Grassack einsetzen, und das Gras mit dem Rasenmäher aufsammeln und entsorgen. Den Schnittrichtungshebel in die Position MULCH stellen.

Wenn die Mähwerkabdeckung verstopft ist

Vor dem Säubern einer verstopften Mähwerkabdeckung den Motor abstellen und das Treibstoffventil absperren (auf OFF stellen). Den Zündkerzenstecker abziehen und den Mäher zur Seite kippen, damit die Seite mit dem Vergaser oben liegt.

Das Schnittgut mit einem Stock und nicht mit der Hand aus der verstopften Mähwerkabdeckung entfernen.

Mährichtung

Ihr Honda-Rasenmäher erbringt die besten Leistungen, wenn Sie die nachstehend beschriebenen Mährichtungen so weit wie möglich befolgen. Aufgrund der Konstruktion der Mähwerkabdeckung und des Rasenmähers und der Drehrichtung des Schneidmessers erbringen diese Mährichtungen die besten Ergebnisse.

Mulch-Betrieb

Im Gegenuhrzeigersinn mähen, wenn sich der Schnittrichtungshebel in der Position MULCH befindet. Weist die Rasenfläche eine unregelmäßige Form oder zahlreiche Hindernisse auf, sollte die Fläche in Abschnitte eingeteilt werden, die gegen den Uhrzeigersinn gemäht werden können.

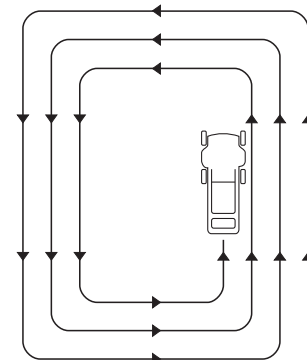

MÄHRICHTUNG BEIM MULCH-BETRIEB

Mähen mit Grassack

Im Uhrzeigersinn mähen. Das erbringt die besten Ergebnisse bei der Schnittrichtung und beim Mähen mit Grassack und hinterlässt die geringste Menge an Schnittgut auf dem Rasen.

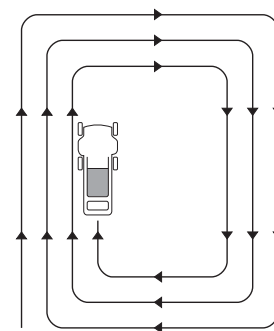

MÄHRICHTUNG BEI VERWENDUNG DES GRASSACKS

Mähen unter Verwendung des hinteren Auswurfschutzes

Den Grassack herausnehmen und den Auswurfschutz schließen. Den Schnittrichtungshebel in die gewünschte Einstellung stellen und im Uhrzeigersinn mähen. Weist die Rasenfläche eine unregelmäßige Form oder viele Hindernisse auf, sollte sie in Abschnitte eingeteilt werden.

WARTUNG

BEDEUTUNG DER WARTUNG

Regelmäßige Wartung ist die beste Garantie für einen sicheren, wirtschaftlichen und störungsfreien Betrieb. Durch Wartung wird auch die Luftverschmutzung verringert.

Damit Sie Ihren Rasenmäher sachgemäß warten können, finden Sie auf den folgenden Seiten einen Wartungskalender sowie eine

Beschreibung der routinemäßigen Kontrollen und einfacher Wartungsarbeiten, die mit herkömmlichen Handwerkzeugen ausgeführt werden können. Andere Wartungsarbeiten, die komplizierter sind oder Spezialwerkzeuge erfordern, sollten von Fachleuten wie einem Honda-Mechaniker oder einem anderen qualifizierten Mechaniker durchgeführt werden.

Der Wartungskalender gilt für normale Betriebsbedingungen. Wenn der Rasenmäher unter außergewöhnlichen Bedingungen betrieben wird, lassen Sie sich von einem Honda-Händler über geeignete Maßnahmen für Ihre speziellen Anforderungen beraten.

Bedenken Sie, daß Ihr Honda-Händler den Rasenmäher so gut wie kein anderer kennt und für Wartungs- und Reparaturarbeiten bestens ausgestattet ist.

Zur Gewährleistung höchster Qualität und Zuverlässigkeit beim Durchführen von Reparaturarbeiten und Auswechseln von Teilen nur neue Originalteile von Honda oder gleichwertige Teile verwenden.

⚠️ WARNUNG

Unsachgemäße Wartung oder das Versäumnis, ein Problem vor dem Betrieb zu beheben, kann ein Versagen des Rasenmähers zur Folge haben, durch das Sie sich schwere oder tödliche Verletzungen zuziehen können.

Die Kontroll- und Wartungsempfehlungen und den Wartungskalender dieser Bedienungsanleitung immer einhalten.

Sicherheitshinweise Für Die Wartung

Es folgen einige der wichtigsten Vorsichtsmaßnahmen. Wir können Sie jedoch nicht vor jeder nur erdenklichen Gefahr warnen, die bei der Durchführung von Wartungsarbeiten entstehen kann. Nur Sie selbst können entscheiden, ob Sie in der Lage sind, die jeweiligen Arbeiten durchzuführen.

⚠️ WARNUNG

Wenn Sie die Sicherheitshinweise und Vorsichtsmaßnahmen nicht befolgen, können Sie sich schwere oder tödliche Verletzungen zuziehen.

Befolgen Sie die in dieser Bedienungsanleitung beschriebenen Verfahren und Vorsichtsmaßnahmen immer.

Vorsichtsmaßnahmen

- Vor der Durchführung von Wartungs- oder Reparaturarbeiten sicherstellen, daß der Motor abgestellt ist. Dadurch werden einige potentielle Gefahren vermieden:
 - **Kohlenmonoxidvergiftung durch Abgase**
Beim Betrieb des Motors immer darauf achten, daß der Bereich gut belüftet ist.
 - **Verbrennungen durch heiße Teile**
Den Motor und die Auspuffanlage vor dem Berühren abkühlen lassen.
 - **Verletzung durch sich bewegende Teile**
Den Motor nur dann laufen lassen, wenn dies aufgrund der Wartungshinweise erforderlich ist.
- Die Anleitungen vor der Inangriffnahme von Wartungsarbeiten lesen, und die Arbeiten nur ausführen, wenn Sie über die erforderlichen Werkzeuge und Fachkenntnisse verfügen.
- Beim Arbeiten in der Nähe von Benzin Vorsicht walten lassen, um die Feuer- oder Explosionsgefahr zu verringern. Teile nur mit einem nicht entzündbaren Lösungsmittel waschen. Auf keinen Fall Benzin verwenden. Bei Arbeiten an Teilen des Treibstoffsystems nicht rauchen. Nicht in der Nähe von Funken oder Flammen arbeiten.

WARTUNGSKALENDER

Die Wartung muß in den folgenden Zeitabständen ausgeführt werden, die in Monaten oder Betriebsstunden angeführt sind, wobei jeweils das kürzere Intervall maßgebend ist.

| Abstand | Bauteil | Seite |
|---------------------------------------|--|--|
| Vor jeder Benutzung | Hinteres Leitblech: Kontrollieren Schneidmesser zu stand: Kontrollieren Schneidmesser-Schraubenanzug: Kontrollieren Grassack: Kontrollieren Motoröl: Kontrollieren Luftfilter: Kontrollieren | Seite 8 Seite 6 Seite 16 Seite 17 Seite 6 Seite 7 |
| Nach 1 Monat oder 5 Betriebsstunden | Motoröl: Wechseln | Seite 14 |
| Nach 25 Betriebsstunden | Luftfilter: Reinigen ¹ Bowdenzug der Messerkupplung: Nachstellen ² Bowdenzug der Fahrkupplung ² | Seite 14 |
| Alle 6 Monate oder 50 Betriebsstunden | Motoröl: Wechseln ¹ Luftfilter: Reinigen ¹ | Seite 14 Seite 14 |
| Jährlich oder 100 Betriebsstunden | 6 Monate oben aufgeführten Punkte plus: Zündkerze: Reinigen/nachstellen Funkenfänger: Reinigen ³ (falls vorhanden) Bowdenzug der Messerkupplung: Nachstellen Gaszug: Nachstellen ² Ritzel: Schmierensie ² Bowdenzug der Mofa Kupplung: Nachstellen ² Messerkupplung: Kontrollieren, Nachstellen ² Leerlauf-Drehzahl: Kontrollieren/nachstellen ² Säubern: Kraftstofftank ² | Seite 14 Seite 15 Seite 15 |
| Alle 2 Jahre oder 200 Betriebsstunden | Jährlich oben aufgeführten Punkte plus: Luftfilter: Wechseln Zündkerze: Reinigen/nachstellen Inspect-Schmierensie Hinterrad Justiermuffe ² | Seite 14 Seite 14 |
| Alle 2 Jahre | Benzin-Zuleitung: Wechseln ² | |

1. Bei starker Staubbelastung häufiger warten.
2. Diese Bauteile sollten von einem autorisierten Honda-Händler gewartet werden, sofern Sie nicht über die erforderlichen Werkzeuge und Fachkenntnisse verfügen. Die Wartungsverfahren finden Sie im Honda-Werkstatthandbuch.
3. In Europa und anderen Ländern, in denen die Maschinenrichtlinie 2006/42/EG gilt, muss diese Reinigung durch Ihren Servicehändler vorgenommen werden.

Bei Nichteinhalten dieses Wartungsplans kann es zu Defekten kommen, die nicht unter die Garantie fallen.

WARTUNG DES MOTORS

Motorölwechsel

Das alte Öl ablassen, wenn der Motor warm ist. Warmes Öl läuft schneller aus, und es bleiben keine Ölreste zurück.

1. Den Gashebel in die Stellung „STOPP“ schieben, und das Treibstoffventil absperren (OFF). Dadurch wird verhindert, daß Benzin ausläuft (Seite 4).

2. Den Bereich um den Einfüllstutzen reinigen und den Öltankverschluß/Meßstab herauschrauben.

3. Zum Auffangen des alten Öls einen geeigneten Behälter neben den Rasenmäher stellen. Den Rasenmäher nach rechts kippen. Das alte Öl fließt durch den Einfüllstutzen heraus. Warten, bis das ganze Öl herausgeflossen ist.

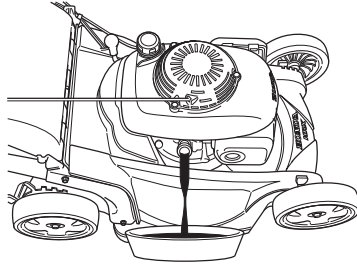

Das Altöl und den Behälter auf umweltfreundliche Art entsorgen. Wir empfehlen, das Öl in einem verschlossenen Behälter zu einer Wiederverwertungsstelle oder zu Ihrer Autowerkstatt zu bringen. Nicht wegwerfen, wegschütten oder in den Abfluß gießen.

4. Empfohlenes Motoröl nachfüllen (Seite 6). Nicht überfüllen. Den Ölstand wie auf der folgenden Seite beschrieben messen.

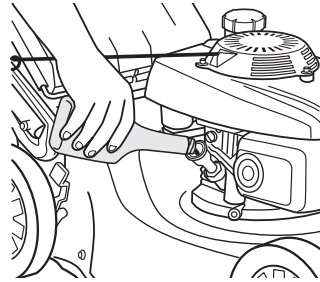

Füllen sie in der Höhe von 0,35 bis 0,40 L wieder auf

5. Nach dem Wechseln des Motoröls und vor dem Anlassen des Motors den Ölstand kontrollieren. Hierzu sollte der Rasenmäher auf einer ebenen Fläche stehen:

- a. Den Öltankverschluß/Meßstab [1] herauschrauben.

- b. Den Meßstab [1] abwischen.

- c. Den Meßstab [1] in den Einfüllstutzen stecken und herausziehen. Nicht zuschrauben. Den Ölstand auf dem Meßstab ablesen.

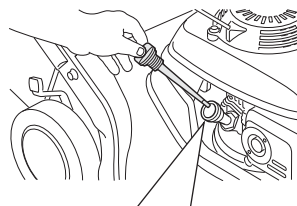

- d. Wenn der Ölspiegel unter der Minimum-Marke [3] liegt, Öl nachfüllen, bis der Ölspiegel auf dem Meßstab die Maximum-Marke [2] erreicht. Nicht überfüllen. Wenn zu viel Öl eingefüllt wird, könnte das überschüssige Öl in das Luftfiltergehäuse und die Luftfilterelemente gelangen.

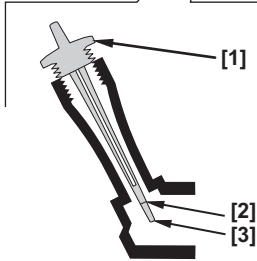

ZUR BEACHTUNG

Die Benutzung des Motors bei niedrigem Ölstand kann zu Motorschäden führen.

- e. Den Öltankverschluß/Meßstab wieder anbringen und zuschrauben.

Wartung des Luftfilters

Ein gut gewarteter Luftfilter sorgt dann dafür, dass in den Motor kein Schmutz eindringt. Wenn Schmutz in den Vergaser eindringt, kann dieser über winzige Kanäle in den Vergaser eintreten und einen vorzeitigen Motorverschleiß verursachen. Diese Kanälchen können sich zusetzen und für Anlass- oder Motorlaufprobleme sorgen. Deshalb muss immer ein geeigneter Luftfilter für den jeweiligen Motor verwendet werden, damit dieser geschützt bleibt und so arbeitet wie vorgesehen.

ZUR BEACHTUNG

Wenn der Motor ohne Luftfilter oder mit einem beschädigten Luftfilter betrieben wird, gelangen Schmutzpartikel in den Motor und verursachen schnellen Verschleiß. Ein solcher Schaden wird durch die beschränkte Garantie nicht abgedeckt.

1. Drücken Sie auf die Laschen der Abdeckung [1] des Luftfiltergehäuses und entfernen Sie die Abdeckung.

2. Nehmen Sie den Filter [2] aus dem Luftfiltergehäuse [3] heraus.

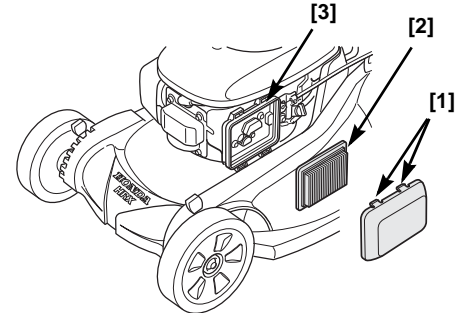

3. Überprüfen Sie den Filter. Wenn er beschädigt ist, müssen Sie ihn ersetzen.

4. Reinigen Sie den Filter, indem Sie ihn entweder mehrmals auf einer harten Fläche aufklopfen oder von innen mit Druckluft (maximal 207 kPa) durchblasen. Versuchen Sie nie, den Dreck abzubürsten; er wird dadurch nur in die Zellen gedrückt.

5. Wischen Sie mit Hilfe eines feuchten Tuchs möglichen Schmutz aus dem Innern des Luftfiltergehäuses und seiner Abdeckung. Achten Sie darauf, daß kein Schmutz in den Luftschacht gelangt, der zum Vergaser führt.

6. Bringen Sie Filter und Abdeckung wieder an.

Zündkerzenwartung

EMPFOHLENE ZÜNDKERZEN: NGK - BPR5ES

ZUR BEACHTUNG

Ungeeignete Zündkerzen können den Motor beschädigen.

Zur Erzielung einer optimalen Leistung müssen die Elektroden der Zündkerze [1] den richtigen Abstand aufweisen, und die Zündkerze darf nicht verrußt sein.

1. Den Zündkerzenstecker [2] abziehen und den Schmutz aus dem Zündkerzenbereich entfernen.

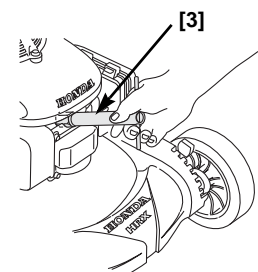
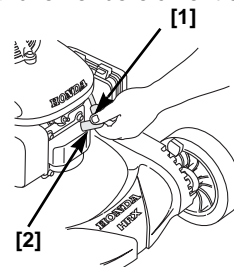

2. Die Zündkerze mit einem Kerzenschlüssel [3] herausschrauben.

- Die Zündkerze überprüfen. Wenn die Elektroden abgenutzt sind oder der Isolator Sprünge oder andere Beschädigungen aufweist, die Zündkerze auswechseln. Die Zündkerze mit einer Drahtbürste reinigen, wenn sie wiederverwendet wird.

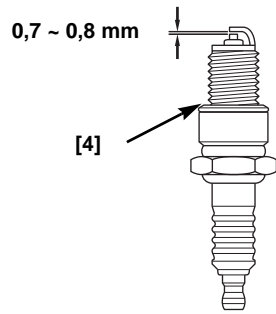

- Den Elektrodenabstand mit einer geeigneten Lehre messen. Der Abstand sollte 0,7 ~ 0,8 mm betragen. Den Elektrodenabstand im Bedarfsfall durch vorsichtiges Verbiegen der Außenelektrode nachstellen.

- Die Zündkerze vorsichtig von Hand einschrauben, damit das Gewinde nicht ausreißt.

- Wenn die Zündkerze richtig sitzt, die Zündkerze mit einem Kerzenschlüssel festziehen, damit der Kerzendichtring zusammengedrückt wird.

Gebrauchte Zündkerzen mit dem Kerzenschlüssel um eine 1/8- bis 1/4-Umdrehung festziehen, wenn die Zündkerze richtig sitzt.

Neue Zündkerzen um eine halbe Umdrehung festziehen, wenn die Zündkerze richtig sitzt, damit der Kerzendichtring [4] zusammengedrückt wird.

ZUR BEACHTUNG

Eine lose Zündkerze kann zu heiß werden und den Motor beschädigen. Durch zu festes Anziehen der Zündkerze kann das Gewinde im Zylinderkopf beschädigt werden.

- Den Zündkerzenstecker auf die Zündkerze stecken.

Wartung Des Funkenfängers

In Europa und anderen Ländern, in denen die Maschinenrichtlinie 2006/42/EG gilt, muss diese Reinigung durch Ihren Servicehändler vorgenommen werden.

Um die Funktionsweise des Funkenschutzes sicherzustellen, muß er alle 100 Stunden gewartet werden.

- Lassen Sie den Motor abkühlen, und lösen Sie dann mit Hilfe eines 10-mm-Schraubenschlüssels die drei Bolzen [1] an der Auspuffabdeckung [2].
- Entfernen Sie die Auspuffabdeckung [2].
- Entfernen Sie die Schraub [4].
- Nehmen Sie den Funkenschutz [3] vom Auspuff [5] ab.
- Überprüfen Sie, ob sich Kohleablagerungen auf dem Funkenschutz [3] und an der entsprechenden Auspufföffnung befinden. Bürsten Sie diese Ablagerungen ab, wobei die Abschirmung [3] des Funkenschutzes nicht beschädigt werden darf.
- Befestigen Sie den Funkenschutz wieder am Auspuff.

- Montieren Sie die Auspuffkomponenten wieder am Motor, und ziehen Sie die drei Bolzen wieder fest an.

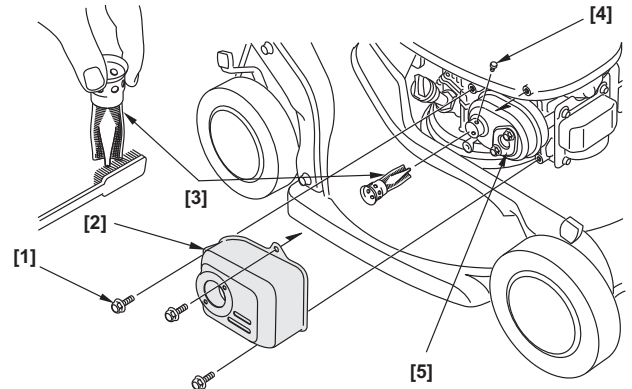

NACHSTELLEN DER BOWDENZÜGE

Bowdenzug der Messerkupplung

Das Spiel am oberen Ende des Messerkupplungsbügels [1] messen und dabei den Knopf nach unten drücken. Das Spiel sollte 10 ~ 15 mm betragen. Wenn das Spiel nachgestellt werden muß:

- Die Kontermuttern [2] mit einem 10-mm-Schlüssel lockern und die Regulierschraube [3] je nach Bedarf nach oben oder unten schieben.
- Die Kontermuttern festziehen und das Spiel erneut messen.
- Den Motor im Freien anlassen und den Messerkupplungsbügel betätigen.

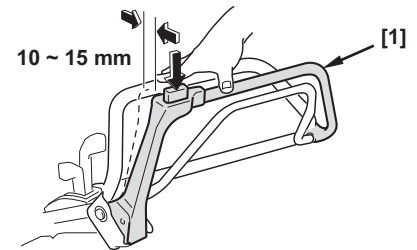

Wenn das Schneidmesser nicht wie beschrieben reagiert, obwohl der Bowdenzug richtig eingestellt ist, den Rasenmäher von einem autorisierten Honda-Händler reparieren lassen.

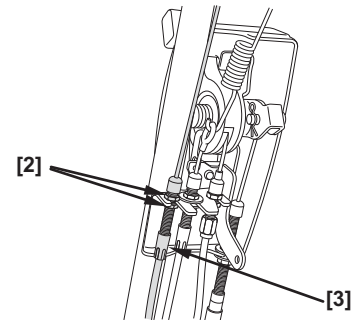

Einstellung des Bowdenzugs der Fahrkupplung

- Bei ausgeschaltetem Motor die Kabelklemmen [1] wie gezeigt positionieren.
- Den Getriebe-Schalthebel in die Leerlaufstellung schalten.
- Den Motor einschalten und den Gashebel auf die Stellung SCHNELL schieben.

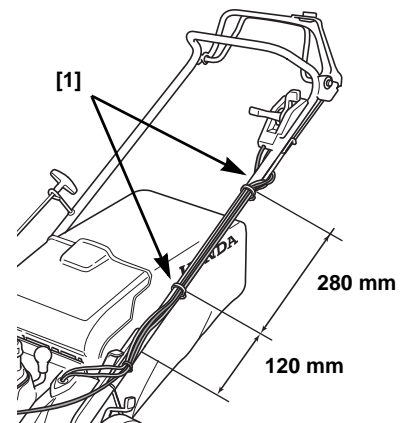

4. Die Fahrkupplung [2] einlegen und folgendes überprüfen:
 - a. Der Rasenmäher darf sich nicht aus eigenem Antrieb in Bewegung setzen.
 - b. Der Rasenmäher setzt sich langsam in Bewegung, wenn der Getriebe-Schalthebel um eine Stufe nach vorne geschoben wird.

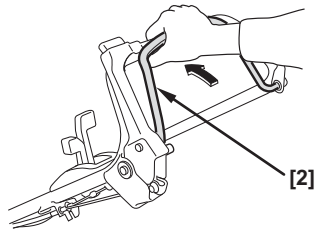

Wenn der Rasenmäher nicht wie oben beschrieben funktioniert, mit Schritt 5 fortfahren. Andernfalls ist keine Einstellung erforderlich.

5. Die obere [3] und die untere [4] Sicherungsmutter der Fahrkupplung mit einem 10-mm-Schlüssel lösen. Die Justiervorrichtung [5] nach oben bzw. nach unten verschieben, bis sich der Rasenmäher wie in Schritt 4 beschrieben verhält. Die Sicherungsmuttern wieder anziehen.

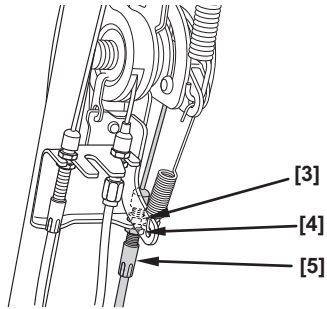

Kontrolle Des Gaszugs

1. Bringen Sie den Gashebel [1] in die Stellung FAST [2].

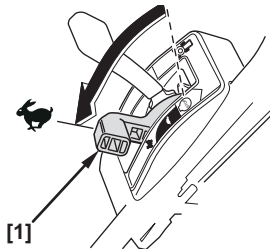

2. Entfernen Sie die Abdeckung des Luftfiltergehäuses.

3. Prüft, dass der Steuerhebel [3] nur die Stöpselschraube [4] berührt. Bei korrektem Abstand ist keine Einstellung erforderlich. Falls der Abstand nicht korrekt ist, fahren Sie mit Schritt 4 fort.

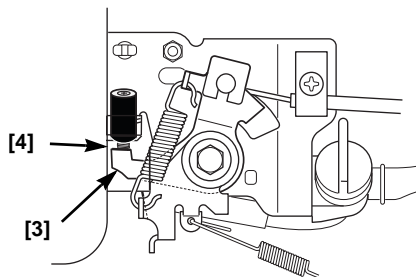

4. Lösen Sie die Sicherungsmuttern [5] mit einem 10 mm-Schraubenschlüssel. Bewegen Sie die Justiermutter [6] nach oben bzw. nach unten, um den in Schritt 3 genannten Abstand zu erreichen. Ziehen Sie anschließend die Sicherungsmuttern [5] wieder an.

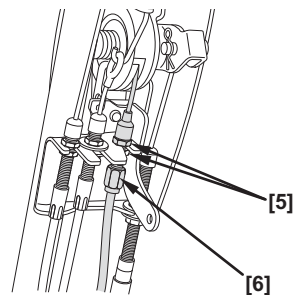

AUS-UND EINBAU DES SCHNEIDEMESSERS

Zum Ausbauen der Schneidmesser zwecks Nachschleifen oder Auswechseln ist ein Drehmomentschlüssel erforderlich. Zum Schutz der Hände Arbeitshandschuhe tragen.

NACHSCHLEIFEN DER SCHNEIDEMESSER: Die Schneidmesser sollten von qualifizierten Technikern bei einem autorisierten Honda-Händler geschliffen werden, um ein zu starkes Abschleifen,

ein Ungleichgewicht oder eine Beeinträchtigung der Schnittqualität zu vermeiden.

AUSWECHSELN DER SCHNEIDEMESSER: Nur Originalschneidmesser von Honda oder ein gleichwertiges Produkt verwenden.

Ausbau des Schneidmessers

1. Beim Modell HRX537HYEA den Gashebel in die Position STOP drehen. Bei Modell HRX537HZEA den Anlasser auf OFF dehen.
2. Das Treibstoffventil absperrn (OFF). Den Zündkerzenstecker trennen. Den Mäher auf die rechte Seite kippen, so dass der Benzindeckel oben ist. Dadurch wird verhindert, dass Benzin ausläuft, Motoröl in den Luftfilter läuft und der Motor nachher schlecht anspringt.

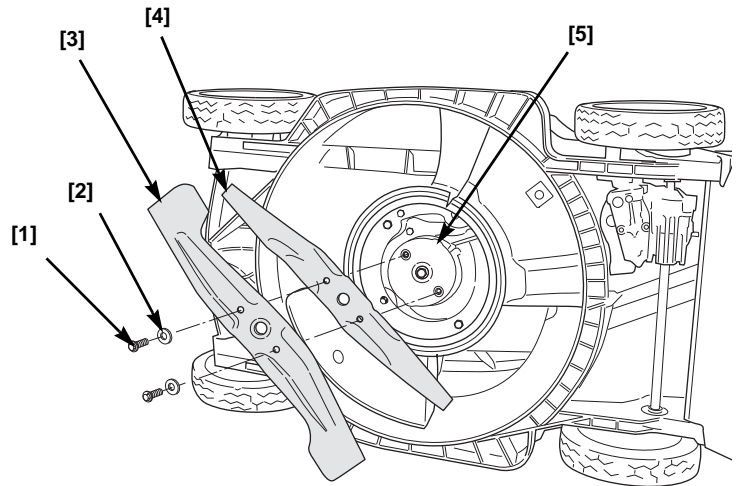

3. Die beiden Befestigungsschrauben [1] des Schneidmessers und die Spezialunterlegscheiben [2] mit einem 14-mm-Steckschlüssel aus der Messerkupplung [5] herausschrauben. Die Schneidmesser mit einem Holzklötz blockieren, damit sie sich beim Herausdrehen der Schrauben nicht bewegen.
4. Beim das obere Mulch-Schneidmesser [4] und das untere Mulch-Schneidmesser [3].

Einbau des Schneidmessers

1. Die Antriebswelle von Gras- und Erdresten säubern.
2. Die Schneidmesser [3] [4] mit den zwei Befestigungsschrauben [1] und Spezialunterlegscheiben [2] wie dargestellt anbringen.

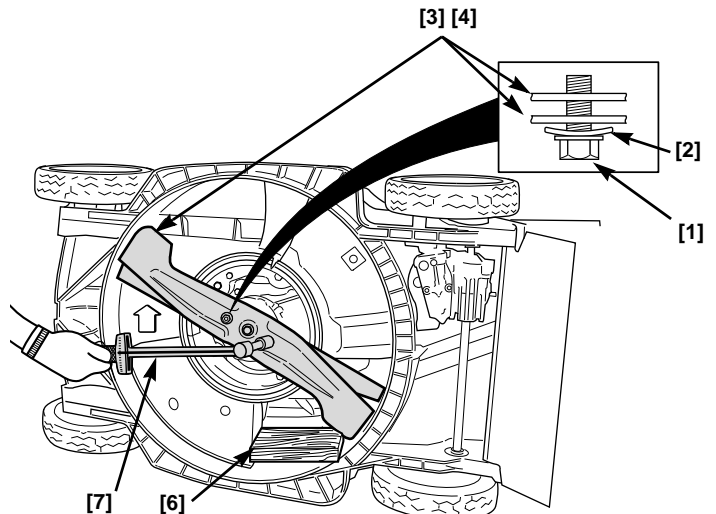

⚠️ WARNUNG

Der Betrieb des Mähers mit nur einem Blatt hat zur Folge, dass das Blatt den Halt verliert und ausgeworfen werden kann. Es besteht schwere Unfall- und Verletzungsgefahr. Es müssen grundsätzlich beide Messer eingesetzt sein.

Darauf achten, daß die kühle Seite der Spezialscheiben zum Messer und die gewölbte Seite zu den Schraubenköpfen gerichtet ist.

Die Befestigungsschrauben der Schneidmesser sind speziell für diese Anwendung konzipiert und dürfen nicht durch andere Schrauben ersetzt werden.

- Die Befestigungsschrauben der Schneidmesser mit einem Drehmomentschlüssel [7] festziehen. Die Schneidmesser mit einem Holzklötzchen blockieren [6], damit sie sich nicht drehen können.

Anzugsmoment der Schneidmesser-Befestigungsschrauben: 49 ~ 59 Nm

Wenn Sie keinen Drehmomentschlüssel haben, lassen Sie die Befestigungsschrauben der Schneidmesser durch einen autorisierten Honda-Händler festziehen, bevor Sie den Rasenmäher verwenden. Wenn die Befestigungsschrauben der Schneidmesser zu fest angezogen sind, können sie brechen. Wenn die Befestigungsschrauben der Schneidmesser nicht fest genug angezogen sind, können sie sich lockern oder herausfallen. In beiden Fällen wäre es möglich, daß die Schneidmesser während des Betriebs des Rasenmähers herausgeschleudert werden.

REINIGUNG UND AUSWECHSELN DES GRASSACKS

Reinigung des Grassacks

Den Grassack mit einem Gartenschlauch waschen und vollständig trocknen lassen. Ein nasser Sack ist schnell verstopft.

Auswechseln des Grassacks

Einen abgenutzten oder beschädigten Grassack durch einen Originalgrassack von Honda oder ein gleichwertiges Produkt ersetzen.

Abnehmen des Grassacks

- Die Plastikklemmen [1] des Grassacks [2] vom Rahmen [3] lösen.
- Den Grassack [2] vom Rahmen [3] nehmen.

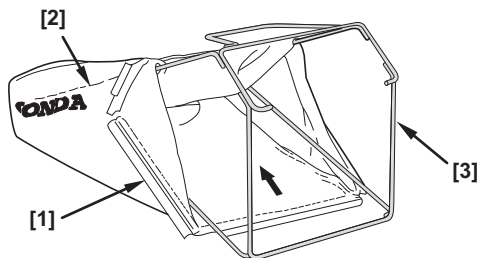

Anbringen des Grassacks

- Den Rahmen [3] wie dargestellt in den Grassack [2] einführen.
- Die Plastikklemmen [1] des Grassacks [2] wieder auf den Rahmen [3] aufpressen.

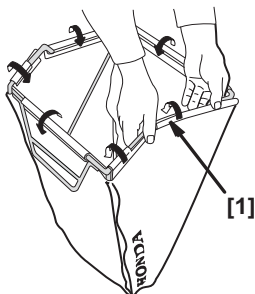

DAS LADEN DER BATTERIE (NUR HZEA TYP)

Der Rasenmäher verfügt über ein internes Ladesystem. Bei normaler Verwendung des Mähers ist eine Wartung oder ein Aufladen der Batterie nicht erforderlich.

Wenn der Mäher nicht startet - oder für längere Zeit gelagert wurde:

- Starten Sie den Rasenmäher mit dem Rückstoßschalter per Hand. Dies reicht, um einen Mähvorgang durchführen zu können. Genau auf diese Weise wird die Batterie soweit aufgeladen, sodass ein elektrischer Start möglich ist.
- Ebenso steht bei Ihrem Honda-Händler (Seite 20) ein Batterieladegerät mit Netzbetrieb zur Verfügung.
- Wenn der Rasenmäher (nach dem manuellen Start eines Mähvorgangs) immer noch nicht elektrisch startet, überprüfen Sie die Sicherungen.
- Wenn ein Start auch weiterhin nicht gelingt, lassen Sie den Mäher von einem zertifizierten Honda-Händler bzw. -Service überprüfen.

DAS WECHSELN EINER SICHERUNG

Die Stromkreise des elektrischen Starters und der Batterie sind durch eine 40-Ampere- [1] und einer 3-Ampere-Sicherung [2] geschützt. Wenn die 40-Ampere-Sicherung versagt, ist das Starten des Mähers nicht möglich; die andere (3-Ampere-)Sicherung ist an die Batterie angeschlossen. Der Motor kann per Hand gestartet werden, wenn eine der Sicherungen ausfällt.

- Entfernen Sie die Batterieverkleidung, indem Sie die entsprechenden drei Schrauben lösen.
- Entfernen Sie die Sicherungen und begutachten Sie diese. Wenn eine defekt ist [4], ersetzen Sie die Sicherung wie in der Graphik dargestellt.

Verwenden Sie keine Sicherung, die für eine andere Stromstärke vorgesehen ist. Dies könnte den elektrischen Leitungen ernsthaften Schaden zufügen oder ein Feuer auslösen.

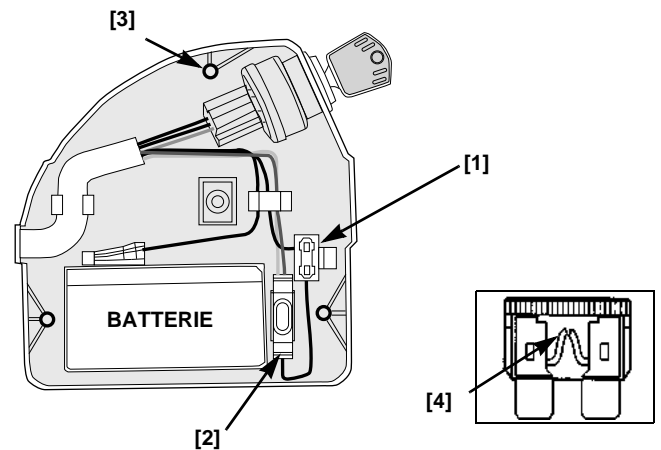

Brennt die Sicherung häufig durch, liegt in der Regel ein Kurzschluss vor oder das elektrische System ist überladen. Den Rasenmäher in diesem Fall zur Reparatur zu einem autorisierten Honda-Händler bringen.

TRANSPORT

Vor dem Aufladen

Wenn der Motor gerade gelaufen ist, den Rasenmäher vor dem Aufladen auf das Transportfahrzeug mindestens 15 Minuten lang abkühlen lassen. Ein heißer Motor oder Auspuff kann Ihnen Verbrennungen zufügen und Materialien entzünden.

Das Treibstoffventil absperren (OFF). Somit wird ein Überfluten des Vergasers verhindert und die Gefahr einer Treibstoffverschüttung reduziert.

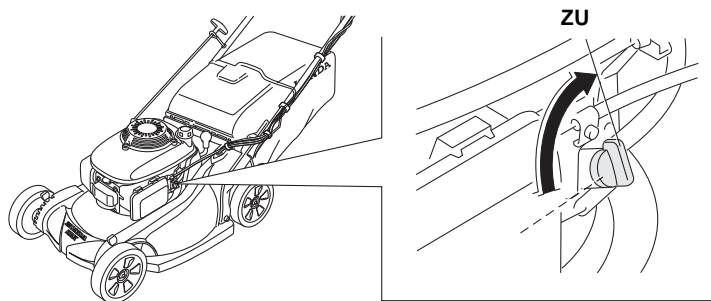

Zusammenlegen des Lenkgestänges

1. Den Grassack abnehmen, d.h. sofern vorhanden. Der Grassack kann so auf den Motor gelegt werden, daß die Sacköffnung nach vorne weist.
2. Die Drehknöpfe am Lenkgestänge [1] entriegeln, und das Lenkgestänge [2] nach vorn schwenken.

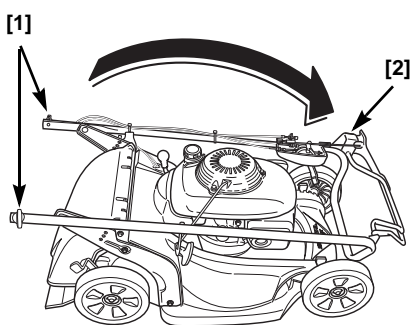

Beim Umklappen des Lenkgestänges darauf achten, daß die Bowdenzüge nicht abgeknickt oder eingeklemmt werden.

Auf- und Abladen

Den Rasenmäher mit allen vier Rädern auf die Ladefläche des Transportfahrzeugs stellen. Den Rasenmäher mit Seilen oder Transportgurten sichern und die Räder blockieren. Die Seile oder Transportgurte dürfen die Bedienungselemente, die Einstellhebel, die Bowdenzüge und den Vergaser nicht berühren.

ZUR BEACHTUNG

Um die Kontrolle über den Rasenmäher nicht zu verlieren und um Schäden zu vermeiden, beim Fahren über die Rampe nie den Radantrieb des Rasenmähers einschalten.
Um eine Beschädigung des Radantriebs zu vermeiden, beim Rückwärtsrollen des Rasenmähers die Fahrkupplung nicht einlegen.

1. Das Treibstoffventil absperren (OFF).

2. Eine geeignete Laderampe verwenden. Die Laderampe so anbringen, daß die Neigung weniger als 15° beträgt. Wenn keine Laderampe zur Verfügung steht, sollten zwei Personen den Rasenmäher auf das Transportfahrzeug bzw. vom Transportfahrzeug heben und den Rasenmäher dabei gerade halten.

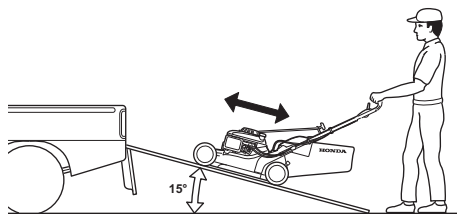

LAGERUNG

Der Rasenmäher muß sachgemäß gelagert werden, um Probleme zu vermeiden und ein gutes Erscheinungsbild zu wahren. Die folgenden Maßnahmen schützen den Rasenmäher vor Rost und Korrosion und erleichtern das Anlassen des Motors, wenn der Rasenmäher wieder verwendet wird.

Reinigung

1. Den Rasenmäher einschließlich der Unterseite der Mähwerkabdeckung waschen.

Motor

Den Motor von Hand waschen und darauf achten, daß kein Wasser in den Luftfilter gelangt.

ZUR BEACHTUNG

Durch Verwendung eines Gartenschlauchs oder eines Druckwassersystems kann Wasser in den Luftfilter gelangen. Wasser weicht die Filter auf und kann in den Vergaser oder den Motorzylinder eindringen und Schäden verursachen. Wenn Wasser mit dem heißen Motor in Berührung kommt, können Schäden verursacht werden. Wenn der Motor gerade gelaufen ist, den Motor vor dem Waschen mindestens eine halbe Stunde lang abkühlen lassen.

Mähwerkabdeckung

Beim Reinigen der Mähwerkabdeckung mit einem Gartenschlauch oder Druckwassersystem darauf achten, daß kein Wasser in die Bedienungselemente oder Bowdenzüge oder in die Nähe des Luftfilters oder der Auspufföffnung gelangt.

Vor dem Waschen der Unterseite der Mähwerkabdeckung überprüfen, ob sich der Gashebel in der Stellung „STOPP“ befindet und das Treibstoffventil auf OFF steht. Den Mäher auf die rechte Seite kippen, so dass der Benzindeckel oben ist. Dies verhindert das Auslaufen von Benzin und Startschwierigkeiten durch Absaufen des Vergasers. Arbeitshandschuhe tragen, um die Hände vor den Schneidmessern zu schützen.

Grassack

Den Grassack vom Rasenmäher abnehmen und mit einem Gartenschlauch oder Druckwassersystem waschen. Den Grassack vor dem Lagern ganz trocknen lassen.

2. Nach dem Waschen des Rasenmähers alle zugänglichen Stellen trockenwischen.
3. Wenn der Rasenmäher auf allen vier Rädern steht, den Motor im Freien anlassen und laufen lassen, bis die normale Betriebstemperatur erreicht ist, damit das restliche Wasser auf dem Motor verdampft.
4. Den Motor abstellen und abkühlen lassen.
5. Wenn der Rasenmäher rein und trocken ist, die Farbe an den erforderlichen Stellen nachbessern und rostgefährdete Stellen leicht einölen.

Benzin

ZUR BEACHTUNG

Je nach Region, in der das Gerät verwendet wird, kann sich die Qualität des Kraftstoffs schnell verschlechtern und oxidieren. Eine Qualitätsverschlechterung und Oxidation des Kraftstoffs kann schon nach 30 Tagen erfolgen und zu Schäden am Vergaser und/oder dem Kraftstoffsystem führen. Bitte fragen Sie Ihren Kundendiensthändler nach Empfehlungen für die Lagerung an Ihrem Wohnort.

Benzin oxidiert während der Lagerung, wodurch die Qualität beeinträchtigt wird. Altes Benzin verursacht Startschwierigkeiten und produziert Gummiablagerungen, die die Benzinleitungen verstopfen. Wenn sich die Qualität des im Rasenmäher befindlichen Benzins

während der Lagerung verschlechtert, müssen der Vergaser und andere Bestandteile der Treibstoffanlage unter Umständen gewartet oder ausgewechselt werden.

Wie lange Benzin ohne Verursachung von Problemen im Benzintank und Vergaser belassen werden kann, hängt von Faktoren wie der Benzinmischung, der Lagertemperatur und der Benzinmenge im Tank ab. Die Luft in einem nur halb gefüllten Tank trägt zur Verschlechterung der Benzinqualität bei. Sehr hohe Lagertemperaturen beschleunigen den Qualitätsverlust. Durch schlechtes Benzin verursachte Probleme treten innerhalb einiger Monate oder schon früher auf, wenn das Benzin schon beim Tanken nicht mehr frisch war.

Wenn Sie halten ein Behälter mit Benzin für Tankstellen, achten Sie darauf, dass es nur frisches Benzin enthält.

Wenn es mehr als 3 Monate dauert, bis der gesamte Kraftstoff im Behälter verbraucht ist, raten wir dazu, einen Kraftstoffstabilisator in den Kraftstoff zu geben, wenn der Behälter aufgefüllt wird.

Kurzzeitlagerung (30-90 Tage):

Wenn der Rasenmäher 30 bis 90 Tage lang nicht gebraucht wird, empfehlen wir folgende Maßnahmen, um Probleme im Zusammenhang mit der Kraftstoffanlage zu verhindern:

1. Geben Sie unter Befolgung der Hinweise des Herstellers einen Benzin-Veredler bei.
Bei Verwendung eines Benzin-Stabilisators den Tank mit frischem Benzin volltanken. Wenn der Tank nur teilweise gefüllt ist, wird die Verschlechterung der Benzinqualität durch die Luft im Tank beschleunigt.
Hinweis:
– Alle Stabilisatoren verfügen über eine gewisse Haltbarkeit, die im Laufe der Zeit abnimmt.
– Alter Kraftstoff lässt sich nicht mit Stabilisatoren regenerieren.
2. Nach der Beigabe eines Benzinveredlers lassen Sie den Motor draußen 10 Minuten laufen, um sicherzugehen daß der behandelte Benzin den unbehandelten im Benzintank ersetzt hat.
3. Das Treibstoffventil absperren ZU.
4. Lassen sie den Motor weiter laufen, bis er von selbst aufgrund von Benzinmangel im Vergaserbenzinbehälter zum Stillstand kommt. Die Laufzeit sollte weniger als 3 Minuten betragen.

Langzeit- bzw. saisonale Einlagerung (über 90 Tage)

Den Motor starten und laufen lassen, bis der gesamte Kraftstoff aus der Kraftstoffanlage (einschließlich dem Kraftstofftank) verbraucht ist. Wird das Gerät mehr als 90 Tage nicht gebraucht, darf kein Kraftstoff mehr im Motor sein.

Schäden an der Treibstoffanlage oder eine Beeinträchtigung der Motorleistung durch unzulängliche Lagerung fallen nicht unter die beschränkte Garantie des Händlers.

Motoröl

Das Motoröl wechseln (Seite 14).

Motorzylinder

Wenn der Rasenmäher länger als 3 Monate gelagert wird, die Zündkerze herausschrauben (Seite 14). 5 ~ 10 cm³ reines Motoröl in den Zylinder [1] gießen. Den Starterseilzug mehrmals ziehen, damit sich das Öl im Zylinder verteilt. Die Zündkerze wieder einschrauben.

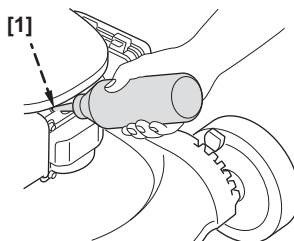

Das Starterseil langsam ziehen, bis Widerstand zu spüren ist, und den Griff des Starterseils langsam bis zum Anschlag zurückführen. Dadurch schließen sich die Ventile, und es kann keine Feuchtigkeit in den Zylinder gelangen.

Einlagerung

Wenn Ihr Rasenmäher mit Benzin im Tank und Vergaser gelagert wird, muß die Gefahr, daß sich die Benzindämpfe entzünden, verringert werden. Einen gut belüfteten Lagerbereich auswählen und darauf achten, daß sich kein mit Flamme betriebenes Gerät wie beispielsweise ein Ofen, ein Warmwasserbereiter oder ein Wäschetrockner in der Nähe befindet. Den Rasenmäher auch nicht in einem Bereich lagern, in dem sich ein funkenerzeugender Elektromotor befindet oder Elektrowerkzeuge verwendet werden.

Sofern möglich, feuchte Lagerräume vermeiden, da Feuchtigkeit Rost und Korrosion verursacht.

Den Rasenmäher mit allen vier Rädern auf eine ebene Fläche stellen. Wenn der Rasenmäher schräg steht, kann Benzin oder Öl auslaufen.

Das Lenkgestänge kann umgeklappt werden, um den Platzbedarf zu verringern (Seite 18).

Wenn der Motor und die Auspuffanlage kalt sind, den Rasenmäher zudecken, um Staub fernzuhalten. Ein heißer Motor oder Auspuff kann Materialien entzünden oder zum Schmelzen bringen. Als Staubschutz keine Plastikplane verwenden. Unter einer undurchlässigen Abdeckung sammelt sich durch die Feuchtigkeit Wasser an, was Rost und Korrosion zur Folge hat.

Wiederverwendung Nach Der Lagerung

Den Rasenmäher wie im Kapitel „KONTROLLEN VOR DER INBETRIEBNAHME“ beschrieben überprüfen (Seite 5).

Wenn der Zylinder zur Lagerung des Rasenmähers eingeeilt wurde, raucht der Motor nach dem Anlassen kurz. Das ist normal.

STÖRUNGSBESEITIGUNG

MOTOR SPRINGT NICHT AN

| Mögliche Ursache | Abhilfe |
|---|---|
| Treibstoffventil ist abgesperrt | Treibstoffventil öffnen (Seite 4). |
| Gashebel befindet sich in falscher Stellung | Bringen Sie den Gashebel in die Stellung FAST (Seite 4). |
| Der Schlüssel lässt sich nur langsam drehen oder überhaupt nicht (HZEA) | Verwenden Sie den Rückstoß-Starter, um die Batterie während eines Mähvorgangs wieder aufzuladen (Seite 9) Prüfen Sie, ob eine der Sicherungen defekt ist (Seite 17). |
| Kein Benzin im Tank | Nachtanken (Seite 6). |
| Schlechtes Benzin. Rasenmäher wurde ohne Beimengung eines Benzin-Stabilisators oder es wurde schlechtes Benzin getankt. | Frisches Benzin nachfüllen (Seite 6). |
| Zündkerze ist schadhaft oder verrußt oder der Elektrodenabstand ist falsch eingestellt | Zündkerze reinigen oder auswechseln oder Elektrodenabstand einstellen (Seite 14). |
| Zündkerze ist durch Benzin naß geworden (abgesoffener Motor) | Zündkerze trocknen lassen und wieder einschrauben. Den Motor mit dem Gashebel in der Stellung „Schnell“ anlassen. |
| Kraftstoff-Filter ist verstopft, Vergaser funktioniert nicht, Zündung funktioniert nicht, Ventile klemmen usw. | Rasenmäher zum Honda-Händler bringen oder das Werkstatthandbuch zu Rate ziehen. |

LEISTUNGSVERLUST

| Mögliche Ursache | Abhilfe |
|--|---|
| Gashebel befindet sich nicht in der Stellung „Schnell“ | Gashebel in die Stellung „Schnell“ bringen (Seite 4). |
| Gras ist zu hoch zum Schneiden | Schnitthöhe höher einstellen (Seite 8), einen schmälere Mähstreifen schneiden (Seite 4), oder häufiger mähen. |
| Mähwerkabdeckung ist verstopft | Mähwerkabdeckung reinigen (Seite 12). |
| Luftfilter verstopft | Reinigen Sie den Luftfilter, oder tauschen Sie ihn aus (Seite 14). |
| Schlechtes Benzin. Rasenmäher wurde ohne Beimengung eines Benzinstabilisators oder Entleeren des Benzins gelagert oder es wurde schlechtes Benzin getankt. | Frisches Benzin nachfüllen (Seite 6). |
| Kraftstoff-Filter ist verstopft, Vergaser funktioniert nicht, Zündung funktioniert nicht, Ventile klemmen usw. | Rasenmäher zum Honda-Händler bringen oder das Werkstatthandbuch zu Rate ziehen. |

VIBRATION

| Mögliche Ursache | Abhilfe |
|--|---|
| Ansammlung von Gras und anderen Rückständen unter der Mähwerkabdeckung | Mähwerkabdeckung reinigen (Seite 12). |
| Schneidmesser sind lose, verbogen, beschädigt oder durch unsachgemäßes Schleifen unwuchtig | Lockere Schneidmesser-Befestigungsschrauben festziehen. Beschädigte Schneidmesser austauschen (Seite 16). |
| Mechanischer Defekt, wie beispielsweise verbogene Kurbelwelle | Rasenmäher zum Honda-Händler bringen oder das Werkstatthandbuch zu Rate ziehen. |

PROBLEME BEIM MÄHEN UND BEI VERWENDUNG DES GRASSACKS

| Mögliche Ursache | Abhilfe |
|--|---|
| Motordrehzahl ist zu niedrig zum Schneiden | Gashebel in die Stellung „Schnell“ bringen (Seite 4). |
| Rasenmäher fährt für Rasenbedingungen zu schnell | In einen niedrigeren Gang schalten (Seite 4). |
| Einstellhebel sind nicht einheitlich eingestellt | Alle Einstellhebel auf dieselbe Schnitthöhe einstellen (Seite 8). |
| Grassack ist zu voll oder verstopft | Grassack ausleeren. Falls Grassack verstopft ist, waschen (Seite 17). |
| Mähwerkabdeckung ist verstopft | Mähwerkabdeckung reinigen (Seite 12). |
| Schneidmesser sind stumpf, abgenutzt oder beschädigt | Schneidmesser nachschleifen oder austauschen (Seite 16). |
| Die falschen Schneidmesser wurden installiert | Richtige Schneidmesser installieren (Seite 16). |

TECHNISCHE DATEN

| | | |
|------------------|---------|---------|
| MODELL | HRX537 | |
| TYPEN | HYEA C2 | HZEA C3 |
| TYPENBEZEICHNUNG | MAGA | |

ALLGEMEINE DATEN

| | | |
|--|--|---------|
| Gesamtlänge | 1825 mm | |
| Lenkgestängehöhe | 1115 mm | |
| Leergewicht | 44,8 kg | 46,4 kg |
| Spurbreite | 585 mm | |
| Schnittbreite | 530 mm | |
| Schnitthöhenverstellung | 19 mm, 32 mm, 46 mm, 62 mm, 75 mm, 88 mm, 101 mm | |
| Grassackvolumen | 88 L | |
| Schalldruckpegel am Ohr des Bedieners (nach Richtlinie 2006/42/EC) | 85 dB(A) | |
| Unsicherheit | 1 dB(A) | |
| Gemessen schalleistungspegel (nach Richtlinien 2000/14/EC) | 97 dB(A) | |
| Unsicherheit | 0,8 dB(A) | |
| Garantierter schalleistungspegel (nach Richtlinien 2000/14/EC) | 98 dB(A) | |
| Vibrationen übertragen (nach Richtlinien 2006/42/EC) | 20,8 m/s ² | |
| Unsicherheit | 3,8 m/s ² | |

MOTOR

| | |
|------------------------------|--|
| Modell | GCV190 |
| Typen | 4-Takt, Einzylinder, stehende Welle, obenliegende Nockenwelle |
| Hubraum | 187 cm ³ |
| Zylinderdurchmesser und -hub | 69 x 50 mm |
| Kühlung | Zwangselüftung |
| Schmierung | Tauchschröpfung |
| Verdichtung | 8,5:1 |
| Betriebsdrehzahl | 2.850 ⁺⁰ ₋₁₅₀ U/min |
| Leerlaufdrehzahl | 1.700 ±150 U/min |
| Zündung | Magnetische Transistorzündung |
| Zündkerze | NGK: BPR5ES |
| Elektrodenabstand | 0,7 ~ 0,8 mm |
| Luftfilter | Trockenelement-Typ |
| Benzinempfehlung | 86 Oktan oder höher (vorzugsweise bleifrei) |
| Tankinhalt | 0,91 L |
| Ölmpfehlung | SAE 10W-30, API SJ oder gleichwertiges Öl |
| Motorölmenge | 0,50 L* Füllen sie in der Höhe von 0,35 bis 0,40 L wieder auf. |

* Die tatsächliche Höhe wird sich aufgrund von Ölrestbeständen, die im Motor zurückgeblieben sind, ändern. Betätigen Sie immer den Ölmeßstab, um den tatsächlichen Ölstand zu prüfen (Seite 4).

RADANTRIEB

| | |
|---|---------------------|
| Typ | Hydrogetriebe |
| Motorantriebsverbindung | Keilriemen |
| Kupplung | Strömungsgetriebe |
| Fahrgeschwindigkeit (Motor bei 2.850 U/min) | 0 ~ 1,61 m/s |
| Radantriebsöl | Honda Hydrogetriebe |

INTRODUZIONE

Grazie per aver acquistato un tosaerba Honda.

Questo manuale tratta l'uso e la manutenzione dei tosaerba Honda HRX537HYEA e HRX537HZEА.

Vogliamo aiutarvi ad ottenere i migliori risultati dal vostro nuovo tosaerba ed ad utilizzarlo in maniera sicura. Questo manuale contiene informazioni su come fare ciò; vi preghiamo di leggerlo attentamente.

Questo manuale va considerato parte integrante del tosaerba e va allegato allo stesso in caso di rivendita.

Se avete problemi o domande riguardanti il tosaerba, contattate il vostro concessionario.

Vi raccomandiamo di leggere la polizza di garanzia in modo da comprendere appieno i vostri diritti e le vostre responsabilità. La polizza di garanzia è un documento separato fornito dal vostro concessionario.

La Honda Power Equipment Mfg., Inc. si riserva il diritto di apportare cambiamenti in qualsiasi momento senza preavviso e senza incorrere in alcun obbligo.

È vietata la riproduzione di qualsiasi parte di questo manuale senza un'autorizzazione scritta.

COMUNICAZIONI SULLA SICUREZZA

Fare particolare attenzione a dichiarazioni precedute dalle seguenti parole:

⚠ PERICOLO

La mancata osservanza delle istruzioni causerà LESIONI GRAVI o FATALI alla persona.

⚠ AVVERTENZA

PERICOLO DI MORTE O DI FERITE GRAVI se non si seguono le istruzioni.

⚠ ATTENZIONE

PERICOLO DI FERITE se non si seguono le istruzioni.

Ogni messaggio vi dice qual'è il pericolo, cosa può succedere, e cosa potete fare per evitare o ridurre il pericolo di infortunio.

MESSAGGI DI PREVENZIONE DEI DANNI

Vedrete inoltre altri importanti messaggi preceduti dalla seguente parola:

NOTA

Se non seguite le istruzioni potete arrecare danni al vostro tosaerba o alle cose.

Lo scopo di questi messaggi è di prevenire danni al vostro tosaerba, alle cose o all'ambiente.

HONDA

MANUALE DELL'UTENTE (Istruzioni originali) HRX537HYEA • HRX537HZEА RASAERBA



INDICE

| | | | |
|---|----|--|-----------------|
| INTRODUZIONE | 1 | MANUTENZIONE | 12 |
| COMUNICAZIONI SULLA SICUREZZA | 1 | L'Importanza Della Manutenzione | 12 |
| ISTRUZIONI SULLA SICUREZZA 2 | | Programma Di Manutenzione | 13 |
| Posizione Dell'Etiche Di Sicurezza | 3 | Manutenzione Del Motore | 13 |
| Targhetta Di Identificazione del Prodotto | 3 | Regolazioni Ai Cavi Di Comando | 14 |
| IDENTIFICAZIONE DEI COMPONENTI | 3 | Rimozione e Montaggio Della Lama(e) | 16 |
| INSTALLAZIONE | 4 | Pulizia e Sostituzione del Sacco Raccogli-Erba | 16 |
| COMANDI | 4 | Ricarica della batteria (tipo HZEA) | 18 |
| CONTROLLI PRIMA DELL'USO | 5 | TRASPORTO | 17 |
| Livello dell'olio del motore | 6 | IMMAGAZZINAGGIO | 18 |
| Carburante | 6 | LOCALIZZAZIONE DEI GUASTI 19 | |
| USO | 9 | CARATTERISTICHE TECNICHE20 | |
| Precauzioni Per L'Uso | 9 | Condizioni Di Garanzia Honda, Dichiarazione CE di Conformità, Indirizzi Del Distributore Honda | L'ultima pagina |
| Avviamento del Motore | 9 | | |
| Uso Dei Comandi Per Tosare | 10 | | |
| Arresto del Motore | 10 | | |
| Per Tosare in Maniera Sicura | 11 | | |
| Consigli Sulla Tosatura | 11 | | |

ITALIANO

ISTRUZIONI SULLA SICUREZZA

ATTENZIONE

Per assicurare un uso sicuro –



• I tosaerba Honda sono progettati in modo da fornire un servizio sicuro ed affidabile se usati secondo le istruzioni. Vi preghiamo di leggere e comprendere il Manuale dell'utente prima di utilizzare il tosaerba. Non farlo potrebbe risultare in ferite personali o danni all'apparecchiatura.

- Leggete attentamente le istruzioni, familiarizzatevi con i comandi e sul corretto uso dell'apparecchiatura.
- Non permettere mai che il tosaerba venga usato da bambini o persone che non si sono familiarizzate con queste istruzioni. I regolamenti locali potrebbero imporre limiti all'età dell'utente.
- Non tosare mai in prossimità di persone, specialmente bambini, o di animali domestici.
- Ricordate che l'utente è responsabile per ferita e rischi subiti da altre persone o dalle cose di loro proprietà.
- Mentre tosate indossate sempre delle scarpe resistenti e pantaloni lunghi. Non utilizzate l'apparecchio scalzi o calzando dei sandali aperti.
- Ispezionare attentamente la zona dove verrà utilizzata l'apparecchiatura e rimuovere tutti gli oggetti che potrebbero venir lanciati dall'apparecchiatura.
- La benzina è altamente infiammabile:
 - Conservare il carburante in contenitori appositamente destinati a tale uso.
 - Fare rifornimento soltanto all'esterno e non fumare mentre fate rifornimento.
 - Aggiungere carburante prima di avviare il motore. Non rimuovere mai il tappo del serbatoio del carburante o aggiungere benzina con il motore acceso o a motore ancora caldo.
 - Se viene versata accidentalmente della benzina, non cercare di avviare il motore. Invece spostare l'apparecchiatura dal luogo del versamento accidentale ed evitare di causare accensioni fino a quando i vapori della benzina non si siano dispersi.
 - Richiudere bene i tappi della benzina.
- Sostituire marmitte difettose.
- Prima di usare, sempre ispezionare visualmente per vedere se la lama(e), il bullone della lama ed il tosaerba non siano usurati o danneggiati. Sostituire la lama(e) usurata o danneggiata e i bulloni in serie, per mantenere la stabilità.
- Non utilizzare il motore in ambienti chiusi dove si possano raccogliere i pericolosi fumi di monossido di carbonio.
- Tosare solo alla luce del giorno o in presenza di una buona illuminazione artificiale.
- Evitare l'uso su erba bagnata, ove possibile.
- Tosatura su terreni in pendenza:
 - Fare attenzione a non mettere un piede in fallo.
 - Tosare lungo il terreno in pendenza, non su e giù.
 - Camminare, mai correre.
 - Fare estrema attenzione quando cambiate direzione su di un terreno in pendenza.
 - Non tosare terreni troppo in pendenza.
- Fare estrema attenzione quando si inserisce la retromarcia e quando si tira il tosaerba verso di sé.
- Fermare la lama(e) se il tosaerba deve venire inclinato per il trasporto, quando si attraversa una superficie non erbosa e nel trasporto del tosaerba da e per la zona da tosare.
- Non utilizzare mai il tosaerba con dei parasassi difettosi, o senza aver installato dei dispositivi di sicurezza (per esempio dei deflettori o dei dispositivi raccogli-erba).
- Non cercare di effettuare delle regolazioni all'altezza di tosatura mentre il tosaerba è in funzione.
- Non cambiare l'impostazione del regolatore del motore o far andare a velocità superiori alla massima normale.
- Disinserire tutte le leve di innesto della lama e della trasmissione prima di avviare il tosaerba.
- Avviare il motore facendo attenzione a seguire le istruzioni e con i piedi ben lontani dalla lama(e).
- Non inclinare il tosaerba quando si avvia il motore.
- Non mettere mani e piedi vicino o sotto parti rotanti. Tenersi sempre a distanza dall'apertura di scarico.
- Non sollevare o trasportare mai un tosaerba con il motore in funzione.
- Arrestare il motore e staccare il filo della candela nei seguenti casi:
 - Prima di rimuovere un'ostruzione o disintasare il tosaerba.
 - Prima di controllare, pulire o lavorare al tosaerba.
 - Dopo aver colpito un oggetto. Controllare il tosaerba per eventuali danni ed effettuare le riparazioni prima di riavviare ed adoperare il tosaerba.
 - Se il tosaerba comincia a vibrare in maniera insolita, controllare immediatamente.
- Arrestare il motore nei seguenti casi:
 - Ogni qualvolta lasciate il tosaerba.
 - Prima di fare rifornimento di carburante.
 - Prima di togliere il raccogli-erba, l'adattatore per lo scarico laterale o il tappo da sminuzzatura.
- Ridurre la regolazione della levetta del gas quando arrestate il motore e chiudere la valvola del carburante quando si ha finito di tosare.
- Mantenere ben serrati dadi, bulloni e viti per assicurarsi che l'apparecchiatura sia sicura da usare.
- Non immagazzinare mai l'apparecchiatura con benzina nel serbatoio all'interno di un edificio ove i fumi possano raggiungere una fiamma esposta od una scintilla.
- Permettere al motore di raffreddarsi prima di immagazzinare in un luogo chiuso.
- Per ridurre il rischio di incendio, tenere il motore, la marmitta, la zona della batteria (se presente) e la zona di immagazzinaggio della benzina liberi da erba, foglie o troppo grasso.
- Controllare frequentemente il dispositivo raccogli-erba per segni di usura o deterioramento.
- Per motivi di sicurezza sostituire i componenti usurati o danneggiati.
- Se occorre scolare il serbatoio del carburante, questo va fatto all'esterno.
- Indossare occhiali di protezione.

Smaltimento

Allo scopo di proteggere l'ambiente, non smaltire impropriamente questo prodotto, la batteria, l'olio motore, ecc. depositandoli tra i rifiuti comuni. Osservare quanto stabilito dalle leggi e normative locali in materia di smaltimento oppure rivolgersi al proprio concessionario Honda autorizzato.

POSIZIONE DELL'ETICHE DI SICUREZZA

Questa etichetta segnala potenziali rischi che possono causare infortuni gravi. Leggerla attentamente. Se questa si stacca o diviene difficile da leggere, contattare il concessionario per un ricambio.

| Lettera | Segnale |
|---------|---|
| A, D | <p>1. Leggere il libretto di uso e manutenzione prima di usare la macchina. 2. Rischio di proiezioni. Tenere lontano terze persone d'all'area durante l'uso. 3. Rischio di tagli. Lama rotanti. Non mettere mani o piedi all'interno dell'alloggiamento lame. Scollegare il cappuccio della candela prima di effettuare qualsiasi intervento di manutenzione o riparazione. 4. Non utilizzare senza deflettore o sacco raccogliherba. 5. Tenere lontano da scintille e fiamme libere. Non fumare. 6. Indossare una protezione per gli occhi. 7. Tenere fuori dalla portata dei bambini. 8. Sostanza corrosiva, può causare cecità o ustioni gravi. 9. Gas esplosivi, proteggere gli occhi. 10. Smaltimento: contiene piombo.</p> |
| B | <p>11. Leggere il libretto di uso e manutenzione prima di usare la macchina. 12. Il motore rilascia monossido di carbonio che è un gas tossico velenoso. Non azionare in un luogo chiuso. 13. La benzina è estremamente infiammabile ed esplosiva. Spegnerne il motore e lasciarlo raffreddare prima di effettuare il rifornimento.</p> |

TARGHETTA DI IDENTIFICAZIONE DEL PRODOTTO

| Lettera | Segnale |
|---------|---|
| C | <p>1. Livello di potenza acustica garantita Direttiva 2000/14/EC 2. Marchio di conformità, secondo la EC-direttiva 3. Marchio di conformità optional 4. Potenza nominale in kilowatts 5. Velocità del motore massimo 6. Anno di fabbricazione 7. Peso in chilogrammi 8. Numero di serie 9. Modello 10. Nome ed indirizzo e rappresentante autorizzato 11. Nome ed indirizzo del fabbricante</p> <p>Nome e indirizzo del costruttore e autorizzati rappresentative sono scritti nel "Declaration CE di conformità" Schema contenuto di questo manuale di istruzioni.</p> |

Registrare i numeri di serie di telaio e motore negli appositi spazi qui di seguito. Questi numeri sono necessari per ordinare i componenti e per le richieste di assistenza tecnica o in garanzia.

Numero di serie del telaio: _____ - _____

Numero di serie del motore: _____ - _____

Data dell'acquisto: ____ / ____ / ____

IDENTIFICAZIONE DEI COMPONENTI

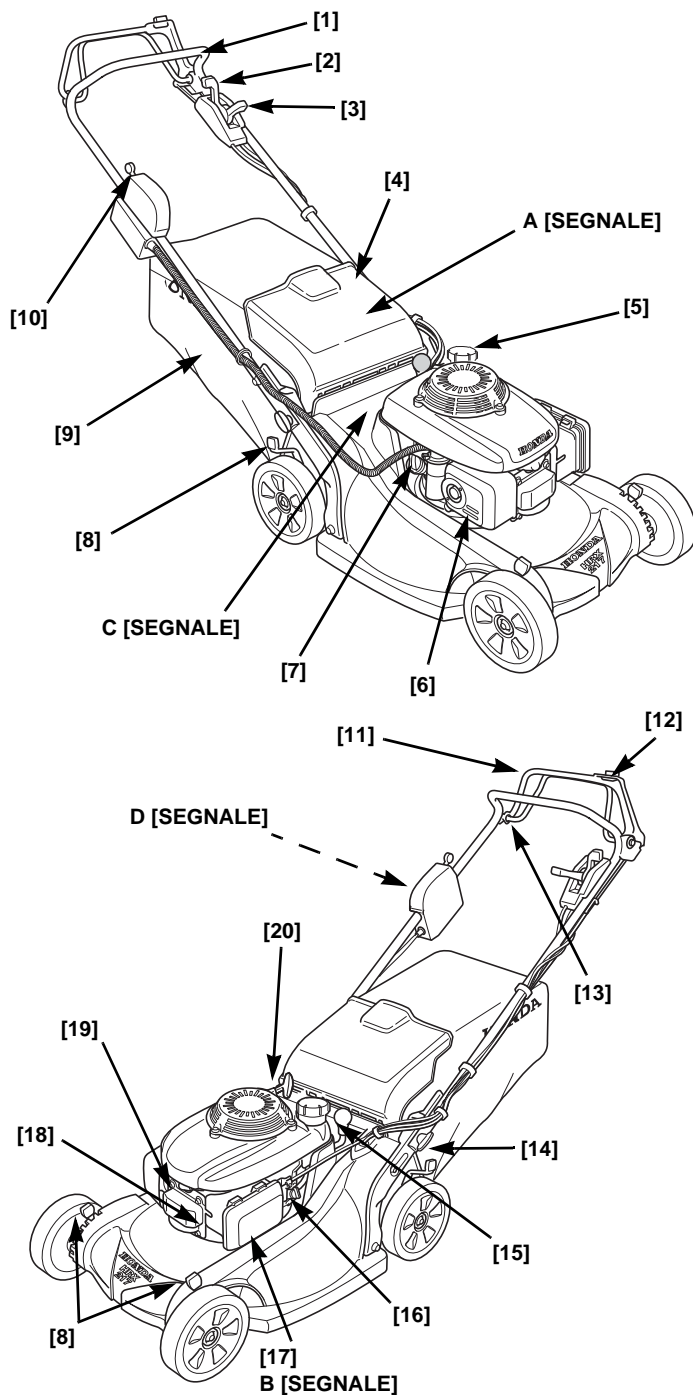

| | | | |
|----|--|----|--|
| 1 | Stegola | 11 | Leva di comando della lama |
| 2 | Leva del cambio | 12 | Pulsante di comando della lama |
| 3 | Levetta del gas | 13 | Leva di innesto della trasmissione |
| 4 | Parasassi | 14 | Manopola di bloccaggio della stegola (2) |
| 5 | Tappo del serbatoio del carburante | 15 | Manopola di direzione dello scarico |
| 6 | Marmitta | 16 | Valvola del carburante |
| 7 | Tappo del bocchettone di riempimento dell'olio | 17 | Depuratore dell'aria |
| 8 | Leve di regolazione dell'altezza di taglio (4) | 18 | Carburatore |
| 9 | Sacco raccogli-erba | 19 | Cappuccio della candela |
| 10 | Interruttore a chiave (solo HZEA) | 20 | Avviatore a rinculo |

INSTALLAZIONE

DISIMBALLAGGIO

Rimuovere tutto il cartone avvolto intorno alla stegola.

INSTALLAZIONE DELLA STEGOLA

1. Ruotare le manopole di regolazione della stegola [1] di 90 gradi per portarle nella posizione di sblocco (pagina 7).
2. Spingere la stegola in alto o in basso, in modo che i perni di centraggio si allineino con i fori superiori, centrali o inferiori delle staffe di montaggio.
3. Ruotare le manopole di regolazione della stegola di 90 gradi per portarle nella posizione di blocco e i perni entreranno automaticamente nei fori e si bloccheranno.

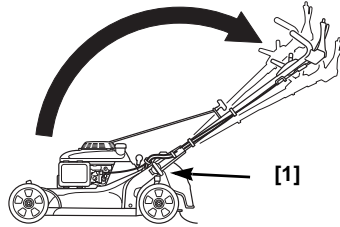

BATTERIA (TIPO HZEA)

Il motore del tagliaerba ha un sistema di carica interno. In condizioni di utilizzo normale del tagliaerba non è necessario caricare la batteria o effettuare manutenzione.

Il tagliaerba viene spedito con la chiave di accensione all'interno del sacchetto dei ricambi. Installare la chiave nell'interruttore chiave.

ASSEMBLAGGIO DEL SACCO RACCOGLIERBA

Inserire il telaio del sacco raccoglierba [1] dentro il sacco raccoglierba [2] e installare i ganci di plastica [3] come indicato.

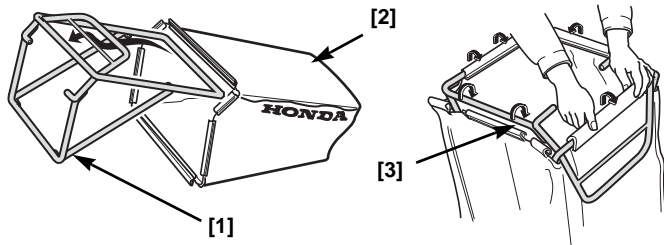

Sollevare il parasassi [4] e installare il sacco raccoglierba.

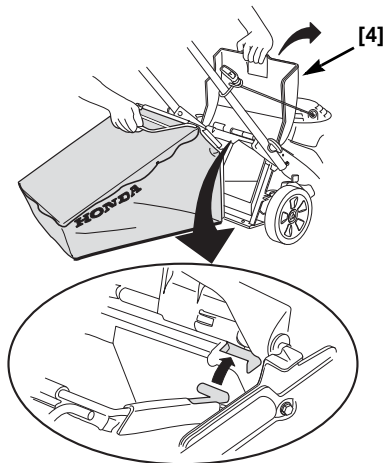

OLIO DEL MOTORE

Il tosaerba viene spedito **SENZA OLIO** nel motore.

Aggiungere una quantità sufficiente di olio SAE 10W-30 API, categoria SJ, per portare il livello dell'olio fra il segno del limite superiore [2] e di quello inferiore [3] sull'asta di livello, come indicato.

Quantità di riempimento:
0,35 ~ 0,40 l

Non riempire eccessivamente.

Se il motore viene riempito troppo, l'olio in eccesso potrebbe scolare nell'alloggiamento del depuratore dell'aria e del filtro dell'aria.

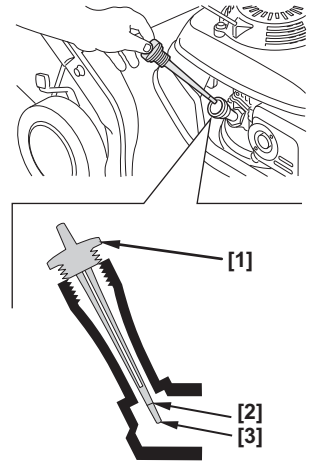

CARBURANTE

Fare riferimento alla pagina 6.

PRIMA DI USARE

Prima di usare il tosaerba, è necessario che tutti gli utenti leggano i seguenti capitoli:

- **ISTRUZIONI DI SICUREZZA** (pagina 2)
- **COMANDI** (pagina 4)
- **CONTROLLI PRIMA DELL'USO** (pagina 5)
- **USO** (pagina 9)
- **PROGRAMMA DI MANUTENZIONE** (pagina 13)

COMANDI

VALVOLA DEL CARBURANTE

La valvola del carburante [1] apre e chiude il collegamento tra il serbatoio ed il carburatore.

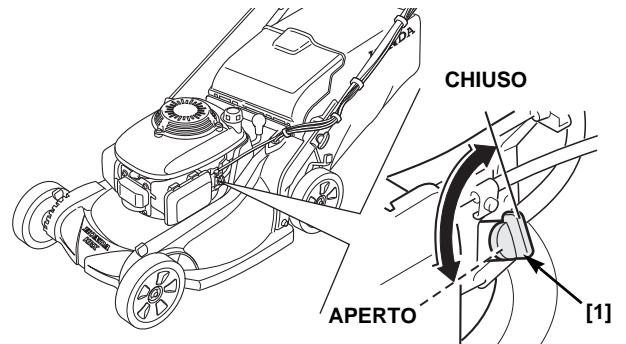

LEVETTA DEL GAS

La levetta del gas [1] regola le seguenti funzioni:

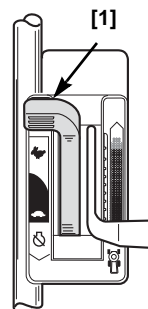

| | | |
|--|--------|--|
| | VELOCE | Per tosare il prato. |
| | LENTO | Per mantenere il motore al minimo. |
| | STOP | Per arresto il motore. (Nel tipo HZEA, portare l'interruttore a chiave in posizione OFF per arrestare il motore) |

INTERRUTTORE DEL MOTORE [1] (TIPO HZEA)

| | | |
|---|-------|--|
| ○ | OFF | Arresta il motore. |
| I | ON | Posizione di marcia (l'interruttore a chiave deve trovarsi in posizione ON per poter usare l'avviatore a rinculo). |
| ⊕ | START | Mette in funzione l'avviatore elettrico. |

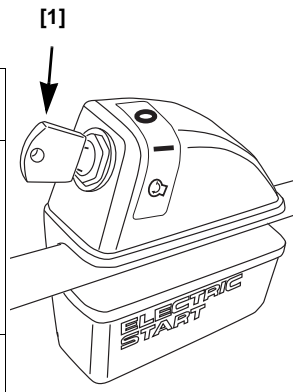

LEVETTA DI COMANDO DELLA LAMA

Il pulsante [1] e la levetta di comando della lama [2] avviano e arrestano la rotazione della lama.

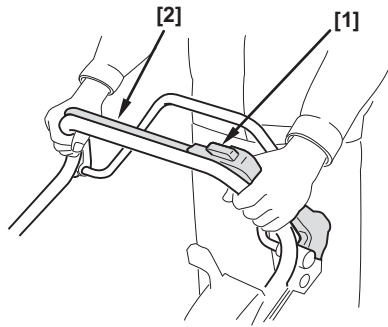

LEVA DI INNESTO DELLA TRASMISSIONE

La leva di innesto della trasmissione [1] inserisce e disinserisce la trasmissione.

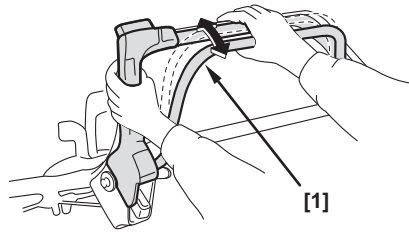

LEVETTA DEL CAMBIO

La levetta del cambio [1] seleziona e regola la velocità della trasmissione del tosaerba.

Con la levetta del cambio [1] in posizione completamente rivolta verso il retro [A] e la leva di innesto della trasmissione inserita, il tosaerba si muoverà lentamente o rimarrà fermo. Usare una velocità bassa per tosare erba fitta o manovrare in spazi ristretti.

Usare la posizione [B] per muoversi rapidamente alla velocità massima di auto-propulsione, in spazi ampi e aperti e per il trasporto.

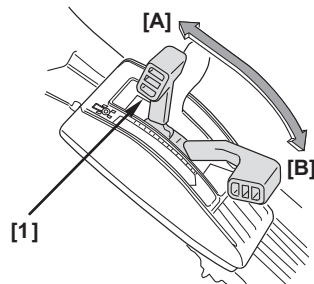

LEVETTE DI REGOLAZIONE DELL'ALTEZZA DI TAGLIO

Ci sono sei regolazioni dell'altezza. Le misure dell'altezza sono approssimative. L'effettiva altezza dipenderà dalle condizioni del prato e del terreno.

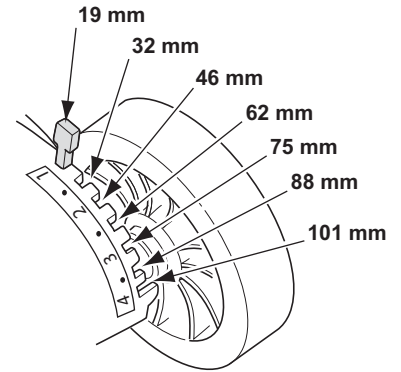

Vi è una levetta [1] di regolazione per ogni ruota.

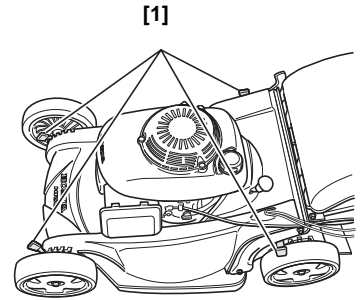

MANOPOLA DI DIREZIONE DELLO SCARICO

La manopola di direzione dello scarico [1] regola raccolta, sminuzzatura e scarico posteriore. La manopola ha dieci posizioni di regolazione.

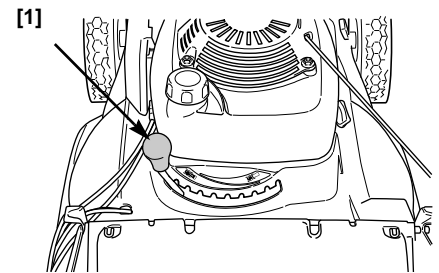

CONTROLLI PRIMA DELL'USO

SIETE PRONTI PER TOSARE?

Indossare sempre abiti che offrono una certa protezione. L'uso di pantaloni lunghi e di una protezione per gli occhi diminuisce il rischio di incidenti causati da oggetti scagliati. Utilizzare scarpe che proteggano i piedi e che non facciano scivolare, in particolare quando si tosano terreni in pendenza o poco uniformi.

ISPEZIONATE IL VOSTRO PRATO

Per vostra sicurezza e quella degli altri, ispezionate sempre la zona prima di tosare.

Oggetti

Qualsiasi cosa che possa venir raccolta dalla lama(e) e lanciata è un potenziale pericolo per voi e gli altri. Cercate cose come sassi, bastoni, ossa e filo di ferro e rimuovere dalla zona da tosare.

Persone e animali domestici

Persone ed animali vicini alla zona da tosare possono venir investiti o colpiti da oggetti lanciati. Assicurarsi che la zona sia libera da persone e animali domestici, e soprattutto da bambini. La loro sicurezza è una vostra responsabilità.

Il prato

Controllare la lunghezza e le condizioni dell'erba, in modo da sapere che altezza e velocità di tosatura usare.

Evitare di tosare erba bagnata. Non solo l'erba bagnata intaserà il piatto tosaerba e si raccoglierà in mucchietti sul prato, ma causerà una diminuzione nella trazione, aumentando il rischio di scivolare.

CONTROLLI AL TOSAERBA

Lama(e)

1. Porre la levetta del gas in posizione STOP.
2. Porre la valvola del carburante in posizione CHIUSO.
3. Staccare il cappuccio dalla candela (pagina 14).
4. Inclinare il rasaerba sul lato destro in modo che il tappo di riempimento del carburante sia rivolto verso l'alto. Ciò impedisce fuoriuscite di carburante, infiltrazioni di olio motore nel filtro aria e difficoltà di avviamento.
5. Controllare se le lame [1] sono danneggiate, incrinate, eccessivamente arrugginite o corrose.

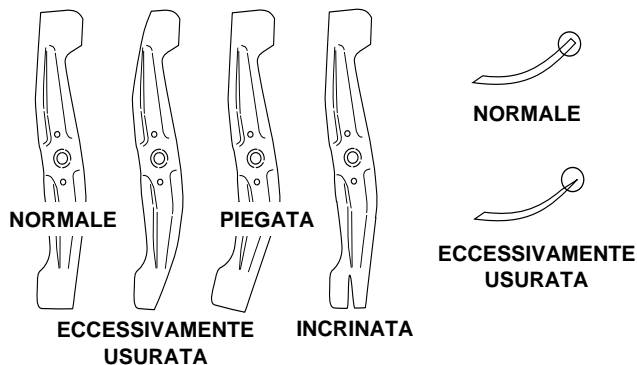
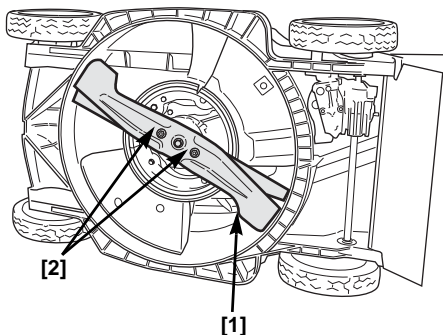

⚠ ATTENZIONE

Una lama usurata, incrinata o danneggiata si può frantumare ed i pezzi della lama danneggiata possono divenire pericolosi proiettili.

Oggetti lanciati possono causare infortuni gravi.

Controllare la lama abitualmente ad intervalli regolari e non utilizzare il tosaerba con una lama usurata o danneggiata.

Una lama poco affilata si può affilare, ma una lama usurata, piegata, incrinata o danneggiata in altro modo deve venir sostituita. Una lama usurata o danneggiata si può spezzare, ed i pezzi possono venir lanciati dal tosaerba.

Quando una lama abbisogna di venir affilata o sostituita portare il tosaerba da un concessionario autorizzato Honda. O, se avete una chiave tarata, potete togliere e montare la lama(e) voi stessi.

Controllare che i bulloni della lama [2] siano ben serrati (pagina 16).

Livello dell'olio del motore

Controllare il livello dell'olio del motore a motore spento e con il tosaerba su di una superficie piana.

Usare olio per motori a 4 tempi che soddisfa o eccede i requisiti API per la classificazione come SJ o equivalente. Controllare sempre

l'etichetta di servizio API sul contenitore dell'olio per assicurarsi che abbia le lettere SJ o equivalenti.

Si raccomanda l'olio SAE 10W-30 per uso generale. Possono venir usate altre viscosità indicate nella tabella in calce quando la temperatura media nella vostra zona cade entro la gamma indicata.

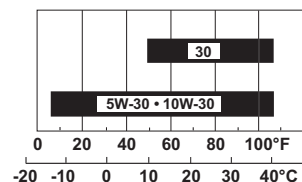

NOTA

- Far girare il motore con un livello d'olio basso può causare danni al motore.
- L'uso di un olio non detergente può abbreviare la durata di servizio del motore e l'uso di un olio a 2 tempi può danneggiare il motore.

1. Rimuovere il tappo del bocchettone di riempimento dell'olio/asta di livello [1], e pulire l'asta di livello.
2. Inserire l'asta di livello nel bocchettone di riempimento. Non avvitare. Controllare il livello dell'olio sull'asta di livello.
3. Se il livello dell'olio è vicino al segno di olio basso [3], aggiungere l'olio consigliato in modo da portare il livello fino al segno del limite di olio pieno [2]. Non riempire troppo.
4. Rimettere e chiudere ben stretto il tappo del bocchettone di riempimento dell'olio/asta di livello [1].

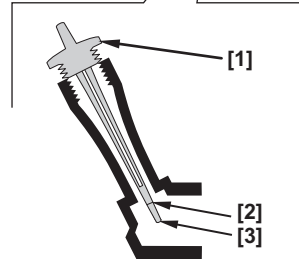
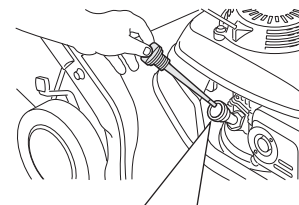

Carburante

Questo motore è certificato per funzionare con benzina verde con un numero di ottano (RON) pari o superiore a 91.

Si consiglia di rifornire il serbatoio dopo ogni utilizzo per minimizzare la presenza di aria nel serbatoio.

Rifornire di carburante in una zona ben ventilata prima di avviare il motore. Se il motore è stato in funzione, lasciar raffreddare. Non rifornire mai il tosaerba all'interno di un edificio dove i fumi della benzina possano raggiungere fiamme o scintille.

È possibile usare normale benzina senza piombo contenente non più del 10% di etanolo (E10) o 5% di metanolo in volume. In aggiunta, il metanolo deve contenere cosolventi e anticorrosivi. L'uso di carburante con contenuto di etanolo o metanolo superiore alle percentuali indicate sopra può causare problemi di avviamento e/o di prestazioni. Inoltre può causare danni alle parti in metallo, gomma e plastica del sistema di alimentazione. Inoltre, l'etanolo è igroscopico, il che significa che attrae e trattiene l'acqua nell'impianto del carburante. Danni al motore o problemi di prestazioni risultanti dall'uso di carburante con percentuali di etanolo o metanolo superiori a quelle indicate sopra non sono coperti dalla garanzia.

Se si prevede una ridotta frequenza di utilizzo, o un uso periodico intervallato da lunghi periodi di inutilizzo della macchina, (oltre 4 settimane tra un utilizzo e l'altro) fare riferimento alla sezione "Carburante" del capitolo "IMMAGAZZINAGGIO" (pagina 18), per ulteriori informazioni relative al deterioramento del carburante.

⚠ ATTENZIONE

La benzina è altamente infiammabile ed esplosiva.

L'uso di carburante può causare ustioni o lesioni gravi.

- Arrestare il motore e tenersi a distanza da fonti di calore, scintille e fiamme.
- Fare rifornimento solo all'aperto.
- Pulire immediatamente la benzina versata accidentalmente.

Non usare mai benzina vecchia o contenente impurità o una miscela olio/benzina. Evitare di far entrare sporco o acqua nel serbatoio del carburante.

NOTA

Il carburante può danneggiare vernice e plastica. Fare attenzione a non versare carburante accidentalmente quando riempite il serbatoio. I danni causati da carburante versato accidentalmente non sono coperti da garanzia.

Togliere il tappo del serbatoio e controllare il livello del carburante. Riempire il serbatoio se il livello del carburante è basso. Fare attenzione nel fare rifornimento per evitare di versare carburante accidentalmente. Non riempire eccessivamente; non ci dovrebbe essere carburante nel bocchettone di riempimento [1].

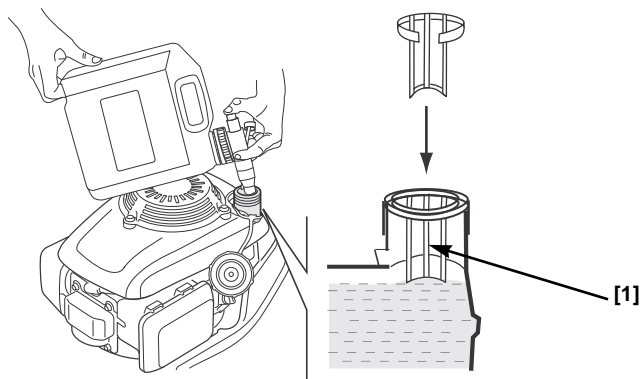

Dopo aver fatto rifornimento, chiudere ben stretto il tappo del serbatoio del carburante.

Spostare il tosaerba di almeno 3 metri dalla fonte e dalla sede di rifornimento prima di avviare il motore.

Contenitore di stoccaggio del carburante

Conservare il carburante in un contenitore in plastica pulito e sigillato, approvato per l'immagazzinamento di carburante. Chiudere lo sfiato (se in dotazione) quando non è utilizzato, e tenere il contenitore lontano dalla luce solare diretta. Se ci vogliono più di 3 mesi a consumare il carburante nel contenitore, è consigliabile aggiungere uno stabilizzatore di carburante al carburante stesso quando si riempie il contenitore.

Se è rimasto un po' di carburante nel contenitore al termine della stagione, l'EPA (Environmental Protection Agency) consiglia di versare il carburante nel serbatoio del proprio veicolo.

Controllo del depuratore dell'aria

Togliere il coperchio [1]. Controllare che il filtro dell'aria [2] sia pulito e in buone condizioni. Un filtro dell'aria sporco limita il flusso dell'aria al carburatore, riducendo le prestazioni del motore. Vedere a pagina 14 le istruzioni per la manutenzione del filtro dell'aria.

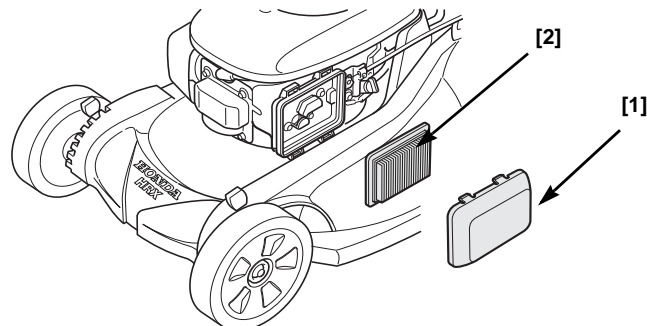

Regolazione dell'altezza della stegola

L'altezza della stegola [4] può venir regolata in tre posizioni; alta [1], media [2] e bassa [3].

1. Ruotare le manopole di regolazione della stegola [5] di 90 gradi per portarle nella posizione di sblocco [7].
2. Spingere la stegola [4] in alto o in basso, in modo che i perni di centraggio si allineino con i fori superiori, centrali o inferiori delle staffe di montaggio [6].
3. Ruotare le manopole di regolazione della stegola di 90 gradi per portarle nella posizione di blocco [8] e i perni entreranno automaticamente nei fori e si bloccheranno.

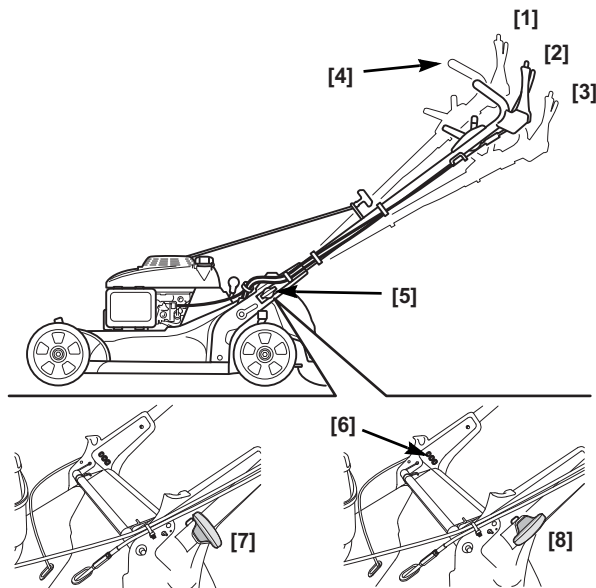

Sacco raccogli-erba

Un tosaerba funziona come un aspirapolvere; soffia l'aria attraverso il sacco che trattiene l'erba tagliata. Svotare sempre il sacco dell'erba prima che si riempia completamente. La funzione di riempimento perde di efficienza dopo che il sacco raccogli-erba è pieno oltre il 90%. Inoltre il sacco raccogli-erba è più facile da svotare quando non è riempito completamente.

Controllo

Durante il normale utilizzo, il materiale del sacco raccogliitore è soggetto a deterioramento ed usura.

NOTA

Controllare il sacco raccogli-erba per strappi, buchi ed un logorio eccessivo. Il sacco raccogli-erba normalmente si logora dopo un certo periodo ed eventualmente va sostituito.

Se il sacco raccogli-erba necessita di venir sostituito potete toglierlo e montarne uno nuovo voi stessi (pagina 16).

Montaggio

1. Sollevare il parasassi [1], usare la maniglia del sacco raccogli-erba [3] e agganciare il sacco raccogli-erba [2] sul piatto tosaerba del tosatore come illustrato nella figura.
2. Rilasciare il parasassi per assicurare il fissaggio del sacco raccogli-erba.

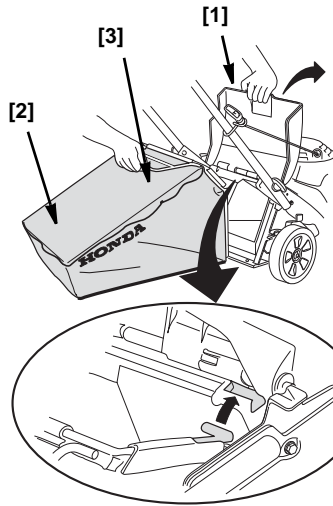

Smontaggio

1. Sollevare il parasassi, rimuovere il sacco raccogli-erba afferrandolo per la maniglia.
2. Lasciare il parasassi.
3. Quando il sacco raccogli-erba è fuori dalla portata del parasassi, potete sollevarlo passando attraverso l'apertura della stegola, oppure toglierlo da dietro il tosaerba sotto la stegola.

Altezza di tosatura

Controllate la regolazione dell'altezza di tosatura, e assicuratevi che tutte e quattro le levette di regolazione [1] siano state poste alla stessa altezza di tosatura.

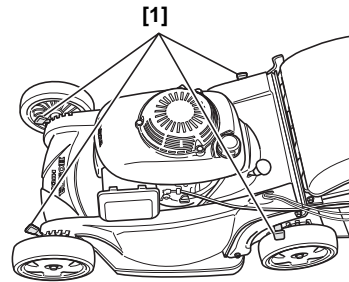

Per regolare l'altezza di tosatura, tirare ciascuna levetta di regolazione [1] verso la ruota, e spostarla su di un'altra tacca.

Se non siete sicuri di che altezza di tosatura scegliere, cominciate con una regolazione elevata e controllare l'aspetto del prato dopo aver tosato un piccolo spazio. Modificare la regolazione dell'altezza di tosatura se necessario.

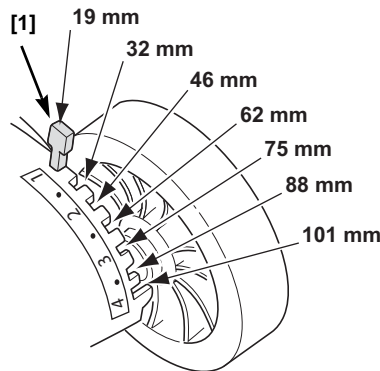

SCHERMO POSTERIORE

Durante il normale utilizzo, lo schermo posteriore è soggetto a deterioramento e usura. Rimuovere il raccogli-erba e sollevare la protezione di scarico [2] per verificare che sullo schermo non siano presenti tagli o incrinature. Nel caso in cui lo schermo posteriore [1] risultasse eccessivamente usurato, rivolgersi a un concessionario Honda autorizzato per la sostituzione.

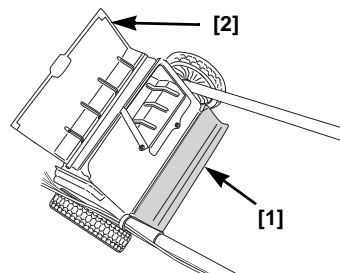

DIREZIONE DELLO SCARICO

Regolazione della manopola di direzione dello scarico

Regolare la manopola di direzione dello scarico [1] in una delle dieci posizioni disponibili per tosare il prato nel modo desiderato. Per regolare la manopola di direzione dello scarico, spingere la manopola verso il basso e in direzione del retro del tosaerba. La manopola regola uno sportello scorrevole [2] dalla posizione completamente aperta per raccolta "BAG" alla posizione completamente chiusa per sminuzzatura "MULCH" (vedere alla pagina seguente).

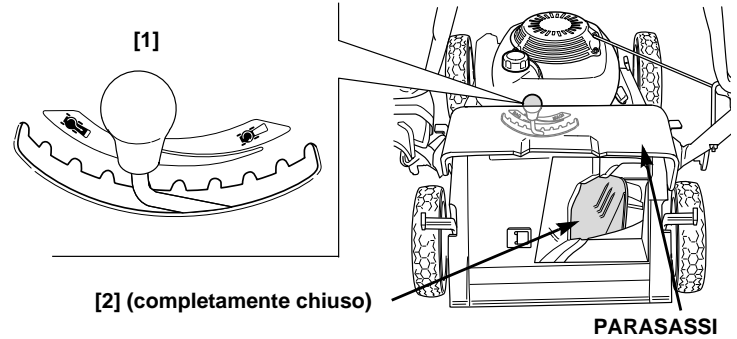

Se si incontra una notevole resistenza nel corso della regolazione della manopola da una posizione all'altra, significa che una quantità eccessiva di erba potrebbe essersi accumulata sulla parte superiore dello sportello scorrevole.

Quando la manopola direzione dello scarico si trova in posizione di chiusura completa, è normale si verifichi un parziale accumulo di erba in corrispondenza dell'apertura di scarico. Per rimuovere l'erba, chiudere la protezione di scarico, portare la manopola direzione dello scarico in posizione di apertura completa, avviare il motore ed azionare più volte la leva di controllo lama.

Importante Precauzione Di Sicurezza

Spegnere sempre il motore e scollegare il cappuccio della candela prima di sollevare il parasassi per controllare o per pulire lo sportello scorrevole. In questo modo si eviterà il contatto con le lame rotanti e il lancio di oggetti all'interno dell'area di scarico.

Regolazione dello sportello scorrevole

Lo sportello scorrevole [2] può essere regolato in modo da ottenere diversi risultati di tosatura. Se non si è deciso come regolare lo sportello, inserire un sacco raccogli-erba e iniziare a tosare con la manopola di direzione dello scarico [1] completamente spostata nella posizione di raccolta "BAG". Controllare l'aspetto del prato. Se si sposta la manopola verso la posizione di sminuzzatura "MULCH", una maggiore quantità di erba verrà riversata sul prato. Regolare la manopola di direzione dello scarico per ottenere il risultato desiderato.

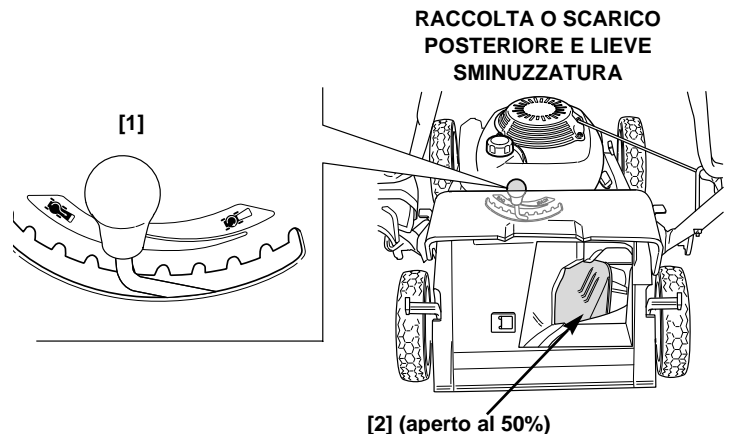

RACCOLTA COMPLETA O SCARICO POSTERIORE

[1] (posizione di raccolta "BAG")

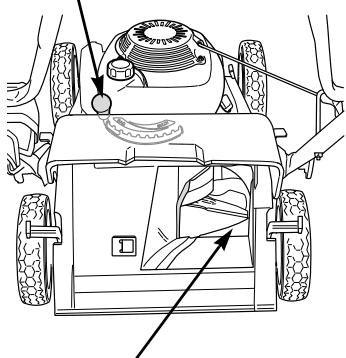

[2] (completamente aperto)

SMINUZZATURA COMPLETA

[1] (posizione di sminuzzatura "MULCH")

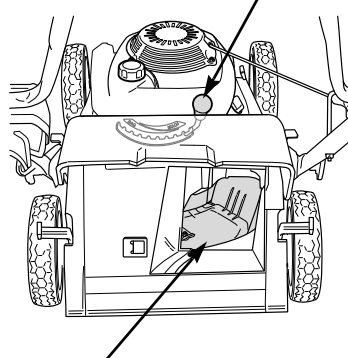

[2] (completamente chiuso)

Scarico posteriore

Per scaricare l'erba tagliata dal retro del tosaerba, rimuovere il sacco raccogliherba e spostare la manopola di direzione dello scarico [1] nella posizione di raccolta "BAG".

[1]

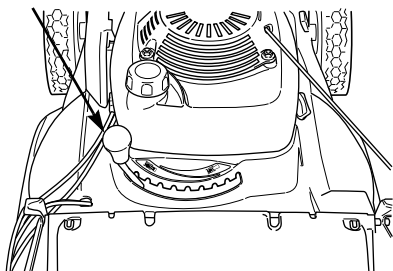

Spostando la manopola completamente verso sinistra nella posizione di raccolta (BAG), si otterrà il massimo scarico posteriore. Spostando la manopola verso destra nella posizione di sminuzzatura (MULCH), una minore quantità di erba verrà scaricata attraverso il parasassi posteriore.



USO

PRECAUZIONI PER L'USO

Prima di utilizzare il tosaerba per la prima volta, si prega di consultare ISTRUZIONI SULLA SICUREZZA (pagina 2) and CONTROLLI PRIMA DELL'USO (pagina 5).

Anche se avete adoperato altri tosaerba, prendete il tempo di familiarizzarvi con il funzionamento del tosaerba e fate pratica in una zona sicura fino a quando non abbiate affinato la vostra tecnica.

Per la vostra sicurezza, evitate di avviare e adoperare il motore in un ambiente chiuso quale un garage. I fumi di scarico del tosaerba contengono monossido di carbonio, un gas velenoso, il quale si può concentrare rapidamente in un ambiente chiuso e può causare un avvelenamento o la morte.

FREQUENZA D'USO

Se si prevede una ridotta frequenza di utilizzo, o un uso periodico intervallato da lunghi periodi di inutilizzo della macchina, (oltre 4 settimane tra un utilizzo e l'altro) fare riferimento alla sezione "Carburante" del capitolo "IMMAGAZZINAGGIO" (pagina 18), per ulteriori informazioni relative al deterioramento del carburante.

AVVIAMENTO DEL MOTORE

1. Porre la valvola del carburante [1] in posizione APERTO.

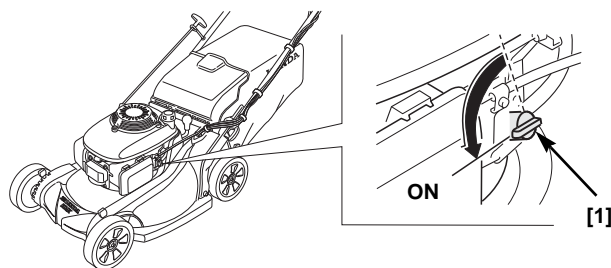

2. Spostare la leva del gas [1] sulla posizione veloce (↻).

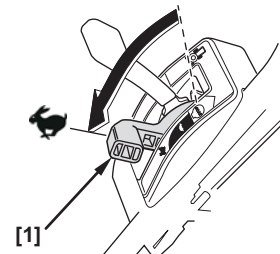

3. **Tipo HYEА:**

Tirare leggermente l'impugnatura dell'avviatore [1] fino a quando non si sente una certa resistenza e, a quel punto, tirare con decisione. Riaccompagnare l'impugnatura dell'avviatore con delicatezza.

Per impedire alle lame di girare e per prevenire un movimento in avanti del tosaerba, disinserire sempre la leva di comando della lama [2] e la leva di innesto della trasmissione [3] quando si usa l'avviatore.

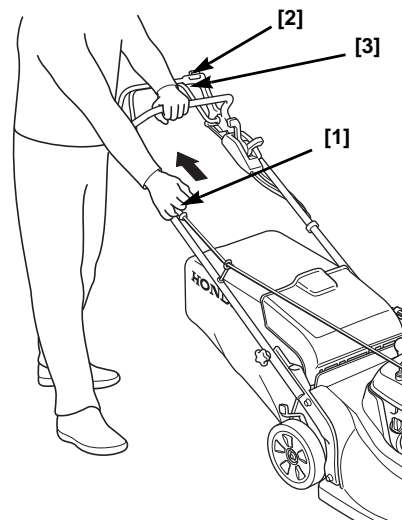

Tipo HZEA :

Avviamento elettrico:

Girare l'interruttore della chiave di accensione del motorino di avviamento nella posizione START (⊕). Portare la chiave nella posizione ON (I) quando il motore si avvia.

Il motorino non dovrebbe essere avviato per più di 5 secondi alla volta. Se il motore non si avvia, rilasciare l'interruttore e attendere 10 secondi prima di riavviare il motorino di avviamento.

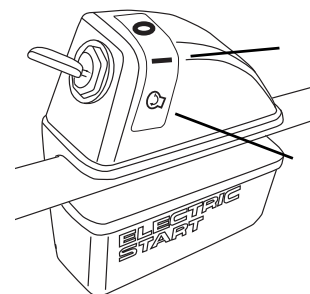

Se la batteria non ha carica sufficiente per avviare il motore, probabilmente a causa di un lungo periodo di stoccaggio, usare il motorino di avviamento a contraccolpo per avviare il motore per almeno una sessione di taglio. Dopo una sessione di taglio (circa 1 ora) la batteria dovrebbe avere carica sufficiente.

Tipo HZEA :

Avviamento manuale

Ruotare l'interruttore a chiave in posizione ON.

Spostare la leva del gas sulla posizione veloce.

Poggiare un piede sul piatto del tosaerba. Tirare leggermente l'impugnatura dell'avviatore fino a quando non si incontra resistenza, quindi tirare con movimento deciso.

Riportare l'impugnatura dell'avviatore in posizione con movimento leggero.

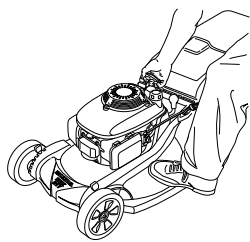

4. Porre la levetta del gas [1] nella posizione veloce (☛) per tosare o nella posizione lento (☚) per tenere il minimo.

Per riavviare agevolmente l'Auto Choke System™ e assicurarsi una prestazione ottimale far funzionare il motore avviato a freddo per almeno tre minuti prima di spegnerlo. Il tempo minimo di funzionamento dovrà essere più lungo se la temperatura è inferiore a 21 °C.

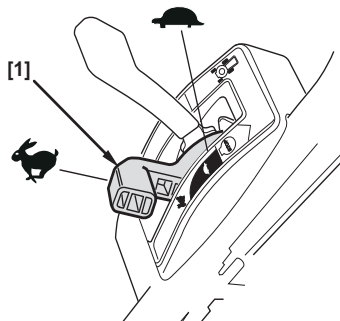

Uso a quote elevate

A quote elevate la normale miscela di aria e carburante del carburatore sarà troppo ricca. Le prestazioni diminuiranno ed aumenterà il consumo di carburante. Una miscela molto ricca tenderà inoltre a sporcare la candela ed a causare difficoltà di avviamento.

Le prestazioni a quote elevate possono venir migliorate tramite specifiche modifiche al carburatore. Se utilizzate sempre il tosaerba a quote superiori ai 1.500 metri, chiedete al vostro concessionario Honda di apportare un'opportuna modifica al carburatore.

Nonostante la modifica al carburatore, la potenza in cavalli del motore subirà una diminuzione di circa il 3,5% per ogni aumento di quota di 300 metri. L'effetto dell'altitudine sulla potenza in cavalli sarà maggiore nel caso non si apporti l'opportuna modifica al carburatore.

NOTA

Nel caso il carburatore sia stato modificato per l'uso a quote elevate, la miscela aria-carburante sarà troppo povera per un uso a quote inferiori. Un uso del motore con il carburatore modificato al di sotto dei 1.500 metri può causare un surriscaldamento del motore e dare luogo a dei gravi danni al motore stesso. Nel caso di uso a quote più basse, chiedete al vostro concessionario Honda di ripristinare il carburatore alle condizioni originali della fabbrica.

USO DEI COMANDI PER TOSARE

Levetta del gas

Per ottenere la massima qualità di tosatura, tosare sempre con la levetta del gas [1] nella posizione veloce [2]. Quando la lama ruota alla velocità veloce prestabilita, crea un forte effetto di ventilazione che solleva e taglia l'erba più velocemente.

Non cercare di aumentare la velocità prestabilita, la lama potrebbe incrinarsi e frantumarsi.

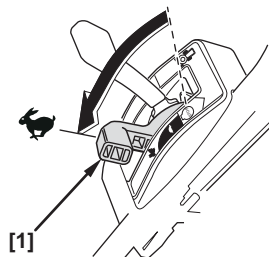

Leva di comando della lama

Per far ruotare la lama, premere il pulsante giallo [1] situato in cima alla leva di comando della lama [2], spingendo in seguito la leva in avanti e premendola contro la stegola.

Lasciar andare la leva di comando della lama [2] per arrestare la lama.

Adoperare la leva di comando della lama facendo dei movimenti rapidi e completi in modo che il comando della lama sia sempre o completamente inserito o disinserito.

Questo impedirà l'arresto del motore ed inoltre prolungherà la durata di servizio del meccanismo di comando della lama.

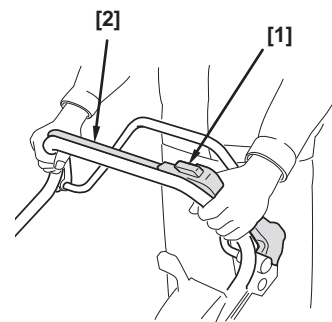

Leva di innesto della trasmissione

Spingere la leva di innesto della trasmissione [1] in avanti per far andare il tosaerba in avanti.

Per tosare con la propulsione autonoma, premere il pulsante giallo [2] situato in cima alla leva di comando della lama [3], spingendo in seguito la leva di comando della lama in avanti contro la stegola, poi spingere in avanti la leva di innesto della trasmissione [1].

Disinserire la leva di innesto della trasmissione [1] per arrestare il movimento in avanti del tosaerba.

La leva di innesto della trasmissione [1] consente di controllare la velocità del tosaerba. Il movimento del tosaerba diventerà gradualmente più veloce continuando a spingere la leva in avanti. Se la leva viene spinta completamente contro la stegola, il tosaerba si muoverà alla velocità fissata dalla regolazione della leva del cambio

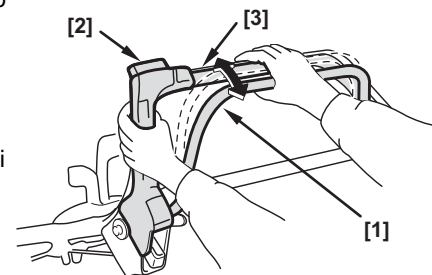

Leva del cambio

Usare la leva del cambio [1] per scegliere la velocità con la quale volete procedere in avanti mentre tosate.

Non usare la levetta del gas per regolare la velocità alla quale volete procedere. La levetta del gas deve rimanere nella posizione veloce per tosare bene. In caso contrario ne soffre la qualità della tosatura.

Utilizzare la gamma di velocità più bassa per la sminuzzatura e per mettere l'erba nei sacchi, la velocità più elevata per il trasporto.

Con la leva del cambio completamente indietro e la leva di innesto della trasmissione inserita, il tosaerba si muoverà lentamente o resterà fermo.

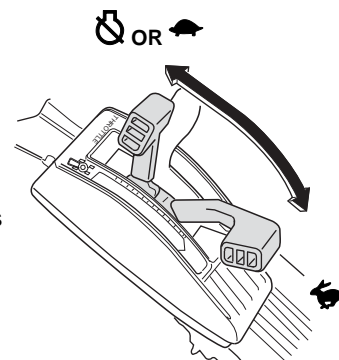

ARRESTO DEL MOTORE

1. Disinserire la leva di innesto della trasmissione [1] e la leva di comando della lama [2].

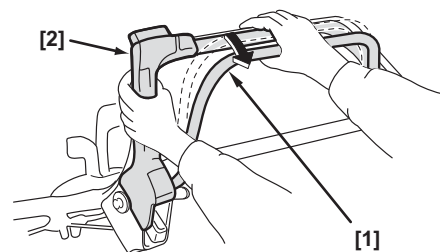

2. Nel tipo HYEА, spostare la levetta del gas [1] in posizione STOP (S). Nel tipo HZEA, portare l'interruttore a chiave in posizione OFF (O).

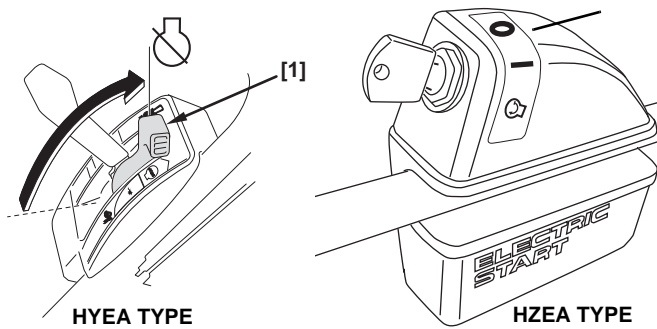

3. Quando il tosaerba non viene usato, porre la valvola del carburante sulla posizione CHIUSO.

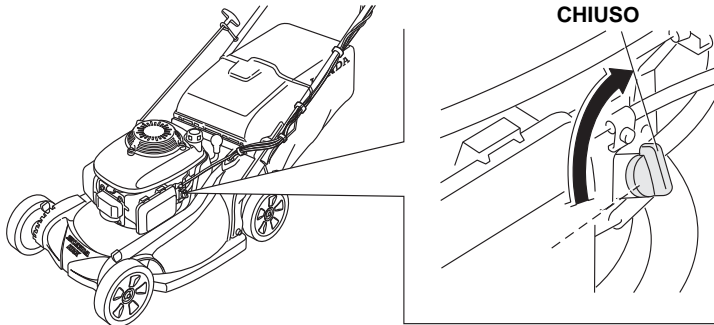

4. Se il rasaerba non verrà utilizzato per 3 - 4 settimane, si consiglia di scaricare completamente il carburante dal carburatore del motore. Per fare ciò, lasciare la valvola del carburante su OFF e riavviare il motore lasciandolo in funzione finché il carburante non è esaurito. Vedere il capitolo "IMMAGAZZINAMENTO" (pagina 18) per periodi di inattività superiori a 4 settimane.

PER TOSARE IN MANIERA SICURA

Per la vostra sicurezza, mantenere tutte e quattro le ruote sul terreno, e fare attenzione di evitare di perdere l'equilibrio o il controllo del tosaerba. Mantenere una buona presa della stegola e camminare, mai correre, quando si usa il tosaerba. Fare molta attenzione quando si tosa un terreno non piano o dissestato.

Se rimanete incastrati, non calciare o spingere il tosaerba con il piede. Usate la stegola per controllare il tosaerba.

ATTENZIONE

La lama è affilata e gira ad elevata velocità.

Una lama rotante vi può tagliare in maniera grave e può amputare le dita di mani e piedi.

- Utilizzare delle scarpe resistenti che proteggano.
- Tenete mani e piedi lontani dal piatto tosaerba quando il motore è in funzione.
- Arrestare il motore prima di svolgere qualsiasi genere di regolazione, controllo o manutenzione.

Terreni in pendenza

Tosare lungo il terreno in pendenza, non su e giù. Non tosare terreni troppo in pendenza (oltre 20°) e fate attenzione quando cambiate direzione su di un terreno in pendenza. Tosare un terreno in pendenza quando l'erba è umida o bagnata vi può far scivolare, cadere e perdere il controllo del tosaerba.

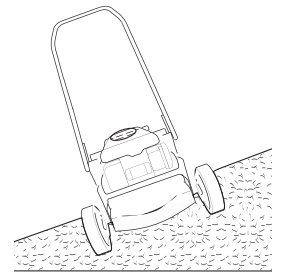

Ostacoli

Usare il lato del tosaerba per tagliare vicino a grossi ostacoli, quali steccati o muri.

Disinserire la leva di innesto della trasmissione per staccare la trasmissione per tosare intorno ad alberi ed altri ostacoli. Spingere il tosaerba intorno agli ostacoli per un miglior controllo direzionale. Fate attenzione nel tosare in prossimità di ostacoli conficcati nel prato, quali girandole, selciato, spigoli ecc. Evitare qualunque cosa che sporga dalla superficie del prato.

Se la lama colpisce qualche cosa, o se il tosaerba comincia a vibrare, arrestare immediatamente il motore e controllare per eventuali danni. Il colpire oggetti può danneggiare la lama, piegare l'albero motore, e/o rompere il piatto tosaerba o altri componenti. Una vibrazione solitamente è sintomo di un problema grave.

ATTENZIONE

Una lama usurata, incrinata o danneggiata si può frantumare ed i pezzi della lama danneggiata possono divenire pericolosi proiettili.

Oggetti lanciati possono causare infortuni gravi.

Controllare la lama abitualmente ad intervalli regolari e non utilizzare il tosaerba con una lama usurata o danneggiata.

La garanzia non copre le parti danneggiate da incidenti o collisioni.

Ghiaietto e oggetti mobili

Ghiaietto, sassi mobili e materiale vario può venir raccolto dal tosaerba e lanciato a diversi metri di distanza con forza sufficiente da causare infortuni personali gravi e/o danni alle cose. Il modo migliore per prevenire potenziali infortuni da oggetti lanciati è di disinserire la levetta di comando della lama in modo da arrestarne il movimento prima di giungere in zone con ghiaietto, sassi mobili o materiali vari.

CONSIGLI SULLA TOSATURA

Quando tosare

La maggior parte dell'erba va tosata quando ha raggiunto un'altezza da 1 centimetro e mezzo a 2 centimetri e mezzo oltre l'altezza consigliata.

La sminuzzatura richiede di tosare con maggiore frequenza che se si raccoglie l'erba in sacchi. Per ottenere i migliori risultati può essere necessario tosare il prato due volte la settimana durante la stagione dell'accrescimento.

L'altezza di tosatura

Consultare un vivaio, o un centro di giardinaggio della zona, per dei consigli sull'altezza di tosatura, su specifici tipi di erba e sulle condizioni relative alla crescita della vostra zona.



ABBASTANZA LUNGO

Se osservate da vicino, vedrete che la maggior parte dell'erba ha stelo e foglie. Se tagliate completamente le foglie danneggiate il prato. Lasciate che il prato recuperi tra tosature. Il tosaerba funzionerà meglio ed il prato avrà un aspetto migliore.



TROPPO CORTO

Se l'erba è cresciuta troppo alta, tagliatela una prima volta all'altezza di tosatura più elevata, poi tosare nuovamente dopo 2 o 3 giorni. Non togliere più di un terzo dell'altezza totale dell'erba in una singola tosatura, in quanto può causare la formazione di chiazze marroni.

Il funzionamento delle levette di regolazione dell'altezza è illustrato nel capitolo sui **COMANDI** (pagina 4).

Ampiezza di tosatura

Per ottenere un aspetto uniforme tagliare in modo che ci sia una sovrapposizione di alcuni centimetri tra ogni corsia. Se l'erba è molto alta o folta, tosare delle corsie più strette, con una maggiore sovrapposizione tra corsie.

Velocità della lama

La lama deve ruotare molto velocemente per tosare bene. Usare sempre la regolazione veloce del gas, e tenete il motore al massimo dei giri.

Se la velocità del motore diminuisce potrebbe significare che il motore è in sovraccarico in quanto la lama sta cercando di tosare troppa erba. Tosare una corsia più stretta di erba, muovere il tosaerba più piano o alzare l'altezza di tosatura.

Affilatura della lama

Una lama affilata tosa in maniera netta. Una lama poco affilata strappa l'erba, lasciando delle punte spezzettate che assumono un colore marrone. Quando la vostra lama non tosa più in maniera netta, farla affilare o sostituire.

Erba secca

Se il terreno è troppo secco tosare solleverà parecchia polvere. Oltre ad essere poco piacevole per lavorare, troppa polvere intascherà il filtro dell'aria del carburatore.

Se la polvere è un problema, innaffiare il prato il giorno prima di tosare. Tosare quando l'erba è asciutta al tocco ma il terreno è ancora umido.

Erba bagnata

Quando l'erba è bagnata diventa scivolosa e può farvi perdere l'equilibrio. Inoltre, i pezzetti d'erba tagliati quando sono bagnati tendono ad intasare il piatto tosaerba ed ad attaccarsi assieme in mucchietti sul prato. Aspettare sempre che l'erba si asciughi prima di tosare.

Foglie cadute

Il tosaerba può essere utilizzato per raccogliere foglie cadute. Se si usa il tosaerba per raccogliere grosse quantità di foglie e non per tosare il prato, regolare le leve per l'altezza di taglio in modo che la parte anteriore del piatto tosaerba risulti una o due regolazioni più in alto rispetto alla parte posteriore. Per iniziare, spostare la manopola di direzione dello scarico nella posizione N.9 (non del tutto su sminuzzatura completa). Questa regolazione consentirà di far ricircolare le foglie e di tagliarle nuovamente in particelle piccole abbastanza da passare attraverso lo sportello scorrevole ed essere raccolte nel sacco raccogliherba. A seconda della dimensione, del tipo e del contenuto d'acqua delle foglie, potrebbe essere necessario aprire lo sportello scorrevole per consentire una raccolta migliore. L'uso corretto dello sportello scorrevole consentirà di riempire il sacco raccogliherba nel modo più efficace e limiterà il numero di svuotamenti del sacco. Accertarsi che non vi siano ostacoli, inclusi sassi, nascosti sotto le foglie.

Se si desidera utilizzare come concime le foglie cadute sul prato, non lasciare che i cumuli diventino troppo grossi prima di iniziare. Per ottenere i risultati migliori, iniziare a sminuzzare le foglie quando l'erba è ancora visibile sotto lo strato di foglie. Negli spazi dove le foglie ricoprono completamente il prato, rimuoverle con un rastrello oppure usare il sacco raccogliherba per raccogliherle con il tosaerba. Spostare la manopola di direzione dello scarico nella posizione di sminuzzatura "MULCH".

Piatto tosaerba intasato

Prima di pulire un piatto tosaerba intasato, arrestare il motore e porre la valvola del carburante in posizione CHIUSO. Dopo aver staccato il

cappuccio della candela, inclinare il tosaerba in modo che il carburatore sia rivolto verso l'alto.

Pulire il piatto tosaerba con un bastone, non con le mani.

Schemi di tosatura

Il vostro tosaerba avrà la massima efficienza se seguite per quanto possibile i seguenti schemi di tosatura. La conformazione del piatto tosaerba, oltre che il senso di rotazione della lama, fanno sì che i seguenti schemi di tosatura diano i risultati migliori.

Sminuzzatura

Seguire uno schema di tosatura in senso antiorario quando la manopola di direzione dello scarico si trova nella posizione di sminuzzatura "MULCH". Se il prato ha una forma irregolare, o presenta molti ostacoli, suddividerlo in sezioni dove sia possibile usare lo schema di tosatura in senso antiorario.

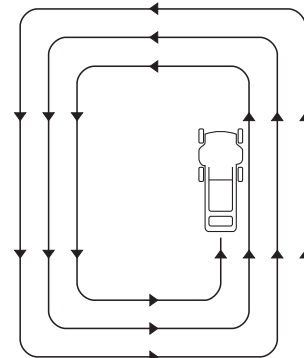

SCHEMA PER LA SMINUZZATURA

Raccolta

Seguire uno schema di tosatura in senso orario. Questo schema offre la migliore performance di raccolta e direzione dello scarico in quanto lascia la minor quantità di erba tagliata sul prato.

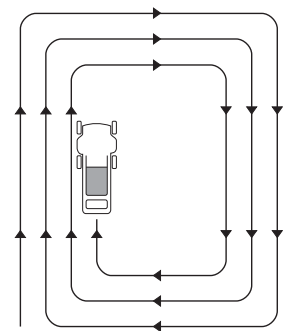

SCHEMA DI RACCOLTA E SCARICO POSTERIORE

Tosatura del prato con scarico posteriore

Rimuovere il sacco raccogliherba e chiudere il parasassi. Regolare la manopola di direzione dello scarico nella posizione desiderata e iniziare a tosare seguendo uno schema in senso orario. Se il prato ha una forma irregolare, o presenta molti ostacoli, suddividerlo in sezioni.

MANUTENZIONE

L'IMPORTANZA DELLA MANUTENZIONE

Una buona manutenzione è essenziale per un funzionamento sicuro, economico e senza problemi. Aiuta anche a diminuire l'inquinamento atmosferico.

Per aiutarvi a prendervi cura adeguatamente del vostro tosaerba, le pagine seguenti includono un programma di manutenzione, delle periodiche procedure di controllo e delle semplici procedure di manutenzione che richiedono l'uso di alcuni semplici attrezzi a mano. Altre procedure di manutenzione più difficili è meglio che vengano svolte da professionisti e normalmente vengono svolte da un tecnico Honda o da un altro meccanico qualificato.

Il programma di manutenzione si applica all'uso in condizioni normali. Se adoperate il tosaerba in condizioni insolite, consultare un concessionario autorizzato Honda per dei consigli che fanno al caso vostro.

Ricordare che il vostro concessionario Honda conosce il vostro tosaerba meglio di tutti ed ha tutti gli attrezzi per svolgere la manutenzione e le riparazioni.

Per assicurare la massima qualità ed affidabilità, utilizzare solo componenti nuovi originali Honda o i loro equivalenti per riparazioni e sostituzioni.

⚠ ATTENZIONE

Una manutenzione inadeguata, o la mancata correzione di un problema prima dell'uso, può provocare un errato funzionamento a causa del quale potreste venir feriti gravemente od uccisi.

Seguire sempre le raccomandazioni ed i programmi di controllo e manutenzione contenuti in questo manuale dell'utente.

LA SICUREZZA DURANTE LA MANUTENZIONE

Seguono alcune delle più importanti precauzioni di sicurezza. Tuttavia non vi possiamo avvertire di ogni rischio immaginabile che possa insorgere nell'eseguire la manutenzione. Solo voi potete decidere se è il caso che svolgiate un determinato compito di manutenzione o meno.

⚠ ATTENZIONE

La mancata osservanza delle istruzioni e le precauzioni di manutenzione può far sì che rimaniate feriti gravemente od uccisi.

Seguire sempre le procedure e precauzioni contenute in questo manuale dell'utente.

Precauzioni di sicurezza

- Assicurarsi che il motore sia spento prima di intraprendere qualsiasi operazione di manutenzione o riparazione. Questo eliminerà diversi potenziali rischi:
 - **Avvelenamento da monossido di carbonio dai fumi di scarico del motore.**
Assicurarsi che vi sia una ventilazione adeguata ogni qualvolta azionate il motore.
 - **Ustioni da componenti che scottano.**
Lasciar raffreddare il motore e l'impianto di scappamento prima di toccare.
 - **Ferite da parti in movimento.**
Non azionare il motore a meno che non sia scritto nelle istruzioni.
- Leggere le istruzioni prima di cominciare, ed assicuratevi di avere gli attrezzi e le capacità necessarie.
- Per ridurre la possibilità di incendio o di esplosione, fare attenzione quando si lavora in prossimità di benzina. Usare solo solventi non infiammabili, non benzina, per pulire i componenti. Tenere sigarette, scintille e fiamme a distanza da tutti i componenti che hanno a che vedere con il carburante.

PROGRAMMA DI MANUTENZIONE

Svolgere ad ogni mese indicato o ad ogni intervallo di ore di funzionamento, a seconda di quello che trascorre prima.

| Intervallo | Componente | Pagina |
|--------------------|---|---|
| Prima di ogni uso | Schermo posteriore: Controllare Condizione della lama: Controllare prova di tensione del bullone della lama: Controllare Sacco raccogli-erba: Controllare Olio del motore: Controllare Depuratore dell'aria: Controllare | pagina 6 pagina 6 pagina 16 pagina 4 pagina 6 pagina 7 |
| Primo mese o 5 ore | Olio del motore: Cambiare | pagina 13 |

| Intervallo | Componente | Pagina |
|-------------------------|--|-------------------------------------|
| Primo 20 ore | Depuratore dell'aria: Pulire ¹ Cavo di controllo della lama: Regolare ² Cavo di innesto della trasmissione: Regolare ² | pagina 14 |
| Ogni 6 mesi o 50 ore | Olio del motore: Cambiare ¹ Depuratore dell'aria: Pulire ¹ | pagina 13 pagina 14 |
| Ogni anno o 100 ore | 6 articoli mese, ed inoltre: Candela: Pulire-Regolare Parascintille: Pulire ³ (if equipped) Cavo di controllo della lama: Regolare Cavo di innesto della trasmissione: Regolare ² Pignoni ingranaggio: Lubrifiche ² Meccanismo di controllo della lama: Controllare ² Gioco della valvola: Regolare ² Velocità del minimo: Controllare-Regolare ² Serbatoio del carburante: Pulire ² | pagina 14 pagina 15 pagina 15 |
| Ogni due anni o 200 ore | Elementi annuale, ed inoltre: Depuratore dell'aria: Sostituire Candela: Sostituire Ispezionare-Lubrifiche ruota di regolazione posteriore boccola ² | pagina 14 pagina 14 |
| Ogni due anni | Tubo del carburante: Sostituire ² | |

1. Fare la manutenzione più di frequente quando viene utilizzato in zone polverose.
2. La manutenzione su questi componenti andrebbe fatta da un concessionario autorizzato Honda, a meno che non abbiate gli attrezzi adeguati e abbiate una buona conoscenza meccanica. Consultare il manuale di officina Honda per le procedure di manutenzione.
3. In Europa e in altri paesi in cui è in vigore la direttiva macchine 2006/42/EC, questa pulizia dovrebbe essere eseguita dal vostro centro assistenza.

La mancata osservanza del programma di manutenzione potrebbe risultare in guasti non coperti dalla garanzia.

MANUTENZIONE DEL MOTORE

Cambio dell'olio del motore

Scolare l'olio a motore caldo. Quando è caldo l'olio scola velocemente e completamente.

1. Porre la levetta del gas nella posizione di STOP e la valvola del carburante in posizione CHIUSO. Questo riduce la possibilità di perdite di carburante (pagina 4).
2. Pulire la zona del filtro dell'olio, poi rimuovere il tappo del bocchettone di riempimento/asta di livello.
3. Porre un contenitore adatto accanto al tosaerba per raccogliere l'olio usato, poi inclinare il tosaerba sul suo fianco destro. L'olio usato scolerà attraverso il bocchettone di riempimento. Permettere all'olio di scolare completamente.

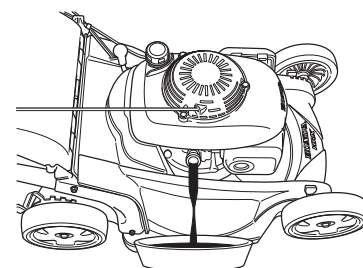

Si prega di scartare l'olio usato ed i contenitori in maniera compatibile con l'ambiente. Sugeriamo di portare l'olio in un contenitore sigillato presso un centro di riciclaggio della zona od una stazione di servizio che poi lo ricicli. Non buttare l'olio usato nei rifiuti, non versarlo nel terreno o in uno scarico.

- Riempire con l'olio consigliato (pagina 6). Non riempire eccessivamente. Misurare il livello dell'olio come illustrato alla pagina seguente.

Quantità di riempimento:
0,35 ~ 0,40 L

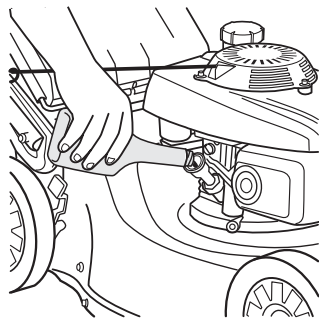

- Dopo aver cambiato l'olio del motore, e prima di avviare il motore, controllare il livello dell'olio mantenendo il tosaerba su di una superficie piana:

- Togliere il tappo del bocchettone/asta di riempimento [1].

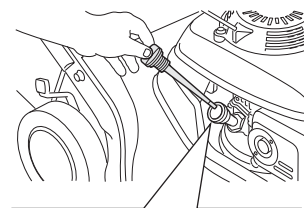

- Pulire l'asta di livello.

- Inserire e togliere l'asta di livello [1] senza avvitarla nel bocchettone di riempimento. Controllate il livello dell'olio sull'asta di livello.

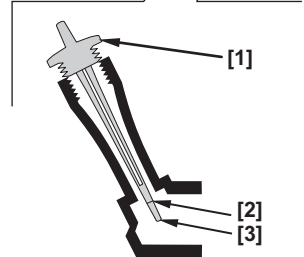

- Se il livello dell'olio è inferiore al segno di olio basso [3], aggiungere l'olio in modo da portare il livello fino al segno del limite di olio pieno [2] sull'asta di livello. Non riempire troppo. Se il motore viene riempito troppo l'olio in eccesso può venir trasferito sulla scatola del depuratore dell'aria e sui componenti del depuratore dell'aria.

NOTA

Far funzionare il motore con un livello dell'olio basso può causare danni al motore.

- Chiudere ben stretto il tappo del bocchettone di riempimento/asta di livello.

La manutenzione al depuratore dell'aria

Un filtro dell'aria sottoposto ad adeguata manutenzione aiuta a prevenire la penetrazione della sporcizia nel motore. La sporcizia penetrata nel carburatore può essere aspirata nei suoi passaggi più ristretti e determinare l'usura prematura del motore. Questi passaggi possono bloccarsi, determinando problemi di avviamento o funzionamento. Utilizzare sempre il filtro dell'aria specificato per il motore, onde garantire che sia a perfetta tenuta e operi come previsto.

NOTA

Il mancato utilizzo di filtri dell'aria o l'uso di filtri danneggiati consente allo sporco di entrare nel motore, provocandone una rapida usura. Questo genere di danni non è coperto dalla garanzia.

- Premere le linguette sul coperchio del filtro dell'aria [1], quindi rimuovere il coperchio.
- Togliere il filtro [2] dall'alloggiamento [3].
- Controllare il filtro; se è danneggiato, sostituirlo.
- Pulire il filtro battendolo con delicatezza più volte su una superficie dura per rimuovere la polvere, o facendovi passare dall'interno aria compressa (non superiore ai 207 kPa). Non spazzolare il filtro, poiché in questo modo lo sporco si incastra tra le fibre.
- Pulire lo sporco presente all'interno dell'alloggiamento del filtro, utilizzando un panno umido. Fare attenzione a non fare entrare lo sporco nel condotto dell'aria che conduce al carburatore.
- Rimontare il filtro e il coperchio.

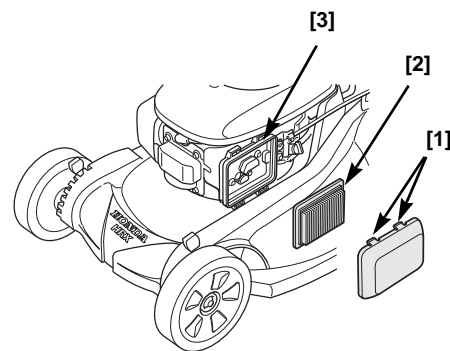

Manutenzione delle candele

Candele consigliate: NGK - BPR5ES

NOTA

Delle candele sbagliate possono causare danni al motore.

Per delle buone prestazioni, la candela [1] deve avere la corretta spaziatura ed essere libera da incrostazioni.

- Staccare il cappuccio della candela [2] e togliere lo sporco dalla zona intorno alla candela.

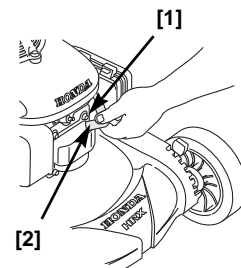

- Togliere la candela [1] utilizzando una chiave per candele [3].

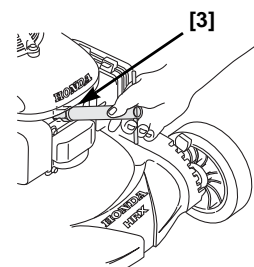

- Controllare la candela. Sostituire se gli elettrodi sono usurati, o se l'isolatore è incrinato o scheggiato.

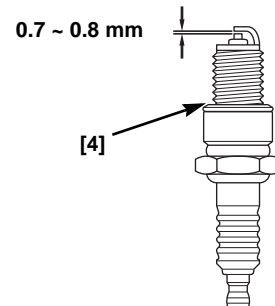

- Misurare la spaziatura dell'elettrodo della candela con un calibratore adatto. La spaziatura dovrebbe essere compresa tra 0,7 ~ 0,8 mm. Correggere la spaziatura se necessario, piegando attentamente l'elettrodo laterale.

- Montare la candela attentamente, a mano, facendo attenzione di infilare bene la filettatura.
- Dopo che la candela è ritornata nel suo sito, stringere con una chiave per candele per comprimere la rondella.

Se rimontate una candela vecchia, stringere ulteriormente da 1/8 fino ad 1/4 di giro dopo che la candela è tornata in sito.

Se montate una candela nuova, stringere di 1/2 giro dopo che la candela è tornata in sito per comprimere la rondella [4].

NOTA

Una candela allentata si può surriscaldare e danneggiare il motore. Stringere eccessivamente la candela può danneggiare la filettatura della testa del cilindro.

7. Rimontare il cappuccio della candela sulla candela stessa.

Manutenzione Del Parascintille

In Europa e in altri paesi in cui è in vigore la direttiva macchine 2006/42/EC, questa pulizia dovrebbe essere eseguita dal vostro centro assistenza.

La manutenzione del parascintille va eseguita ogni 100 ore di funzionamento per mantenere intatta la funzionalità.

1. Fare raffreddare il motore, quindi rimuovere i tre bulloni [1] dallo schermo di protezione della marmitta [2], servendosi di una chiave a brugola da 10 mm.
2. Togliere lo schermo di protezione della marmitta [2].
3. Allentare le vite di fermo [4].
4. Togliere il parascintille [3] dalla marmitta [5].
5. Controllare che non vi siano incrostazioni di carbonio sul parascintille [3] e sull'apertura dello scappamento. Eliminare eventuali depositi di carbonio. Fare attenzione a non danneggiare lo schermo del parascintille [3].
6. Installare il parascintille nella marmitta.
7. Installare i componenti della marmitta nel motore e fissare bene i tre bulloni.

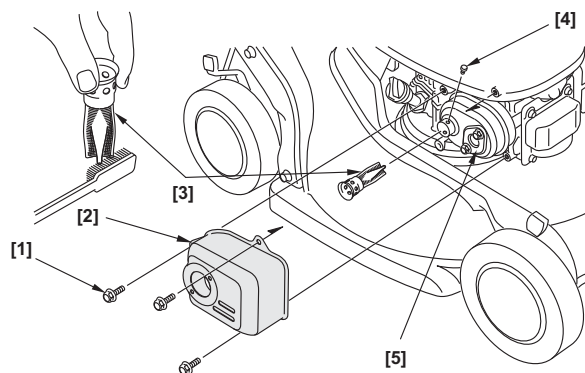

REGOLAZIONI AL CAVI DI COMANDO

Cavo di comando della lama

Misurare il gioco in cima alla leva di controllo della lama [1], tenendo premuto il pulsante. Il gioco dovrebbe essere 10 ~ 15 mm. Se fosse necessaria una regolazione:

1. Allentare i controdadi [2] con una chiave da 10 mm, e muovere il regolatore [3] in su o in giù come necessario:
2. Stringere i controdadi e controllare nuovamente il gioco.
3. Avviare il motore all'aperto e azionare la leva di comando della lama.

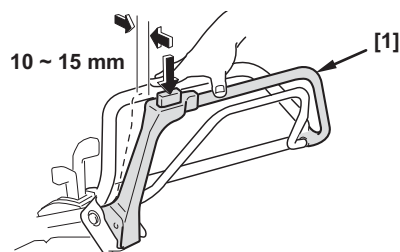

Se la lama non si avvia ed arresta come dovrebbe, pur in presenza di una corretta regolazione del cavo, portare il tosaerba da un concessionario autorizzato Honda per farlo riparare.

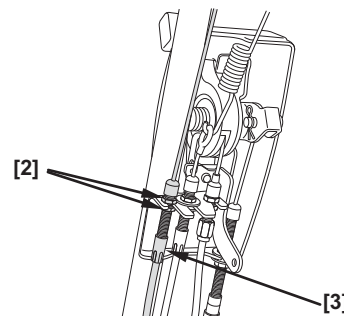

Regolazione del cavo di innesto della trasmissione

1. Con il motore spento, sistemare le fascette dei cavi di comando [1] come illustrato.
2. Tirare la leva del cambio completamente all'indietro fino a metterla nella posizione di folle.
3. Avviare il motore e porre la levetta del gas in posizione VELOCE.

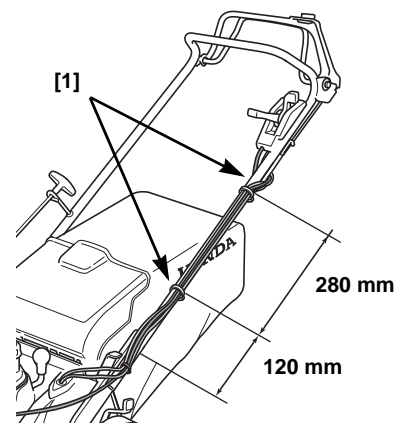

4. Innestrare la leva della trasmissione [2] e confermare quanto segue:
 - a. Il tosaerba non avanza automaticamente.
 - b. Il tosaerba comincia ad avanzare automaticamente o procede molto lentamente in avanti quando la levetta del cambio viene spostata di una tacca in avanti.

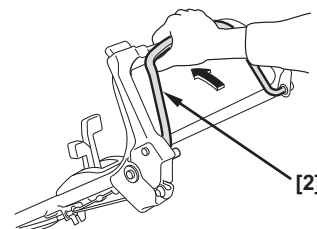

Se il tosaerba non funziona nel modo indicato in precedenza, ritornare alla fase 5. Se il tosaerba funziona nel modo indicato in precedenza, non occorre regolarlo.

5. Allentare i controdadi superiore [3] e inferiore [4] del cavo della leva di comando della lama con una chiave da 10 mm. Spostare il regolatore [5] verso l'alto o verso il basso come necessario, fino ad ottenere il funzionamento del tosaerba delineato nella fase 4. Serrare i controdadi.

Ispezione del cavo del gas

1. Spostare la leva del gas [1] sulla posizione veloce [2].

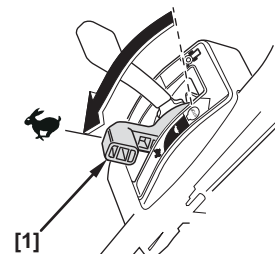

2. Togliere il coperchio del filtro dell'aria.

3. Misurare la distanza tra il braccio di controllo della valvola dell'aria [3] e la leva di comando [4].

4. Se la distanza è corretta, non è necessaria alcuna regolazione. In caso contrario, passare al punto 5.

5. Allentare i controdadi [5] con una chiave da 10 mm. Alzare o abbassare il regolatore [6] per raggiungere la distanza indicata al punto 3. Quindi stringere i controdadi [5].

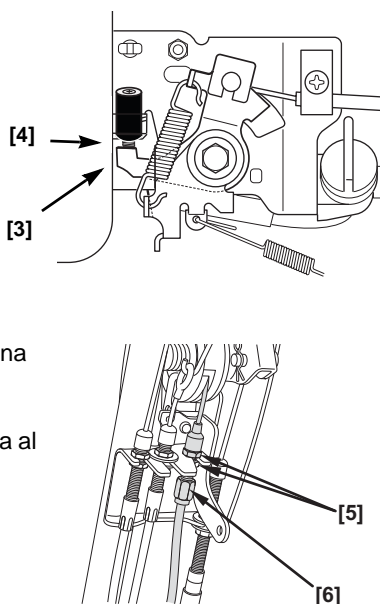

RIMOZIONE E MONTAGGIO DELLA LAMA(E)

Se rimuovete la lamae per affilarla o sostituirla, avrete poi bisogno di una chiave tarata per il montaggio. Utilizzare dei guanti pesanti per proteggere le mani.

AFFILATURA DELLA LAMA: Per evitare di indebolire la lamae, o causare uno squilibrio o una cattiva tosatura, la lamae andrebbe affilata da personale addestrato presso un concessionario autorizzato Honda.

SOSTITUZIONE DELLA LAMA: Utilizzare lame di ricambio originali Honda o delle lame equivalenti.

Rimozione della lama

1. Tipo HYEА: Porre la levetta del gas sulla posizione STOP.
Tipo HZEA: Portare l'interruttore a chiave in posizione OFF per arrestare il motore.
2. Scollegare il cappuccio della candela. Inclinare il rasaerba sul lato destro in modo che il tappo di riempimento del carburante sia rivolto verso l'alto. Ciò impedisce fuoriuscite di carburante, infiltrazioni di olio motore nel filtro aria e difficoltà di avviamento.
3. Utilizzare una chiave a bussola da 14 mm e rimuovere i due bulloni della lama [1] e le rondelle speciali [2] dall'unità di comando della lama [5]. Usare un blocco in legno per impedire alla lama(e) di ruotare quando vengono rimossi i bulloni.
4. Rimuovere la lama superiore da sminuzzatura [4] e la lama inferiore da sminuzzatura [3].

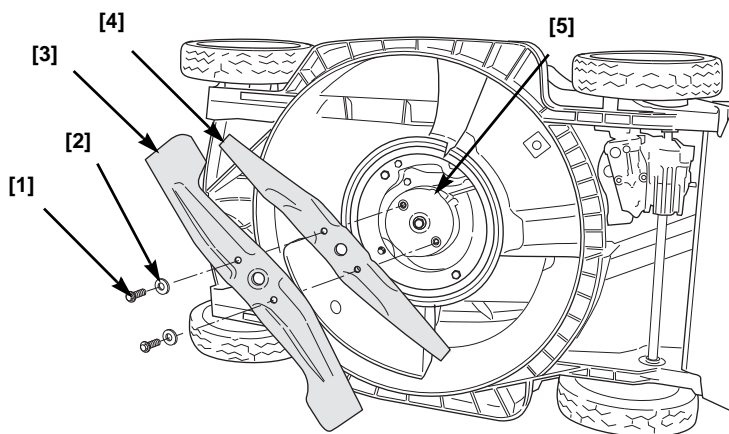

Installazione della lama

1. Pulire lo sporco e l'erba dalla zona di montaggio della lama.

2. Montare la lama(e) [3] [4] utilizzando i due bulloni per lame [1] e le rondelle speciali [2] come illustrato.

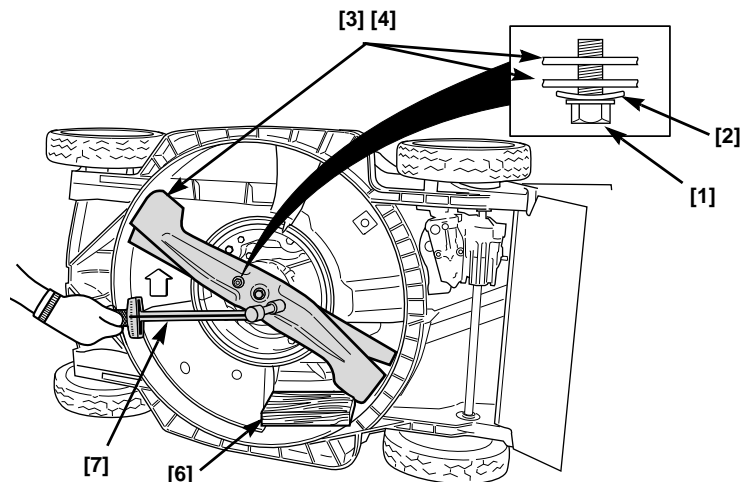

⚠ ATTENZIONE

L'utilizzo del tosaerba con una sola lama provoca l'errato posizionamento della lama, che potrebbe staccarsi con il rischio di lesioni gravi o morte.

Utilizzare sempre entrambe le lame.

Assicuratevi di installare le rondelle speciali con il lato concavo verso la(e) lama(e) e il lato convesso verso la testa dei bulloni.

I bulloni delle lame sono progettati apposta per questo uso e non vanno sostituiti con altri bulloni.

3. Stringere i bulloni delle lame con una chiave tarata [7]. Utilizzare un blocco di legno [6] per impedire alla lama(e) di ruotare.

Forza di serraggio del bullone: 49 ~ 59 Nm

Se non avete una chiave tarata, fate stringere i bulloni della lama da un concessionario autorizzato Honda prima di usare il tosaerba. Se i bulloni della lama vengono stretti eccessivamente, potrebbero rompersi. Se i bulloni della lama non vengono stretti a sufficienza, potrebbero allentarsi od uscire. In entrambi i casi, sarebbe possibile che la lama(e) voli via mentre state adoperando il tosaerba.

PULIZIA E SOSTITUZIONE DEL SACCO RACCOGLI-ERBA

Pulizia del sacco raccogli-erba

Lavare il sacco con un tubo per innaffiare e lasciar asciugare completamente prima di usare; un sacco bagnato si intasa rapidamente.

Sostituzione del sacco raccogli-erba

Sostituire un sacco usurato o danneggiato con un sacco di ricambio originale Honda od il suo equivalente.

Rimozione del sacco

1. Sganciare i bordi in plastica [1] del sacco [2] dal telaio [3].
2. Rimuovere il sacco [2] dal telaio [3].

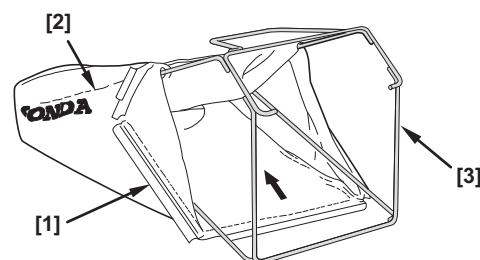

Montaggio del sacco

1. Inserire il telaio del sacco [3] nel sacco [2], come illustrato in figura.
2. Agganciare i bordi in plastica [1] del sacco [2] sul telaio.

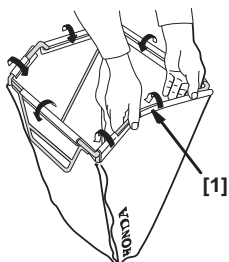

CARICA DELLA BATTERIA (TYPO HZEA)

Il motore del tagliaerba ha un sistema di carica interno. In condizioni di utilizzo normale del tagliaerba non è necessario caricare la batteria o effettuare manutenzione.

Se il tagliaerba non parte o è stato stoccato per un lungo periodo.

- Avviare il tagliaerba usando il motorino di avviamento a contraccolpo in manuale per una sessione di taglio. Questa operazione dovrebbe caricare la batteria sufficientemente per utilizzare il motorino di avviamento elettrico.
- In alternativa, presso il concessionario Honda è disponibile un caricatore batteria opzionale con alimentazione elettrica CA (pag. 20).
- Se il tagliaerba non si avvia (dopo l'avvio manuale per una sessione di taglio) controllare se è presente un fusibile bruciato.
- Se il tagliaerba non si avvia ancora, portarlo da un concessionario per la manutenzione autorizzato Honda.

SOSTITUZIONE DI UN FUSIBILE

Il circuito del motorino di avviamento elettrico e la batteria sono protetti da un fusibile da 40 ampere [1] e da un fusibile da 3 ampere [2]. Se il fusibile da 40 amp è bruciato, il motorino di avviamento elettrico non funziona, e se il fusibile da 3 amp è bruciato, la batteria non si carica. Se uno dei fusibili è bruciato è possibile avviare il motore manualmente.

1. Rimuovere il coperchio batteria togliendo le tre viti di supporto del coperchio [3].
2. Rimuovere i fusibili e controllarli. Se sono bruciati [4], sostituirli con il fusibile corretto, come mostrato.

Non utilizzare mai un fusibile con una capacità diversa da quella mostrata. Si possono verificare seri danni all'impianto elettrico o un incendio.

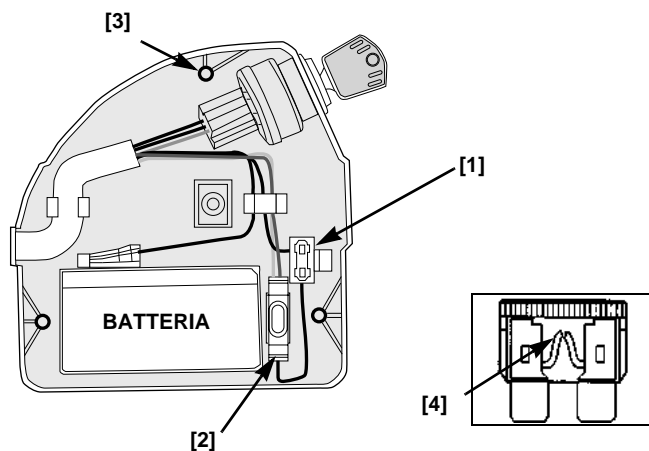

Guasti frequenti al fusibile generalmente indicano un corto circuito o un sovraccarico del sistema elettrico. Far riparare il tosaerba da un rivenditore autorizzato Honda per la manutenzione.

TRASPORTO

Prima di caricare

Se il motore è stato in funzione lasciare che si raffreddi per almeno 15 minuti prima di caricare il tosaerba sul veicolo di trasporto. Un motore ed un impianto di scappamento caldi vi possono ustionare e possono far bruciare alcuni materiali.

Porre la valvola del carburante sulla posizione CHIUSO per ridurre l'eventualità di ingolfare il carburatore e di perdite di carburante.

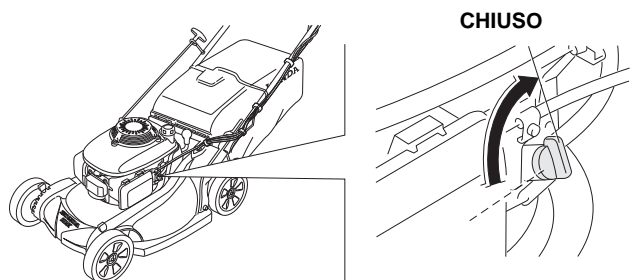

Ripiegatura della stegola

1. Togliere il sacco raccogli-erba, se installato. Potete posarlo sopra il motore, con l'apertura del sacco rivolta anteriormente.
2. Sbloccare le manopole di regolazione della stegola [1], quindi ripiegare la stegola [2] in avanti.

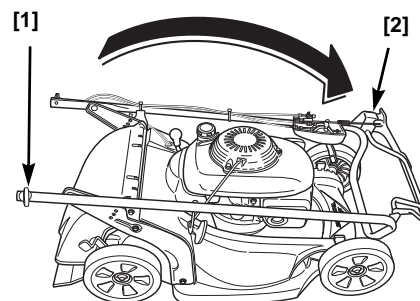

Nel ripiegare la stegola, fare attenzione di non attorcigliare o serrare i cavi di comando.

Carico e scarico

Posizionare il tosaerba in modo che tutte e quattro le ruote poggino sulla base del piano del veicolo di trasporto. Assicurare il tosaerba con delle funi o delle cinghie, e bloccare le ruote. Tenere le funi o le cinghie lontane dai comandi, dalle leve di regolazione, dai cavi e dal carburatore.

NOTA

Per non rischiare di perdere il controllo o di danneggiare il tosaerba, non usare l'impianto di propulsione autonoma per risalire o scendere da una rampa di carico. Pour éviter d'endommager le système de traction, n'enclenchez pas l'embrayage lorsque la tondeuse roule en marche arrière.

Per non rischiare di danneggiare l'impianto di propulsione autonoma, non inserire la frizione quando il tosaerba si sta muovendo all'indietro.

1. Porre la valvola del carburante sulla posizione CHIUSO.
2. Usare una rampa di caricamento adatta. Regolare la rampa di caricamento in modo che sia inclinata ad un angolo inferiore a 15°. Se non avete una rampa di caricamento, due persone possono sollevare il tosaerba su e giù dal veicolo di trasporto, tenendo il tosaerba a livello.

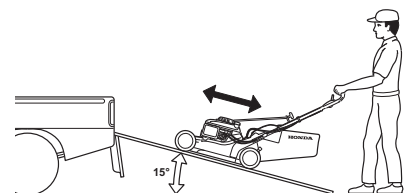

IMMAGAZZINAGGIO

Un buon immagazzinaggio è essenziale per mantenere il vostro tosaerba in buone condizioni e per conservarne il bell'aspetto. La seguente procedura aiuterà a proteggere il tosaerba dalla ruggine e dalla corrosione e renderà più facile l'avviamento del motore quando adopererete nuovamente il tosaerba.

Lavaggio

1. Lavare il tosaerba, compresa la parte sottostante del piatto tosaerba.

Motore

Lavare a mano il motore, e fare attenzione a non far entrare acqua nel depuratore dell'aria.

NOTA

L'uso di un tubo per innaffiare o di attrezzi per lavare che usino una certa pressione possono far entrare acqua nel depuratore dell'aria. Acqua nel depuratore inzupperà i filtri e può entrare nel carburatore o nel cilindro del motore, causando danni.

Il contatto di acqua con un motore caldo può causare danni. Se il motore è stato in funzione, lasciare che si raffreddi per almeno mezz'ora prima di lavare.

Piatto tosaerba

Se usate un tubo per innaffiare o attrezzi per lavare che usino una certa pressione per pulire il piatto tosaerba, fare attenzione a non bagnare i comandi ed i cavi, o vicino al depuratore dell'aria del motore o all'apertura della marmitta.

Prima di lavare la parte inferiore del piatto tosaerba, assicurarsi che la levetta del gas sia in posizione di STOP e che la valvola del carburante sia sulla posizione CHIUSO. Inclinare il rasaerba sul lato destro in modo che il tappo di riempimento del carburante sia rivolto verso l'alto. Questa azione aiuterà a prevenire perdite di carburante e difficoltà di avviamento dovute all'ingolfarsi del carburatore. Indossare dei guanti resistenti per proteggere le mani dalla(e) lama(e).

Sacco raccogli-erba

Togliere il sacco dal tosaerba e lavarlo con un tubo per innaffiare o con attrezzi per lavare che usino una certa pressione. Permettere al sacco di asciugarsi completamente prima di immagazzinarlo.

2. Dopo aver lavato il tosaerba, asciugare strofinando tutte le superfici accessibili.
3. Rimettendo il tosaerba nella sua posizione normale, avviare il motore all'aperto, e lasciarlo avviato fino a che non raggiunga la sua normale temperatura operativa, per far evaporare eventuale acqua rimasta sul motore.
4. Arrestare il motore a lasciare che si raffreddi.
5. Dopo che il tosaerba è pulito ed asciutto, ritoccare eventuali scrostature della vernice e passare una leggera pellicola d'olio sulle parti maggiormente esposte alla ruggine.

Carburante

NOTA

In base all'area geografica in cui la macchina viene utilizzata, i tipi di carburanti utilizzati potrebbero essere soggetti a un più rapido deterioramento o ossidazione. Il deterioramento e l'ossidazione del carburante si possono verificare anche in soli 30 giorni, causando il danneggiamento del carburatore e/o dell'impianto di alimentazione. Si raccomanda di chiedere il supporto del servizio assistenza locale per ottenere informazioni sulle corrette modalità di conservazione della macchina.

Il carburante si ossida e si deteriora quando viene lasciato immagazzinato. La benzina deteriorata causa difficoltà di avviamento e lascia dei residui gommosi che intasano l'impianto di alimentazione. Se la benzina nel vostro tosaerba si deteriora durante l'immagazzinaggio potreste dover far sostituire o riparare il carburatore o altri componenti dell'impianto di alimentazione.

Il periodo di tempo che la benzina può venir lasciata nel serbatoio del carburante e nel carburatore senza causare problemi di funzionamento dipenderà da fattori quali la composizione della benzina, la temperatura di immagazzinaggio, e se il serbatoio del carburante sia riempito in tutto o in parte. L'aria in un serbatoio del carburante parzialmente vuoto promuove il deterioramento del carburante. Temperature di immagazzinaggio molto elevate accelerano il deterioramento del carburante. I problemi legati al deterioramento del carburante possono avvenire entro alcuni mesi, o anche meno, se la benzina non era di produzione recente quando avete riempito il serbatoio.

Se si mantiene un contenitore di benzina per il rifornimento, accertarsi che contenga soltanto benzina fresca.

Se ci vogliono più di 3 mesi a usare il carburante nel contenitore d'immagazzinamento, è consigliabile aggiungere uno stabilizzatore di carburante al carburante stesso quando si riempie il contenitore.

Immagazzinamento a breve termine (30-90 giorni)

Se il rasaerba non verrà utilizzato per 30 - 90 giorni, si consiglia quanto segue per prevenire problemi legati al carburante:

1. Aggiungere uno stabilizzatore per benzina seguendo le istruzioni del costruttore.

Per aggiungere uno stabilizzatore per carburante, riempire il serbatoio del carburante con benzina di produzione recente. Se il serbatoio è riempito solo in parte, l'aria nel serbatoio promuoverà il deterioramento del carburante durante l'immagazzinaggio.

Nota:

- Tutti gli stabilizzatori hanno una scadenza e le loro prestazioni si deteriorano nel tempo.
 - Gli stabilizzatori non sono in grado di ricostituire il carburante deteriorato.
2. Dopo aver aggiunto uno stabilizzatore, far funzionare il motore per 10 minuti all'esterno, per assicurarsi che la benzina additivata abbia sostituito quella non trattata nel circuito del carburante.
 3. Ruotare la valvola del carburante in posizione CHIUSO.
 4. Continuare a far funzionare il motore fino al suo spegnimento per mancanza di carburante nella vasca del carburatore. Il tempo di funzionamento dovrebbe essere inferiore ai 3 minuti.

Immagazzinamento a lungo termine o stagionale (oltre 90 giorni)

Avviare il motore e lasciarlo in funzione il tempo sufficiente a consumare il carburante presente nell'impianto (incluso quello nel serbatoio del carburante). Non lasciare che la benzina rimanga nel motore per oltre 90 giorni di inattività.

La garanzia non copre i danni al sistema di alimentazione o i problemi di prestazioni del motore derivanti dal non aver seguito la procedura di preparazione all'immagazzinaggio.

Olio del motore

Cambio dell'olio del motore (pagina 13).

Cilindro del motore

Se il tosaerba verrà immagazzinato per oltre 3 mesi, togliere la candela (pagina 14). Versare 5 ~10 cc di olio pulito per motore nel cilindro [1]. Tirare lentamente il cavo dell'avviatore diverse volte per distribuire l'olio nel cilindro. Rimontare la candela.

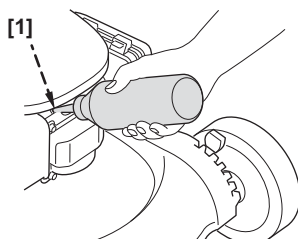

Tirare lentamente il cavo dell'avviatore fino a quando non si avverte una resistenza e quindi riaccompagnare l'impugnatura dell'avviatore con delicatezza. Questo chiuderà le valvole in modo che l'umidità non possa entrare nel cilindro del motore.

Immagazzinaggio

Se il tosaerba verrà immagazzinato con della benzina nel serbatoio del carburante e nel carburatore, è importante ridurre il rischio di accensione dei vapori della benzina. Scegliere una zona di immagazzinaggio ben ventilata lontana da qualsiasi apparecchiatura che funzioni con una fiamma, quali un forno, uno scaldabagno, o un'asciugatrice di vestiti. Inoltre evitare qualsiasi zona che contenga un motore elettrico che possa provocare scintille, o luoghi dove vengano utilizzati strumenti elettrici.

Se possibile, evitare l'immagazzinaggio in zone con elevata umidità in quando questa promuove ruggine e corrosione.

Posare il tosaerba sulle proprie ruote su di una superficie piana ed a livello. Se inclinato può perdere carburante od olio.

La stegola può venir piegata per un immagazzinaggio più compatto (pagina 17).

Una volta che il motore e l'impianto di scappamento si sono raffreddati, coprire il tosaerba per tenere via la polvere. Un motore od un impianto di scappamento caldi possono bruciare o fondere alcuni materiali. Non utilizzare un telone di plastica per tenere via la polvere. Una copertura non porosa tratterrà l'umidità intorno al tosaerba, promuovendo ruggine e corrosione.

Rimozione Dall'Immagazzinaggio

Controllate il vostro tosaerba come descritto nel capitolo **CONTROLLI PRIMA DELL'USO** di questo manuale (pagina 5).

Se il cilindro era stato coperto di una pellicola di olio durante i preparativi per l'immagazzinaggio, il motore fumerà inizialmente durante l'avviamento. Questo è normale.

LOCALIZZAZIONE DEI GUASTI

IL MOTORE NON SI AVVIA

| Possibile causa | Rimedio |
|--|--|
| Valvola del carburante su CHIUSO | Aprire la valvola del carburante (pagina 4). |
| Levetta del gas nella posizione sbagliata | Porre la levetta del gas su veloce (pagina 10). |
| Il motorino di avviamento gira lentamente o è fermo (tipo HZEA) | <ul style="list-style-type: none">• Usare il motorino di avviamento a contraccolpo per almeno una sessione di taglio per consentire alla batteria di ricaricarsi (pag. 9)• Controllare se sono presenti fusibili bruciati (pagina 17) |
| Mancanza di carburante | Rifornire di carburante (pagina 6). |
| Carburante deteriorato; tosaerba immagazzinato senza aver trattato la benzina, oppure fatto rifornimento con benzina deteriorata | Fare rifornimento con benzina produzione recente (pagina 6). |
| Candela difettosa, sporca o con una spaziatura errata | Pulire, correggere la spaziatura o sostituire la candela (pagina 14). |
| Candela bagnata di carburante (motore ingolfato) | Asciugare e rimontare candela. Avviare il motore con la levetta del gas nella posizione veloce. |
| Filtro del carburante intasato, guasto al carburatore, guasto alla candele di accensione, valvola intasata ecc. | Portare il tosaerba da un concessionario Honda o consultare un manuale di officina. |

PERDITA DI POTENZA

| Possibile causa | Rimedio |
|--|--|
| Levetta del gas non sulla posizione veloce | Porre la levetta del gas su veloce (pagina 10). |
| Erba troppo alta da tagliare | Alzare l'altezza di tosatura (pagina 8), tosare una fascia più stretta (pagina 10), o più frequentemente. Regolare la manopola di direzione dello scarico. |
| Piatto tosaerba intasato | Pulire il piatto tosaerba (pagina 12). |
| Filtro dell'aria intasato | Pulire o sostituire il filtro dell'aria (pagina 14). |
| Carburante deteriorato; tosaerba immagazzinato senza aver trattato la benzina, oppure fatto rifornimento con benzina deteriorata | Fare rifornimento con benzina di produzione recente (pagina 6). |
| Filtro del carburante intasato, guasto al carburatore, guasto alla candele di accensione, valvola intasata ecc. | Portare il tosaerba da un concessionario Honda, o consultare il manuale di officina. |

VIBRAZIONI

| Possibile causa | Rimedio |
|---|---|
| Presenza di erba e detriti attaccati sotto il piatto tosaerba | Pulire il piatto tosaerba (pagina 12). |
| Lama(e) allentate, piegate, danneggiate o sbilanciate a causa di una cattiva affilatura | Stringere i bulloni della lama allentati. Sostituire lama(e) danneggiati (pagina 16). |
| Danni meccanici, quali un albero motore piegato | Portare il tosaerba da un concessionario Honda o consultare un manuale di officina. |

SCARSA QUALITÀ DI TOSATURA O DI INSACCATURA

| Possibile causa | Rimedio |
|---|--|
| La velocità del motore è troppo lenta per tosare bene | Porre la levetta del gas su veloce (pagina 4). |
| Il tosaerba si muove troppo rapidamente per le condizioni del prato | Cambiare alla velocità inferiore (pagina 4). |
| Le levette di regolazione sono in posizioni diverse tra loro | Porre tutte le levette alla stessa altezza di tosatura (pagina 8). |
| Il sacco raccogli-erba è troppo pieno od è intasato | Svuotare il sacco raccogli-erba. Lavare il sacco raccogli-erba se intasato con sporco (pagina 16). |
| Il piatto tosaerba è intasato | Pulire il piatto tosaerba (pagina 12). |
| Lama(e) poco affilata, usurata o danneggiata | Affilare o sostituire la lama(e) (pagina 16). |
| È stata montata una lama sbagliata | Montare la lama(e) corretta (pagina 16). |

CARATTERISTICHE TECNICHE

| | | |
|---------------------------|---------|---------|
| MODELLO | HRX537 | |
| TIPO | HYEA C2 | HZEA C3 |
| CODICE DESCRITTIVO | MAGA | |

CARATTERISTICHE GENERALI

| | | |
|---|--|---------|
| Lunghezza | 1825 mm | |
| Altezza stegola | 1115 mm | |
| Peso a secco | 44,8 kg | 46,4 kg |
| Larghezza | 585 mm | |
| Larghezza di taglio | 530 mm | |
| Regolazioni dell'altezza di taglio | 19 mm, 32 mm, 46 mm, 62 mm, 75 mm, 88 mm, 101 mm | |
| Capacità del sacco raccogli-erba | 88 L | |
| Livello di potenza acustica sul posto di guida (secondo direttiva 2006/42/EC) | 85 dB(A) | |
| Incertezza | 1 dB(A) | |
| Livello di potenza acustica misurato (secondo direttiva 2000/14/EC) | 97 dB(A) | |
| Incertezza | 0,8 dB(A) | |
| Livello di potenza acustica garantita (secondo direttiva 2000/14/EC) | 98 dB(A) | |
| Vibrazioni trasmesse (secondo direttiva 2006/42/EC) | 20,8 m/s ² | |
| Incertezza | 3,8 m/s ² | |

MOTORE

| | |
|---------------------------------------|---|
| Modello | GCV190 |
| Tipo | 4 tempi, monocilindrico, albero verticale, OHC (a valvole in testa) |
| Cilindrata | 187 cc |
| Alesaggio e corsa | 69 x 50 mm |
| Raffreddamento | Aria forzata |
| Lubrificazione | Spruzzo |
| Rapporto di compressione | 8,5:1 |
| Velocità massima | 2.850 ⁺⁰ ₋₁₀₀ min ⁻¹ |
| Velocità del minimo | 1.700 ± 150 min ⁻¹ |
| Impianto di avviamento | Magnete transistorizzato |
| Candela | NGK: BPR5ES |
| Spaziatura candela | 0,7 ~ 0,8 mm |
| Depuratore dell'aria | Tipo a secco |
| Carburante consigliato | 91 ottani o superiore (meglio senza piombo) |
| Capacità del serbatoio del carburante | 0,91 L |
| Olio consigliato | SAE 10W-30, API SJ o equivalente |
| Capacità olio del motore | 0,50 L *Quantità di riempimento: 0,35 ~ 0,40 L |

* La quantità effettiva varia a seconda dell'olio residuo presente nel motore. Utilizzare sempre l'astina per verificare l'effettivo livello dell'olio (pagina 4).

TRASMISSIONE

| | |
|--|-------------------|
| Tipo | Idrostatica |
| Motore a trasmissione | Cinghia a V |
| Frizione principale | Tipo fluido |
| Velocità di marcia (motore @ 2.850 min ⁻¹) | 0 ~ 1,61 m/s |
| Fluidi consigliati | Honda idrostatico |

INLEIDING

Dank u voor de aanschaf van deze Honda gazonmaaier.

Deze handleiding beschrijft het gebruik en het onderhoud van de Honda gazonmaaier, type HRX537HYEA, HRX537HZE.

Wij willen u helpen uw nieuwe maaier veilig te bedienen met het beste resultaat. Deze handleiding bevat alle hiervoor noodzakelijke informatie; lees deze daarom zorgvuldig door.

Deze handleiding is een integraal onderdeel van de gazonmaaier en moet worden bijgeleverd als u de maaier koopt.

Neem contact op met uw leverancier indien u problemen of vragen hebt met betrekking tot de maaier.

Wij raden u aan de garantiebepalingen te lezen, zodat u volledig op de hoogte bent van uw rechten en plichten. De garantiebepalingen worden door uw leverancier afzonderlijk bijgeleverd.

Honda Power Equipment Mfg., Inc. behoudt zich het recht voor om zonder aankondiging vooraf en zonder verdere verplichtingen produktspecificaties te wijzigen.

Niets uit deze publicatie mag, op welke wijze ook, vermenigvuldigd worden zonder voorafgaande schriftelijke toestemming.

WAARSCHUWINGEN BETREFFENDE DE VEILIGHEID

Let vooral op waarschuwingen die als volgt zijn aangegeven:

⚠ GEVAAR

U WORDT GEDOOG of LOOPT ERNSTIG LETSEL OP als u de voorschriften niet opvolgt.

⚠ WAARSCHUWING

Als u deze instructie niet opvolgt kan dat ERNSTIG LETSEL of LEVENSGEVAAR opleveren.

⚠ LET OP

Als u deze instructie niet opvolgt kunt u GEWOND raken.

Elke waarschuwing vermeldt het risico, wat er kan gebeuren en wat u kunt doen om de kans op letsel te voorkomen of te beperken.

OPMERKINGEN

Andere belangrijke opmerkingen om schade te voorkomen worden als volgt aangeduid:

OPMERKING

Als u deze instructie niet opvolgt kan schade ontstaan aan de gazonmaaier of andere voorwerpen.

Deze instructies dienen om schade aan de gazonmaaier, ander voorwerpen of het milieu te helpen voorkomen.

HONDA

INSTRUKTIEHANDLEIDING (oorspronkelijke gebruiksaanwijzing) HRX537HYEA • HRX537HZE GAZONMAAIER



INHOUD

| | | | |
|--|----|--|--------------------|
| INLEIDING | 1 | ONDERHOUD | 12 |
| WAARSCHUWINGEN BETREFFENDE DE VEILIGHEID | 1 | Het Belang van Onderhoud . . . | 12 |
| VEILIGHEIDSVOR- SCHRIFTEN | 2 | Onderhoudsschema | 13 |
| WAARSCHUWINGSSTICKER . | 3 | Motoronderhoud | 13 |
| Produkt-Identifikatie-Plaatje . . . | 3 | Koppelingskabels nastellen . . . | 14 |
| OVERZICHT VAN | | Gaskabel inspecteren | 15 |
| ONDERDELEN | 3 | Mes Monteren En Demonteren | 15 |
| IN ELKAAR ZETTEN | 4 | Grasvangzak Reinigen En Vervangen | 16 |
| BEDIENING | 4 | TRANSPORT | 17 |
| VOORDAT U GAAT MAAIEN . . . | 5 | BERGING | 17 |
| Oliepeil | 6 | STORINGZOEKEN | 19 |
| Benzine | 6 | SPECIFICATES | 20 |
| DE MAAIER GEBRUIKEN | 9 | | |
| Voorzorgsmaatregelen | 9 | Honda Garantie Voorwaarden, EG-Verklaring van Overeenstemming, Honda De Adressen Van De Verdeler | Definitieve Pagina |
| De Motor Starten | 9 | | |
| Gebruik Van Hendels | 10 | | |
| De Motor Afzetten | 10 | | |
| Tips Voor Veilig Maaien | 11 | | |
| Maaitips | 11 | | |

VEILIGHEIDSVOORSCHRIFTEN

⚠ WAARSCHUWING

Voor een veilige bediening –



- Honda gazonmaaiers zijn ontworpen voor veilige en betrouwbare bediening indien gebruikt volgens deze voorschriften. Lees deze Gebruiksaanwijzing voordat u de maaier gaat gebruiken. Als u dat niet doet, kunt u zichzelf verwonden of de machine beschadigen.

- Lees deze instructies zorgvuldig door en maak u vertrouwd met de bediening en het juiste gebruik van de machine.
- Laat de gazonmaaier nooit bedienen door kinderen of personen die niet op de hoogte zijn van deze voorschriften.
- Gebruik de gazonmaaier nooit als er mensen in de buurt zijn, en zeker niet met kinderen of huisdieren in de buurt.
- Onthoud dat wie de machine gebruikt wettelijk aansprakelijk is in geval van verwondingen met betrekking tot andere mensen of hun eigendom.
- Draag bij het maaien altijd stevig schoeisel en een lange broek. Gebruik de machine niet zonder schoenen of op sandalen.
- Verwijder voordat u gaat maaien alle voorwerpen van het gazon die door de machine kunnen worden weggeslingerd.
- Benzine is uiterst brandbaar:
 - Bewaar benzine altijd in een daarvoor bestemde jerrycan.
 - Vul de tank altijd buiten bij en rook niet als u de tank vult.
 - Vul de tank voordat u de motor start. Verwijder nooit de dop van de tank en vul nooit benzine bij terwijl de motor draait of nog heet is.
 - Als u tijdens het vullen benzine morst, verplaats de machine dan met de hand naar een veilige plaats en wacht met starten tot alle benzine verdampt is.
 - Sluit de tankdop zorgvuldig.
- Vervang de uitlaat als die defect is.
- Controleer voordat u begint met maaien of het mes(stel), de mesbout(en) en de behuizing niet versleten of beschadigd zijn. Vervang mes(stel) en mesbout(en) altijd in paren om het maaiwerk in evenwicht te houden.
- Gebruik de machine niet in een gesloten ruimte waar zich koolmonoxide kan ophopen.
- Maai alleen bij daglicht of bij voldoende kunstlicht.
- Maai het gazon bij voorkeur niet als het gras nat is.
- Let op bij het maaien van hellingen:
 - Kijk altijd uit waar u loopt.
 - Maai altijd dwars op een helling en nooit van boven naar beneden of vice versa.
 - Maai voorzichtig; loop langzaam.
 - Wees uiterst voorzichtig als u op een helling van richting verandert.
 - Gebruik de gazonmaaier niet op steile hellingen.
- Wees uiterst voorzichtig als u de machine naar zich toe trekt.
- Ontkoppel het mes(stel) als u de machine moet kantelen voor transport, wanneer u over ander terrein gaat dan het gazon of wanneer u de machine verplaatst van of naar het te maaien terrein.

- Gebruik de gazonmaaier nooit als onderdelen beschadigd zijn of als veiligheidsvoorzieningen (zoals deflectors en/of grasvangbak) ontbreken.
- Probeer niet de maaihoogte te veranderen terwijl de motor draait.
- Verstel niet zelf de toerenregelaar en voer de motor niet op.
- Ontkoppel het mes(stel) en de aandrijving voordat u de motor start.
- Volg nauwgezet de instructies voor het starten van de motor en zorg dat uw voeten op voldoende afstand van het mes(stel) staan.
- Kantel de maaier niet tijdens het starten.
- Houd handen en voeten weg van roterende onderdelen. Ga nooit voor de afvoeropening staan.
- Probeer een gazonmaaier nooit op te tillen of te dragen als de motor draait.
- Zet de motor af en ontkoppel de bougiekabel:
 - Voordat u verstoppingen in de gazonmaaier verwijdert.
 - Voordat u de gazonmaaier inspecteert, reinigt of er overige werkzaamheden aan verricht.
 - Wanneer de maaier een vreemd voorwerp heeft geraakt. Controleer of de gazonmaaier is beschadigd en vervang beschadigde onderdelen voordat u de maaier opnieuw start en verder gaat met maaien.
 - Als de gazonmaaier hevig begint te trillen. Controleer de maaier direct.
- Zet de motor af:
 - Als u bij de gazonmaaier wegloopt.
 - Voordat u de tank bijvult.
 - Voordat u de grasvangzak, de zijdelingse afvoertrechter of de molmplug verwijdert.
- Zet de gashendel in de laagste stand voordat u de motor afzet en draai de benzinekraan dicht wanneer u klaar bent met maaien.
- Draai alle moeren, bouten en schroeven regelmatig aan om de machine steeds veilig te kunnen gebruiken.
- Stal de machine nooit met gevulde tank in afgesloten ruimte waar benzinedamp een vlam of vonk kan bereiken.
- Laat de machine afkoelen voordat u hem binnen zet.
- Voorkom brandgevaar door de motor, de uitlaat, de batterijbak (indien van toepassing) en de benzine-opslagplaats vrij te houden van gras, bladeren of overtollig vet.
- Controleer de grasvangzak regelmatig op slijtage of beschadiging.
- Vervang versleten of beschadigde onderdelen voor uw eigen veiligheid.
- Als de benzinetank moet worden afgetapt, doe dit dan altijd buiten.
- Draag oogbescherming.

Verwijdering

Om het milieu te beschermen, gooi dit product, de batterij, motorolie, enz. niet achteloos weg met het afval. Houd rekening met de plaatselijke wetten en reglementeringen, of raadpleeg uw bevoegde Honda dealer voor verwijdering.

WAARSCHUWINGSSTICKER

Deze sticker waarschuwt u voor mogelijke risico's op ernstig letsel. Lees de sticker aandachtig. Als de sticker loskomt of onleesbaar wordt, dient u contact op te nemen met uw dealer en hem een nieuwe te vragen.

| Brief | Afbeelding |
|-------------|---|
| A, D | <p>1. Lees de gebruikershandleiding voor u deze maaier gebruikt. 2. Gevaar voor wegschietende voorwerpen. Houd overige personen uit de buurt tijdens het gebruik van deze maaier. 3. Gevaar voor snijwonden. Sneldraaiend mes. Steek uw hand of voet niet in de maaikast. Neem de bougiekap van de bougie voor u onderhoud of reparaties aan de machine uitvoert. 4. Niet gebruiken uitwerpkoker je of grasopvangbak. 5. Geen vonken, vlammen, rook. 6. Draag oogbescherming. 7. Houd buiten bereik van kinderen. 8. Corrosieve substantie – Kan blindheid of ernstige brandwonden veroorzaken. 9. Explosieve gassen – Bescherm uw ogen. 10. Recycle – Bevat lood.</p> |
| B | <p>11. Lees de gebruikershandleiding voor u deze maaier gebruikt. 12. De uitlaatgassen van de motor bevatten giftig koolmonoxidegas. Laat de motor niet draaien in een omsloten ruimte. 13. Benzine is uiterst brandbaar en explosief. Zet de motor uit en laat deze afkoelen voordat u brandstof bijvult.</p> |

PRODUKT-IDENTIFIKATIE-PLAATJE

| Brief | Afbeelding |
|---|---|
| C | |
| <p>1. Gewaardborgd geluidsvermogensniveau volgens EEC Richtlijn 2000/14/EC 2. Overeenstemmingsmarkering volgens gewijzigde EEC 3. Conformity mark optional 4. Nominaal vermogen in kilowattsVelocità del motore consigliata in giri al minuto 5. Maximaal motorsnelheid</p> | <p>6. Bouwjaar 7. Gewicht in kilogram 8. Serienummer 9. Model 10. Naam en adres van toegelaten vertegenwoordiger 11. Naam en adres van fabrikant</p> |
| <p>Naam en het adres van de fabrikant en de toegelaten vertegenwoordiger zijn geschreven in de "EG Declaraton of Conformity" CONTENT OVERZICHT in deze handleiding.</p> | |

Noteer de serienummers van het chassis en de motor hieronder. U zal deze serienummers nodig hebben bij het bestellen van onderdelen en wanneer u inlichtingen wenst betreffende technische gegevens of garantie.

Serienummerchassis: _____ - _____

Serienummermotor: _____ - _____

Aanschafdatum: _____ / _____ / _____

OVERZICHT VAN ONDERDELEN

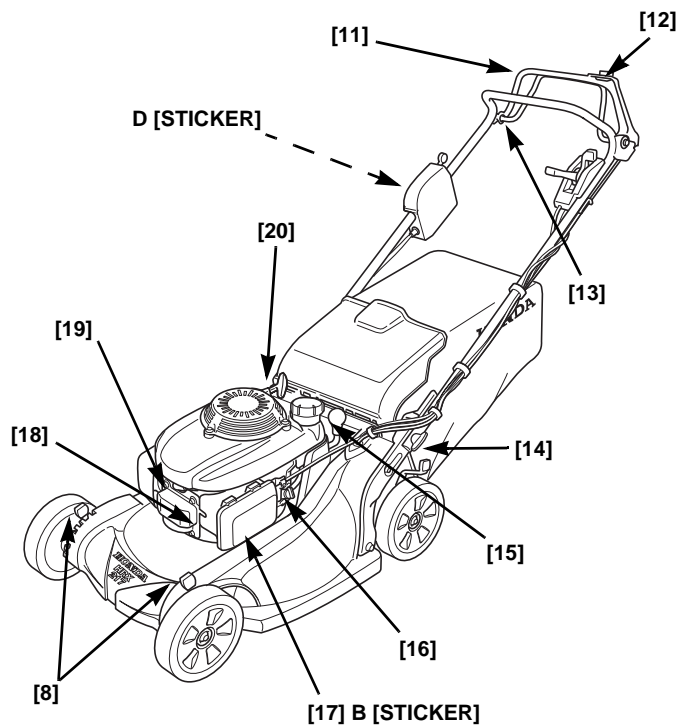
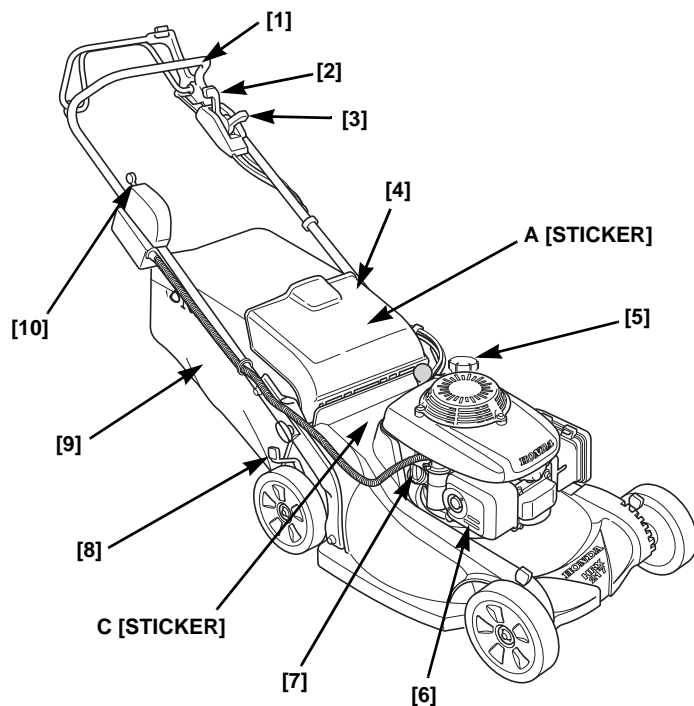

| | |
|----|--------------------------------------|
| 1 | Stuurboom |
| 2 | Schakelhendel |
| 3 | Gashendel |
| 4 | Afvoerbeschermkap |
| 5 | Dop benzinetank |
| 6 | Uitlaat |
| 7 | Olievuldop |
| 8 | Maaihoogtehendels (4) |
| 9 | Grasvangzak |
| 10 | Sleutelschakelaar (alleen HZEA-type) |

| | |
|----|--------------------------|
| 11 | Meskoppelingshendel |
| 12 | Meskoppelingsknop |
| 13 | Aandrijfkoppelingshendel |
| 14 | Stuurboombout (2) |
| 15 | Maaiselrichterknop |
| 16 | Brandstofkraan |
| 17 | Luchtfilter |
| 18 | Carburateur |
| 19 | Bougiekap |
| 20 | Startkoord |

IN ELKAAR ZETTEN

UITPAKKEN

Verwijder alle karton van de handgreep.

MONTEREN VAN DE HANDGREPEN

1. Draai de afstelknoppen van de handgreep [1] 90 graden naar ontgrendelde stand (bladzijde 7).
2. Beweeg de handgreep naar de maaistand zodat de fixeerpennen uitlijnen met ofwel de hoogste, of de middelste, of de laagste gaatjes in montagebeugels van de handgreep.
3. Draai de afstelknoppen 90 graden naar de vergrendelstand toe en de pennen zullen op hun plaats vastklikken in de gaten.

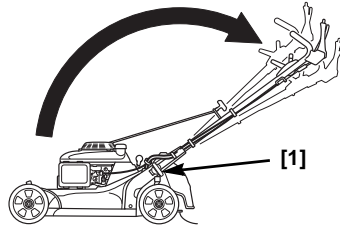

ACCU (HZA-TYPE)

De motor van de maaimachine heeft een intern oplaadsysteem. Tijdens normaal gebruik is het niet nodig de accu op te laden of te onderhouden.

De maaier wordt vervoerd met de start sleutel in het zakje met onderdelen. Installeer de sleutel in de sleutelschakelaar.

GRASOPVANGENHEID

Schuif het frame [1] van de graszak in de graszak [2] en monteer de plastic klemmen [3] zoals afgebeeld.

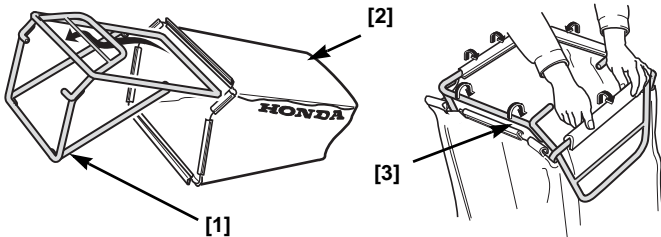

Til de afvoerbeschermkap [4] omhoog en monteer de graszak.

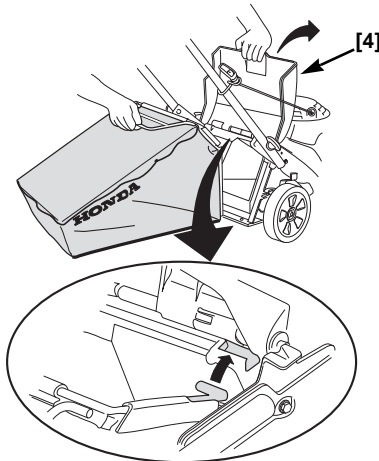

MOTOROLIE

De maaimachine wordt **ZONDER OLIE** in de motor verscheept.

Vul dan genoeg SAE 10W-30 API olie van onderhoudscategorie SJ om het oliepeil tot tussen de bovengrens [2] en de ondergrensmarkeringen [3] op de peilstok [1] te brengen, zoals wordt afgebeeld.

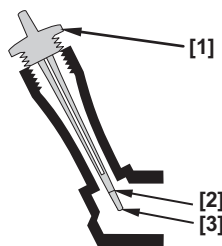

Hoeveelheid bij te vullen:
0,35 ~ 0,40 l

Doe niet te veel olie in de motor. Als de motor te vol is, kan overtollige olie worden overgebracht naar de luchtfilterbehuizing en het luchtfilter.

BENZINE

Raadpleeg bladzijde 6.

VÓÓR HET IN BEDRIJF NEMEN

Alle operators van de maaimachine moeten vóór gebruik van de maaimachine de volgende hoofdstukken lezen:

- **VEILIGHEIDSINSTRUCTIES** (bladzijde 2)
- **BEDIENINGEN** (bladzijde 4)
- **CONTROLES VÓÓR HET IN BEDRIJF NEMEN** (bladzijde 5)
- **GEBRUIK** (bladzijde 9)
- **ONDERHOUDSSCHEMA** (bladzijde 13)

BEDIENING

BRANDSTOFKRAAN

Met de brandstofkraan [1] wordt de verbinding tussen de brandstoftank en de carburateur geopend en gesloten.

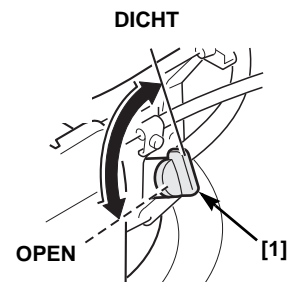

GASHENDEL

De gashendel [1] heeft de volgende standen:

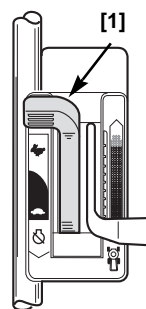

| | | |
|--|----------|---|
| | SNEL | Voor het opnieuw starten van een motor en voor het maaien. |
| | LANGZAAM | Voor stationair draaien van de motor. |
| | STOP | Om de motor af te zetten. (Draai bij typen HZA de sleutelschakelaar naar OFF om de motor te stoppen). |

MOTORSCHAKELAAR [1] (HZA TYPE)

| | | |
|--|-----------|---|
| | OFF (uit) | Stopt de motor. |
| | ON (aan) | Bedrijfsstand (de sleutelschakelaar dient op de stand ON staan om de trekstarter te gebruiken). |
| | START | Bedient de elektrische starter. |

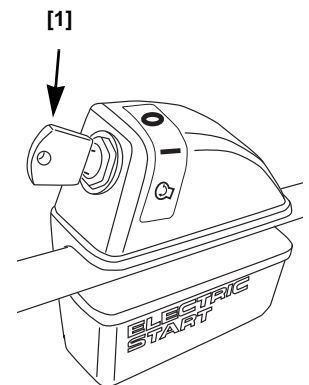

MESKOPPELINGSHENDEL

Met de meskoppelingsknop [1] en hendel [2] wordt de mesaandrijving gestart en gestopt.

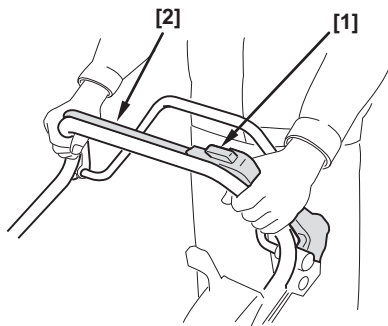

AANDRIJFKOPPELINGSHENDEL

De aandrijfkoppelingshendel [1] schakelt de wielaandrijving aan en uit.

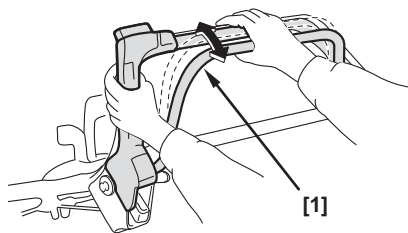

SCHAKELHENDEL

Met de schakelhendel [1] schakelt u naar een andere versnelling over.

Wanneer de schakelhendel [1] helemaal naar achteren staat [A] en de aandrijfkoppelingshendel ingekoppeld is, zal de maaier niet of slechts langzaam rijden. Rijd langzaam wanneer u dik gras maait of in een kleine ruimte manoeuvreert.

Gebruik stand [B] voor maximale zelfrijdende snelheid in grote open ruimten en voor vervoer.

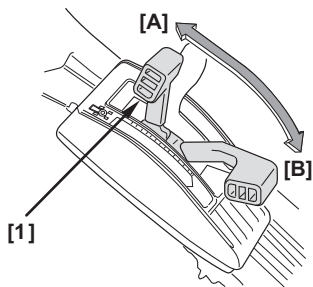

MAAIHOOGTEHENDELS

De maaihoogte kan op zes niveaus worden ingesteld. Deze zijn hiernaast bij benadering aangegeven. De feitelijke maaihoogte is afhankelijk van de conditie van het gazon en de bodemgesteldheid.

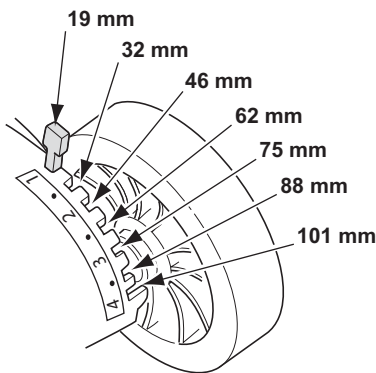

Elk wiel heeft een eigen maaihoogtehendel [1].

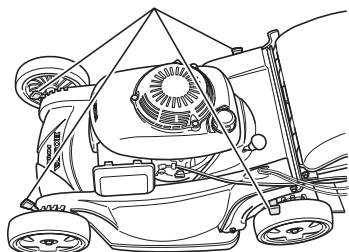

MAAISELRICHTERKNOP

De maaiselrichterknop [1] regelt het opvangen in zak, mulchen, en afvoer aan de achterkant. De knop heeft tien instelmogelijkheden.

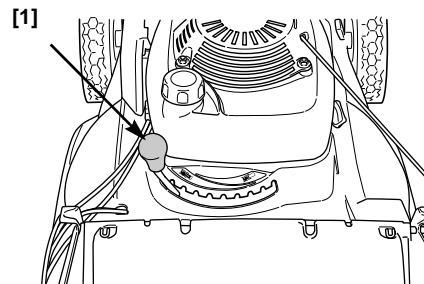

VOORDAT U GAAT MAAIEN

BENT U KLAAR OM TE MAAIEN?

Draag beschermende kleding. Een lange broek en oogbescherming kunnen het risico op letsels veroorzaakt door weggeslingerde voorwerpen, verminderen. Draag schoeisel dat uw voeten beschermt en dat een stevige grip biedt op hellingen of oneffen terrein.

HET GAZON INSPECTEREN

Inspecteer voor uw eigen veiligheid en die van anderen altijd eerst het te maaien oppervlak.

Voorwerpen

Alles dat door een mes kan worden weggeslingerd is een mogelijk gevaar voor u en voor anderen. Verwijder stenen, takken, botten, staaldraad e.d. van het te maaien oppervlak.

Mensen en dieren

Mensen en dieren nabij het te maaien oppervlak kunnen in de baan van de gazonmaaier komen of in een positie waar ze geraakt kunnen worden door weggeslingerde voorwerpen. Zorg dat zich geen mensen, en vooral geen kinderen, of huisdieren in de buurt bevinden. Hun veiligheid is uw verantwoordelijkheid.

Gazon

Kijk hoe hoog het gras is en hoe het er bij staat om de maaihoogte en de snelheid te bepalen.

Maai het gras niet als het nat is. Niet alleen raakt het maaidek daardoor verstopt en klontert het gemaaid gras op het gazon, maar nat gras geeft ook weinig grip en vergroot het risico dat u uitglijdt.

DE MAAIER CONTROLEREN

Messen

1. Zet de gashendel in de STOP-stand (bladzijde 4).
2. Draai de brandstofkraan DICHT (bladzijde 4).
3. Maak de bougiekap los van de bougie (bladzijde 14).
4. Kantel de maaier om naar rechts zodat de brandstofdop naar boven is gericht. Zo help u lekken voorkomen, en vermijdt u dat er motorolie doorsijpelt in de luchtfilter en dat de motor moeilijk start.

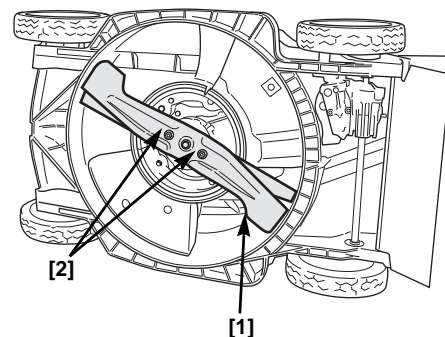

5. Controleer de snijbladen [1] op beschadigingen, barsten en overmatige roest of corrosie.

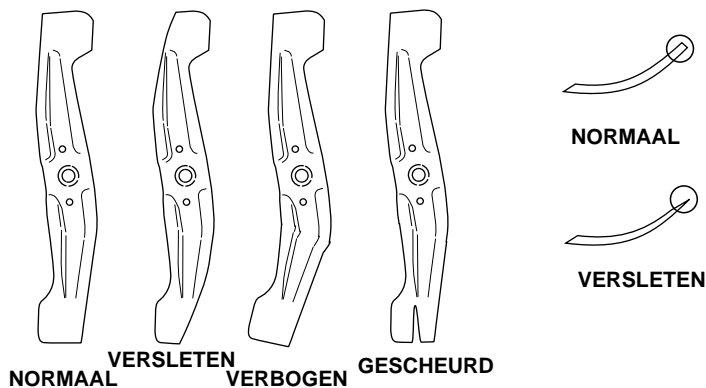

⚠ WAARSCHUWING

Het mes is scherp en draait zeer snel rond.

Een ronddraaiend mes kan u ernstig verwonden en vingers en tenen amputeren.

- Draag beschermend schoeisel.
- Houd handen en voeten uit de buurt van het maaidek zolang de motor draait.
- Zet de motor altijd af voordat u instellingen verandert en inspectie of onderhoud uitvoert.

Een bot mes kan geslepen worden, maar een mes dat versleten, verbogen of gescheurd is moet vervangen worden. Afbrekende stukken van een versleten of beschadigd mes kunnen uit de maaier geslingerd worden.

Breng de gazonmaaier naar een geautoriseerde Honda-dealer om messen te laten slijpen of vervangen. Als u een momentsleutel hebt, kunt u zelf messen demonteren en monteren.

Controleer of de mesbouten [2] goed zijn aangedraaid (bladzijde 16).

Oliepeil

Zet de motor uit en plaats de maaier op een vlakke ondergrond als u het oliepeil gaat controleren.

Gebruik alleen olie voor viertaktmotoren met de aanduiding SH of vergelijkbare mengsels met een hoog detergensgehalte. Gebruik olie met een viscositeit die geschikt is voor de gemiddelde buitentemperatuur.

SAE 10W-30 wordt aanbevolen voor algemeen gebruik. Mengsels met een andere viscositeit zijn geschikt voor gebruik bij een gemiddelde buitentemperatuur zoals aangegeven in onderstaande grafiek.

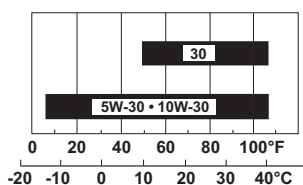

OPMERKING

- *Starten van de motor bij een laag oliepeil kan de motor beschadigen.*
- *Gebruik van olie met een laag detergensgehalte kan de levensduur van de motor verkorten, en gebruik van tweetaktmengsels kan de motor beschadigen.*

1. Neem de dop van de olietank [1] en verwijder de olie van de peilstok.
2. Steek de oliepeilstok in de olietank, maar schroef de dop niet vast. Controleer het oliepeil op de peilstok.
3. Als het oliepeil dicht bij het onderste merkteken [3] staat, vult u de olie bij tot aan het bovenste merkteken [2]. Vul niet teveel olie bij.
4. Breng de dop van de olietank [1] weer aan en draai hem goed vast.

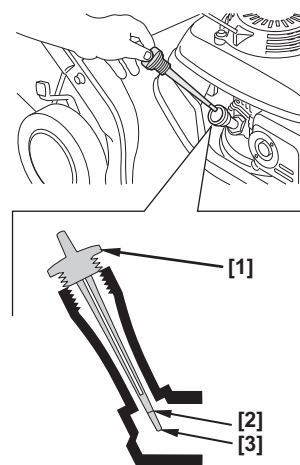

Benzine

Deze motor is gecertificeerd voor werking op loodvrije benzine, met een research-octaantal van 91 of hoger.

We raden aan om na elk gebruik bij te tanken zodat er zo weinig mogelijk lucht in de brandstoftank aanwezig is.

Zorg dat de motor uit staat en dat er voldoende ventilatie is als u benzine bijvult. Als de motor heeft gelopen, laat u hem eerst afkoelen. Vul de benzine nooit bij in een ruimte waar benzinedampen kunnen ontbranden door open vuur of vonken.

U mag normale loodvrije benzine gebruiken met maximaal 10% ethanol (E10) of 5% methanol van de inhoud. Daarnaast moet methanol cosolvents en corrosievertragers bevatten. Gebruik van benzine met hogere percentages ethanol of methanol dan hier aangegeven, kunnen problemen veroorzaken met starten en/of de rijprestaties. Tevens kan het de metalen, rubber en plastic onderdelen van het brandstofsysteem beschadigen. Bovendien is ethanol hygroscopisch, dit betekent dat het water aantrekt en vasthoudt in het brandstofsysteem. Beschadiging van de motor en problemen met rijprestaties die het resultaat zijn van gebruik van benzine met een percentage ethanol of methanol dat groter is dan hier aangegeven, vallen niet onder de garantie.

Gelieve als uw apparaat gebruikt zal worden op occasionele of periodieke basis (meer dan 4 weken tussen gebruik) het onderdeel *Brandstof* te raadplegen in het hoofdstuk BERGING (bladzijde 18), voor aanvullende informatie met betrekking tot de kwaliteitsafname van brandstof.

⚠ WAARSCHUWING

Benzine is licht ontvlambaar en explosief.

Bij het hanteren van brandstof is het risico van brandwonden of zwaar letsel zeer groot.

- Zet de motor af en houd hem buiten het bereik van hitte, vonken en open vuur.
- Hanteer brandstof uitsluitend buitenshuis.
- Dweil gemorste benzine onmiddellijk op.

Het is mogelijk dat de motor bij zware belasting licht "klopt" of "pingelt". Dit is geen reden tot zorg.

OPMERKING

Benzine tast verf en kunststof aan. Let erop dat u geen benzine morst als u de tank bijvult. Schade ontstaan door gemorste benzine valt niet onder de garantie.

Draai de dop van de benzinetank los en controleer het benzinepeil. Vul de tank bij als het benzinepeil laag is. Wees voorzichtig met

bijvullen om morsen te voorkomen. Vul de tank niet te veel; het benzinepeil dient niet tot de hals van de tank [1] te reiken.

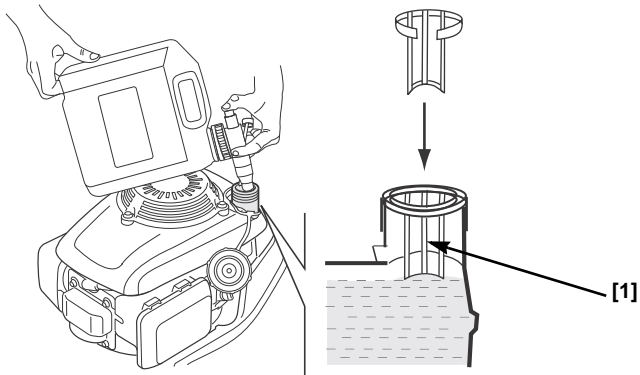

Draai na het vullen de tankdop stevig vast.

Zet de maaimachine ten minste 3 meter uit de buurt van de brandstofbron en -locatie voordat u de motor start.

Brandstoftank

Sla uw brandstof in een nette, plastic, afgesloten container op die geschikt is voor brandstofopslag. Sluit het ventilatiegat af (indien voorzien) en stel de de tank niet bloot aan direct zonlicht. Als de brandstof langer dan 3 maanden wordt opgeslagen, raden we aan bij het vullen van de tank een stabiliseringsmiddel aan de brandstof toe te voegen.

Als u op het einde van het seizoen nog brandstof in uw opslagtank heeft, dan raadt het milieubeschermingsagentschap aan om deze benzine in de brandstoftank van uw auto te gieten.

Luchtfilter

Verwijder het deksel [1]. Zorg dat de luchtfilter [2] zuiver en in goede staat is. Een vuile luchtfilter beperkt de luchtdoorvoer naar de carburator, met verminderde motorprestaties als gevolg. Ga naar bladzijde 13 voor informatie over het onderhoud van de luchtfilter.

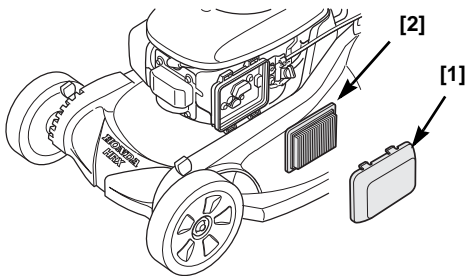

Stuurboom verstellen

De stuurboom kan in drie standen versteld worden; hoog [1], midden [2], en laag [3].

1. Draai de afstelknoppen van de handgreep [5] 90 graden naar ontgrendelde stand [7].
2. Beweeg de handgreep [4] naar boven of naar beneden, zodat de fixeerpennen uitlijnen met ofwel de hoogste, of de middelste, of de laagste gaatjes in montagebeugels van de handgreep [6].

3. Draai de afstelknoppen 90 graden naar de vergrendelstand [8] toe en de pennen zullen op hun plaats vastklikken in de gaten.

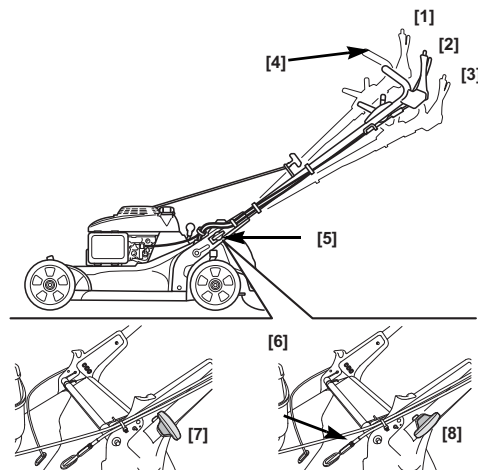

Grasvangzak

Een gazonmaaier werkt als een stofzuiger: hij blaast lucht in de zak, waardoor de afgemaaide grashalmen daar in worden opgevangen. Leeg de grasvangzak voordat hij helemaal vol raakt. Het verzamelvermogen neemt af wanneer de zak voor ongeveer 90% vol is. Ook is de zak gemakkelijker te legen als hij niet propvol zit.

Controle

Bij een normaal gebruik is het materiaal van de graszak onderhevig aan verslechtering en slijtage.

OPMERKING

Controleer de grasvangzak op scheuren, gaten of versleten plekken. De grasvangzak slijt door normaal gebruik en moet te zijner tijd vervangen worden.

Raadpleeg (bladzijde 16) om de grasvangzak te vervangen door een nieuwe.

Aanbrengen

1. Til de kap [1] op, pak de handgreep [3] vast en haak de grasvangzak [2] aan het maaidek.
2. Laat de klep weer zakken om de grasvangzak vast te zetten.

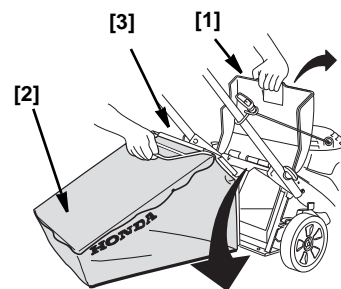

Verwijderen

1. Til de kap op, pak de grasvangzak bij de handgreep en verwijder hem.
2. Laat de kap weer zakken.
3. Als de grasvangzak van de klep los is, kunt u hem door de stuurboom tillen of achterlangs onder de stuurboom door verwijderen.

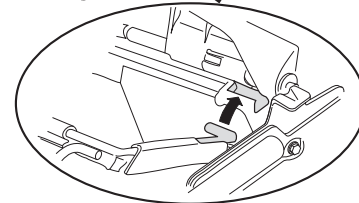

Maaihoogte

Controleer of de vier maaihoogtehendels [1] alle in dezelfde stand staan voor de gewenste maaihoogte.

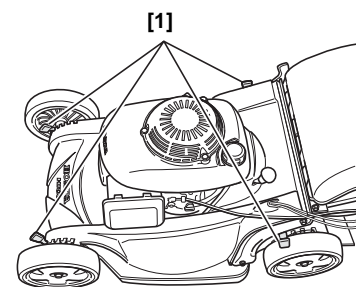

U kunt de maaihoogte verstellen door elke hendel [1] naar het wiel te duwen om hem in een andere stand te zetten.

Als u twijfelt over de juiste maaihoogte, begint u met een hoge stand. Maai een klein stukje en bekijk het resultaat. Stel de maaihoogte vervolgens naar wens lager in.

Achterbeschermplaat

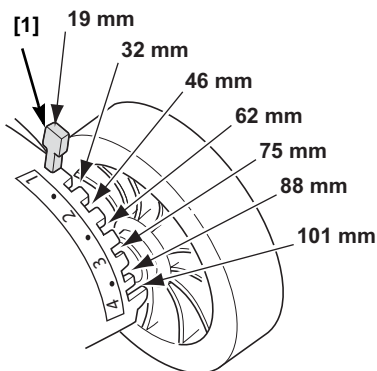

Tijdens een normaal gebruik is de achterbeschermplaat [1] onderhevig aan beschadigingen en slijtage. Verwijder de graszak en de afvoerkap [2] om de achterbeschermplaat te controleren op barsten of scheuren. Als de achterbeschermplaat overmatig versleten is, moet u ze laten vervangen door uw erkende dealer voor onderhoud en reparaties van Honda.

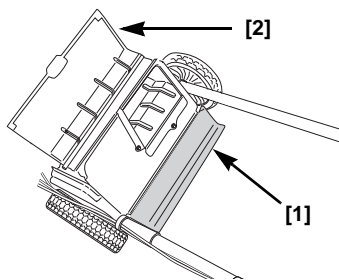

Maaiselrichting

Knopafstelling maaiselrichter

Stel voor het juiste maaieresultaat de afstelknop [1] voor de maaiselrichting in op een van de tien standen.

Om de maaiselrichterknop af te stellen, dient u deze naar beneden te trekken in richting van de achterzijde van de maaimachine. De knop stelt een schuifdeur [2] in van de volledig geopende stand BAG tot de volledig gesloten stand MULCH.

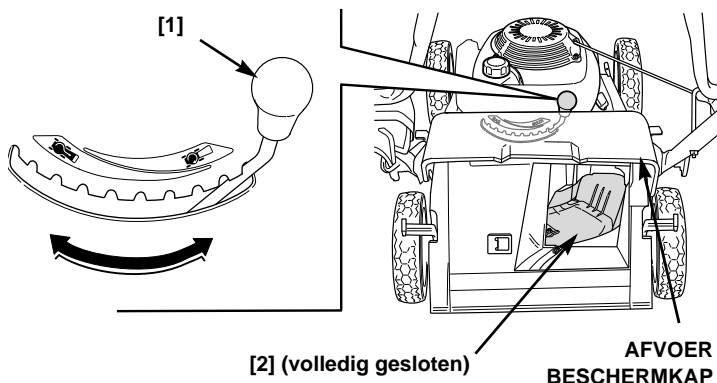

Als u veel weerstand bemerkt terwijl u de maaiselrichterknop van de ene naar de andere kant verschuift, kan er te veel gras zijn opgehoopt bovenop de schuifdeur.

De verzameling van een zekere hoeveelheid gras in de uitvoeropening is normaal als de maaieresultaat de afstelknop volledig gesloten is. Om dit gras te verwijderen, moet u het afvoerscherm sluiten, de maaieresultaat de afstelknop volledig openen, de motor starten en de Bladbedieningshendel verscheidene keren inschakelen.

Belangrijke Veiligheidsmaatregel

Zet de motor altijd af en trek de bougiekap eraf voordat u de afvoerscherm omhoog haalt om rond de schuifdeur te inspecteren of schoon te maken. Zo voorkomt u contact met de draaiende messen en voorkomt u dat er voorwerpen het afvoergebied in worden geslingerd.

Stand schuifdeur

Door de plaatsing van de schuifdeur [2] kunnen er verschillende maaieresultaten worden behaald. Als de voorkeursstand voor de schuifdeur onbekend is, monteer dan een graszak en begin het maaien met de maaiselrichterknop [1] helemaal op stand BAG. Controleer hoe het gazon eruit ziet. Door de knop meer in richting van stand MULCH te schuiven, wordt er meer gras terug het gazon in gerecycled. Stel de maaiselrichterknop af tot het gewenste resultaat is bereikt.

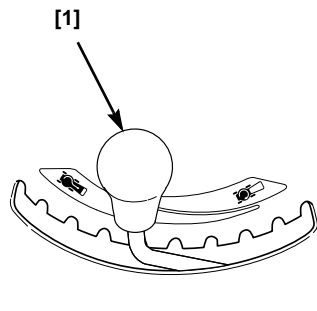

[2] (50% geopend)

IN ZAK OPVANGEN OF AFVOEREN NAAR ACHTEREN EN EEN BEETJE MULCHEN

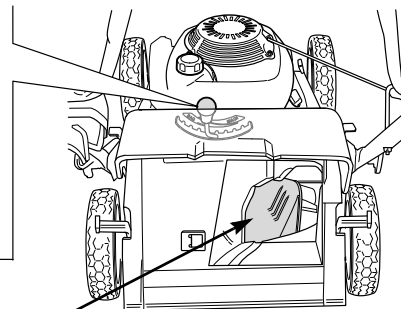

ALLES IN ZAK OPVANGEN OF AFVOEREN NAAR ACHTEREN

[1] (stand BAG)

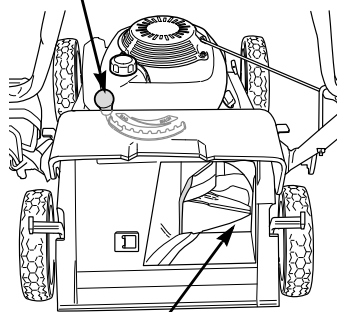

[2] (volledig geopend)

VOLLEDIG MULCHEN

[1] (stand MULCH)

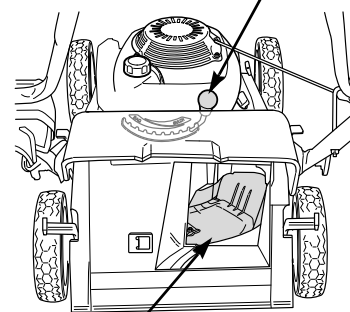

[2] (volledig gesloten)

Afvoer naar achteren

Om het afgeknipte gras naar achteren af te voeren, de graszak verwijderen en de maaiselrichterknop [1] in het bereik BAG plaatsen.

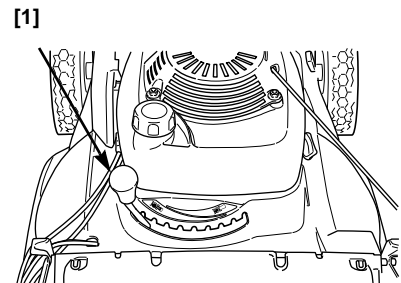

Maximale afvoer naar achteren vindt plaats als de maaiselrichterknop in de stand (BAG) helemaal links staat. Door de maaiselrichterknop meer naar rechts (MULCH) te schuiven, wordt er minder gras afgevoerd door de afvoerschermkap achter.



DE MAAIER GEBRUIKEN

VOORZORGSMAATREGELEN

Lees **VEILIGHEIDSVOORSCHRIFTEN** (bladzijde 2) and **VOORDAT U GAAT MAAIEN** (bladzijde 5) voordat u de gazonmaaier de eerste keer gebruikt.

Ook al hebt u ervaring met andere maaiers, neem dan toch even de tijd om vertrouwd te raken met de werking van deze maaier. Probeer hem op een vlak en ruim stuk gazon, voordat u uw vaardigheden beproeft op de moeilijker delen van uw gazon.

Uit oogpunt van veiligheid dient u de motor niet te starten of te gebruiken in een gesloten ruimte, zoals een garage. De uitlaatgassen van de maaier bevatten het giftige koolmonoxide dat in een gesloten ruimte snel leidt tot ademnood, bewusteloosheid en de dood.

GEBRUIKSFREQUENTIE

Gelieve als uw apparaat gebruikt zal worden op occasionele of periodieke basis (meer dan 4 weken tussen gebruik) het onderdeel **Brandstof** te raadplegen in het hoofdstuk **BERGING** (bladzijde 18), voor aanvullende informatie met betrekking tot de kwaliteitsafname van brandstof.

DE MOTOR STARTEN

1. Draai de brandstofkraan [1] OPEN.

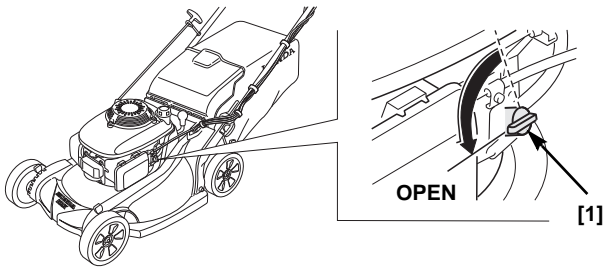

2. Zet de gashendel [1] in de juiste stand om te SNEL (↻).

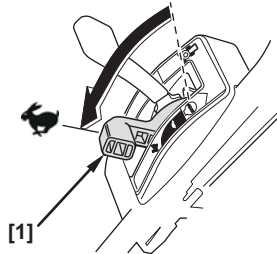

3. **HYZA-type:**
Trek het startkoord [1] langzaam uit tot u weerstand voelt, en start de motor dan met een flinke ruk. Laat het startkoord langzaam terugwikkelen. Zet de meskoppelingshendel [2] en de aandrijfkoppelingshendel [3] voor het starten altijd in de vrijstand om te voorkomen dat het/de mes(sen) gaat/gaan draaien en de maaier gaat rijden.

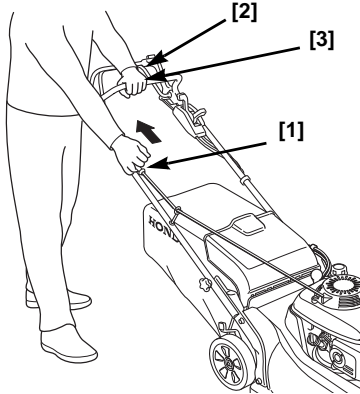

HZEA-type:
Elektrische start.

Draai de start sleutel schakelaar naar de **START** (⊖) positie. Laat de sleutel terugkeren naar de **AAN** (I) positie wanneer de motor is gestart.

De starter moet niet langer dan 5 seconden per keer gebruikt worden. Als de motor niet wil starten laat de schakelaar dan los en wacht 10 seconden alvorens de starter opnieuw te gebruiken.

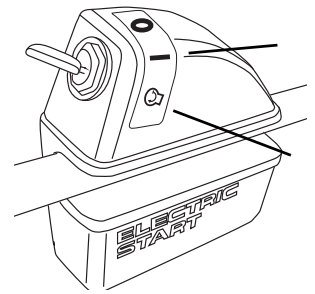

Als de accu niet voldoende stroom heeft om de motor te starten, mogelijk vanwege een lange opslagperiode, gebruikt u de startmotor om de motor voor ten minste één maaisessie te starten. De accu zou genoeg stroom moeten hebben na één maaisessie (van ongeveer 1 uur).

HZEA-type:
Handbediende start

Draai de sleutelschakelaar naar de stand ON.

Zet de gashendel in de juiste stand om te SNEL (↻).

Plaats uw voet op de trede van het maaidek. Trek licht aan de trekstarterhandgreep tot u weerstand voelt en trek vervolgens flink hard. Breng de trekstarterhandgreep langzaam terug

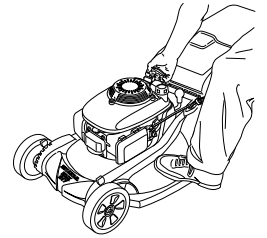

4. Zodra de motor op bedrijfstemperatuur is gekomen, zet u de gashendel [1] op SNEL (↻) om te gaan maaien of op LANGZAAM (↻) om de motor stationair te laten draaien.

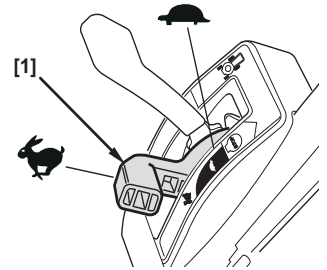

Laat de motor minimaal drie minuten warmdraaien voordat u deze afzet om ervoor te zorgen dat het Auto Choke System™ makkelijk opnieuw kan worden gestart en optimaal presteert. Bij temperaturen lager dan 21°C moet u de motor langer laten warmdraaien.

Gebruik in de bergen

Op grote hoogte levert de standaard afstelling van de carburateur een te rijk benzine/luchtmengsel. Hierdoor vermindert het motorvermogen en stijgt het brandstofverbruik. Ook wordt de bougie vuil, hetgeen startproblemen geeft.

Bij gebruik in de bergen kan het motorvermogen verhoogd worden door enkele aanpassingen aan de carburateur. Als u de maaier alleen op een hoogte van meer dan 1500 m gebruikt, kunt u deze aanpassingen laten uitvoeren door de Honda-dealer.

Ondanks deze aanpassing vermindert het het motorvermogen met ongeveer 3,5% per 300 meter stijging. De vermindering van motorvermogen zal nog groter zijn als de carburateur niet wordt aangepast.

OPMERKING

Als de carburateur is aangepast voor gebruik op grote hoogte, is het benzine/luchtmengsel te arm voor gebruik op een hoogte beneden 1500 m. Dit kan oververhitting en ernstige motorschade veroorzaken. Laat de Honda-dealer de carburateur daarom eerst terugbrengen in de oorspronkelijke staat, voordat u de maaier beneden de 1800 m gebruikt.

GEBRUIK VAN HENDELS

Gashendel

Maai voor de beste resultaten altijd met de gashendel [1] op SNEL (↻). Als het mes met de vooraf ingestelde snelheid draait, ontstaat een sterke luchtstroom die het gras omhoog trekt zodat het efficiënter wordt gemaaid.

Probeer niet het bedrijfstoerental op te voeren, omdat het mes dan kan breken.

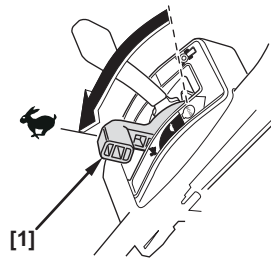

Meskoppelingshendel

De aandrijving van het mesblad wordt gestart wanneer u op de gele knop [1] boven op de meskoppelingshendel [2] drukt en de hendel vervolgens naar voren toe tegen de stuurboom aangedrukt houdt.

De aandrijving van het mes(stel) wordt ontkoppeld door de meskoppelingshendel [2] los te laten.

Bedien de hendel met een vlotte beweging over zijn volledige slag zodat de aandrijfkoppeling altijd volledig ingekoppeld of volledig uitgekoppeld is. Dat voorkomt afslaan van de motor en zal de levensduur van de meskoppeling verlengen.

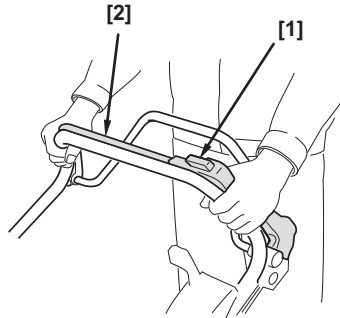

Aandrijfkoppelingshendel

Duw de aandrijfkoppelingshendel [1] naar voren en houd deze tegen de handgreep om de maaimachine naar voren te bewegen.

Voor zelfrijdend maaien drukt u op de gele knop [2] aan de bovenzijde van de meskoppelingshendel [3]. Duw de meskoppelingshendel vervolgens naar voren toe tegen de stuurboom aan en duw daarna de aandrijfkoppelingshendel [1] naar voren.

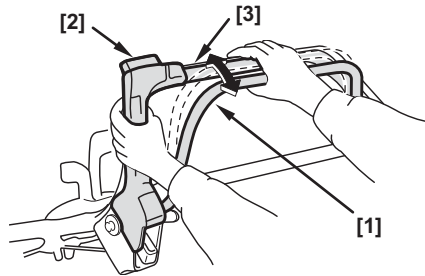

Laat de aandrijfhendel [1] los om de maaier tot stilstand te laten komen.

U kunt de rijnsnelheid bepalen met de aandrijfhendel [1]. De maaier rijdt geleidelijk sneller naarmate u de hendel verder naar voren duwt. Als u de hendel helemaal tegen de stuurboom aangedrukt houdt, rijdt de maaier met de snelheid die wordt bepaald door de instelling van de schakelhendel.

Schakelhendel

Met de schakelhendel [1] stelt u de versnelling van de maaier in.

Gebruik niet de gashendel om de rijnsnelheid te veranderen. De gashendel moet op SNEL blijven staan voor een goed maairesultaat. Als dit niet het geval is, zal de maairesultaat afnemen. Gebruik het lagere snelheidsbereik voor molmen en verzamelen, en het hogere snelheidsbereik voor verplaatsing.

Als de schakelhendel helemaal naar achteren staat en de aandrijfkoppelingshendel niet in de vrijstand, zal de maaier langzaam of helemaal niet rijden.

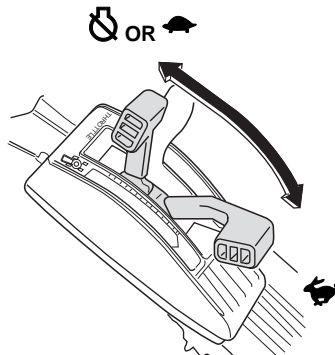

DE MOTOR AFZETTEN

1. Laat de aandrijfkoppelingshendel [1] en de meskoppelingshendel [2] los.
2. Schuif bij typen HYEА de gasklephendel [1] naar STOP (S). Draai bij typen HZEA de sleutelschakelaar naar OFF (O).

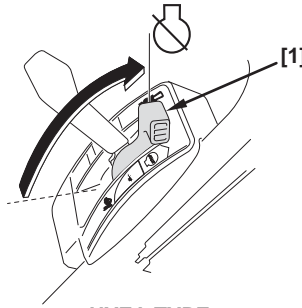
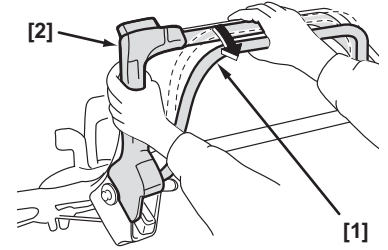

HYEA TYPE

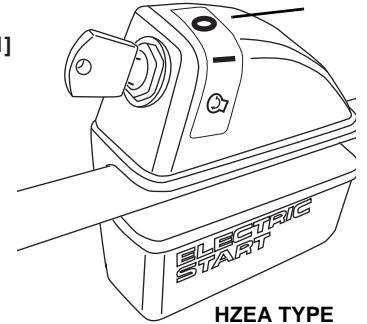

HZEA TYPE

3. Draai de brandstofkraan DICHT wanneer de maaier niet gebruikt wordt.

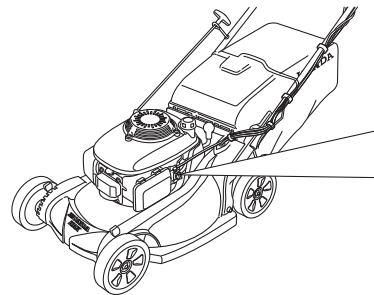

DICHT

4. Als uw grasmachine gedurende 3 tot 4 weken niet zal worden gebruikt, dan raden we aan om de brandstop uit de carburator van de motor te verwijderen. U kunt dit doen door de brandstofklep in de stand OFF (Uit) te zetten, de motor opnieuw te starten en de resterende brandstof op te gebruiken. Als u de grasmaaier langer dan 4 weken niet gaat gebruiken, raadpleeg dan het hoofdstuk BERGING (bladzijde 17).

TIPS VOOR VEILIG MAAIEN

Houd voor uw eigen veiligheid alle vier wielen aan de grond en let op waar u loopt zodat u niet de controle over de maaier verliest. Houd de stuurboom stevig vast en loop altijd normaal, nooit hard, met de maaier. Wees voorzichtig als u een ongelijk of geaccidenteerd oppervlak maait.

Duw nooit met uw voet tegen de maaier als hij vast zit; gebruik alleen de stuurboom om de maaier te hanteren.

⚠ WAARSCHUWING

Het mes is scherp en draait zeer snel rond.

Een ronddraaiend mes kan u ernstig verwonden en vingers en tenen amputeren.

- Draag beschermend schoeisel.
- Houd handen en voeten uit de buurt van het maaidek zolang de motor draait.
- Zet de motor altijd af voordat u instellingen verandert en inspectie of onderhoud uitvoert.

Hellingen

Maai een helling altijd dwars, niet van boven naar beneden. Maai geen steile hellingen (met een stijgings-percentages van meer dan 20°), en wees voorzichtig als u van richting verandert. Als u een helling maait met nat of vochtig gras kunt u uitglijden en de macht over de maaier verliezen.

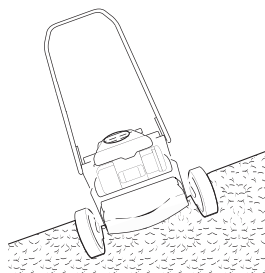

Obstakels

Maai langs grote obstakels, zoals een hek of een muur, met de zijkant van de maaier.

Laat de aandrijfkoppelingshendel los om de aandrijving te ontkoppelen wanneer u rond een boom of een ander obstakel maait. In zulke gevallen kunt u de maaier beter sturen als u hem duwt. Wees voorzichtig als u over ingegraven obstakels heen maait, zoals sproeikoppen, tegels, boorders, enz. Maai nooit over dingen heen die boven het maaiveld uitsteken.

Als het mes iets heeft geraakt of als de maaier begint te trillen, zet dan de motor onmiddellijk af en controleer of er iets is beschadigd. Een obstakel kan het mes beschadigen, de krukas buigen en/of het maaidek of andere onderdelen breken. Trilling duidt meestal op een ernstig mankement.

⚠ WAARSCHUWING

Een versleten, gescheurd of beschadigd mes kan afbreken, waardoor stukken van het mes gevaarlijke projectielen kunnen worden.

Ook andere weggeslingerde objecten kunnen ernstig letsel veroorzaken.

Inspecteer het mes daarom regelmatig en gebruik de maaier niet met een versleten of beschadigd mes.

Onderdelen die worden beschadigd door ongelukken of een botsing vallen niet onder de garantie.

Gravel en losse voorwerpen

Gravel, grind en ander materiaal voor het aanleggen van tuinen kan door de maaier worden opgepikt en meters ver weggeslingerd worden met voldoende kracht om ernstig lichamelijk letsel of materiële schade te veroorzaken. De beste manier om mogelijk letsel door weggeslingerde voorwerpen te voorkomen is door de meskoppelingshendel los te laten, zodat het mes stilvalt voordat u op terrein komt waarop gravel, grind of ander los materiaal ligt.

MAAITIPS

Wanneer maaien?

De meeste grassoorten moeten gemaaid worden als ze 1 tot 3 cm boven hun aanbevolen hoogte uitkomen.

Als u het gras molmt, dient u vaker te maaien dan wanneer u het verzamelt. Maai uw gazon in het groeiseizoen twee maal per week voor de beste resultaten.

Maaihoogte

Vraag een kwekerij of een tuincentrum bij u in de buurt om advies over de aanbevolen maaihoogte en verzorging voor specifieke grassoorten.



GOEDE LENGTE

Als u goed kijkt, ziet u dat de meeste grassoorten een steel en bladeren hebben. Als u de grashalmen helemaal afmaait, scalpeert u het gazon. Geef het gras voldoende tijd om zich te herstellen tussen maaibeurten. Dan zal de maaier beter werken en uw gazon beter ogen.



TE KORT

Als het gras te lang wordt, maai u het eerst op de hoogste maaihoogte en twee of drie dagen later nogmaals. Maai niet meer dan één-derde van de totale lengte per keer om te voorkomen dat bruine plekken ontstaan.

De werking van de maaihoogtehendels wordt beschreven in het hoofdstuk *BEDIENING* (bladzijde 4).

Maaistroken

Voor een gelijkmatige gazon laat u de maaistroken elkaar overlappen (5–10 cm). Bij zeer lang of dik gras houdt u een bredere overlapping aan.

Messnelheid

Het mes moet zeer snel roteren om goed te maaien. Zet de gashendel bij het maaien altijd op snel en laat de motor met maximale toeren draaien.

Als het toerental vermindert, kan dit betekenen dat de motor overbelast wordt doordat het mes teveel gras moet maaien. Maai een smallere strook, maai langzamer of stel de maaihoogte hoger in.

Messcherpte

Een scherp mes maait scherp. Door een stomp mes scheuren de grashalmen, waardoor de uiteinden bruin worden. Als het mes niet meer scherp maait, laat u het slijpen of vervangen.

Droog gras

Als de grond te droog is kan er bij het maaien veel stof opwaaien. Behalve dat dit onprettig werkt, kan ook het luchtfilter verstopt raken door grote hoeveelheden stof.

Als stof problemen geeft, sproeit u uw gazon een dag voordat u het gaat maaien. Maai het wanneer het gras droog aanvoelt, maar de grond nog vochtig is.

Nat gras

Nat gras is glad waardoor u kunt uitglijden. Bovendien klontert nat gras samen in het maaidek en op het gazon. Wacht altijd met maaien totdat het gras droog is.

Gevallen bladeren

U kunt met uw maaier gevallen bladeren verzamelen om deze weg te gooien. Als u de maaimachine gebuikt om grote hoeveelheden bladeren te verzamelen en niet om te maaien, stel de snijhoogteafstelhendels dan zo in dat de voorzijde van het maaierdek één of twee instellingen hoger staat dan de achterzijde. Om te beginnen zet u de maaiselrichterknop in stand #9 (niet helemaal volledig mulchen). Met deze instelling worden de bladeren gerecycled en fijngesneden totdat de deeltjes klein genoeg zijn om door de schuifopening de graszak in te gaan. Afhankelijk van de grootte, het soort en hoeveelheid water die de bladeren bevatten, kan het nodig zijn de schuifdeur te openen voor het beste resultaat bladopvang in de zak. Met het juiste gebruik van de schuifdeur wordt de graszak beter gevuld, waardoor deze minder vaak hoeft te worden geleegd. Zorg dat er geen obstakels zoals stenen zijn verstopt onder de bladeren.

Als u uw gazon met mulch van bladeren wilt bedekken, laat de laag bladeren dan niet te dik worden voor u begint. Het beste resultaat wordt bereikt als u begint uw gazon met mulch te bedekken terwijl u het gras nog door de laag bladeren kunt zien. Op plaatsen waar de gevallen bladeren het gras volkomen bedekken, dient u ze met een hark te verwijderen of de graszak te gebruiken, zodat uw maaimachine ze kan verzamelen voor opruiming. Zet de maaiselrichterknop op de stand MULCH.

Verstopt maaidek

Zet de motor af en draai de brandstofkraan DICHT voordat u het maaidek reinigt. Verwijder de kap van de bougie voordat u de maaier met de carburateur omhoog op zijn kant legt.

Verwijder aangekoekt gras altijd met een stuk hout, niet met uw handen.

Maairichting

De Honda-maaier werkt het best als u zoveel mogelijk maait in de richting zoals hieronder aangegeven. Het ontwerp van het maaidek en de machine, alsmede door de draairichting van het mes, geeft maaien in deze richting het beste resultaat.

Molmen

Maak een linksdraaiend maaipatroon als de maaiselrichtingknop op de stand volledige MULCH staat. Als het gazon een onregelmatige vorm heeft, of veel obstakels, dient u het in delen op te delen waar u de linksdraaiende maaipatronen kunt gebruiken.

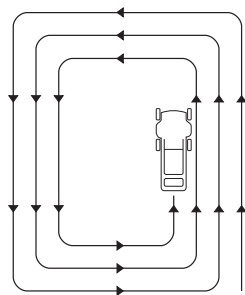

MOLMEN

Opvangen in zak

Maak een linksdraaiend maaipatroon. Zo word de prestatie van de maaiselrichter en het opvangen in de zak het beste, waarbij er de minste hoeveelheid gemaaid gras op het gazon blijft.

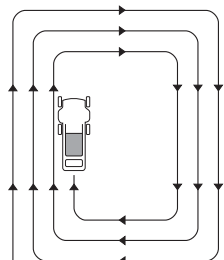

PATROON IN ZAK OPVANGEN EN ACHTER ONTLADEN

Maaien met afvoer naar achteren

Verwijder de graszak en sluit de afvoerbekers. Stel de maaiselrichterknop in op de gewenste stand en begin met maaien in een rechtsdraaiend patroon. Als het gazon een onregelmatige vorm heeft, of veel obstakels, dient u het in delen op te delen.

ONDERHOUD

HET BELANG VAN ONDERHOUD

Goed onderhoud is van wezenlijk belang voor veilige, zuinige en probleemloze werking van de maaier. Ook blijft luchtvervuiling hierdoor beperkt.

Voor een goed onderhoud van uw maaier bevatten de volgende pagina's een onderhoudsschema, standaard inspectie-procedures en eenvoudige onderhoudswerkzaamheden die u zelf kunt verrichten. Andere verrichtingen, die moeilijker zijn of speciaal gereedschap vereisen, kunt u het best overlaten aan de vakman en worden normaliter uitgevoerd bij de Honda-dealer.

Het onderhoudsschema is van toepassing op normale bedrijfsomstandigheden. Als u de maaier onder abnormale omstandigheden gebruikt, vraag dan de Honda-dealer om passend advies.

Onthoud dat de Honda-dealer het best bekend is met de maaier en volledig is toegerust voor onderhoud en reparatie ervan.

Gebruik alleen nieuwe, originele Honda-onderdelen of onderdelen van vergelijkbare kwaliteit voor reparatie en vervanging, teneinde de hoogste betrouwbaarheid te waarborgen

⚠ WAARSCHUWING

Gebrekkig onderhoud of nalatigheid bij het verhelpen van een probleem voordat u de maaier gebruikt, kan storingen veroorzaken en ernstig letsel of de dood tot gevolg hebben.

Volg altijd de aanbevelingen op in deze gebruiksaanwijzing voor inspectie en onderhoud.

LET OP UW VEILIGHEID

Hier volgen enkele van de belangrijkste veiligheidsvoorschriften. We kunnen u echter niet waarschuwen voor elk denkbaar risico bij het uitvoeren van onderhoud. Alleen u kunt bepalen of u een bepaalde taak al of niet zelf zou moeten uitvoeren.

⚠ WAARSCHUWING

Als u de onderhoudsinstructies en veiligheidsvoorschriften niet precies opvolgt kunt u ernstig of dodelijk gewond raken.

Volg altijd de aanbevelingen op in deze gebruiksaanwijzing voor inspectie en onderhoud.

Veiligheidsvoorschriften

- Zorg ervoor dat de motor uit staat voordat u met onderhoud of reparatie begint. Hierdoor voorkomt u verscheidene risico's:
 - **Koolmonoxidevergiftiging door uitlaatgassen.** Zorg altijd voor voldoende ventilatie als u de motor moet laten draaien.
 - **Brandwonden door aanraking van hete machine-onderdelen.** Laat de motor en de uitlaat afkoelen voordat u ze aanraakt.
 - **Letsel door bewegende onderdelen.** Laat de motor niet draaien, tenzij dat uitdrukkelijk wordt gevraagd.
- Lees de instructies voordat u begint en zorg ervoor dat u beschikt over het benodigde gereedschap en de vereiste kennis.
- Beperk brand- en explosiegevaar tot een minimum door voorzichtig om te gaan met benzine. Gebruik alleen niet-ontvlambaar oplosmiddel en geen benzine voor het schoonmaken van onderdelen. Houd sigaretten, vonken, en open vuur uit de buurt van onderdelen die met brandstof te maken hebben..

ONDERHOUDSSCHEMA

Elk tijdvak uitvoeren of na het aantal aangegeven bedrijfsuren als dat eerder bereikt is ⁽¹⁾.

| Servicetijdvak | Actie | Bladzijde |
|---------------------|--|--|
| Voor Elk gebruik | Achterbeschermplaat: Controleren Mes en mesbouten : Controleren Grasvangzak: Controleren Motorolie: Controleren LuchtfILTER: Controleren | bladzijde 8 bladzijde 5 bladzijde 16 bladzijde 6 bladzijde 7 |
| 1ste maand of 5 uur | Motorolie: Verversen | bladzijde 13 |
| 1ste 25 uur | LuchtfILTER: Reinig ¹ Meskoppelings-kabel: Nastellen ² Aandrijfkoppelings-kabel: Nastellen ² | bladzijde 13 |
| Elke 50 uur | Motorolie: Verversen ¹ LuchtfILTER: Reinig ¹ | bladzijde 13 bladzijde 13 |
| Elk 100 uur | 6 mnd items hierboven, plus: Bougie: Reinig./Nastell Vonkenvanger: Reinigen ³ (iindien aanwezig) Meskoppeling: Controleren, Afstellen Gaskabel: Afstellen ² Pignon toestellen: Smeer ² Meskoppelings-kabel: Nastellen ² Aandrijfkoppelings-kabel: Nastellen ² Klepspel: Afstellen ² Stationair toerental: Control./Nastell ² Benzinetank: Reinigen ² | bladzijde 14 bladzijde 14 bladzijde 5 |
| Elk 150 uur | Per jaar items hierboven, plus: LuchtfILTER: Vervang Bougie: Vervang Inspecteer-Smeer achterwiel adjuster bus ² | bladzijde 13 bladzijde 14 |
| Elk 2 jaar | Benzineleiding: Vervangen ² | |

1. Vaker bij gebruik in stoffige omgeving.
2. Door de dealer laten uitvoeren, tenzij u zelf beschikt over het benodigde gereedschap en de vereiste kennis. Raadpleeg in dat geval het Honda werkplaatshandboek.
3. In Europa en andere landen waar richtlijn 2006/42/EC voor machines van kracht is, dient deze reiniging door uw onderhoudsgarage te worden uitgevoerd.

Nalaten dit onderhoudsschema op te volgen kan storingen tot gevolg hebben die niet door de garantie worden gedekt.

MOTORONDERHOUD

Olie verversen

Tap oude olie af als de motor nog warm is, omdat de olie dan het snelst en volledig wordt afgetapt.

1. Zet de gashendel op STOP en draai de brandstofkraan DICHT. Hiermee beperkt u het risico van brandstoflekkage (bladzijde 4).
2. Veeg het gebied rond de vulopening schoon en verwijder de oliedop.

3. Zet een opvangblik naast de maaier om de afgewerkte olie op te vangen en kantel de maaier naar rechts. De olie komt door de vulopening naar buiten. Laat alle olie eruit lopen.

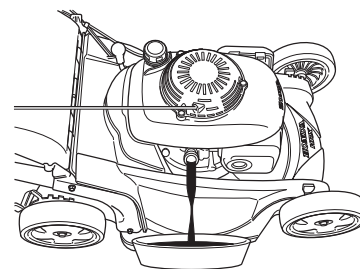

Help grondwatervervuiling te voorkomen. Gooi

afgewerkte olie niet zomaar weg, maar breng het in een oud blik naar een innamepunt voor afgewerkte olie. Gooi het niet in de vuilnisbak, in het riool of in de tuin.

4. Vul het carter met het aanbevolen type olie (bladzijde 6) tot aan de bovenste streep op de oliepeilstok. Meet het oliepeil zoals beschreven op de volgende pagina.

**Hoeveelheid bij te vullen:
0,35 ~ 0,40 L**

5. Als u de olie hebt verversen, zet u de maaier overeind om het oliepeil te controleren voordat u de motor start:

- a. Verwijder de oliedop [1].
- b. Veeg de oliepeilstok [1] schoon.
- c. Plaats de oliepeilstok [1] terug zonder de dop vast te draaien. Controleer het oliepeil dat op de peilstok aangegeven wordt.
- d. Als de olie onder het onderste streepje [2] op de peilstok staat vult u olie bij tot aan het bovenste streepje [3]. Vul niet teveel olie bij om te voorkomen dat olie in het luchtfILTER terecht komt.

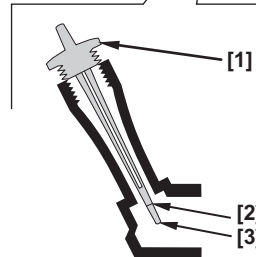
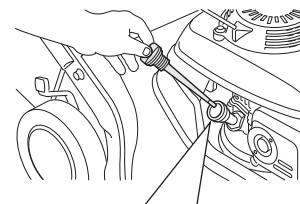
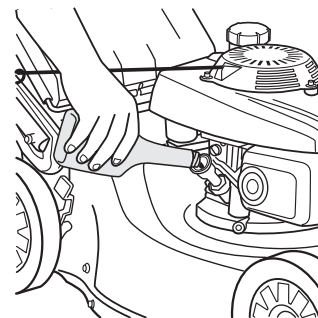

OPMERKING

Als u de motor laat draaien met een te laag oliepeil, kan motorschade optreden.

- e. Draai de oliedop stevig vast.

LuchtfILTER

Een goed onderhouden luchtfILTER zorgt ervoor dat er geen vuil in uw motor kan komen. Als er vuil in de carburator komt, dan kan dit in dit kanalen komen en ervoor zorgen dat de motor vroegtijdig verslijt. Deze kleine kanalen kunnen worden verstopt, wat werking- of startproblemen kan veroorzaken. Gebruik altijd een luchtfILTER die geschikt is voor uw motor zodat u er zeker kunt zijn dat hij zoals bedoeld afdicht en werkt.

OPMERKING

Wanneer er zonder luchtfILTER gewerkt wordt, of met een defecte luchtfILTER, geraakt er vuil in de motor waardoor de motor sneller verslijt. Deze schade wordt niet gedekt door de Beperkte Garantie van de Verdelers.

1. Druk de lipjes [1] van het deksel van de luchtfilter in en verwijder het deksel.

2. Neem de filter [2] uit de behuizing [3].

3. Controleer de filter en vervang indien beschadigd.

4. Reinig de filter door er enkele keren mee op een harde ondergrond te tikken of blaas er lucht onder druk (niet meer dan 207 kPa) door via de binnenkant. Borstel vuil nooit af: borstelen doet het doordringen tot in de vezels.

5. Veeg de binnenkant van de behuizing en het deksel schoon met een vochtige doek. Zorg ervoor dat er geen vuil in het luchtkanaal naar de carburator terechtkomt.

6. Monteer de filter en het deksel opnieuw.

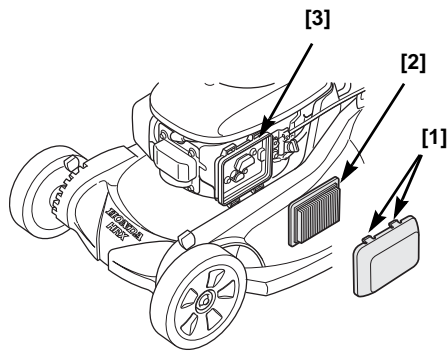

Bougie

Aanbevolen bougies:

NGK - BPR5ES

OPMERKING

Verkeerde bougies kunnen schade aan de motor veroorzaken.

Voor een goede werking moet de bougie [1] goed afgesteld en vrij van aanslag zijn.

1. Verwijder de bougiekap [2] en verwijder aanslag.

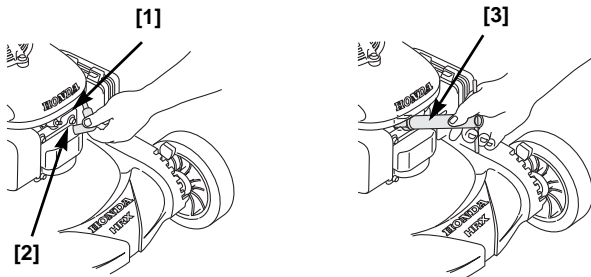

2. Draai de bougie los met een bougiesleutel [3].

3. Inspecteer de bougie. Als de elektroden versleten zijn of als het isolerend gedeelte kapot is of gebarsten, vervangt u de bougie.

4. Meet de afstand tussen de elektroden met een voelmaat. De juiste afstand is 0,7 ~ 0,8 mm. Met voorzichtig tikken kunt u een te grote afstand nastellen.

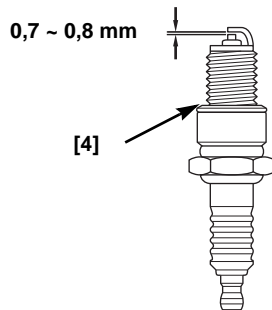

5. Schroef de bougie voorzichtig handvast in de cilinderkop.

6. Als de bougie is vastgeschroefd, draait u hem aan met een bougiesleutel zodat de afdichtingsring ingedrukt wordt.

Als u een oude bougie opnieuw gebruikt, trekt u hem 1/8 tot 1/4 slag aan.

Een nieuwe bougie moet een 1/2 slag aangetrokken worden zodat de afdichtingsring [4] ingedrukt wordt.

OPMERKING

Als een bougie te los zit kan hij te heet worden en de cilinderkop beschadigen. Als de bougie te vast wordt aangetrokken kan het schroefdraad in de cilinderkop beschadigd worden.

7. Breng de bougiekap weer aan.

Vonkenvanger

In Europa en andere landen waar richtlijn 2006/42/EC voor machines van kracht is, dient deze reiniging door uw onderhoudsgarage te worden uitgevoerd.

De vonkenvanger moet om de honderd uur een onderhoudsbeurt krijgen om zijn goede werking te behouden.

1. Laat de motor afkoelen, verwijder dan de drie bouten [1] van het dempschild [2] met een dopsleutel van 10 mm.

2. Verwijder het dempschild [2].

3. Verwijder de schroef [4].

4. Neem de vonkenvanger [3] uit de demper [5].

5. Controleer de vonkenvanger [3] en de uitlaatpoort op koolstofafzettingen. Borstel de koolstofresten weg. Beschadig het scherm [3] van de vonkenvanger niet.

6. Monteer de vonkenvanger in de demper.

7. Monteer alle onderdelen van de demper op de motor en draai de drie bouten stevig aan.

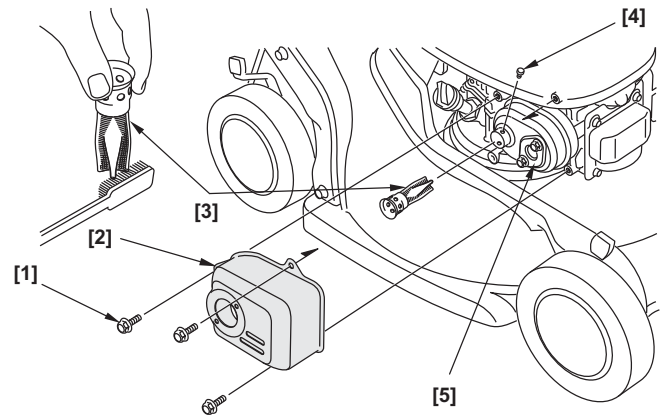

KOPPELINGSKABELS NASTELLEN

Meskoppelingskabel

Meet de speling aan de bovenkant van de meskoppelingshendel [1], terwijl u de knop ingedrukt houdt. Als de speling groter of kleiner is dan 10 ~ 15 mm:

1. Draai de borgmoeren [2] los met een 10 mm sleutel en draai de stelmoer [3] zover dat de speling is opgenomen:

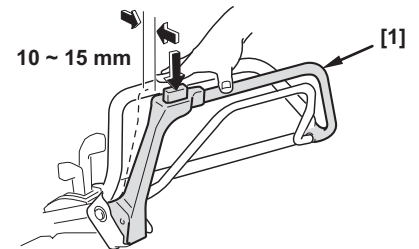

2. Draai de borgmoeren vast en controleer de speling.

3. Start de motor buitenshuis.

Als dit niet het geval is terwijl u de kabelspeling hebt opgenomen, brengt u de machine naar de Honda-dealer voor reparatie.

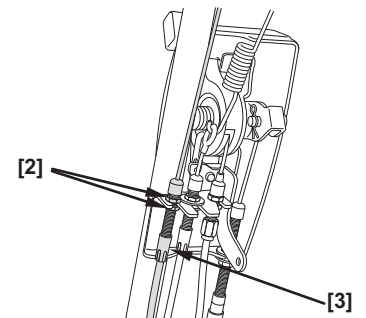

Aandrijfkoppelingskabel nastellen

1. Zet de motor af. Plaats de strips voor bevestiging van de koppelingskabel [1] als afgebeeld.
2. Trek de schakelhendel helemaal naar achteren naar de neutrale stand.
3. Start de motor en zet de gashendel in de stand SNEL.

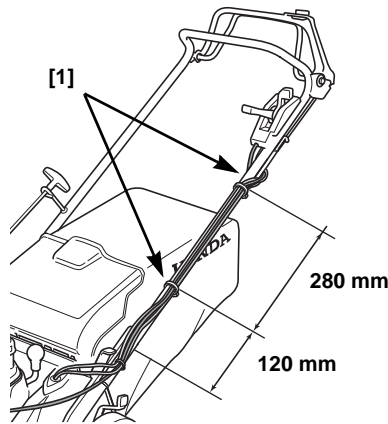

4. Koppel in door de aandrijfkoppelingshendel [2] naar voren te duwen en controleer of:
 - a. de maaier niet gaat rijden;
 - b. de maaier begint te rijden of langzaam naar voren beweegt wanneer de aandrijfkoppelingshendel iets naar voren wordt geduwd.

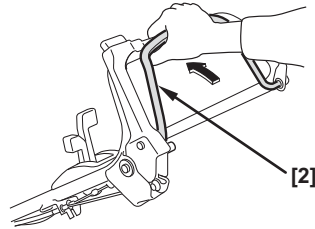

Ga verder naar stap 5 als de maaier niet op de hierboven beschreven wijze functioneert. Als de maaier wel op de hierboven beschreven wijze functioneert, hoeft er niets versteld te worden.

5. Draai de bovenste [3] en onderste [4] borgmoer van de aandrijfkoppelingskabel los met een 10 mm sleutel. Draai de stelmoer [5] omhoog of omlaag zoals vereist totdat de maaier functioneert als beschreven in stap 4. Draai de borgmoeren weer vast.

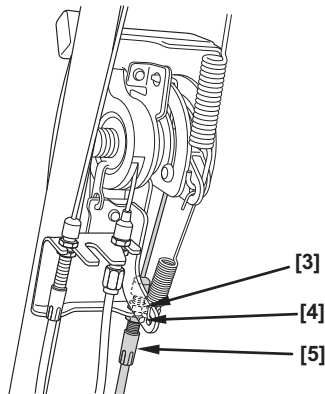

Gaskabel inspecteren

1. Verplaats de gashendel [1] naar de SNEL-stand [2].

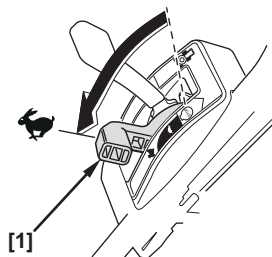

2. Verwijder het deksel van de luchtfilter.
3. Controleer dat de controle hefboom [3] slechts de stopper schroef [4] aanraakt. Als de afstand correct is, moet er geen aanpassing gebeuren. Indien de afstand niet correct is, gaat u verder met stap 4.

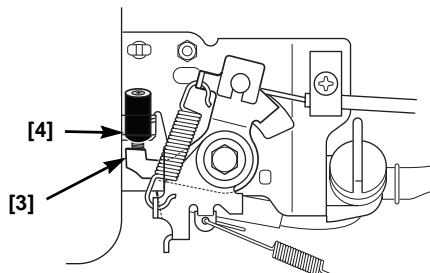

4. Los de sluitmoeren [5] met een moersleutel van 10 mm. Beweeg de afstelschroef [6] naar boven of naar onder om de juiste afstand, zoals beschreven in stap 3, in te stellen. Draai de sluitmoeren [5] opnieuw aan.

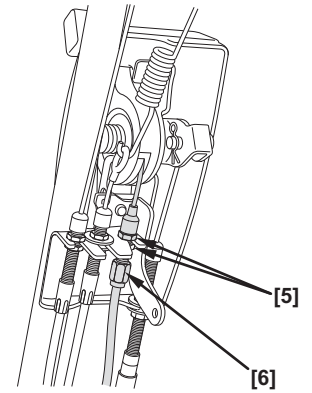

MES MONTEREN EN DEMONTEREN

Als u het messtel demonteert om te slijpen of te vervangen, hebt u een momentsleutel nodig voor de montage. Draag hierbij werkhandschoenen om uw handen te beschermen.

SLIJPEN: Laat het messtel slijpen door een vakman of bij de Honda-dealer om te voorkomen dat het verzwakt, zijn evenwicht verliest of slecht snijdt.

VERVANGEN: Vervang een versleten mes(stel) altijd door een nieuw, origineel Honda-messtel.

Demonteren

1. Typen HYEА: Zet de gashendel op STOP sluiten. Typen HZEA: Draai bij typen HZEA de sleutelschakelaar naar OFF om de motor te stoppen.
2. Draai de brandstofkraan DICHT. Kantel de maaier om naar rechts zodat de brandstofdop naar boven is gericht. Zo help u lekken voorkomen, en vermijdt u dat er motorolie doorsijpelt in de luchtfilter en dat de motor moeilijk start.
3. Zet het maimes vast met een blok hout om te voorkomen dat het gaat draaien. Gebruik een pijpsleutel (14 mm) en verwijder de twee bouten [1] en de speciale ringetjes [2] van de aandrijfas [5].
4. Verwijder het bovenste [4] en het onderste molmmes [3].

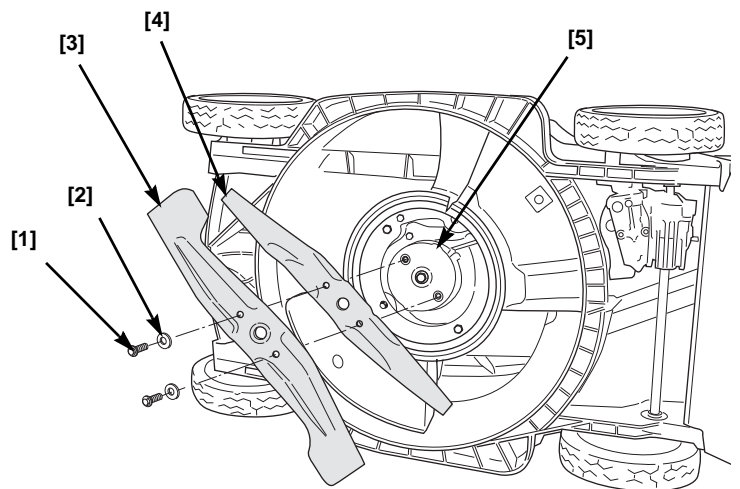

Monteren

1. Verwijder eventueel vuil en gras van de aandrijfas.

- Monteer het mes(stel) [3] [4] met de bouten [1] en de speciale ringetjes [2], zoals getoond in de illustratie.

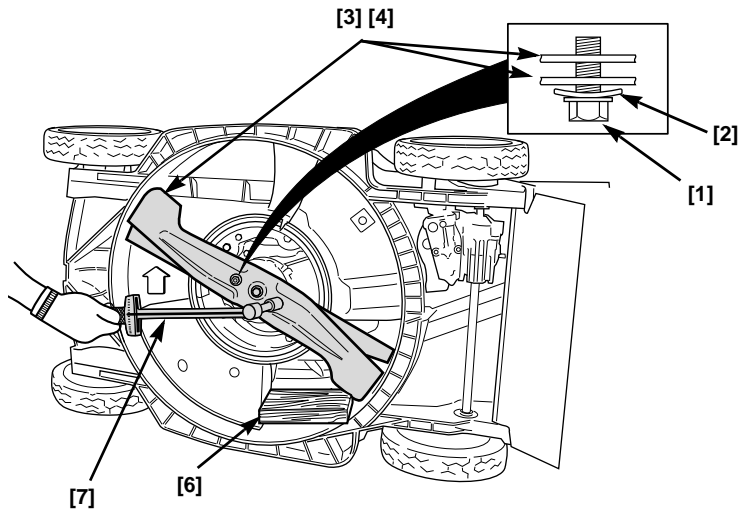

⚠ WAARSCHUWING

Als deze maaier met slechts één snijblad gebruikt wordt, zal het blad niet goed vastzitten, en kan het uit de maaier geworpen worden. Dit kan leiden tot ernstige verwondingen of de dood van mensen.

Gebruik altijd beide snijbladen als een set.

Zorg ervoor dat u de speciale ringetjes aanbrengt met de holle kant naar het mes(stel) toe en de bolle kant naar de kop van de bouten toe.

De bouten zijn speciaal ontworpen voor deze toepassing. Gebruik onder geen beding andere bouten.

- Draai de bouten vast met een momentsleutel [7]. Zet het mes(stel) vast met een houten blok [6] om te voorkomen dat het gaat draaien.

Boutmoment: 49 ~ 59 N·m

Als u niet beschikt over een momentsleutel, laat dan uw Honda-dealer de bouten vastzetten voordat u de maaier gebruikt. Als de bouten te vast zijn aangehaald kunnen ze breken; als ze niet vast genoeg zijn aangehaald, kunnen ze losrillen. In beide gevallen kan het mes(stel) los komen en weggeslingerd worden tijdens het gebruik van de maaier.

GRASVANGZAK REINIGEN EN VERVANGEN

Reinigen

Spuit de grasvangzak schoon met de tuinslang en laat hem goed drogen; een natte zak raakt snel verstopt.

Vervangen

Vervang een versleten of beschadigde grasvangzak door een originele Honda grasvangzak.

Verwijderen

- Haal de plastic randen [1] van de zak [2] los van het frame [3].
- Neem de zak [2] van het frame.

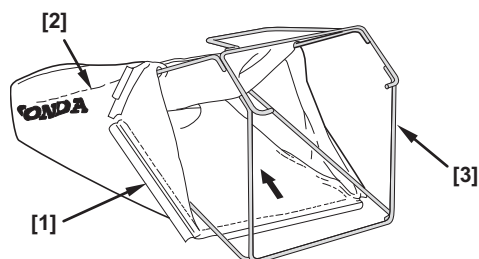

Aanbrengen

- Plaats het frame [3] in de zak [2], zoals in de bovenste illustratie.
- Bevestig de plastic randen [1] van de zak [2] aan het frame.

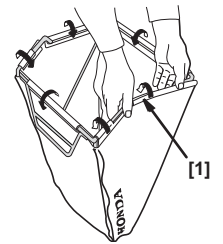

DE ACCU OPLADEN (HZEa-TYPE)

De motor van de maaimachine heeft een intern oplaadsysteem. Tijdens normaal gebruik is het niet nodig de accu op te laden of te onderhouden.

Als de maaier niet wil starten of voor een langere periode in opslag heeft gestaan:

- Start de maaimachine handmatig door gebruik te maken van de startmotor voor één maaisessie. Hierdoor zou de accu voldoende moeten worden opgeladen om de elektrische starter te kunnen gebruiken.
- Als het uw voorkeur heeft bestaat er de optie van een acculader op netstroom die beschikbaar is bij uw Honda dealer (bladzijde 20).
- Als de maaimachine niet wil starten (na handmatig gestart te zijn voor één maaisessie) moet u kijken of er een zekering is gesprongen.
- Als de machine nog steeds niet wil starten brengt u de maaimachine naar een bevoegde Honda service dealer.

EEN ZEKERING VERVANGEN

De elektrische stroomkring voor de startmotor en accu wordt beschermd door een zekering van 40 ampere [1] en 3 ampere [2]. Als de 40 amp zekering doorbrandt zal de elektrische starter niet werken en als de 3 amp zekering doorbrandt zal de accu niet opladen. De motor kan handmatig worden gestart als een van beide zekeringen doorbrandt.

- Verwijder het accudeksel door de drie montageschroeven op het deksel te verwijderen [3].
- Verwijder en inspecteer de zekeringen. Als die doorgebrand zijn [4] dienen ze vervangen te worden door de juiste zekering zoals getoond.

Gebruik nooit een zekering met een andere sterkte dan die getoond wordt. Dit kan leiden tot ernstige schade aan het elektrische systeem of tot brand.

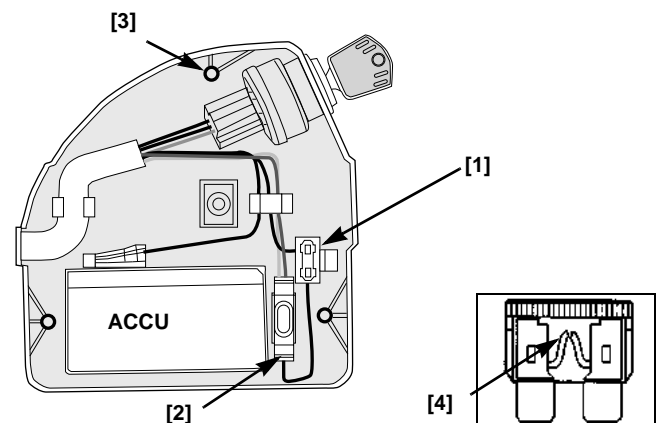

Als er geregeld problemen met de zekering zijn duidt dit gewoonlijk op een kortsluiting of een overbelasting binnen het elektrisch systeem. Breng de maaimachine naar een erkend Honda onderhoudsdealer ter reparatie.

TRANSPORT

Alvorens in te laden

Als de motor heeft gedraaid, laat u hem ten minste 15 minuten afkoelen voordat u de maaier in de auto of op een aanhanger laadt. Aan een hete motor en uitlaat kunt u zich verbanden en ander materiaal kan vlam vatten.

Draai de brandstofkraan [1] DICHT. Dat zal verzuipen van de carburateur voorkomen en de kans op brandstoflekkage reduceren.

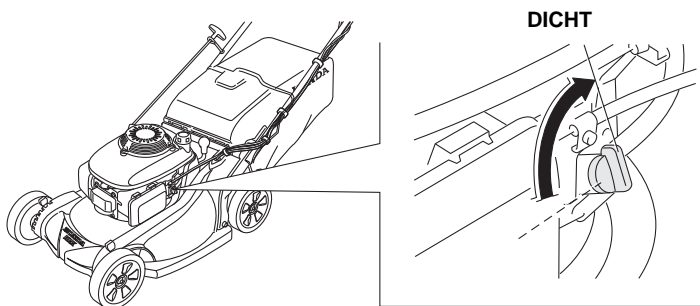

Stuurboom neerklappen [1]

1. Verwijder de grasvangzak, indien gemonteerd. Deze kunt u met de opening naar voren bovenop de motor leggen (bladzijde 7).
2. Ontgrendel de afstelknoppen van de handgreep [1] en zwaai dan de handgreep naar voren [2].

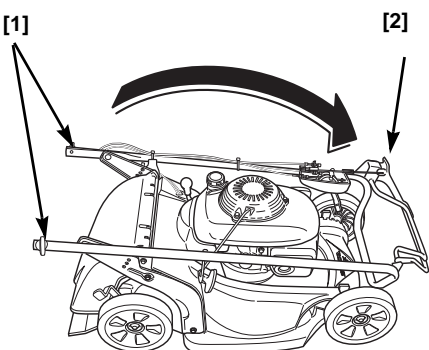

Wanneer u de stuurboom omklapt, moet u er op letten dat de kabels daarbij niet geknikt of afgeknepen worden.

In- en uitladen

Plaats de maaier zodanig dat alle vier wielen op het laadvlak van het transportvoertuig staan. Blokkeer de vier wielen en sjoer de maaier vast. Let op dat sjorringen niet op de bedieningshendels, kabels en de carburateur dragen.

OPMERKING

Rijd de maaier niet op de motor een laadplank op of af. Zo voorkomt u dat u de macht over de maaier verliest en schade veroorzaakt. Schakel nooit de aandrijfkoppeling in wanneer u de gazonmaaier achteruit rolt, om beschadiging van de koppeling te voorkomen.

1. Stop de motor en laat de gashendel op STOP staan. Draai de brandstofkraan DICHT.
2. Gebruik een laadplank die lang genoeg is om de maaier onder een hoek van maximaal 15° te kunnen in- of uitladen. Als u niet beschikt over een laadplank, moet de maaier door twee mensen op of van het transportvoertuig getild worden, waarbij de machine rechtop gehouden wordt.

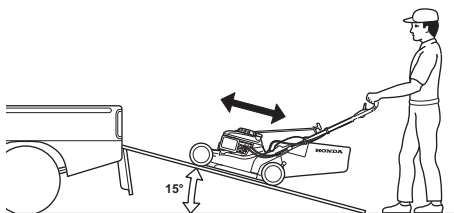

BERGING

Juiste berging zorgt er voor dat uw maaier in goede conditie blijft. Onderstaande stappen helpen u de maaier te beschermen tegen roestvorming en bij de verzorging, zodat hij het volgende seizoen weer gemakkelijk start.

Schoonmaken

1. Spuit de gazonmaaier schoon, inclusief de onderkant van het maaidek.

Motor

Was de motor met de hand en zorg ervoor dat er geen water in het luchtfilter komt.

OPMERKING

Als u de motor schoonspuit met een tuinslang of een hogedruksput kan er water in het luchtfilter binnendringen. Water wordt door de filteronderdelen geabsorbeerd en kan vervolgens in de carburateur of de cilinder terecht komen, met motorschade als gevolg.

Als er water in contact komt met een hete motor kan er schade optreden. Als de motor heeft gedraaid, laat u hem ten minste een half uur afkoelen voordat u hem schoonmaakt.

Maaidek

Als u een tuinslang of een hogedruksput gebruikt om het maaidek te reinigen, laat dan geen water in de bedieningshendels en kabels komen of in de buurt van het luchtfilter of de uitlaat.

Zorg ervoor dat u de gashendel op STOP hebt gezet en de brandstofkraan DICHT gedraaid is, voordat u de onderkant van het maaidek schoonmaakt. Kantel de maaier om naar rechts zodat de brandstofdop naar boven is gericht. Dit voorkomt brandstoflekkage en startproblemen door een verzopen carburateur. Draag werkhandschoenen om uw handen te beschermen tegen het mes(stel).

Grasvangzak

Demonteer de zak van de maaier en reinig deze met een tuinslang of een hogedruksput. Laat de zak goed drogen voordat u hem opbergt.

2. Wrijf alle toegankelijke oppervlakken van de maaier na het schoonmaken droog.
3. Zet de maaier rechtop en start de motor buitenshuis. Laat de motor warmdraaien om eventueel achtergebleven water te laten verdampen.
4. Trek, terwijl de motor draait, vier of vijf keer aan de meskoppelingshendel om water van het meskoppelingsmechanisme te verwijderen. Laat het mes enkele minuten draaien, zodat er geen water kan achterblijven.
5. Zet de motor af en laat hem afkoelen.
6. Als de gazonmaaier schoon en droog is, kunt u eventueel kale plekken bijwerken en andere delen die kunnen roesten spaarzaam inoliën.

Brandstof

OPMERKING

Afhankelijk van de streek waar u uw apparaat gebruikt, kan de kwaliteit van de brandstofsamenstelling slechter zijn en kan deze sneller oxideren. Een kwaliteitsafname en oxidatie van de brandstof kan al na 30 dagen voorkomen, en kan schade toebrengen aan de carburator en /of het brandstofsysteem. Gelieve uw onderhoudsdealer te raadplegen voor lokale aanbevelingen in verband met de bewaring.

Benzine verouderd tijdens de opslag. Oude benzine veroorzaakt startproblemen harsafzetting waardoor de brandstoftoevoer verstopt raakt. Als de benzine in uw maaier tijdens de berging verouderd, moeten de carburateur en andere onderdelen van de brandstoftoevoer mogelijk gerepareerd of vervangen worden.

Hoe lang u benzine in de tank en de carburateur kunt laten zitten zonder dat dit motorstoring veroorzaakt, is afhankelijk van verschillende factoren, zoals het type mengsel, de temperatuur in de berging en hoe vol de tank is. Door de lucht in een niet-volle tank verouderd de benzine eerder. Bij een hoge temperatuur in de berging zal de benzine sneller verouderen. Benzine kan al binnen enkele maanden verouderen, of nog eerder als u de tank met benzine had gevuld die niet vers was.

Als je een container voor het tanken van benzine, er zeker van zijn dat het alleen verse benzine bevat.

Als de brandstof langer dan 3 maanden wordt opgeslagen, raden we aan bij het vullen van de tank een stabiliseringsmiddel aan de brandstof toe te voegen

Kortstondige opslag (30-90 dagen):

Als uw grasmaaier gedurende 30 tot 90 dagen niet wordt gebruikt, dan raden we het volgende aan om brandstofgerelateerde problemen te vermijden:

1. Voeg benzinstabilisator toe volgens de instructies van de fabrikant.
Bij het toevoegen van een benzinstabilisator, vul de brandstoftank met verse benzine. Indien slechts gedeeltelijk gevuld is, de lucht in de tank brandstof verslechtering tijdens de opslag te bevorderen.
Opmerking:
 - Alle stabiliseringsmiddelen hebben een beperkte houdbaarheid en hun prestatie zal na verloop van tijd vervallen.
 - Brandstofstabiliseringsmiddelen vervangen niet gewone brandstof.
2. Na het toevoegen van een benzine stabilisator laat u de motor gedurende 10 minuten buiten draaien om te verzekeren dat de onbehandelde benzine in het brandstofsysteem is vervangen door de behandelde benzine.
3. Draai de brandstofklep naar de DICHT-stand.
4. Laat de motor draaien totdat deze stopt door gebrek aan brandstof in het brandstofreservoir van de carburateur. Laat de motor minder dan 3 minuten draaien.

Langdurige opslag (langer dan 90 dagen)

Start de motor en laat hem lang genoeg draaien totdat er geen benzine meer in het brandstofsysteem is (inclusief de brandstoftank). Laat geen benzine in de motor als u de machine langer dan 90 dagen niet gaat gebruiken.

Schade aan de brandstoftoevoer of problemen met de motor doordat u de berging niet zorgvuldig hebt voorbereid, vallen niet onder de garantie.

Olie

Ververs de olie (bladzijde 13).

Cilinder

Als de maaier langer dan 3 maanden niet wordt gebruikt, maakt u de bougie los (zie bladzijde 14) en giet u 5 ~ 10 cc schone olie in de cilinder [1]. Trek langzaam 2 à 3 keer aan het starterkoord om de olie te verspreiden en monteer de bougie.

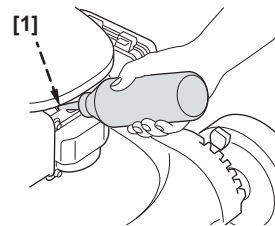

Trek langzaam aan het starterkoord totdat u weerstand voelt en breng de handgreep dan met de hand terug. Hierdoor worden de kleppen gesloten zodat er geen vocht in de cilinder kan komen.

De Maaier Opbergen

Als u de maaier in de berging zet terwijl er benzine in de tank en de carburateur zit, is het belangrijk te voorkomen dat benzinedampen kunnen ontbranden. Kies een goed geventileerde bergplaats waar geen apparaten staan die vonken of vuur gebruiken, zoals een geiser, of apparaten met een elektrische ontsteking.

Vermijd zo mogelijk een bergplaats met een hoge luchtvochtigheid waardoor roest en corrosie kunnen optreden.

Zet de maaier altijd met zijn wielen op een horizontaal vlak. Als hij scheef staat kan er benzine of olie uit lekken.

Om ruimte te besparen kunt u de stuurboom neerklappen (bladzijde 17).

Als de motor en de uitlaat zijn afgekoeld dekt u de maaier af tegen stof. Als de motor en de uitlaat heet zijn, kunnen sommige materialen smelten of vlam vatten. Gebruik geen plastic als afdekking; onder een niet-poreuze afdekking kan zich vocht ophopen waardoor roest en corrosie sneller kunnen optreden.

Uit De Berging Halen

Controleer de maaier zoals beschreven in het hoofdstuk **VOORDAT U GAAT MAAIEN**, eerder in deze gebruiksaanwijzing (bladzijde 5).

Als u olie in de cilinder heeft gegoten alvorens de maaier op te bergen, zal de motor na het starten even roken. Dat is normaal.

Type met elektrische start (HZE A-type)

Laad aan het begin van het maaiseizoen de accu gedurende 20-24 uur alvorens u de elektrische starter gebruikt (bladzijde 16).

STORINGZOEKEN

MOTOR START NIET

| Mogelijke oorzaak | Oplossing |
|---|---|
| Brandstofkraan is DICHT | Draai brandstofkraan OPEN (bladzijde 4). |
| Gashendel in verkeerde stand | Zet gashendel op snel (bladzijde 10). |
| De starter draait langzaam of helemaal niet (HZE type) | <ul style="list-style-type: none">• Gebruik de startmotor voor ten minste één maaisessie om de accu op te laten laden (bladzijde 9)• Controleer of de zekering is doorgebrand (bladzijde 16) |
| Benzine is op | Vul benzine bij (bladzijde 6). |
| Benzine is oud; maaier opgeborgen zonder benzine af te behandelen, of bijgetankt met oude benzine | Vul bij met nieuwe benzine (bladzijde 6). |
| Bougie kapot, vuil of te grote elektrode-afstand | Vervang, ontkool bougie of stel elektrode bij (bladzijde 14). |
| Bougie nat van benzine (verzopen carburateur) | Laat bougie eerst drogen, start motor met gas- hendel op snel. |
| Benzinefilter verstopt, carburateur defect, ontsteking defect, kleppen vast, enz. | Breng de maaier naar de Honda-dealer of raadpleeg werkplaats- handboek. |

VERMOGEN DAALT

| Mogelijke oorzaak | Oplossing |
|---|---|
| Gashendel staat niet op snel | Zet gashendel op snel (bladzijde 10). |
| Het gras is te lang voor de maaihoogte | Vermeerder maaihoogte (bladzijde 7), maai smallere strook (bladzijde 8), of maai vaker. Stel de maaiselrichterknop. |
| Maaidek verstopt | Reinig het maaidek deck (bladzijde 12). |
| Luchtfilter is verstopt | Reinig of vervang de luchtfilter (bladzijde 13). |
| Benzine is oud; maaier opgeborgen zonder benzine af te behandelen, of bijgetankt met oude benzine | Vul bij met nieuwe benzine (bladzijde 6). |
| Benzinefilter verstopt, carburateur defect, ontsteking defect, kleppen vast, enz. | Breng de maaier naar de Honda-dealer of raadpleeg werkplaats- handboek. |

OVERMATIGE TRILLING

| Mogelijke oorzaak | Oplossing |
|--|--|
| Gras en tuinafval onder het maaidek | Reinig het maaidek (bladzijde 12). |
| Mes(stel) los, verbogen, beschadigd, of uit evenwicht na slijpen | Draai losse mesbout(en) vast. Vervang beschadigd mes(stel) (bladzijde 15). |
| Mechanische schade, bijv. verbogen krukas | Breng de maaier naar de Honda-dealer of raadpleeg werkplaats- handboek. |

MAAI- EN VERZAMELPROBLEMEN

| Mogelijke oorzaak | Oplossing |
|---|---|
| Machinesnelheid te laag om goed te kunnen maaien. | Zet gashendel op snel (bladzijde 4). |
| Maaier gaat te snel voor de conditie van het gazon. | Schakel naar lagere versnelling (bladzijde 10). |
| Maaioogtehendels staan niet in dezelfde positie. | Stel alle hendels in op dezelfde maaihoogte (bladzijde 5). |
| Grasvangzak te vol of verstopt. | Leeg graszak. Reinig graszak als deze vuil is (bladzijde 16). |
| Maaidek verstopt | Reinig het maaidek (bladzijde 12). |
| Mes(stel) bot, versleten of beschadigd. | Slijp of vervang mes(stel) (bladzijde 15). |
| Verkeerd mes(stel) gemonteerd | Monteer het juiste mes(stel). |

SPECIFICATES

| | | |
|--------------------------|---------|---------|
| MODEL | HRX537 | |
| TYPES | HYEA C2 | HZEA C3 |
| OMSCHRIJVINGSCODE | MAGA | |

ALGEMEEN

| | | |
|---|---|------|
| Lengte | 1825 mm | |
| Hoogte Stuurboom | 1115 mm | |
| Leeg gewicht | 44,8 kg | 46,4 |
| Spoorbreedte (voor/achter) | 585 mm | |
| Maaibreedte | 530 mm | |
| Instelbare maaihoogtes | 19 mm, 32 mm, 46 mm, 62 mm, 75 mm, 88 mm, 101 mm | |
| Inhoud grasvangzak | 88 L | |
| Geluidsdruk op oorhoogte (overeenkom stig de richtlijnen 2006/42/EC) | 85 dB(A) | |
| Onzekerheid | 1 dB(A) | |
| Gemeten geluidsvermogensniveau (overeenkomstig de richtlijnen 2000/14/EC) | 97 dB(A) | |
| Onzekerheid | 0,8 dB(A) | |
| Gewaardborgd geluidsvermogensniveau (overeenkomstig de richtlijnen 2000/14/EC) | 98 dB(A) | |
| Trillingen doorgegeven (ov ereenkom stig de richtlijnen 2006/42/EC) | 20,8 m/s ² | |
| Onzekerheid | 3,8m/s ² | |

MOTOR

| | | |
|--------------------------|---|--|
| Model | GCV190 | |
| Type | Viertakt, ééncilinder, verticale schacht, OHC | |
| Cilinderinhoud | 187 cc | |
| Boring x slag | 69 x 50 mm | |
| Koeling | Lucht | |
| Smering | Dompel/spatsmering | |
| Compressieverhouding | 8,5:1 | |
| Bedrijfstoerental | 2.850 ⁺⁰ ₋₁₅₀ min ⁻¹ | |
| Stationair toerental | 1.700 ± 150 min ⁻¹ | |
| Ontsteking | Transistor | |
| Bougie | NGK: BPR5ES | |
| Elektrodenafstand | 0,7 ~ 0,8 mm | |
| Luchtfiler | Droogfiltratietype | |
| Voorgeschreven brandstof | Octaangehalte 91 of hoger (liefst ongelood) | |
| Inhoud benzinetank | 0,91 L | |
| Aanbevolen smeerolie | SAE 10W-30, API SJ of soortgelijke | |
| Carterinhoud | 0,50 L * Hoeveelheid bij te vullen: 0,35 ~ 0,40 L | |

* Werkelijke hoeveelheid kan verschillen wegens resterende olie in de motor.
Gebruik altijd de peilstok om het werkelijke oliepeil te bevestigen
(bladzijde 4).

OVERBRENGING

| | | |
|---|------------------------|--|
| Type | Vloeistofoverbren-ging | |
| Wiel aandrijving | V-snaar | |
| Hoofdkoppeling | Vloeistofkoppeling | |
| Voorwaartse snelheid (motor @ 2850 min ⁻¹) | 0 ~ 1,61 m/s | |
| Aanbevolen vloeistof | Honda-vloeistof | |

Honda Warranty Conditions

Thank you for purchasing your Honda lawn mower.

Honda warrants your new mower to be free of defects in materials or workmanship for a period of 2 years from the date of purchase (3 months for commercial use). This warranty is in addition to your statutory rights.

However, in the unlikely event that you encounter a problem with your mower, please contact your original retailer. Should your machine require repair under warranty, you will need to take it to an authorised Honda dealer with either the warranty card or your proof of purchase.

There are, of course, some Terms and Conditions that apply to the Honda warranty. Listed here are items that are not covered:

1. Any damage resulting from neglect of the periodic maintenance specified by Honda.
2. Any damage resulting from repair or maintenance performed by non-authorized Honda service points.
3. Any damage resulting from operating methods other than those indicated in the owner's manual of the product.
4. Any damage resulting from the use of non-genuine Honda parts, other than recommended lubricants and fluids, and accessories other than those approved by Honda.
5. Any damage or deterioration due to natural wear and tear (natural fading of painted or plated surfaces, sheet peeling and other natural deterioration).
6. Consumable parts: Honda does not warrant parts deterioration due to natural wear and tear. The parts listed below are not covered by warranty (unless they are needed as a part of another warranty repair):
 - Spark plug, fuel filter, air cleaner element, brake pad, clutch disc, tyre, wheel, wheel bearing, recoil starter rope, cable, belt, cutter blade.
 - Lubricant: oil and grease.
7. Cleaning, adjustment, and normal periodic maintenance work (carburetor cleaning, engine oil draining, blade sharpening, belt and cables adjustment).
8. Expenses incidental to the warranty claim, including:
 - Compensation for loss of time, commercial loss or rental costs for a substitute product.
 - Costs incurred for transportation to and from the dealership.
9. Any damage resulting from exposure of the product to soot and smoke, chemical agents, bird droppings, sea water, sea breeze, salt or other environmental phenomena.

Conditions D'application De La Garantie Honda

Nous vous remercions d'avoir acheté une tondeuse Honda.

Honda garantit votre nouvelle tondeuse contre les défauts et vices cachés pendant une période de 2 ans à compter de la date d'achat (3 mois pour utilisation professionnelle). Cette garantie vient s'ajouter aux droits et à la réglementation de protection des consommateurs, sans en enfreindre ni restreindre l'application. Cependant, si par malchance vous deviez rencontrer un problème avec votre tondeuse, nous vous recommandons de prendre contact avec le magasin où vous avez effectué votre achat. Si votre tondeuse nécessite une intervention sous garantie, vous devrez l'apporter chez un concessionnaire Honda agréé en vous munissant de votre carte de garantie ou d'une preuve d'achat.

Bien sûr, certaines conditions s'appliquent à la garantie Honda. Sont exclus de la garantie :

1. Tous dommages résultant du non respect des révisions périodiques spécifiées par Honda.
2. Tous dommages résultant de réparations ou d'opérations effectuées hors du Réseau de Réparateurs agréés par Honda.
3. Tous dommages résultant d'opérations autres que celles préconisées dans le manuel de l'utilisateur du matériel.
4. Tous dommages résultant de l'utilisation de pièces autres que des pièces d'origine Honda, des lubrifiants et fluides autres que ceux préconisés par Honda, et des accessoires autres que les accessoires approuvés par Honda.
5. Des dommages ou détériorations résultant de l'écoulement du temps (décoloration naturelle des surfaces peintes ou chromées, écaillage des revêtements ou toute autre détérioration naturelle).
6. Remplacement de pièces d'usure. Honda ne garantit pas la détérioration des pièces due à une usure courante. Les pièces ci-dessous ne sont pas couvertes par la garantie, sauf si leur remplacement est indispensable à la réparation globale sous garantie:
 - Pièces : bougie, filtre à carburant, élément de filtre à air, plaquette de frein, disque d'embrayage, pneu, roue, roulements de roues, corde de démarreur manuel, câble, courroie, lame.
 - Liquides : huile, graisse.
7. Les opérations de nettoyage, réglages et toutes autres opérations de maintenance périodique (nettoyage du carburateur, vidange de l'huile moteur, affûtage des lames, réglages des câbles et courroies).
8. Les frais annexes engendrés par la réclamation sous garantie, incluant :
 - Compensation pour perte de temps, perte commerciale ou coût d'une location d'un matériel de substitution.
 - Coûts du transport aller et retour du matériel chez le concessionnaire.

Tous dommages causés par une exposition du matériel à la suie, la fumée, aux produits chimiques, aux déjections d'oiseaux, à l'eau de mer, au vent marin, au sel ou à tout autre phénomène dû à l'environnement.

Condiciones De Garantía Honda

Felicidades por la compra de su cortacésped Honda.

Honda le garantiza cualquier defecto de material y la mano de obra por un período de 2 años a partir de la fecha de compra (3 meses para uso profesional). Esta garantía no afecta sus derechos establecidos por ley, sino que se añade a ellos.

De todas maneras, en caso de surgir cualquier problema y precisara reparar Su cortacésped en garantía, por favor diríjase al distribuidor a través del cual lo adquirió. Él mismo le aconsejará acerca de cómo proceder y le informará de las condiciones de garantía Honda. Tenga presente que para cualquier reparación en garantía debe llevar su cortacésped a un taller autorizado con el correspondiente carnet de garantía o un justificante de compra.

La garantía no cubrirá las siguientes reclamaciones :

1. Cualquier daño ocasionado por la falta de mantenimiento especificado por Honda.
2. Cualquier daño resultante de una reparación o mantenimiento que no haya sido llevado a cabo por un Servicio Honda autorizado.
3. Cualquier daño ocasionado por un manejo inadecuado y no especificado en el manual de usuario.
4. Cualquier daño ocasionado por el uso de recambio no original, carburantes, aceites y accesorios distintos a los recomendados por Honda.
5. Cualquier daño o deterioro debido al paso del tiempo (decoloración de la pintura, chapa o cualquier otro deterioro natural).
6. Piezas sujetas a desgaste por el uso: Honda no garantiza las piezas deterioradas por el uso. Las piezas aquí detalladas no están cubiertas por la garantía a menos que sean necesarias como piezas en una reparación en garantía :
 - Piezas : bujía, filtro gasolina, filtro aire, ferodos de freno, disco de embrague, neumáticos, rueda, cojinetes de ruedas, cuerda de arranque, cables, correa, cuchilla.
 - Fluidos: Aceite, grasa.
7. Limpieza, ajustes y otras tareas de mantenimiento periódico (limpieza del carburador, cambio de aceite, ajuste de cables y correas, afilar cuchillas).
8. Gastos fortuitos causados por la reparación en garantía, incluidos:
 - Gastos ocasionados por la inmovilización de la máquina.
 - Costes debidos al transporte de la máquina.
9. Cualquier daño resultante de la exposición de la máquina a humo, hollín, productos químicos, brisa marina, agua de mar, sal o cualquier fenómeno ambiental.

Honda-Garantiebedingungen

1. Honda Motor garantiert dem Endabnehmer eines von ihr importierten, fabrikneuen Honda-Motorgerätes der Produktbereiche "Garten", "Profil" und "Marine" eine dem jeweiligen Stand der Technik entsprechende Fehlerfreiheit in Werkstoff und Werkarbeit. Demgemäß wird Honda den Endabnehmer von den Kosten der Beseitigung eines Werkstoff- oder Werkarbeitsfehlers durch einen Honda- Vertragshändler oder eine zur Erbringung von Honda- Garantieleistungen autorisierte Werkstatt freihalten (Garantieanspruch). Diese Freihalteverpflichtung gilt nicht für alle durch einen Garantiefall veranlaßten Nebenkosten und sonstigen finanziellen Nachteile (wie zum Beispiel Kosten für Abschleppen, Telekommunikation, Verpflegung, Unterkunft, Leihwagen, öffentliche Verkehrsmittel etc. oder finanzielle Nachteile durch Zeitverlust und dergleichen).
2. Die Garantie endet mit Ablauf von 24 Monaten ab dem Tag der Übergabe an den Endabnehmer, ausgenommen der Honda-Motorgeräte, welche auch nur vorübergehend für behördliche oder gewerbliche Zwecke genutzt werden. In diesen Fällen endet die Garantie mit Ablauf von 12 Monaten und für Motorgeräte mit Motoren der Klassifizierung „GC und GCV“ mit Ablauf von 3 Monaten ab dem Tag der Übergabe an den Endabnehmer. Fehler, die mit Ablauf dieser Fristen nicht bei einem Honda Vertragshändler oder einer zur Erbringung von Honda- Garantieleistungen autorisierten Werkstatt angemeldet worden sind, begründen keinen Garantieanspruch. Der jeweilige Garantieanspruch verjährt mit Ablauf von 6 Monaten nach der Entdeckung des Fehlers.
3. Von der Garantie ausgeschlossen sind Filterelemente, Glasscheiben, Glühlampen, Zündkerzen, Reifen, Reibbeläge und sonstige Verschleißteile sowie jegliches nicht zur Serienausstattung gehörende Zubehör.
4. Ob fehlerhafte Teile instandgesetzt oder ausgetauscht werden, entscheidet Honda. Ausgetauschte Teile gehen entschädigungslos in das Eigentum von Honda über. Der mit der Fehlerbeseitigung beauftragte Honda-Vertragshändler bzw. die entsprechende Werkstatt haben keine Vollmacht, im Namen von Honda rechtsverbindliche Erklärungen abzugeben.
5. Honda ist berechtigt, die Erfüllung von Garantieansprüchen zu verweigern, wenn und soweit
 - a. der von dem Endabnehmer mit der Fehlerbeseitigung beauftragte Honda- Vertragshändler bzw. die entsprechende Werkstatt keinen ordnungsgemäß ausgefüllten Garantieantrag eingereicht haben,
 - b. vorschriftswidrige Behandlung, insbesondere Überbeanspruchung des Kaufgegenstandes durch den Endabnehmer dazu geführt haben, daß aus einem Werkstoff oder Werkarbeitsfehler ein Schaden am Kaufgegenstand entstanden ist,
 - c. der Endabnehmer auch nur eine der in der Bedienungsanleitung vorgeschriebenen Inspektionen nicht oder zu spät hat vornehmen lassen, und zwar auch dann, wenn der Fehler schon vor dem vorgeschriebenen Zeitpunkt der versäumten oder verspäteten Inspektion aufgetreten ist,
 - d. der Endabnehmer eine in der Bedienungsanleitung vorgeschriebene Inspektion oder Reparatur von einer Werkstatt hat vornehmen lassen, die nicht von einem Honda-Vertragshändler betrieben wird bzw. weder von Honda noch im Rahmen des europäischen Honda-Vertriebsnetzes zur Durchführung derartiger Arbeiten autorisiert worden ist,
 - e. der Endabnehmer wichtige Hinweise in der Bedienungsanleitung und insbesondere Sicherheitshinweise nicht beachtet hat,
 - f. der Kaufgegenstand in irgendeiner Weise umgebaut, modifiziert oder mit Teilen oder Zubehörartikeln ausgerüstet worden ist, die nicht zu der von Honda ausdrücklich zugelassenen oder empfohlenen Ausstattung gehören, oder bei der Wartung oder Reparatur des Kaufgegenstandes andere als Original-Ersatzteile verwendet worden sind,
 - g. der Kaufgegenstand bei Motorsport-Veranstaltungen eingesetzt worden ist, es sei denn, daß der Endabnehmer in den Fällen c) bis g) beweist, daß der zur Ablehnung des Garantieanspruches berechtigte Tatbestand die Entwicklung des Fehlers nicht begünstigt hat.
6. Neben den Ansprüchen aus dieser Garantie hat der Endabnehmer gesetzliche Gewährleistungsansprüche aus seinem Kaufvertrag mit dem jeweiligen Händler, welche durch diese Garantie nicht eingeschränkt werden.

Condizioni Di Garanzia Honda

Congratulazioni per aver acquistato un rasaerba Honda.

Honda garantisce il Suo nuovo rasaerba immune da difetti di materiale e di costruzione per un periodo di 2 anni dalla data d'acquisto (3 mesi per uso professionale). Questa garanzia non interferisce con i Suoi diritti di legge ed è in aggiunta ad essi.

Comunque, nel caso ci sia un problema con il Suo rasaerba, La preghiamo di contattare il rivenditore. Qualora il rasaerba avesse bisogno di un intervento in regime di garanzia, sarà necessario portarlo presso un centro assistenza autorizzato Honda accompagnato dal certificato di garanzia o da una prova d'acquisto.

Naturalmente, ci sono alcune Condizioni e Limitazioni nell'applicazione della garanzia di Honda . I seguenti punti non sono coperti dalla garanzia Honda.

1. Per ogni danno risultante da negligenza nella manutenzione periodica specificata da Honda.
2. Per ogni danno risultante da riparazioni o manutenzioni effettuate da centri assistenza non autorizzati Honda.
3. Per ogni danno risultante da metodi d'utilizzo diversi da quelli indicati nel libretto d'uso e manutenzione del prodotto.
4. Per ogni danno risultante da uso di ricambi non originali, carburanti, lubrificanti e accessori diversi da quelli approvati da Honda.
5. Per ogni danno causato dal tempo (sbiadimento naturale delle superfici verniciate, cromate, adesivi distaccati ed altre deteriorazioni naturali).
6. Materiali di consumo: Il La Honda non riconosce in garanzia parti deteriorate da naturale consumo e usura. Le seguenti parti non sono coperte da garanzia (salvo che non siano necessarie come parte di un intervento di garanzia):
 - Parti: Candela, filtro benzina, elemento filtro aria, pastiglie freno, disco frizione, gomme, ruote, cuscinetti ruota, fune d'avviamento, cavi, cinghia, lama.
 - Lubrificanti: olio e grasso.
7. Pulizia del prodotto, regolazioni e altri lavori di manutenzione periodica (pulizia carburatore, sostituzione olio motore, affilatura lama, regolazione cinghia e cavi).
8. Spese accessorie per l'intervento in garanzia, comprese:
 - Risarcimenti per mancato utilizzo, perdite economiche o costi di noleggio per prodotti sostitutivi.
 - Spese di trasporto da e per il centro assistenza.
9. Per ogni danno causato da esposizione del prodotto a fuliggine e fumo, agenti chimici, deiezioni di volatili, acqua di mare, salsedine, sale o altri fenomeni ambientali.

Honda Garantie Voorwaarden

Wij willen u bedanken voor het kopen van een Honda gazonmaaier.

Honda verleent 2 jaar garantie op uw nieuwe Honda gazonmaaier, gerekend vanaf de aankoopdatum (3 maanden bij professioneel gebruik). Deze garantie dekt de kostbezwe reparatie van alle voorkomende materiaal- en constructiefouten welke in deze periode aan het licht komen. Deze garantie is een toevoeging op de wettelijke rechten welke u als konsument heeft.

Neem, indien zich met uw maaier een probleem voordoet, contact op met het bedrijf waar u de maaier heeft gekocht. Hier kan men u adviseren betreffende de Honda garanti voorwaarden en hoe verder te handelen. Breng voor reparatie onder garantie uw maaier naar een officiële Honda gazonmaaierdealer samen met de garantie kaart en het aankoopbewijs.

Er zijn een aantal voorwaarden: Het volgende wordt in ieder geval niet gedekt door de Honda garantie.

1. Enige schade als gevolg van het niet uitvoeren van onderhoud zoals voorgeschreven volgens het onderhoudsschema.
 2. Enige schade als gevolg van een reparatie of onderhoud door een niet als Honda dealer aangesteld bedrijf.
 3. Enige schade als het gevolg van onoordeelkundig gebruik of gebruik anders als dan aangegeven in de gebruikers handleiding.
 4. Enige schade als gevolg van het gebruik van niet originele onderdelen, het gebruik van niet aanbevolen vloeistoffen of smeermiddelen en niet door Honda goedgekeurde accessoires.
 5. Enige schade of achteruitgang als gevolg van de natuurlijke veroudering (verkleuring, verdroging enz).
 6. Normale consumptie onderdelen: Honda Geeft geen garantie op normale slijtage. Onderstaande onderdelen worden niet gedekt door de garantie, tenzij ze deel uitmaken van een reparatie onder garantie.
 - Onderdelen: Bougie, brandstoffilter, luchtfilter, remblokken, koppelingsplaten, banden, wielen, wiellagers, startkoord, kabels, snaren.
 - Vloeistoffen: Olie, vet.
 7. Reinigen, inspectie, afstellen en ander periodiek onderhoud (karburateur schoonmaken, olie verversen, messen slijpen, afstellen van kabels en V-snaren).
 8. Niet door de garantie gedekte kosten, zoals:
 - Compensatie voor verloren tijd, commerciële verliezen of huur voor vervangende apparaten.
 - Vervoerskosten van en naar de dealerwerkplaats.
- Enige schade als gevolg van blootstelling aan roet of rook, chemische stoffen vogelpoep, zeewater of lucht, zout of enig ander natuurlijk verschijnsel.

EC Declaration of Conformity

1. The undersigned, Piet Renneboog, on behalf of the authorized representative, herewith declares that the machinery described below fulfils all the relevant provisions of:

- Directive 2006/42/EC on machinery
- Directive 2004/108/EC on electromagnetic compatibility
- Directive 2000/14/EC – 2005/88/EC on outdoor noise

2. Description of the machinery

- a) Generic denomination: **Lawn mower**
 b) Function: **Grass cutting**

| c) Commercial name | d) Type | e) Serial number |
|--------------------|---------|------------------|
| *1 | *1 | |

3. Manufacturer

Honda Power Equipment Mfg., Inc.
 PO Box 37
 Honda Drive, NC Hwy 119
 Swepsonville, NC 27359 USA

4. Authorized representative

Honda Motor Europe Ltd Belgian Branch
 p/a Honda Motor Europe Ltd - Aalst Office
 Wijngaardveld 1 (Noord V)
 B-9300 Aalst –(Belgium)

| 5. References to harmonized standards | 6. Other standards or specifications |
|---------------------------------------|--------------------------------------|
| EN ISO 14982:2009 | EN836:1997/A4:2011 |

7. Outdoor noise Directive (50 < L ≤ 70)

- a) Measured sound power : *1
 b) Guaranteed sound power : *1
 c) Noise parameter : *1
 d) Conformity assessment procedure : **ANNEX VI**
 e) Notified body : **SNCH**
2a, Kalchesbruck
L – 1852 Luxembourg

8. Done at :

Aalst , BELGIUM

9. Date :

Piet Renneboog
Homologation Manager
Honda Motor Europe, Ltd., Aalst Office

| French | Italian | German |
|--|---|--|
| 1 Le sous signe, Piet Renneboog, de la part du fabricant, déclare que la machine décrite ci-dessous répond à toutes les dispositions applicables de : * Directive Machine, 2006/42/EC * Directive 2004/108/EC sur la compatibilité électromagnétique * Directive 2000/14/EC - 2005/88/EC des émissions sonores dans l'environnement des matériels destinés à être utilisés à l'extérieur des bâtiments | Dichiarazione CE di Conformità Il sottoscritto, Piet Renneboog, in qualità di rappresentante autorizzato del fabbricante, dichiara che la macchina descritta soddisfa tutte le disposizioni pertinenti delle: * Direttiva macchine 2006/42/CE * Direttiva sulla compatibilità elettromagnetica 2004/108/CE * Direttiva sulla emissione acustica delle macchine e attrezzature destinate a funzionare all'aperto 2000/14/CE - 2005/88/CE | EG-Konformitätserklärung Der Unterzeichner, Piet Renneboog erklärt hiermit die Einhaltung der Bestimmungen der einschlägigen Bestimmungen der * entsprechen. * Maschinenrichtlinie 2006/42/EG * Richtlinie der Elektromagnetischen Kompatibilität 2004/108/EG * Geräuschrichtlinie im Freien 2000/14/EC - 2005/88/EC |
| 2 Description de la machine a) Denominazione generica Tondeuse à gaz b) Fonction couper de l'herbe (tondre) c) Nom Commercial d) Type e) Numéro de série Constructeur Représentant autorisé Riferimento agli standard armonizzati Altre norme o specifiche Directiva sulla emissione acustica delle macchine e attrezzature destinate a funzionare all'aperto | Descrizione della macchina a) Denominazione generica Tosserba b) Funzione Taglio di erba c) Denominazione commerciale d) Tipo e) Numero di serie Costruttore Rappresentante Autorizzato Riferimento agli standard armonizzati Altre norme o specifiche Direttiva sulla emissione acustica delle macchine e attrezzature destinate a funzionare all'aperto | Beschreibung der Maschine a) Allgemeine Bezeichnung Rasenmäher b) Funktion Gras schneiden c) Handelsbezeichnung d) Typ e) Seriennummer Hersteller Bevollmächtigter Verweis auf harmonisierte Normen Andere Normen oder Spezifikationen Geräuschrichtlinie im Freien |
| 3 Constructeur | a) Numero di serie | e) Seriennummer |
| 4 Représentant autorisé | Représentante Autorizzato | Bevollmächtigter |
| 5 Référence aux normes harmonisées | Riferimento agli standard armonizzati | Verweis auf harmonisierte Normen |
| 6 Autres normes et spécifications | Altre norme o specifiche | Andere Normen oder Spezifikationen |
| 7 Directiva des émissions sonores dans l'environnement des matériels destinés à être utilisés à l'extérieur des bâtiments | Direttiva sulla emissione acustica delle macchine e attrezzature destinate a funzionare all'aperto | Geräuschrichtlinie im Freien |
| a) Puissance acoustique mesurée | a) Livello di potenza sonora misurato | a) gemessene Lautstärke |
| b) Puissance acoustique garantie | b) Livello di potenza sonora garantito | b) Schalleistungswert |
| c) Paramètre du bruit | c) Parametri emissione acustica | c) Geräuschwert |
| d) Procédure d'évaluation de conformité | d) Procedure di valutazione della conformità | d) Konformitätsbewertungs Ablauf |
| e) Organisme notifié | e) Organismo notificato | e) Benannte Stelle |
| 8 Date | Fatto a | Ort |
| 9 Date | Data | Datum |

| Dutch | Danish | Greek |
|--|--|---|
| 1 EG-verklaring van overeenstemming Ondergetekende, Piet Renneboog, in naam van de gemachtigde van de fabrikant, verklaart hiermee dat de machine die hieronder is vermeld aan alle toepasselijke bepalingen van : * Richtlijn 2006/42/EC betreffende machines * Richtlijn 2004/108/EC betreffende elektromagnetische overeenstemming * Richtlijn 2000/14/EC - 2005/88/EC betreffende geluidsemissie (openlucht) Beschrijving van de machine a) Algemeen benaming Grasmaaier b) Functie gras maaien c) Handelsbenaming d) Type e) Serienummer Fabrikant Gemaaktigde van de fabrikant Referent naar geharmoniseerde normen Andere normen of specificaties Directiv OM STØJEMISSE I FRILUFT TIL UDENDØRS BRUG a) Målt lyd effektiveau b) Garanteret lyd effektiveau c) Geluidsparameter d) Conformiteits beoordelingsprocedure e) Aangemelde instantie Plaat Datum | EU OVERENSTEMMINGSERKLÆRING UNDERTEGNETE, PIET RENNEBOOG, PÅ NÅRNS BEFÆLJING, ERKLÆRER HERMED AT MASKINEN SOM ER BESKRIVET NEDENFOR, OPFYLDER ALLE RELEVANTE BESTEMMELSER I FØLGENDE: * EMC-DIREKTIV 2004/108/EF * DIREKTIV OM STØJEMISSE 2000/14/EF - 2005/88/EF BESKRIVELSE AF PRODUKTET a) Fællesbetegnelse Plæneklipperen b) Anvendelse Grasklipping c) Handelsbetegnelse d) Type e) Serienummer Producent AUTORISERET REPRÆSENTANT REFERENCE TIL HARMONISEREDE STANDARDER ANDRE STANDARDER ELLER SPECIFIKATIONER DIREKTIV OM STØJEMISSE FRA MASKINER TIL UDENDØRS BRUG a) Målt lyd effektiveau b) Garanteret lyd effektiveau c) Støjparameter d) Godkendelsesprocedure e) Bemyndiget organ STED DATO | ΕΚΔΗΛΩΣΗ ΣΥΜΠΛΗΡΩΣΤΗΣ Ο ΚΑΤΩΤΕΡΩΣ ΥΠΟΓΡΑΦΩΝΤΑΣ, ΠΙΕΤ ΡΕΝΝΕΒΟΥΓ, ΕΚ ΜΕΡΟΥΣ ΤΟΥ ΕΞΟΥΣΙΟΔΟΤΗΜΕΝΟΥ ΕΥΡΩΣΥΝΟΜΙΟΥ ΜΕ ΓΕΝΙΚΗΣ ΕΞΟΥΣΙΑΣ, ΕΚΔΗΛΩΣΤΗΣ ΤΗΣ ΠΡΟΣΦΕΡΟΜΕΝΗΣ ΣΤΗΝ ΠΑΡΟΥΣΑ ΕΚΔΗΛΩΣΗ, ΤΗΣ ΤΡΟΧΟΠΕΔΑΓΩΓΗΣ ΤΟΥ ΤΥΠΟΥ ΤΗΣ ΜΗΧΑΝΗΣ: * Οδηγία 2006/42/ΕΚ για μηχανές * Οδηγία 2004/108/ΕΚ για την ηλεκτρομαγνητική συμβατότητα * Οδηγία 2000/14/ΕΚ - 2005/88/ΕΚ για το επίπεδο θορύβου σε εξωτερικούς χώρους Περιγραφή a) Γενική ονομασία Χλοκοπτικό b) Άντληση για κόψιμο γρασίδιου c) Εμπορική ονομασία d) Τύπος e) Ανθίδια σειράς παραγωγής Κατασκευαστής Εξουσιοδοτημένος αντιπρόσωπος Αφορά σε ευρωπαϊκό προϊόντα Λοιπά πρότυπα ή προδιαγραφές Οδηγία επίπεδου θορύβου εξωτερικών χώρων a) Μετρημένο ηχητικό επίπεδο b) Εγγυημένο ηχητικό επίπεδο c) Ηχητική παράμετρος d) Διαδικασία πιστοποίησης e) Οργανισμός πιστοποίησης Η δομή του έτους Ημερομηνία |
| 2 Beschrijving van de machine a) Algemeen benaming Grasmaaier b) Functie gras maaien c) Handelsbenaming d) Type e) Serienummer Fabrikant Gemaaktigde van de fabrikant Referent naar geharmoniseerde normen Andere normen of specificaties Directiv OM STØJEMISSE I FRILUFT TIL UDENDØRS BRUG a) Målt lyd effektiveau b) Garanteret lyd effektiveau c) Geluidsparameter d) Conformiteits beoordelingsprocedure e) Aangemelde instantie Plaat Datum | Περιγραφή της μηχανής a) Γενική ονομασία Πλαινκλιπέρην b) Άντληση για κόψιμο γρασίδιου c) Εμπορική ονομασία d) Τύπος e) Σειρενιόμμερ Προδύκτεν Αυτορϊσερτετ ρεπρϋεσανταντ Ρεφερενσε τιλ ηαρμονϊσερεδε Στανδάρδε Ανδρε στανδάρδε ελλερ Σπεκϊφϊκατϊονερ Δϊρεκτϊβ ομ στϋοϊεμισσε φρα μασκϊνερ Τιλ υδενδϋορς βρυγ a) Μϋλτ λυδ εφεκτϊβ ονϋου b) Γαραντϊρετ λυδ εφεκτϊβ ονϋου c) Στϋοϊπ αραμετερ d) Δϊοδικασϊα πιστοποησϊς e) Οργανϊσμητισεμμελϊσεσ βυρδερϊνγ Ονϋου Δατο | ΕΚΔΗΛΩΣΗ ΣΥΜΠΛΗΡΩΣΤΗΣ Ο ΚΑΤΩΤΕΡΩΣ ΥΠΟΓΡΑΦΩΝΤΑΣ, ΠΙΕΤ ΡΕΝΝΕΒΟΥΓ, ΕΚ ΜΕΡΟΥΣ ΤΟΥ ΕΞΟΥΣΙΟΔΟΤΗΜΕΝΟΥ ΕΥΡΩΣΥΝΟΜΙΟΥ ΜΕ ΓΕΝΙΚΗΣ ΕΞΟΥΣΙΑΣ, ΕΚΔΗΛΩΣΤΗΣ ΤΗΣ ΠΡΟΣΦΕΡΟΜΕΝΗΣ ΣΤΗΝ ΠΑΡΟΥΣΑ ΕΚΔΗΛΩΣΗ, ΤΗΣ ΤΡΟΧΟΠΕΔΑΓΩΓΗΣ ΤΟΥ ΤΥΠΟΥ ΤΗΣ ΜΗΧΑΝΗΣ: * Οδηγία 2006/42/ΕΚ για μηχανές * Οδηγία 2004/108/ΕΚ για την ηλεκτρομαγνητική συμβατότητα * Οδηγία 2000/14/ΕΚ - 2005/88/ΕΚ για το επίπεδο θορύβου σε εξωτερικούς χώρους Περιγραφή a) Γενική ονομασία Χλοκοπτικό b) Άντληση για κόψιμο γρασίδιου c) Εμπορική ονομασία d) Τύπος e) Σειρενιόμμερ Προδύκτεν Αυτορϊσερτετ ρεπρϋεσανταντ Ρεφερενσε τιλ ηαρμονϊσερεδε Στανδάρδε Ανδρε στανδάρδε ελλερ Σπεκϊφϊκατϊονερ Δϊρεκτϊβ ομ στϋοϊεμισσε φρα μασκϊνερ Τιλ υδενδϋορς βρυγ a) Μϋλτ λυδ εφεκτϊβ ονϋου b) Γαραντϊρετ λυδ εφεκτϊβ ονϋου c) Στϋοϊπ αραμετερ d) Δϊοδικασϊα πιστοποησϊς e) Οργανϊσμητισεμμελϊσεσ βυρδερϊνγ Ονϋου Δατο |

*1: See specification page *1: Consulte la página de las especificaciones *1: Vedi la pagina delle caratteristiche tecniche

*1: Voir page de spécifications *1: Siehe Spezifikationen-Seite *1: Zie specificatie pagina

Major Honda Distributor Locations

AUSTRIA

Honda Motor Europe Ltd.
Hondastraße 1
2351 Wiener Neudorf
Tel. : +43 (0)2236 690 0
Fax : +43 (0)2236 690 480
<http://www.honda.at>
HondaPP@honda.co.at

BALTIC STATES (Estonia/Latvia/Lithuania) Honda Motor Europe Ltd.

Tulika 15/17
10613 Tallinn
Tel. : +372 6801 300
Fax : +372 6801 301
E-mail: honda.baltic@honda-eu.com

BELGIUM

Honda Motor Europe Ltd.
Doornveld 180-184
1731 Zellik
Tel. : +32 2620 10 00
Fax : +32 2620 10 01
<http://www.honda.be>
BH_PE@HONDA-EU.COM

BULGARIA

Kirov Ltd.
49 Tsaritsa Yoana blvd
1324 Sofia
Tel. : +359 2 93 30 892
Fax : +359 2 93 30 814
<http://www.kirov.net>
E-mail : honda@kirov.net

CROATIA

Hongoldonia d.o.o.
Vrbaska 1c
31000 Osijek
Tel. : +38531320420
Fax : +38531320429
<http://www.hongoldonia.hr>
prodaja@hongoldonia.hr

CYPRUS

Alexander Dimitriou & Sons Ltd.
162, Yiannos Kranidiotis Avenue
2235 Latsia, Nicosia
Tel. : + 357 22 715 300
Fax : + 357 22 715 400

CZECH REPUBLIC BG Technik cs, a.s.

U Zavodiste 251/8
15900 Prague 5 - Velka Chuchle
Tel. : +420 2 838 70 850
Fax : +420 2 667 111 45
<http://www.honda-stroje.cz>

DENMARK TIMA A/S

Tårnfalkevej 16
2650 Hvidovre
Tel. : +45 36 34 25 50
Fax : +45 36 77 16 30
<http://www.hondapower.dk>

FINLAND OY Brandt AB.

Tuupakantie 7B
01740 Vantaa
Tel. : +358 207757200
Fax : +358 9 878 5276
<http://www.brandt.fi>

FRANCE

Honda Motor Europe Ltd.
Relation Clients Produits d'équipements
Parc d'activités de Pariest, Allée du 1er
mai, Croissy Beaubourg BP46, 77312
Marne La Vallée Cedex 2
Tel. : 01 60 37 30 00
Fax : 01 60 37 30 86
<http://www.honda.fr>
espace-client@honda-eu.com

GERMANY

Honda Motor Europe Ltd.
Sprendlinger Landstraße 166
63069 Offenbach am Main
Tel. : 01 80 5/20 20 90
Fax : +49 69 8320 20
<http://www.honda.de>
info@post.honda.de

GREECE

Saracakis Brothers S.A.
71 Leoforos Athinon
10173 Athens
Tel. : +30 210 3497809
Fax : +30 210 3467329
<http://www.honda.gr>
info@saracakis.gr

HUNGARY

Motor Pedo Co., Ltd.
Kamaraerdei ut 3.
2040 Budaors
Tel. : +36 23 444 971
Fax : +36 23 444 972
<http://www.hondakisgepek.hu>
info@hondakisgepek.hu

ICELAND

Bernhard ehf.
Vatnagardar 24-26
104 Reykjavik
Tel. : +354 520 1100
Fax : +354 520 1101
www.honda.is

IRELAND

Two Wheels Ltd
M50 Business Park Ballymount
Dublin 12
Tel. : +353 1 4381900
Fax : +353 1 4607851
<http://www.hondaireland.ie>
Service@hondaireland.ie

ITALY

Honda Italia Industriale S.p.A.
Via della Cecchignola, 13
00143 Roma
Tel. : +848 846 632
Fax : +39 065 4928 400
<http://www.hondaitalia.com>
info.power@honda-eu.com

MALTA

The Associated Motors Company Ltd.
New Street in San Gwakkın Road
Mriehel Bypass, Mriehel QRM17
Tel. : +356 21 498 561
Fax : +356 21 480 150

NETHERLANDS

Honda Motor Europe Ltd.
Afd. Power Equipment - Capronilaan 1
1119 NN Schiphol-Rijk
Tel. : +31 20 7070000
Fax : +31 20 7070001
<http://www.honda.nl>

NORWAY

Berema AS
P.O. Box 454
1401 Ski
Tel. : +47 64 86 05 00
Fax : +47 64 86 05 49
<http://www.berema.no>
berema@berema.no

POLAND

Aries Power Equipment Sp. z o.o.
ul. Wroclawska 25
01-493 Warszawa
Tel. : +48 (22) 861 43 01
Fax : +48 (22) 861 43 02
www.ariespower.pl, www.mojahonda.pl
info@ariespower.pl

PORTUGAL

Honda Motor Europe Ltd.
Rua Fontes Pereira de Melo 16
Abrunheira, 2714-506 Sintra
Tel. : +351 21 915 53 33
Fax : +351 21 915 23 54
<http://www.honda.pt>
[mail: honda.produtos@honda-eu.com](mailto:honda.produtos@honda-eu.com)

REPUBLIC OF BELARUS

Scanlink Ltd.
Kozlova Drive, 9
220037 Minsk
Tel. : +375 172 999090
Fax : +375 172 999900
<http://www.hondapower.by>

ROMANIA

Hit Power Motor Srl
str. Vasile Stroescu nr. 12, Camera 6,
Sector 2 - 021374 Bucuresti
Tel. : +40 21 637 04 58
Fax : +40 21 637 04 78
<http://www.honda.ro>
hit_power@honda.ro

RUSSIA

Honda Motor RUS LLC
1, Pridirizhnaya Street, Sharapovo
settlement, Naro-Fominsky district,
Moscow region, 143350 Russia
Tel. : +7 (495) 745 20-80
Fax : +7 (495) 745 20 81
<http://www.honda.co.ru>
postoffice@honda.co.ru

SERBIA & MONTEGEGRO

BPP Group d.o.o.
Generala Horvatovica 68
11000 Belgrade
Tel. : +381 11 3820 295
Fax : +381 11 3820 296
<http://www.hondasrbija.co.rs>
honda@bazis.co.rs

SLOVAK REPUBLIC

Honda Motor Europe Ltd.
Prievozska 6
821 09 Bratislava
Tel. : +421 2 32131112
Fax : +421 2 32131111
<http://www.honda.sk>

SLOVENIA

AS Domzale Moto Center D.O.O.
Blatnica 3A
1236 Trzin
Tel. : +386 1 562 22 62
Fax : +386 1 562 37 05
<http://www.honda-as.com>
informacije@honda-as.com

SPAIN & Las Palmas province

**(Canary Islands)
Greens Power Products, S.L.**
Poligono Industrial Congost - Av Ramon
Ciurans n°2
08530 La Garriga - Barcelona
Tel. : +34 93 860 50 25
Fax : +34 93 871 81 80
<http://www.hondaencasa.com>

Tenerife province

**(Canary Islands)
Automocion Canarias S.A.**
Carretera General del Sur, KM. 8,8
38107 Santa Cruz de Tenerife
Tel. : + 34 (922) 620 617
Fax : +34 (922) 618 042
<http://www.aucasa.com>
e-mail: ventas@aucasa.com
e-mail: taller@aucasa.com

SWEDEN

Honda Motor Europe Ltd.
Box 31002-Långhusgatan 4
215 86 Malmö
Tel. : +46 (0)40 600 23 00
Fax : +46 (0)40 600 23 19
<http://www.honda.se>
hpesinfo@honda-eu.com

SWITZERLAND

Honda Motor Europe Ltd.
10, Route des Moulières
1214 Vernier - Genève
Tel. : +41 (0)22 939 09 09
Fax : +41 (0)22 939 09 97
<http://www.honda.ch>

TURKEY

**Anadolu Motor Uretim ve
Pazarlama AS**
Esentepe mah. Anadolu cad. No:5
Kartal 34870 Istanbul
Tel.: +90 216 389 59 60
Fax.: +90 216 353 31 98
www.anadolumotor.com.tr
antor@antor.com.tr

UKRAINE

Honda Ukraine LLC
101 Volodymyrska Str. - Build. 2
Kyiv 01033
Tel. : +380 44 390 14 14
Fax : +380 44 390 14 10
<http://www.honda.ua>
CR@honda.ua

UNITED KINGDOM

Honda Motor Europe Ltd.
470 London Road
Slough - Berkshire, SL3 8QY
Tel. : +44 (0)845 200 8000

Website : www.honda.co.uk

HONDA
The Power of Dreams