

GB

English, 1

CIS

Русский, 13

I

Italiano, 25

UA

Українська, 37

CZ

Český, 49

SK

Slovenský, 61

KZ

Қазақша, 73

WITL 1061

Contents

Installation, 2-3

Unpacking and levelling
Electric and water connections
The first wash cycle
Technical details

Care and maintenance, 4

Cutting off the water or electricity supply
Cleaning your appliance
Caring for your appliance door and drum
Cleaning the pump
Checking the water inlet hose
Cleaning the detergent dispenser

Precautions and advice, 5

General safety
Disposal
Saving energy and respecting the environment

Washing machine description, 6-7

Control panel
How to open and shut the drum
Leds

Starting and Programmes, 8

Briefly: how to start a programme
Programme table

Personalisations, 9

Setting the temperature
Setting the spin cycle
Functions

Detergents and laundry, 10

Detergent dispenser
Bleach cycle
Preparing your laundry
Special items
Woolmark Gold

Troubleshooting, 11

Service, 12

Before calling for Assistance

Installation

GB

! Keep this instruction manual in a safe place for future reference. Should the appliance be sold, transferred or moved, make sure the instruction manual accompanies the washing machine to inform the new owner as to its operation and features.

! Read these instructions carefully: they contain vital information on installation, use and safety.

Unpacking and levelling

Unpacking

1. Unpack the washing machine.
2. Check whether the washing machine has been damaged during transport. If this is the case, do not install it and contact your retailer.

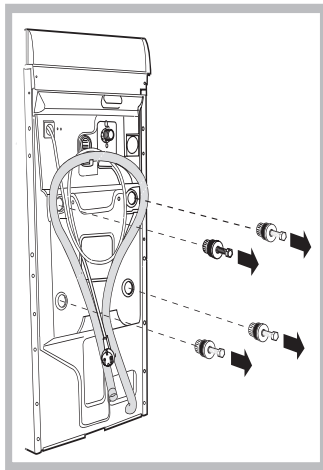

3. Remove the four protective screws and the rubber washer with the respective spacer, situated on the rear of the appliance (see figure).

4. Seal the gaps using the plastic plugs provided.

5. Keep all the parts: you will need them again if the washing machine needs to be moved to another location.

Warning: should the screws be re-used, make sure you fasten

the shorter ones at the top.

! Packaging materials are not children's toys.

Levelling

1. Install the washing machine on a flat sturdy floor, without resting it up against walls, furniture cabinets or other.

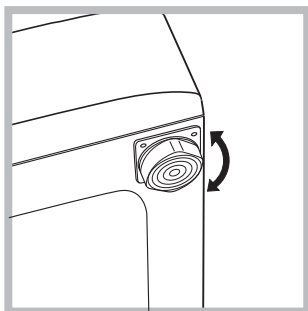

2. If the floor is not perfectly level, compensate for any unevenness by tightening or loosening the adjustable front feet (see figure); the angle of inclination, measured according to the worktop, must not exceed 2°.

Levelling your appliance correctly will provide it with stability and avoid any vibrations, noise and shifting during operation.

If it is placed on a fitted or loose carpet, adjust the feet in such a way as to allow enough room for ventilation beneath the washing machine.

Electric and water connections

Connecting the water inlet hose

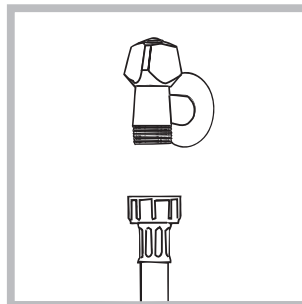

1. Connect the supply pipe by screwing it to a cold water tap using a 3/4 gas threaded connection (see figure). Before performing the connection, allow the water to run freely until it is perfectly clear.

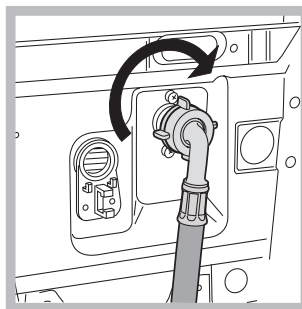

2. Connect the other end of the water inlet hose to the washing machine, screwing it onto the appliance's cold water inlet, situated on the top right-hand side on the rear of the appliance (see figure).

3. Make sure there are no kinks or bends in the hose.

! The water pressure at the tap must be within the values indicated in the Technical details table (on the next page).

! If the water inlet hose is not long enough, contact a specialist store or an authorised serviceman.

! Never use hoses that have already been used.

Connecting the drain hose

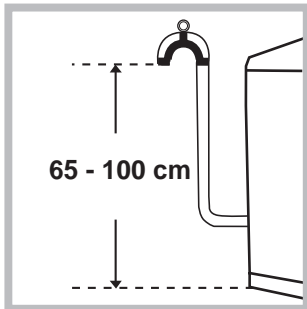

Connect the drain hose, without bending it, to a drainage duct or a wall drain located at a height between 65 and 100 cm from the floor;

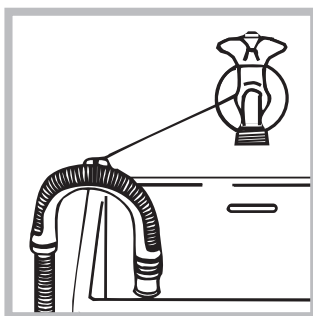

alternatively, rest it on the side of a washbasin or bathtub, fastening the duct supplied to the tap (see figure). The free end of the hose should not be underwater.

! We advise against the use of hose extensions; if it is absolutely necessary, the extension must have the same diameter as the original hose and must not exceed 150 cm in length.

Electrical connections

Before plugging the appliance into the electricity socket, make sure that:

- the socket is earthed and complies with all applicable laws;
- the socket is able to withstand the maximum power load of the appliance as indicated in the Technical data table (see opposite);
- the power supply voltage falls within the values indicated in the Technical data table (see opposite);
- the socket is compatible with the plug of the washing machine. If this is not the case, replace the socket or the plug.

! The washing machine must not be installed outdoors, even in covered areas. It is extremely dangerous to leave the appliance exposed to rain, storms and other weather conditions.

! When the washing machine has been installed, the electricity socket must be within easy reach.

! Do not use extension cords or multiple sockets.

! The cable should not be bent or compressed.

! The power supply cable must only be replaced by authorised technicians.

Warning! The company shall not be held responsible in the event that these regulations are not respected.

The first wash cycle

Once the appliance has been installed, and before you use it for the first time, run a wash cycle with detergent and no laundry, setting the 90°C programme without a pre-wash cycle.

Technical details

Model WITL 1061



Dimensions 40 cm wide
85 cm high
60 cm deep

Capacity from 1 to 5 kg

Electric connections Please refer to the technical data plate fixed to the machine.

Water connections maximum pressure 1 MPa (10 bar) minimum pressure 0.05 MPa (0.5 bar) drum capacity 42 litres

Spin speed up to 1000 rpm

Test wash cycles in accordance with directives 1061/2010 and 1015/2010.
Programme : Cotton standard 60°C;
Programme : Cotton standard 40°C.



This appliance is compliant with the following European Community Directives:
- 2004/108/CEE (Electromagnetic Compatibility)
- 2006/95/CE (Low Voltage)
- 2012/19/EU

Care and maintenance

GB

Cutting off the water and electricity supplies

- Turn off the water tap after every wash cycle. This will limit wear on the hydraulic system inside the washing machine and help to prevent leaks.
- Unplug the washing machine when cleaning it and during all maintenance work.

Cleaning the washing machine

The outer parts and rubber components of the appliance can be cleaned using a soft cloth soaked in lukewarm soapy water. Do not use solvents or abrasives.

Caring for the door and drum of your appliance

- Always leave the porthole door ajar in order to prevent unpleasant odours from forming.

Cleaning the pump

The washing machine is fitted with a self-cleaning pump which does not require any maintenance. Sometimes, small items (such as coins or buttons) may fall into the pre-chamber which protects the pump, situated in its bottom part.

! Make sure the wash cycle has finished and unplug the appliance.

To access the pre-chamber:

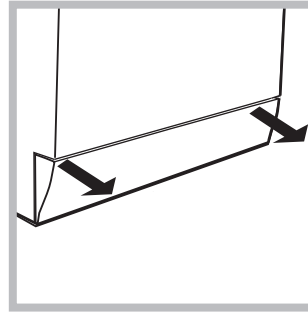

1. using a screwdriver, remove the cover panel on the lower front part of the washing machine (see figure);
2. unscrew the lid by rotating it anti-clockwise (see figure): a little water may trickle out. This is perfectly normal;

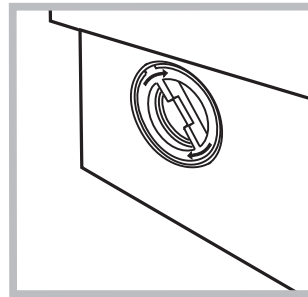

3. clean the inside thoroughly;
4. screw the lid back on;
5. reposition the panel, making sure the hooks are securely in place before you push it onto the appliance.

Checking the water inlet hose

Check the inlet hose at least once a year. If there are any cracks, it should be replaced immediately: during the wash cycles, water pressure is very strong and a cracked hose could easily split open.

! Never use second-hand hoses.

How to clean the detergent dispenser

Disassembly:

Press lightly on the large button on the front of the detergent dispenser and pull it upwards (fig. 1).

Cleaning:

Then clean the dispenser under a tap (fig. 3) using an old toothbrush and, once the pair of siphons inserted in the top of compartments 1 and 2 (fig. 4) have been pulled out, check whether the same are not clogged and then rinse them.

Reassembly:

Do not forget to reinsert the pair of siphons into the special housings and then to replace the dispenser into its seat, clicking it into place (fig. 4, 2 and 1).

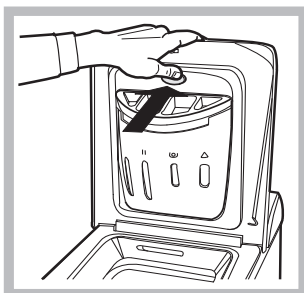

Fig. 1

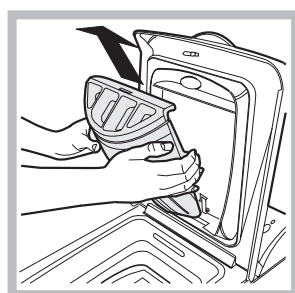

Fig. 2

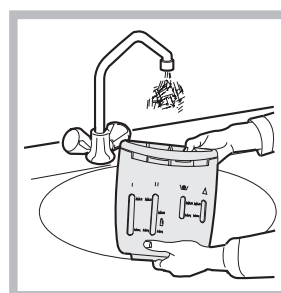

Fig. 3

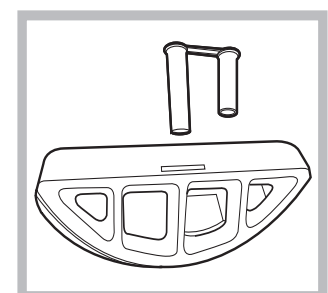

Fig. 4

! The washing machine was designed and built in compliance with the applicable international safety regulations. The following information is provided for your safety and should consequently be read carefully.

General safety

- This appliance has been designed for non-professional, household use and its functions must not be changed.
- This appliance is not intended for use by persons (including children) with reduced physical, sensory or mental capabilities, or lack of experience and knowledge, unless they have been given supervision or instruction concerning use of the appliance by a person responsible for their safety. Children should be supervised to ensure that they do not play with the appliance.
- This washing machine should only be used by adults and in accordance with the instructions provided in this manual.
- Never touch the washing machine when barefoot or with wet or damp hands or feet.
- Do not pull on the power supply cable to unplug the appliance from the electricity socket. Pull the plug out yourself.
- Do not touch the drain water as it could reach very high temperatures.
- Never force the washing machine door: this could damage the safety lock mechanism designed to prevent any accidental openings.
- In the event of a malfunction, do not under any circumstances touch internal parts in order to attempt repairs.
- Always keep children well away from the appliance while in operation.
- Should it have to be moved, proceed with the help of two or three people and handle it with the utmost care. Never try to do this alone, because the appliance is very heavy.
- Before loading your laundry into the washing machine, make sure the drum is empty.

Disposal

The European Directive 2012/19/EU on Waste Electrical and Electronic Equipment, requires that old household electrical appliances must not be disposed of in the normal unsorted municipal waste stream.

Old appliances must be collected separately in order to optimise the recovery and recycling of the materials they contain and reduce the impact on human health and the environment. The crossed out “wheeled bin” symbol on the product reminds you of your obligation, that when you dispose of the appliance it must be separately collected. Consumers may take their old appliance to public waste collection areas, other communal collection areas, or if national legislation allows return it to a retailer when purchasing a similar new product.

All major household appliance manufacturers are active in the creation of systems to manage the collection and disposal of old appliances.

Saving energy and respecting the environment

Environmentally-friendly technology

If you only see a little water through your appliance door, this is because thanks to the latest technology, your washing machine only needs less than half the amount of water to get the best results: an objective reached to respect the environment.

Saving on detergent, water, energy and time

- To avoid wasting resources, the washing machine should be used with a full load. A full load instead of two half loads allows you to save up to 50% on energy.
- The pre-wash cycle is only necessary on extremely soiled garments. Avoiding it will save on detergent, time, water and between 5 and 15% energy.
- Treating stains with a stain remover or leaving them to soak before washing will cut down the need to wash them at high temperatures. A programme at 60°C instead of 90°C or one at 40°C instead of 60°C will save up to 50% on energy.
- Use the correct quantity of detergent depending on the water hardness, how soiled the garments are and the amount of laundry you have, to avoid wastage and to protect the environment: despite being biodegradable, detergents do contain ingredients that alter the natural balance of the environment. In addition, avoid using fabric softener as much as possible.
- If you use your washing machine from late in the afternoon until the early hours of the morning, you will help reduce the electricity board's peak load. The Delay Timer option helps to organise your wash cycles accordingly.
- If your laundry has to be dried in a tumble dryer, select a high spin speed. Having the least water possible in your laundry will save you time and energy in the drying process.

Washing machine description

GB

Control panel

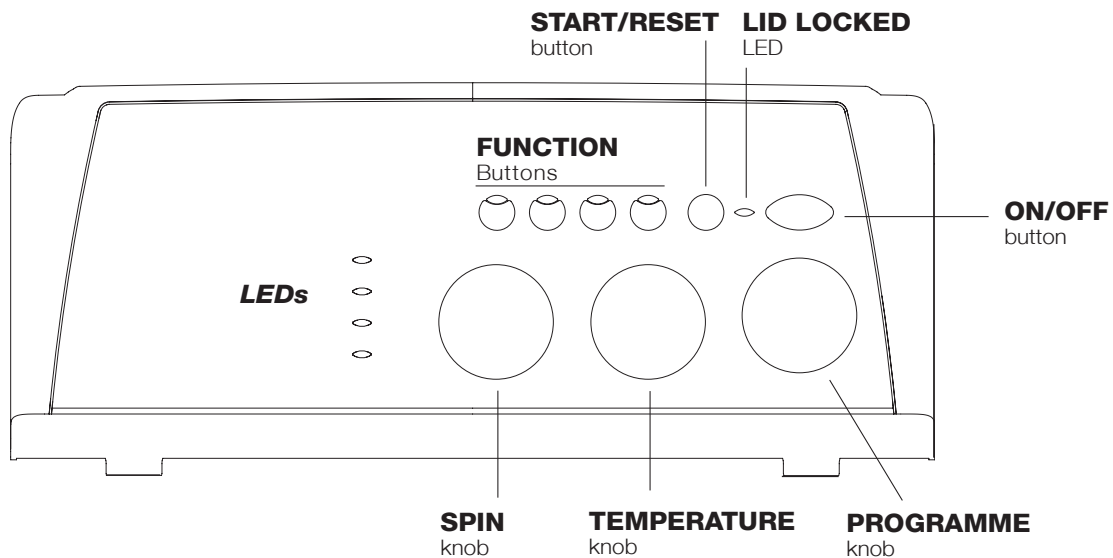

Detergent dispenser to add detergent and fabric softener.

LEDs to find out which wash cycle phase is under way. If the Delay Timer function has been set, the time left until the programme starts will be indicated.

FUNCTION keys to select the functions available. The button corresponding to the function selected will remain on.

SPIN SPEED knob to set the spin speed or exclude the spin cycle completely.

TEMPERATURE knob to set the temperature or the cold wash cycle.

ON/OFF key to turn the washing machine on and off.

START/RESET key to start the programmes or cancel incorrect settings.

ON-OFF/LID LOCK led, to find out whether the washing machine is on (flashing) and if the lid may be opened.

PROGRAMME knob to set the programmes. The knob stays still during the cycle.

Standby mode

This washing machine, in compliance with new energy saving regulations, is fitted with an automatic standby system which is enabled after about 30 minutes if no activity is detected. Press the ON/OFF button briefly and wait for the machine to start up again.

ON-OFF/LID LOCK led:

If this LED is on, the appliance Lid is locked to prevent it from being opened accidentally; to avoid any damages, you must wait for the lamp to flash before you open the Lid.

! The rapid flashing of the ON-OFF/LID LOCK Led together with the flashing of at least one other LED indicates there is an abnormality.

How to open and to close the drum

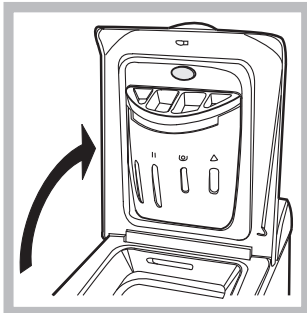

Fig. 1

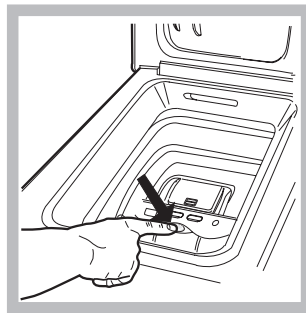

Fig. 2



Fig. 3

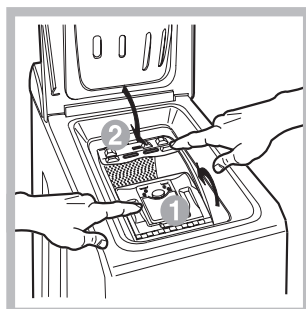

Fig. 4

A) Opening (Fig. 1).

Lift the external lid and open it completely.

B) Opening the drum (Soft opening):

With one finger, push the button indicated in fig. 2 and the drum will open delicately.

C) Loading the washing machine. (Fig. 3).

D) Shutting (Fig. 4).

- close the drum fully by first shutting the front door followed by the rear one;
- then ensure the hooks on the front door are perfectly housed within the seat of the rear door;
- after the hooks have clicked into position, press both doors lightly downwards to make sure they do not come loose;
- finally shut the external lid.

Leds

The LEDS provide important information. This is what they can tell you:

Delay set:

If the Delay Timer function has been enabled (see page 9), once you have started the programme, the LED corresponding to the delay set will begin to flash:



As time passes, the remaining delay will be displayed, and the corresponding LED will flash:



Once the set delay is complete, the flashing LED will turn off and the programme set will start.

Cycle phase under way:

During the wash cycle, the LEDs gradually illuminate on to indicate the cycle phase under way:

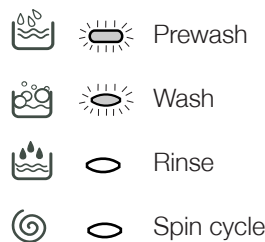

Note: during draining, the LED corresponding to the Spin cycle phase will be turned on.

Function buttons

The FUNCTION BUTTONS also act like LEDS. When a function is selected, the corresponding button is illuminated.

If the function selected is incompatible with the programme set, the button will flash and the function will not be enabled.

If you set a function that is incompatible with another function you selected previously, only the last one selected will be enabled.





Starting and Programmes

Briefly: starting a programme

1. Switch the washing machine on by pressing button .
All the LEDs will light up for a few seconds and the ON-OFF/DOOR LOCK Led will begin to flash.
2. Load your laundry into the washing machine, add the detergent and any fabric softener and shut the appliance door.
3. Set the PROGRAMME knob to the programme required.
4. Set the wash temperature.
5. Set the spin speed.

6. Start the programme by pressing the START/RESET button.
To cancel it, keep the START/RESET button pressed for at least 2 seconds.
7. When the programme is finished, the ON-OFF/DOOR LOCK Led will flash to indicate that the appliance door can be opened. Take out your laundry and leave the appliance door ajar to allow the drum to dry thoroughly. Turn the washing machine off by pressing button .

Programme table

Wash cycles	Description of the wash cycle	Max. temp. (°C)	Max. speed (rpm)	Detergents				Max. load (kg)	Residual dampness %	Energy consumption kWh	Total water lt	Cycle duration
				Prewash	Wash	Fabric softener	Bleach					
Standard												
1	Cotton with prewash: extremely soiled whites.	90°	1000	●	●	●	-	5	62	1,82	64	150'
2	Cotton: extremely soiled whites.	90°	1000	-	●	●	●	5	62	1,90	60	135'
3	Coloured Cottons: lightly soiled whites and delicate colours.	40°	1000	-	●	●	●	5	62	0,53	50	90'
4	Synthetics: heavily soiled resistant colours.	60°	800	-	●	●	●	3	44	0,85	39	110'
4	Synthetics (3): lightly soiled resistant colours.	40°	800	-	●	●	●	3	44	0,53	39	100'
	Cotton Standard 60°C (1): heavily soiled whites and resistant colours.	60°	1000	-	●	●	●	5	62	0,88	47,5	160'
	Cotton Standard 40°C (2): lightly soiled whites and delicate colours.	40°	1000	-	●	●	●	5	62	0,91	63	150'
7	Wool: for wool, cashmere, etc.	40°	800	-	●	●	-	1	-	-	-	65'
8	Cotton Standard 20°C	20°	1000	-	●	●	●	5	-	-	-	180'
Time 4 you												
9	Cotton: Heavily soiled whites and fast colours	60°	1000	-	●	●	-	3,5	62	0,81	35	60'
10	Cotton: Lightly soiled whites and delicate colours (shirts, jumpers, etc.)	40°	1000	-	●	●	-	3,5	-	-	-	50'
11	Synthetics: Delicate colours (all types of slightly soiled garments)	40°	800	-	●	●	-	2,5	-	-	-	40'
12	Express: to refresh lightly soiled garments quickly (not suitable for wool, silk and clothes which require washing by hand).	30°	800	-	●	●	-	3	71	0,25	33	30'
Sport												
13	Special Shoes	30°	600	-	●	●	-	Max. 2 pairs	-	-	-	55'
14	Sport Intensive	30°	600	-	●	●	-	3	-	-	-	85'
Partial programmes												
	Rinse	-	1000	-	-	●	●	5	-	-	-	36'
	Spin + Drain	-	1000	-	-	-	-	5	-	-	-	16'

The length of cycle shown on the display or in this booklet is an estimation only and is calculated assuming standard working conditions. The actual duration can vary according to factors such as water temperature and pressure, the amount of detergent used, the amount and type of load inserted, load balancing and any wash options selected.

1) Test wash cycle in compliance with directive 1061/2010: set wash cycle with a temperature of 60°C.

This cycle is designed for cotton loads with a normal soil level and is the most efficient in terms of both electricity and water consumption; it should be used for garments which can be washed at 60°C. The actual washing temperature may differ from the indicated value.

2) Test wash cycle in compliance with directive 1061/2010: set wash cycle with a temperature of 40°C.

This cycle is designed for cotton loads with a normal soil level and is the most efficient in terms of both electricity and water consumption; it should be used for garments which can be washed at 40°C. The actual washing temperature may differ from the indicated value.

For all Test Institutes:

- 2) Long wash cycle for cottons: set wash cycle  with a temperature of 40°C.
- 3) Long wash cycle for synthetics: set wash cycle 4; with a temperature of 40°C.

Notes

- For programmes 9 and 10, we advise against exceeding a wash load of 3.5 kg.
- For programme 14 we advise against exceeding a wash load of 3 kg.

Cotton Standard 20°C (wash cycle 8) ideal for lightly soiled cotton loads. The effective performance levels achieved at cold temperatures, which are comparable to washing at 40°, are guaranteed by a mechanical action which operates at varying speed, with repeated and frequent peaks.

Express (wash cycle 12) this wash cycle was designed to wash lightly soiled garments quickly: it lasts just 30 minutes and therefore saves both energy and time. By selecting this wash cycle (12 at 30°C), it is possible to wash different fabrics together (except for wool and silk items), with a maximum load of 3 kg.

Setting the temperature

Turn the TEMPERATURE knob to set the wash temperature (see *Programme table*).
The temperature can be lowered, or even set to a cold wash (❄).

Setting the spin speed

Turn the SPIN SPEED knob to set the spin speed for the programme selected.
The maximum spin speeds for each programme are as follows:

Programmes	Maximum spin speed
Cottone	1000 rpm
Synthetics	800 rpm
Wool	800 rpm
Silk	no

The spin speed can be lowered, or the spin cycle can be excluded altogether by selecting symbol

The washing machine will automatically prevent you from selecting a spin speed higher than the maximum speed for each programme.

Note. To avoid excessive vibrations, before every spin cycle the machine distributes the load in a uniform manner by continuously rotating the drum at a speed which is slightly faster than the normal washing speed. When, despite repeated attempts, the load is still not evenly distributed, the machine spins at a lower speed than the set frequency. If the load is excessively unbalanced, the machine attempts to distribute it instead of spinning. The balancing attempts may extend the total duration of the cycle, up to a maximum of 10 minutes.

Functions

To enable a function:

1. press the button corresponding to the desired function, according to the table below;
2. the function is enabled when the corresponding button is illuminated.

Note: The rapid flashing of the button indicates that the corresponding function cannot be selected for the programme set.

Option	Effect	Comments	Enabled with programmes:
 Delay Timer	Delays the start of the wash by up to 9 hours.	Press the button repeatedly until the LED corresponding to the desired delay is turned on. The fifth time the button is pressed, the function will be disabled. N.B.: Once you have pressed the Start/Reset button, the delay can only be decreased if you wish to modify it.	All
 Bleaching	Bleaching cycle designed to remove the toughest stains.	Please remember to pour the bleach into extra compartment 4 (see page 10). This option is incompatible with the EASY IRON option.	2, 3, 4, , , 8 and Rinse cycle.
 Easy iron	By selecting this function, the wash and spin cycles will be modified in order to reduce the formation of creases. At the end of the cycle the washing machine will perform slow rotations of the drum.	To drain the water so that the laundry may be removed, press the START/RESET button. This option is incompatible with the BLEACHING option.	1, 2, 3, 4, , , 8, 9, 10, 11.
 Extra Rinse	Increases the efficiency of the rinse.	Recommended when the appliance has a full load or with large quantities of detergent.	1, 2, 3, 4, , , 7, 8, 9, 10, 11, 13, 14, and Rinse cycle.

Detergents and laundry

GB

Detergent dispenser

Good washing results also depend on the correct dose of detergent: adding too much detergent won't necessarily make for a more efficient wash, and may in fact cause build up on the interior of your appliance and even pollute the environment.

! Do not use hand washing detergents because these create too much foam.

! Use powder detergent for white cotton garments, for pre-washing, and for washing at temperatures over 60°C.

! Follow the instructions given on the detergent packaging.

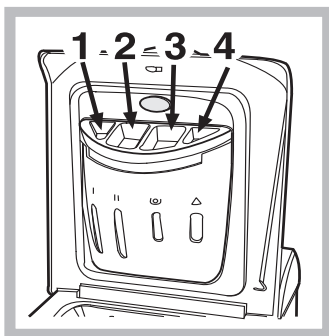

Open up the detergent dispenser and pour in the detergent and fabric softener, as follows.

compartment 1: Detergent for pre-wash (powder)

compartment 2: Detergent for the wash cycle (powder or liquid)

Liquid detergent should only be poured in immediately prior to the wash cycle start.

compartment 3: Additives (fabric softeners, etc.)



When pouring the softener in compartment 3, avoid exceeding the "max" level indicated.

The softener is added automatically into the machine during the last wash. At the end of the wash programme, some water will be left in compartment 3. This is used for the inlet of denser fabric softeners into the machine, i.e. to dilute the more concentrated softeners. Should more than a normal amount of water remain in compartment 3, this means the emptying device is blocked. For cleaning instructions, see page 4. The fabric softener should not overflow from the grid.

compartment 4: Bleach

Bleach cycle

Traditional bleach should be used on sturdy white fabrics, and delicate bleach for coloured fabrics, synthetics and for wool. When pouring in the bleach, be careful not to exceed the "max" level indicated on compartment 4 (see figure).

To run the bleach cycle alone, pour the bleach into compartment 4 and set the Rinse programme  (for cotton fabrics) and push the button  Bleaching.

Preparing your laundry

- Divide your laundry according to:
 - the type of fabric/the symbol on the label.
 - the colours: separate coloured garments from whites.
- Empty all pockets and check for loose buttons.
- Do not exceed the values listed in the "Table of wash cycles", which refer to the weight of the laundry when dry.

How much does your laundry weigh?

- 1 sheet 400-500 g
- 1 pillow case 150-200 g
- 1 tablecloth 400-500 g
- 1 bathrobe 900-1,200 g
- 1 towel 150-250 g

Special items

Wool: for best results, use a specific detergent, taking care not to exceed a load of 1 kg.

Your washing machine could fail to work. Before calling for Assistance (see *page 12*), make sure the problem can't easily be solved by consulting the following list.

Problem

Possible causes/Solution:

The washing machine won't start.

- The appliance is not plugged into the socket, or not enough to make contact.
- There has been a power failure.

The wash cycle won't start.

- The appliance door is not shut properly. The Lid locked Led flashes.
- The  button has not been pressed.
- The START/RESET button has not been pressed.
- The water tap is not turned on.
- A delayed start has been set (using the Delay Timer, see *page 9*).

The washing machine fails to load water.

- The water inlet hose is not connected to the tap.
- The hose is bent.
- The water tap is not turned on.
- There is a water shortage.
- The water pressure is insufficient.
- The START/RESET button has not been pressed.

The washing machine continuously loads and unloads water.

- The drain hose is not fitted between 65 and 100 cm from the floor (see *page 3*).
- The free end of the hose is underwater (see *page 3*).
- The wall drainage system doesn't have a breather pipe.

If the problem persists even after these checks, turn off the water tap, switch the appliance off and call for Assistance. If the dwelling is on one of the upper floors of a building, there may be drain trap problems causing the washing machine to load and unload water continuously. In order to avoid such an inconvenience, special anti-drain trap valves are available in shops.

The washing machine does not drain or spin.

- The programme does not foresee the draining: some programmes require enabling the draining manually.
- The Easy iron option is enabled: to complete the programme, press the START/RESET button.
- The drain hose is bent (see *page 3*).
- The drain duct is clogged.

The washing machine vibrates too much during the spin cycle.

- The drum was not unblocked correctly during installation (see *page 2*).
- The washing machine is not level (see *page 2*).
- The washing machine is closed in between furniture cabinets and the wall (see *page 2*).

The washing machine leaks.

- The water inlet hose is not screwed on correctly (see *page 2*).
- The detergent dispenser is obstructed (to clean it, see *page 4*).
- The drain hose is not secured properly (see *page 3*).

The ON-OFF/DOOR LOCK Led flashes rapidly at the same time as at least one other LED.

- Switch off the machine and unplug the appliance; wait for approximately 1 minute then switch it on again.
- If the problem persists, contact Assistance.

There is too much foam.

- The detergent is not suitable for machine washing (it should bear the definition "for washing machines" or "hand and machine wash", or the like).
- You used too much detergent.

Service

GB

Before calling for Assistance:

- Check whether you can solve the problem on your own (see page 11);
- Restart the programme to check whether the problem has been solved;
- If this is not the case, contact an authorised Technical Service Centre on the telephone number provided on the guarantee certificate.

! Always request the assistance of authorised servicemen.

Notify the operator of:

- the type of problem;
- the appliance model (Mod.);
- the serial number (S/N).

This information can be found on the data plate situated on the rear of the washing machine.

COMMISSION DELEGATED REGULATION (EU) No 1061/2010

Brand	INDESIT
Model	WITL 1061 (EU)
Rated capacity in kg of cotton	5.0
Energy efficiency class on a scale from A+++ (low consumption) to G (high consumption)	A+
Energy consumption per year in kWh ¹⁾	169.0
Energy consumption of the standard 60 °C cotton programme at full load in kWh ²⁾	0.882
Energy consumption of the standard 60 °C cotton programme at partial load in kWh ²⁾	0.644
Energy consumption of the standard 40 °C cotton programme at partial load in kWh ²⁾	0.574
Power consumption of the off-mode in W	0.5
Power consumption of the left-on mode in W	8.0
Water consumption per year in litres ³⁾	8511
Spin-drying efficacy class on a scale from G (minimum efficacy) to A (maximum efficacy)	C
Maximum spin speed attained ⁴⁾	1000
Remaining moisture content ⁵⁾	62%
Programme time of the "standard 60 °C cotton" at full load in minutes	160
Programme time of the "standard 60 °C cotton" at partial load in minutes	120
Programme time of the "standard 40°C cotton" at partial load in minutes	115
Duration of the left-on mode in minutes	30
Noise in dB(A) re 1 pW washing ⁶⁾	61
Noise in dB(A) re 1 pW spinning ⁶⁾	71

¹⁾ The "standard 60°C cotton" at full and partial load and the "standard 40°C cotton" at partial load are the standard washing programmes to which the information in the label and the fiche relates. Standard 60°C cotton and standard 40°C cotton are suitable to clean normally soiled cotton laundry and are the most efficient programmes in terms of combined energy and water consumption. Partial load is half the rated load.

²⁾ Based on 220 standard washing cycles for cotton programmes at 60°C and 40°C at full and partial load, and the consumption of the low-power modes. Actual energy consumption will depend on how the appliance is used.

³⁾ Based on 220 standard washing cycles for cotton programmes at 60°C and 40°C at full and partial load. Actual water consumption will depend on how the appliance is used.

⁴⁾ For the standard 60 °C at full and partial load or the 40°C at partial whichever is lower.

⁵⁾ Attained for 60 °C cotton at full and partial load or the 40°C at partial whichever is higher.

⁶⁾ Based on washing and spinning phases for the standard 60°C cotton programme at full load.

CIS

РУССКИЙ

WITL 1061

Содержание

Установка, 14-15

Распаковка и выравнивание
Подключение к водопроводной и электрической сети
Пробный цикл стирки

Описание стиральной машины, 16-17

Панель управления
Как открыть и закрыть барабан
Индикаторы

Запуск машины. Программы, 18

Краткие инструкции: Порядок запуска программы
Таблица программ

Персонализация стирки, 19

Выбор температуры
Выбор скорости отжима
Функции

Моющие средства и белье, 20

Распределитель моющих средств
Цикл отбеливания
Подготовка белья
Особенности стирки отдельных изделий

Предупреждения и рекомендации, 21

Общие правила безопасности
Утилизация
Экономия и охрана окружающей среды

Обслуживание и уход, 22

Отключение воды и электричества
Уход за стиральной машиной
Уход за дверцей машины и барабаном
Как чистить распределитель моющих средств
Чистка насоса
Проверка заливного шланга

Устранение неисправностей, 23

Сервисное обслуживание, 24

Технические данные

Установка

CIS

! Сохраните данное руководство. Оно должно быть в комплекте со стиральной машиной в случае продажи, передачи оборудования или при переезде на новую квартиру, чтобы новый владелец оборудования мог ознакомиться с правилами его функционирования и обслуживания.

! Внимательно прочитайте руководство: в нем содержатся важные сведения по установке и безопасной эксплуатации стиральной машины.

Распаковка и выравнивание

Распаковка

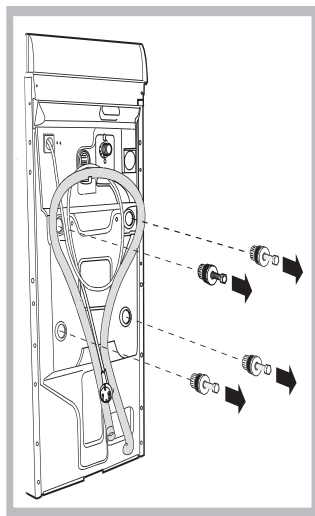

1. Распакуйте стиральную машину.
2. Убедитесь, что оборудование не было повреждено во время транспортировки. При обнаружении повреждений – не подключайте машину – свяжитесь с поставщиком немедленно.
3. Удалите четыре транспортировочных винта и резиновые пробки с прокладками, расположенные в задней части стиральной машины (см. рис.).

4. Закройте отверстия прилагающимися пластиковыми заглушками.

5. Сохраняйте все детали: они Вам понадобятся при последующей транспортировке стиральной машины.

болты, резиновые шайбы и большую металлическую поперечную планку. Закройте образовавшиеся отверстия пластмассовыми заглушками.

! Не разрешайте детям играть с упаковочными материалами.

Выравнивание

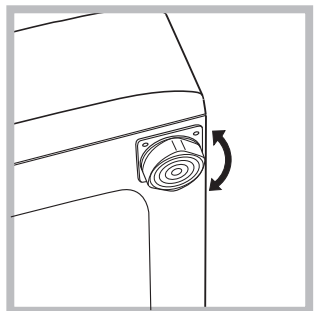

1. Установите стиральную машину на ровном и прочном полу, так чтобы она не касалась стен, мебели и прочих предметов.

2. После установки машины на место отрегулируйте ее устойчивое положение путем вращения передних ножек (см. рис.). Для этого сначала

ослабьте контргайку, после завершения регулировки контргайку затяните.

После установки машины на место проверьте по уровню горизонтальность верхней крышки корпуса, отклонение горизонтали должно быть не более 2°.

Правильное выравнивание оборудования поможет избежать шума, вибраций и смещений во время работы машины. Если стиральная машина стоит на полу, покрытом ковром, убедитесь, что ее основание возвышается над ковром. В противном случае вентиляция будет затруднена или вовсе невозможна.

Подключение к водопроводной и электрической сети

Подсоединение заливного шланга

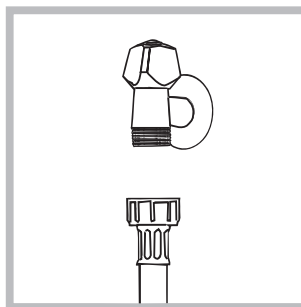

1. Прикрутите шланг подачи к крану холодной воды с резьбовым отверстием 3/4 gas (см. схему).

Перед подсоединением откройте водопроводный кран до тех пор, пока из него не потечет чистая вода.

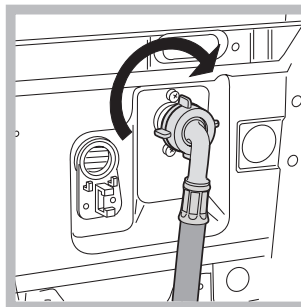

2. Подсоедините заливной шланг к стиральной машине, навинтив его на водоприемник, расположенный в задней верхней части справа (см. рис.).

3. Убедитесь, что шланг не перекручен и не пережат.

! Давление воды должно быть в пределах значений, указанных в таблице Технических характеристик (см. с. 15).

! Если длина водопроводного шланга окажется недостаточной, обратитесь в Авторизованный Сервисный центр.

Подсоединение сливного шланга

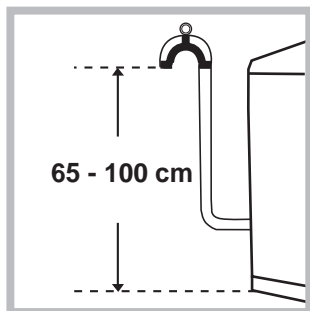

Повесьте загнутый конец сливного шланга на край раковины, ванны, или поместите в специальный вывод канализации. Шланг не должен перегибаться. Верхняя точка сливного шланга должна находиться на высоте 65-100 см от пола. Расположение сливного шланга должно обеспечивать разрыв струи при сливе (конец шланга не должен быть опущен в воду).

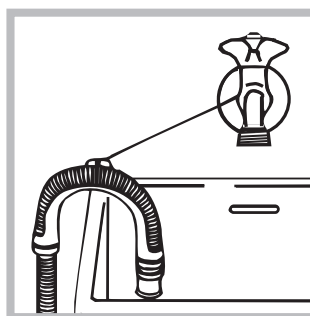

В случае крепления на край ванной или раковины, шланг вешается с помощью направляющей (входит в комплект поставки), которая крепится к крану (рис.).

❗ Не рекомендуется применение удлинителей для сливного шланга, при необходимости допускается его наращивание шлангом такого же диаметра и длиной не более 150 см.

Подсоединение к электросети

Внимание! Оборудование обязательно должно быть заземлено!

1. Машина подключается к электрической сети при помощи двухполюсной розетки с заземляющим контактом (розетка не поставляется с машиной). Фазный провод должен быть подключен через автомат защиты сети, рассчитанный на максимальный ток (ток срабатывания) 16 А, и имеющий время срабатывания не более 0,1 с.
2. При наличии вблизи от предполагаемого места установки машины розетки с заземляющим контактом, имеющей трехпроводную подводку кабеля с медными жилами сечением не менее 1,5 кв. мм (или алюминиевыми жилами сечением не менее 2,5 кв. мм), доработка электросети не производится. При отсутствии указанной розетки и проводки следует провести их монтаж.
3. Прокладка заземления отдельным проводом не допускается.
4. Для доработки электрической сети рекомендуется применять провод типа ППВ 3х1,5 380 ГОСТ 6223-79. Допускается применение других марок кабеля, обеспечивающих пожаро- и электробезопасность при эксплуатации машины.

Перед включением машины в сеть убедитесь, что:

- розетка и проводка соответствуют требованиям, изложенным в данном разделе инструкции;
- напряжение и частота тока сети соответствуют данным машины;
- розетка и вилка одного типа;

- розетка заземлена в соответствии с нормами безопасности, описанными в данном разделе инструкции (допускается организация заземления рабочим нулем, при условии, что защитная линия не имеет разрыва и подключена напрямую в обвод каких-либо приборов (например, электрического счетчика).

Если вилка не подходит к розетке, ее следует заменить на новую, соответствующую розетке, или заменить питающий кабель. Замена кабеля должна производиться только квалифицированным персоналом. Запрещается использование переходников, двойных и более розеток и удлинителей (они создают опасность возгорания). Если Вы считаете их использование необходимым, применяйте один единственный удлинитель, удовлетворяющий требованиям безопасности. *Оборудование, подключенное с нарушением требований безопасности бытовых приборов большой мощности, изложенных в данной инструкции, является потенциально опасным. Производитель не несет ответственности за ущерб здоровью и собственности, если он вызван несоблюдением указанных норм установки.*

Первый цикл стирки

По завершении установки, перед началом эксплуатации необходимо произвести один цикл стирки со стиральным порошком, но без белья, по программе 90°C без предварительной стирки.

Описание стиральной машины

CIS

Панель управления

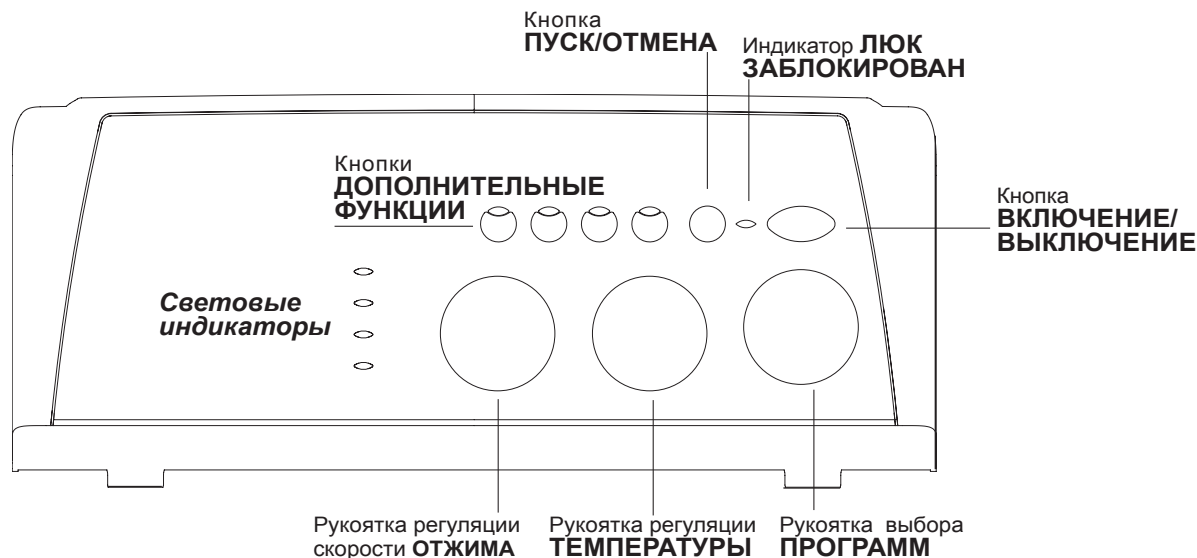

Ячейка для стирального порошка, наполняе -мая стиральным порошком и добавками (смотреть стр. 20).

Световые индикаторы служат для контроля за выполнением программы стирки. Если была включена функция Таймер задержки, индикаторы показывают время, остающееся до запуска программы (смотреть стр. 17).

Рукоятка **ОТЖИМ** служит для регуляции скорости отжима или для его исключения (смотреть стр. 19).

Кнопки **ДОПОЛНИТЕЛЬНЫЕ ФУНКЦИИ** служат для подключения имеющихся дополнительных функций. Кнопка выбранной функции останется включенной.

Рукоятка **ТЕМПЕРАТУРА** служит для регуляции температуры или для стирки в холодной воде (смотреть стр. 19).

Кнопка **ВКЛЮЧЕНИЕ/ВЫКЛЮЧЕНИЕ** служит для включения и выключения стиральной машины.

Кнопка **ПУСК/ОТМЕНА** служит для запуска программ или для отмены ошибочного программирования.

Индикатор **ВКЛЮЧЕНИЕ/ЛЮК ЗАБЛОКИРОВАН** мигает, когда стиральная машина включена, и горит, не мигая, если люк не заблокирован (смотреть стр. 17).

Рукоятка выбора **ПРОГРАММ** служит для выбора программ (смотреть стр. 18). В процессе выполнения программы рукоятка остается неподвижной.

Режим ожидания

Настоящая стиральная машина отвечает требованиям новых нормативов по экономии электроэнергии, укомплектована системой автоматического отключения (режим сохранения энергии), включающейся через 30 минут простоя машины. Нажмите один раз кнопку **ВКЛЮЧЕНИЕ/ВЫКЛЮЧЕНИЕ** и подождите, пока машина вновь включится.

! Индикатор ВКЛЮЧЕНИЕ/ЛЮК ЗАБЛОКИРОВАН:

Горящий индикатор означает, что люк заблокирован во избежание его случайного открывания. во избежание повреждений перед тем как открыть люк, необходимо дождаться, когда замигает индикатор.

! Частое мигание индикатора **ВКЛЮЧЕНИЕ/ЛЮК ЗАБЛОКИРОВАН** одновременно с любым другим индикатором означает неисправность (смотреть стр. 23).

Как открыть и закрыть барабан



рис. 1



рис. 2

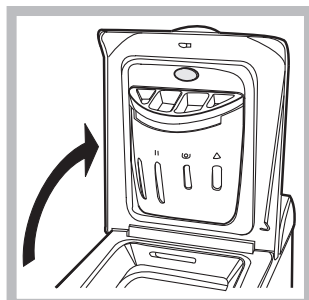

рис. 3

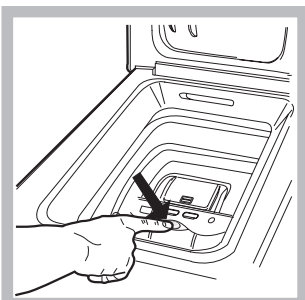

рис. 4

А) ОТКРЫВАНИЕ (рис. 1):

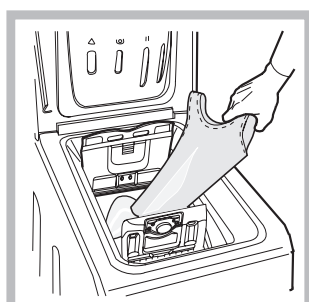
Поднимите внешнюю крышку и полностью ее откройте.

В) Открывание барабана (Soft opening – Плавное открывание):

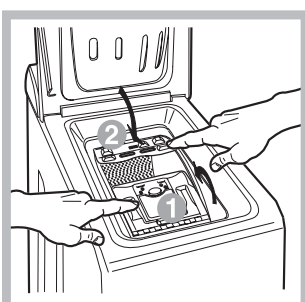
Нажмите кнопку, показанную на рис. 2, крышка барабана плавно откроется.

С) ЗАГРУЗКА СТИРАЛЬНОЙ МАШИНЫ (рис. 3).

Д) ЗАКРЫВАНИЕ (рис. 4):

- закройте полностью барабан, опуская сначала переднюю дверцу, а затем заднюю;
- затем удостоверьтесь, что крюки передней дверцы точно вошли в предназначенные места на задней дверце;
- после того, как крюки защелкнулись, нажмите обе дверцы слегка вниз, чтобы убедиться они закрыты плотно;
- и, наконец, закройте внешнюю крышку.

Индикаторы

Индикаторы сообщают пользователю важные сведения. Значение индикаторов:

Отложенный старт:

Если была включена функция Delay Timer (Таймер задержки) (смотри стр. 19), после запуска программы замигает светодиод, соответствующий выбранной задержке:



По мере отсчета времени будет показываться остающееся время вместе с миганием соответствующего индикатора:



По прошествии заданной задержки мигающий светодиод погаснет, и запустится выбранная программа.

Текущая фаза цикла:

В процессе цикла стирки индикаторы будут загораться один за другим, показывая фазу выполнения программы:



Примечание: в процессе слива загорится индикатор, соответствующий циклу Отжима.

Кнопки выбора функции

КНОПКИ ВЫБОРА ФУНКЦИИ также являются индикаторами.

При выборе функции загорается соответствующая кнопка.

Если выбранная функция является несовместимой с заданной программой, кнопка будет мигать, и такая функция не будет активирована.

Если будет выбрана функция, несовместимая с другой, ранее выбранной функцией, останется включенной только последняя выбранная функция.

Запуск машины. Программы

CIS

Краткие инструкции: Порядок запуска программы







1. Включите стиральную машину, нажав на кнопку . Все индикаторы загорятся на несколько секунд, затем погаснут, и индикатор ВКЛЮЧЕНИЕ/ЛЮК ЗАБЛОКИРОВАН начнет мигать.
2. Загрузите белье в барабан, засыпьте стиральное вещество и добавки (смотрите стр. 20), закройте крышки барабана и внешний люк.
3. Выбрать при помощи рукоятки выбора ПРОГРАММ нужную программу.
4. Выбрать температуру стирки (см. стр. 19).
5. Выбрать скорость отжима (см. стр. 19).
6. Запустите программу, нажав кнопку ПУСК/СБРОС (Start/Reset). Для отмены запуска держите нажатой кнопку ПУСК/СБРОС (Start/Reset) в течение 2-х секунд.
7. По завершении программы индикатор ВКЛЮЧЕНИЕ/ЛЮК ЗАБЛОКИРОВАН замигает, сигнализируя, что можно открыть люк. Вынуть белье и оставить люк полуоткрытым для сушки барабана. Выключить стиральную машину, нажав кнопку .

Таблица программ

Программы	Описание программы	Макс. темп. (°C)	Макс. скорость (об./мин.)	Стиральные средства				Макс. загрузка (кг)	Продолжить цикла
				Предварительная стирка	Стирка	Ополаскиватель	Отбеливатель		
Обычные программы									
1	Хлопок: стирка с замачиванием	90°	1000	●	●	●	-	5	150'
2	Хлопок: интенсивная стирка	90°	1000	-	●	●	●	5	135'
3	Хлопок: бережная стирка	40°	1000	-	●	●	●	5	90'
4	Синтетика: интенсивная стирка	60°	800	-	●	●	●	3	110'
	Хлопок стандартная 60°C: интенсивная стирка	60°	1000	-	●	●	●	5	160'
	Хлопок стандартная 40°C (1): интенсивная стирка	40° (Max. 60°)	1000	-	●	●	●	5	150'
7	Шерсть: для шерсти, кашемира и т.д.	40°	800	-	●	●	-	1	65'
8	Хлопок стандартная 20°C	20°	1000	-	●	●	●	5	180'
4 программы для Вас									
9	Хлопок: Сильно загрязненное и устойчивое цветное белье	60°	1000	-	●	●	-	3,5	60'
10	Хлопок: Слабо загрязненное белое и линяющее цветное белье (сорочки, майки и пр.)	40°	1000	-	●	●	-	3,5	50'
11	Синтетика: Слабо загрязненное линяющее цветное белье (любая одежда)	40°	800	-	●	●	-	2,5	40'
12	Экспресс: для быстрого освежения слабозагрязнённого белья (не для шерсти, шелка и изделия ручной стирки).	30°	800	-	●	●	-	3	30'
Спорт									
13	Спортивная обувь	30°	600	-	●	●	-	(макс. 2 пары.)	55'
14	Спорт	30°	600	-	●	●	-	3	85'
Частные программы									
	Полоскание	-	1000	-	-	●	●	5	36'
	Отжим + Слив без отжима	-	1000	-	-	-	-	5	16'

Продолжительность цикла, показанная на дисплее или указанная в инструкциях является расчетом, сделанным на основании стандартных условий. Фактическая продолжительность может варьировать в зависимости от многочисленных факторов таких как температура и давление воды на подаче, температура помещения, количество моющего средства, количество и тип загруженного белья, балансировка белья, выбранные дополнительные функции.

1) Программы управления в соответствии с Директивой EN 60456: задайте программу  с температурой 60°C.

Примечание

-Рекомендуется, чтобы для программ 9 - 10 загрузка белья не превышала 3,5 кг.

-Для программы 14 рекомендуется, чтобы вес загружаемого белья не превышал 3 кг.

Х/б белья стандартная программа 20°C (программа 8) идеально подходит для стирки х/б белья со средним загрязнением. Отличные результаты получаются также при стирке в холодной воде, сравнимые со стиркой при 40°, обеспечиваются механическим действием с разной скоростью с повторяющимися частыми пиками.

Экспресс: (программа 12 для Синтетических тканей) предназначена для быстрой стирки слабозагрязненного белья: цикл длится всего 30 минут, что позволяет сэкономить время и электроэнергию. Установив эту программу (12 при температуре 30°C), Вы можете стирать различные виды тканей вместе (за исключением шерсти и шелка) при максимальной загрузке белья 3 кг. Мы рекомендуем использовать жидкое моющее средство.

Выбор температуры

Выбор температуры стирки производится при помощи рукоятки ТЕМПЕРАТУРА (см. Таблицу программ на стр. 18). Значение температуры может быть уменьшено вплоть до стирки в холодной воде (❄).

Выбор скорости отжима

Выбор скорости отжима выбранной программы производится при помощи рукоятки ОТЖИМ. Для разных программ предусматривается разная максимальная скорость отжима:

Программы Максимальная скорость отжима

Хлопок	1000 оборотов в минуту
Синтетика	800 оборотов в минуту
Шерсть	800 оборотов в минуту
Шелк	без отжима

Скорость отжима может быть уменьшена или же можно совсем исключить отжим, повернув рукоятку в положение . Машина автоматически не допускает установку скорости отжима, превышающую максимальную скорость, предусмотренную для каждой программы.

Примечание: Во избежание чрезмерных вибраций перед каждым отжимом машина равномерно распределяет белье в барабане. Это происходит за счет непрерывного вращения барабана со скоростью, слегка превышающей скорость стирки.

Если после нескольких попыток белье не распределяется равномерно, машина производит отжим с более низкой скоростью.

При невозможности балансировки машина заменяет отжим операцией балансировки.

Возможные попытки балансировки могут продлить общую продолжительность цикла макс. на 10 минут.

Функции

Различные функции стирки машины позволяют достичь желаемой чистоты и белизны вашего белья. Порядок выбора функций:

1. нажать кнопку нужной функции в соответствии с приведенной ниже таблицей;
2. включение соответствующей кнопки означает, что функция активирована.

Примечание: Частое мигание кнопки означает, что данная функция не может быть активирована для заданной программы.

Функции	Назначение	Использование	Доступна с программами:
 Таймер отсрочки	Отсрочка запуска программы вплоть до 9 ч.	Нажать кнопку несколько раз вплоть до включения индикатора, соответствующего требуемого отложенного старта. При пятом нажатии кнопки функция отключается. ПРИМЕЧАНИЕ: После нажатия кнопки Пуск/Обнуление можно изменить значение отложенного старта только в сторону уменьшения.	Со всеми программами
 Удаление пятен	Цикл отбеливания для удаления наиболее стойких загрязнений.	Налейте отбеливатель в дополнительную вставку 4 (см. с. 20). Опция не используется с функцией «ЛЕГКАЯ ГЛАЖКА».	2, 3, 4, , , 8, Полоскание.
 Легкая глажка	При выборе этой функции циклы стирки и отжима изменяются таким образом, чтобы сократить снимаемость белья.	Для слива воды и выгрузки белья необходимо нажать кнопку ПУСК/ОТМЕНА. Опция не используется с функцией «УДАЛЕНИЕ ПУТЕН».	1, 2, 3, 4, , , 8, 9, 10, 11.
 Дополнительное полоскание	По завершении цикла машина производит медленное вращение барабана.	Применение этой функции рекомендуется при полной загрузке машины или при использовании большого количества моющего средства.	1, 2, 3, 4, , , 7, 8, 9, 10, 11, 13, 14, Полоскание.

Моющие средства и белье

CIS

Распределитель моющих средств

Хороший результат стирки зависит также от правильной дозировки моющего средства: его избыток не гарантирует более эффективную стирку, напротив может привести к образованию налетов внутри машины и загрязнению окружающей среды.

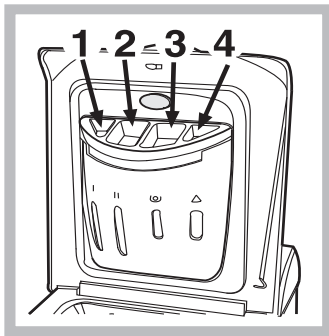

Выдвиньте распределитель и заполните его отделения моющим средством и смягчителем:

Отделение 1: моющее средство для предварительной стирки (порошок)

ячейка 2: Стиральное вещество (порошок или жидкость)

Жидкое стиральное вещество следует помещать непосредственно в барабан в специальном круглом пластмассовом дозаторе.

ячейка 3: Добавки (ополаскиватель и т.д.)

Когда вы наливаете ополаскиватель в ячейку 3, обращайте внимание, чтобы не превысить максимальный уровень, указанный отметкой «max».

Ополаскиватель автоматически подается в барабан в процессе последнего ополаскивания. По завершении программы стирки в ячейке 3 остается вода. Она необходима для подачи в барабан очень густых ополаскивателей, т.е. для разбавления концентрированных ополаскивателей. Если в ячейке 3 останется воды больше нормального, это значит, что канал слива ополаскивателя в барабан засорился. Смотрите описание чистки ячеек на *стр. 10*.

ячейка 4: Цикл отбеливания

Цикл отбеливания

Обычный отбеливатель используется для прочных белых тканей, **деликатный** - для цветных, синтетических тканей и для шерсти.

Для осуществления **только отбеливания** налейте отбеливатель в дополнительную вставку **4**, выберите программу Полоскание  (для хлопковых тканей) или Деликатное полоскание  (для синтетических тканей) и задействуйте функцию «Удаление пятен» (см. с. 19). **Для отбеливания в процессе стирки** добавьте стиральный порошок и смягчитель, выберите нужную программу и задействуйте функцию «Удаление пятен».

Подготовка белья

- Разберите белье:
 - в соответствии с типом ткани / обозначения на этикетке
 - по цвету: отделите цветное белье от белого.
- Выньте из карманов все предметы и проверьте хорошо ли держатся пуговицы.
- Не превышайте значения, указанные в «Таблице программ», указывающие вес сухого белья.

Вес белья

- 1 простыня 400 – 500 г
- 1 наволочка 150 -200 г
- 1 скатерть 400 – 500 г
- 1 халат 900 –1,200 г
- 1 полотенце 150 -250 г

Особенности стирки отдельных изделий

Шерсть: Для достижения наилучших результатов стирки загружайте не более 1 кг белья и используйте специальные жидкие средства, предназначенные для стирки шерстяных изделий.

! Стиральная машина спроектирована и изготовлена в соответствии с международными нормами безопасности. Внимательно прочитайте настоящие предупреждения, составленные в целях вашей безопасности.

Общие правила безопасности

- Не разрешайте пользоваться машиной лицам (включая детей) с ограниченными физическими, сенсорными, умственными способностями и не обладающих достаточными знаниями и опытом, если только они не пользуются машиной под наблюдением и после инструктажа со стороны лиц, ответственных за их безопасность. Не разрешайте детям играть с машиной.
- Для домашнего использования. Данное изделие является бытовым электроприбором, не предназначенным для профессионального использования. Запрещается модифицировать его функции.
- Не касайтесь работающей машины, если ваши руки или ноги сырые; не пользуйтесь оборудованием босиком.
- Не тяните за питающий кабель, чтобы вынуть вилку из розетки: беритесь за вилку.
- Не касайтесь сливаемой воды, ее температура может быть очень высокой.
- При остановке машины разблокировка замка дверцы срабатывает с трехминутной задержкой. Не пытайтесь открыть дверцу в этом промежуток времени (а тем более во время работы оборудования!): это может повредить механизм блокировки.
- В случае неисправности при любых обстоятельствах не касайтесь внутренних частей машины, пытайтесь починить ее.
- Следите, чтобы дети не приближались к работающей стиральной машине.
- Если необходимо переместить стиральную машину, выполняйте эту операцию вдвоем или втроем с предельной осторожностью. Никогда не пытайтесь поднять машину в одиночку — оборудование чрезвычайно тяжелое.
- Перед помещением в стиральную машину белья убедитесь, чтобы барабан был пуст.

Утилизация

- Уничтожение упаковочного материала: соблюдайте действующие требования по утилизации упаковочных материалов.
- Согласно Европейской директиве 2012/19/EU по утилизации электрического и электронного оборудования (WEEE) старые электробытовые

приборы не должны помещаться в общий городской неотсортированный поток отходов: они должны собираться отдельно, чтобы оптимизировать восстановление и переработку их материалов и уменьшить негативное воздействие на здоровье человека и экологию. Указанный на изделии символ перечеркнутого ведра на колесах напоминает, что при утилизации это оборудование следует поместить отдельно. Для получения информации по правильной утилизации старого оборудования следует обратиться в местные органы управления или в фирму-поставщик.

- Утилизация старой стиральной машины: перед сдачей машины в утиль обрежьте питающий кабель и снимите дверцу.

Экономия энергии и охрана окружающей среды

Экологичная технология

Благодаря новой технологии Indesit вашей стиральной машине требуется вдвое меньше воды для получения наилучших результатов стирки: это забота об окружающей среде без отказа от максимальной чистоты.

Экономия мощных средств, воды, электроэнергии и времени

- Для экономии ресурсов следует максимально загружать стиральную машину. Один цикл стирки при полной загрузке вместо двух циклов с наполовину загруженным барабаном позволяет сэкономить до 50% электроэнергии.
- Цикл предварительной стирки необходим только для очень грязного белья. При цикле предварительной стирки расходуется больше стирального порошка, времени, воды и на 5 - 15% больше электроэнергии.
- Если вы обрабатываете пятна пятновыводителем или замочите белье перед стиркой, это поможет избежать стирки при высоких температурах. Использование программы стирки при 60°C вместо 90°C, или 40°C вместо 60°C позволяет сэкономить до 50% электроэнергии.
- Правильная дозировка стирального порошка в зависимости от жесткости воды, степени загрязнения и количества загружаемого белья помогает избежать нерационального расхода моющего средства и загрязнения окружающей среды: хотя стиральные порошки и являются биоразлагаемыми, они содержат вещества, отрицательно влияющие на экологию. Кроме того, по возможности избегайте использовать ополаскиватели.
- Использование стиральной машины утром или вечером уменьшит пиковую нагрузку на электросеть. Функция «Таймер» (см. с. 19) поможет организовать Вашу стирку соответствующим образом.
- Если белье должно сушиться в сушильном автомате, необходимо выбрать высокую скорость отжима. Интенсивный отжим экономит время и электроэнергию в процессе сушки.

Обслуживание и уход

CIS

Отключение воды и электричества

- Перекрывайте водопроводный кран после каждой стирки. Таким образом сокращается износ водопроводной системы стиральной машины и устраняется вероятность протечек.
- Всегда вынимайте вилку из розетки перед мойкой и обслуживанием машины.

Уход за стиральной машиной

Внешние и резиновые части машины очищайте мягкой тканью с теплой мыльной водой. Не используйте растворители или абразивные чистящие средства.

Уход за дверцей машины и барабаном

- После каждой стирки оставляйте дверцу машины полукоткрытой во избежание образования в барабане неприятных запахов и плесени.

Чистка насоса

Стиральная машина имеет сливной насос самоочищающегося типа, который не требует очистки или особого обслуживания. Однако мелкие предметы (монеты, пуговицы и др.) могут случайно попасть в насос. Для их извлечения насос оборудован «уловителем» — фильтром, доступ к которому закрыт нижней передней панелью.

! Убедитесь, что цикл стирки закончился, и отключите оборудование от сети.

Как достать предметы, упавшие в пространство между барабаном и кожухом машины:

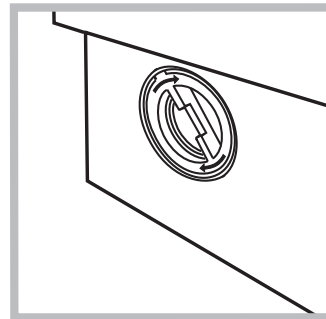
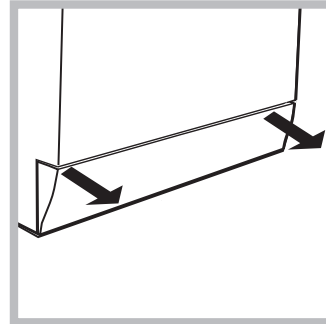

1. снимите нижний плинтус в передней части стиральной машины, потянув обеими руками за его края (смотрите рисунок);

2. выверните крышку фильтра, вращая ее против часовой стрелки (см. рис.): из насоса может вылиться немного воды — это нормальное явление.

3. тщательно прочистите фильтр изнутри;

4. заверните крышку обратно;

5. установите на место переднюю панель, предварительно убедившись, что крюки вошли в соответствующие петли.

Проверка заливного шланга

Проверяйте шланг не реже одного раза в год. При любых признаках течи или повреждения немедленно замените шланг. Во время работы машины неисправный шланг, находящийся под давлением воды, может внезапно лопнуть.

! Никогда не используйте шланги, бывшие в употреблении.

Как чистить распределитель моющих средств

Разборка:

Слегка нажмите на большую кнопку на передней стороне распределителя и вытяните его вверх (рис. 1, 2).

Чистка:

Затем промойте распределитель под струей воды (рис. 3), используя старую зубную щетку. Выньте пару сифонов, вставленных в вершину отделений 1 и 2 (рис. 4), проверьте не забиты ли они и промойте их.

Сборка:

Установите пару сифонов в специальные отверстия и затем поместите распределитель на место, вставляя его до щелчка (рис. 4, 2 и 1).



Рис. 1



Рис. 2



Рис. 3



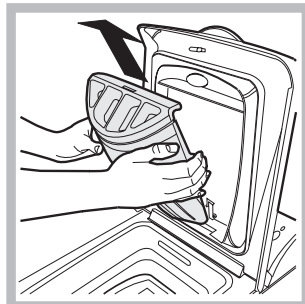

Рис. 4

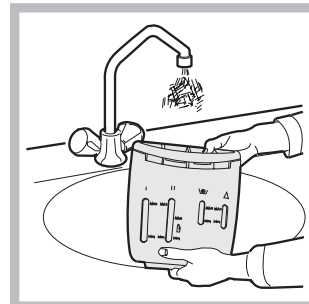
В случае неудовлетворительных результатов стирки или возникновения неисправностей, прежде чем обратиться в Авторизованный Сервисный центр (см. с. 24), прочитайте этот раздел. В большинстве случаев Вы можете решить возникшие проблемы сами.

Обнаруженная неисправность:

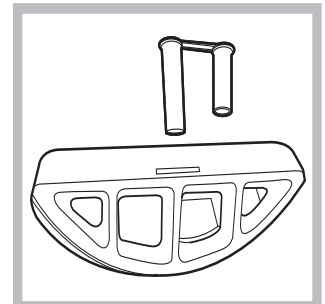
Возможные причины / Методы устранения:

- Стиральная машина не включается.**
- Вилка не вставлена в розетку или вставлена плохо, не обеспечивая контакта.
 - В доме отключено электричество.
- Цикл стирки не запускается.**
- Люк плохо закрыт (мигает индикатор Блокировки люка).
 - Не была нажата кнопка .
 - Не была нажата кнопка ПУСК/СБРОС (Start/Reset).
 - Закрыт кран подачи воды.
- Стиральная машина не заливает воду.**
- Заливной шланг не подсоединен к крану.
 - Шланг пережат.
 - Закрыт кран подачи воды.
 - В доме нет воды.
 - Недостаточное водопроводное давление.
 - Не была нажата кнопка ПУСК/СБРОС (Start/Reset).
- Стиральная машина непрерывно заливает и сливает воду.**
- Сливной шланг расположен ниже 65 или выше 100 см. от пола (см. с. 15).
 - Конец сливного шланга погружен в воду (см. с. 15).
 - Настенный слив не имеет сливной трубы.
- Если сливной шланг встроен в канализацию, имейте в виду, что на верхних этажах может создаваться «сифонный эффект» — машина одновременно сливает и заливает воду. Для предотвращения подобного эффекта устанавливается специальный клапан (*антисифон*).
- Стиральная машина не производит слив и отжим.**
- Выбранная программа не предусматривает слив воды — для некоторых программ необходимо включить слив вручную (см. с. 18).
 - Активизирована дополнительная функция Легкая глажка: для завершения программы нажмите кнопку ПУСК/СБРОС (Start/Reset) (см. с. 19).
 - Сливной шланг пережат (см. с. 15) или засорен.
 - Засор в канализации.
- Сильная вибрация при отжиге.**
- При установке стиральной машины барабан был разблокирован неправильно (см. с. 14).
 - Стиральная машина плохо выровнена (см. с. 14).
 - Зазор между машиной и стеной/мебелью недостаточен (см. с. 14).
- Протечки воды из стиральной машины.**
- Плохо закреплен заливной шланг (гайка на конце шланга неплотно затянута и неправильно установлена прокладка (см. с. 14)).
 - Распределитель моющих средств забит остатками моющих средств (о чистке распределителя (см. с. 22)).
 - Плохо закреплен сливной шланг (см. с. 15).
- Индикатор ВКЛЮЧЕНИЕ/ЛЮК ЗАБЛОКИРОВАН часто мигает одновременно с любым другим индикатором.**
- Выключите машину и выньте штепсельную вилку из электророзетки, подождите 1 минуту и вновь включите машину. Если неисправность не устраняется, обратитесь в Технический Сервис.
- Избыточное пенообразование.**
- Используется моющее средство, неподходящее для автоматических стиральных машин с фронтальной загрузкой.
 - Передозировка моющего средства.

Сервисное обслуживание

CIS

Перед тем как обратиться в Авторизованный Сервисный центр:

- Убедитесь, что вы не можете устранить неисправность самостоятельно (см. с. 23).
- Запустите программу повторно для проверки исправности машины.
- В противном случае обратитесь в Авторизованный Сервисный центр по телефону, указанному в гарантийном документе.

! Не пользуйтесь услугами лиц, не уполномоченных Производителем. При ремонте требуйте использования оригинальных запасных частей.

При обращении в Авторизованный Сервисный центр сообщите:

- тип неисправности;
- номер гарантийного документа (сервисной книжки, сервисного сертификата и т.п.);
- модель машины (Мод.) и серийный номер (S/N), указанные в информационной табличке, расположенной на задней панели стиральной машины.

Технические данные	
Модель	WITL 1061
Страна-изготовитель	Италия
Габаритные размеры	ширина 40 см высота 85 см глубина 60 см
Вместимость	от 1 до 5 кг
Номинальное значение напряжения электропитания или диапазон напряжения	220-240 V ~
Условное обозначение рода электрического тока или номинальная частота переменного тока	50 Hz
Класс защиты от поражения электрическим током	Класс защиты I
Водопроводное подсоединение	максимальное давление 1 МПа (10 бар) минимальное давление 0,05 МПа (0,5 бар) емкость барабана 42 литра
Скорость отжима	до 1000 оборотов в минуту
Программы управления в соответствии с Директивой EN 60456	программа  ; температура 60°C; при загрузке до 5 кг.
   	Данное изделие соответствует следующим Директивам Европейского Сообщества: - 2004/108/CE (Электромагнитная совместимость); - 2006/95/CE (Низкое напряжение); - 2012/19/EU
В случае необходимости получения информации по сертификатам соответствия или получения копий сертификатов соответствия на данную технику, Вы можете отправить запрос по электронному адресу cert.rus@indesit.com .	
Дату производства данной техники можно получить из серийного номера, расположенного под штрих-кодом (S/N XXXXXXXXX), следующим образом	- 1-ая цифра в S/N соответствует последней цифре года, - 2-ая и 3-я цифры в S/N - порядковому номеру месяца года, - 4-ая и 5-ая цифры в S/N - день
Степень защиты от попадания твердых частиц и влаги, обеспечиваемая защитной оболочкой, за исключением низковольтного оборудования, не имеющего защиты от влаги: IPX4	
Класс энергопотребления	A

Производитель: Indesit Company
Виале А. Мерлони 47, 60044, Фабриано (АН), Италия

Импортер: ООО "Индезит РУС"

С вопросами (в России) обращаться по адресу: до 01.01.2011: Россия, 129223, Москва, Проспект Мира, ВВЦ, пав. 46
с 01.01.2011: Россия, 127018, Москва, ул. Двинцев, дом 12, корп. 1



Italiano

WITL 1061

Sommario

Installazione, 26-27

Disimballo e livellamento
Collegamenti idraulici ed elettrici
Primo ciclo di lavaggio
Dati tecnici

Manutenzione e cura, 28

Escludere acqua e corrente elettrica
Pulire la lavabiancheria
Pulire la pompa
Controllare il tubo di alimentazione dell'acqua
Come smontare e pulire il cassetto dei detersivi

Precauzioni e consigli, 29

Sicurezza generale
Smaltimento
Risparmiare e rispettare l'ambiente

Descrizione della lavabiancheria, 30-31

Pannello di controllo
Come aprire e chiudere il cestello
Spie

Avvio e Programmi, 32

In breve: avviare un programma
Tabella dei programmi

Personalizzazioni, 33

Impostare la temperatura
Impostare la centrifuga
Funzioni

Detersivi e biancheria, 34

Cassetto dei detersivi
Ciclo candeggio
Preparare la biancheria
Capi particolari

Anomalie e rimedi, 35

Assistenza, 36

Assistenza Attiva 7 giorni su 7

Installazione

! È importante conservare questo libretto per poterlo consultare in ogni momento. In caso di vendita, di cessione o di trasloco, assicurarsi che resti insieme alla lavabiancheria per informare il nuovo proprietario sul funzionamento e sui relativi avvertimenti.

! Leggere attentamente le istruzioni: ci sono importanti informazioni sull'installazione, sull'uso e sulla sicurezza.

Disimballo e livellamento

Disimballo

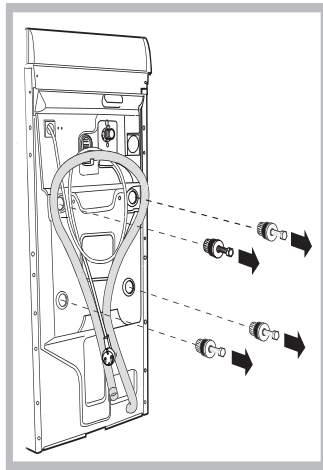

1. Disimballare la lavabiancheria.
2. Controllare che la lavabiancheria non abbia subito danni nel trasporto. Se fosse danneggiata non collegarla e contattare il rivenditore.
3. Rimuovere le quattro viti di protezione per il trasporto e il gommino con il relativo distanziale, posti nella parte posteriore (vedi figura).

4. Chiudere i fori con i tappi di plastica in dotazione.
5. Conservare tutti i pezzi: qualora la lavabiancheria debba essere trasportata, dovranno essere rimontati.

Attenzione. In caso di riutilizzo le viti più corte devono essere montate in alto.

! Gli imballaggi non sono giocattoli per bambini.

Livellamento

La vostra lavabiancheria potrà essere rumorosa se i due piedini non sono regolati in modo che la stessa risulti perfettamente in piano.

1. Installare la lavabiancheria su un pavimento piano e rigido, senza appoggiarla a muri, mobili o altro.

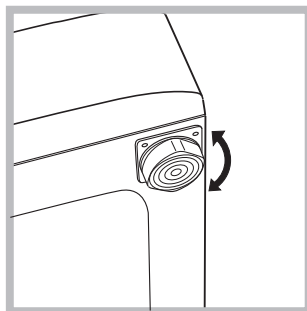

2. Se il pavimento non fosse perfettamente orizzontale, compensare le irregolarità svitando o avvitando i piedini anteriori posteriori (vedi figura); l'angolo di inclinazione, misurato sul piano di lavoro, non deve superare i 2°.

Un accurato livellamento dà stabilità alla macchina ed evita vibrazioni, rumori e spostamenti durante il funzionamento. In caso di moquette o di un tappeto, regolare i piedini in modo da conservare sotto la lavabiancheria uno spazio sufficiente per la ventilazione.

Collegamenti idraulici ed elettrici

Collegamento del tubo di alimentazione dell'acqua

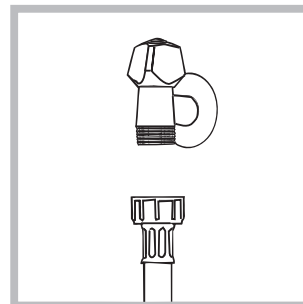

1. Collegare il tubo di alimentazione avvitandolo a un rubinetto d'acqua fredda con bocca filettata da 3/4 gas (vedi figura). Prima di allacciare, far scorrere l'acqua finché non sia limpida.

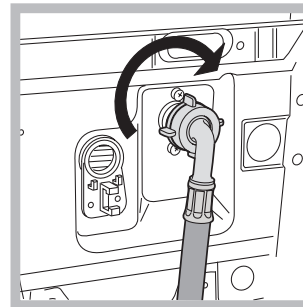

2. Collegare il tubo di alimentazione alla lavabiancheria avvitandolo all'apposita presa d'acqua, nella parte posteriore in alto a destra (vedi figura).
3. Fare attenzione che nel tubo non ci siano né pieghe né strozzature.

! La pressione idrica del rubinetto deve essere compresa nei valori della tabella Dati tecnici (vedi pagina a fianco).

! Se la lunghezza del tubo di alimentazione non fosse sufficiente, rivolgersi a un negozio specializzato o a un tecnico autorizzato.

Collegamento del tubo di scarico

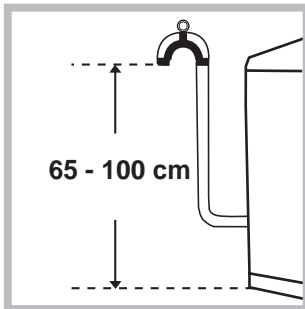

Collegare il tubo di scarico, senza piegarlo, a una condotta di scarico o a uno scarico a muro posti tra 65 e 100 cm da terra;

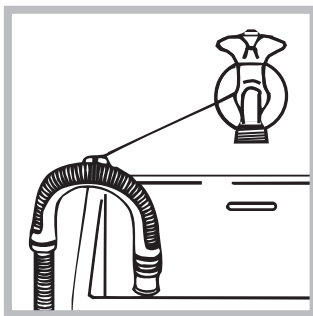

oppure appoggiarlo al bordo di un lavandino o di una vasca, legando la guida in dotazione al rubinetto (vedi figura). L'estremità libera del tubo di scarico non deve rimanere immersa nell'acqua.

! È sconsigliato usare tubi di prolunga; se indispensabile, la prolunga deve avere lo stesso diametro del tubo originale e non superare i 150 cm.

Collegamento elettrico

Prima di inserire la spina nella presa della corrente, accertarsi che:

- la presa abbia la messa a terra e sia a norma di legge;
- la presa sia in grado di sopportare il carico massimo di potenza della macchina, indicato nella tabella Dati tecnici (vedi a fianco);
- la tensione di alimentazione sia compresa nei valori indicati nella tabella Dati tecnici (vedi a fianco);
- la presa sia compatibile con la spina della lavabiancheria. In caso contrario sostituire la presa o la spina.

! La lavabiancheria non va installata all'aperto, nemmeno se lo spazio è riparato, perché è molto pericoloso lasciarla esposta a pioggia e temporali.

! A lavabiancheria installata, la presa della corrente deve essere facilmente raggiungibile.

! Non usare prolunghe e multiple.

! Il cavo non deve subire piegature o compressioni.

! Il cavo di alimentazione deve essere sostituito solo da tecnici autorizzati.

Attenzione! L'azienda declina ogni responsabilità qualora queste norme non vengano rispettate.

Primo ciclo di lavaggio

Dopo l'installazione, prima dell'uso, effettuare un ciclo di lavaggio con detersivo e senza biancheria impostando il programma a 90°C senza prelavaggio.

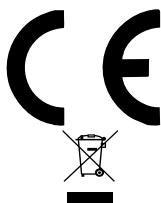
Dati tecnici	
Modello	WITL 1061
Dimensioni	larghezza cm 40 altezza cm 85 profondità cm 60
Capacità	da 1 a 5 kg
Collegamenti elettrici	Vedi targhetta caratteristiche tecniche applicata sulla macchina
Collegamenti idrici	pressione massima 1 MPa (10 bar) pressione minima 0,05 MPa (0,5 bar) capacità del cesto 42 litri
Velocità di centrifuga	sino a 1000 giri al minuto
Programmi di controllo secondo la direttive 1061/2010 e 1015/2010.	programma $\leq 60^{\circ}\text{C}$; Programma cotone standard a 60°C; programma $\leq 40^{\circ}\text{C}$; Programma cotone standard a 40°C;
	Questa apparecchiatura è conforme alle seguenti Direttive Comunitarie: - 2004/108/CE (Compatibilità Elettromagnetica) - 2006/95/CE (Bassa Tensione) - 2012/19/EU

Manutenzione e cura

Escludere acqua e corrente elettrica

- Chiudere il rubinetto dell'acqua dopo ogni lavaggio. Si limita così l'usura dell'impianto idraulico della lavabiancheria e si elimina il pericolo di perdite.
- Staccare la spina della corrente quando si pulisce la lavabiancheria e durante i lavori di manutenzione.

Pulire la lavabiancheria

La parte esterna e le parti in gomma possono essere puliti con un panno imbevuto di acqua tiepida e sapone. Non usare solventi o abrasivi.

Curare Coperchio e cestello

- Lasciare sempre socchiuso il coperchio per evitare che si formino cattivi odori.

Pulire la pompa

La lavabiancheria è dotata di una pompa autopulente che non ha bisogno di manutenzione. Può però succedere che piccoli oggetti (monete, bottoni) cadano nella precamera che protegge la pompa, situata nella parte inferiore di essa.

! Assicurarsi che il ciclo di lavaggio sia terminato e staccare la spina.

Per accedere alla precamera:

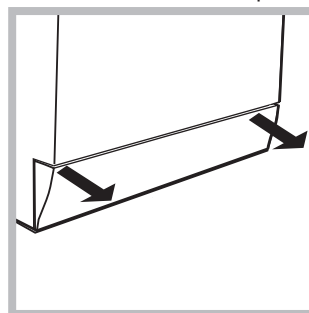

1. rimuovere il pannello di copertura sul lato anteriore della lavabiancheria con l'ausilio di un giravite (vedi figura);
2. svitare il coperchio ruotandolo in senso antiorario (vedi figura); è normale che fuoriesca un po' d'acqua;

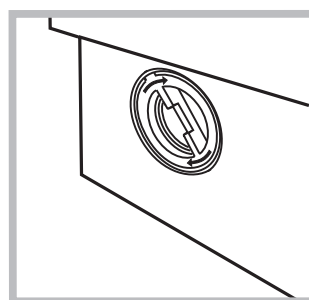

3. pulire accuratamente l'interno;
4. riavvitare il coperchio;
5. rimontare il pannello assicurandosi, prima di spingerlo verso la macchina, di aver inserito i ganci nelle apposite asole.

Controllare il tubo di alimentazione dell'acqua

Controllare il tubo di alimentazione almeno una volta all'anno. Se presenta screpolature e fessure va sostituito: durante i lavaggi le forti pressioni potrebbero provocare improvvise spaccature.

! Non utilizzare mai tubi già usati.

Come pulire la vaschetta del detersivo

Smontaggio:

Esercitare una leggera pressione sul pulsante sulla parte anteriore del cassetto detersivo e tirarlo verso l'alto (fig. 1, 2).

Pulizia:

Pulire quindi il cassetto sotto il rubinetto (fig. 3) utilizzando anche un semplice spazzolino da denti e, sfilata la coppia di sifoncini inseriti nella parte superiore degli scomparti 1 e 2 (fig. 4), controllare che gli stessi non siano ostruiti e risciacquarli.

Rimontaggio:

Non dimenticare di reinserire la coppia di sifoncini negli appositi alloggiamenti e rimettere infine il cassetto nella sua sede agganciandolo (fig. 4, 2, 1).



Fig. 1

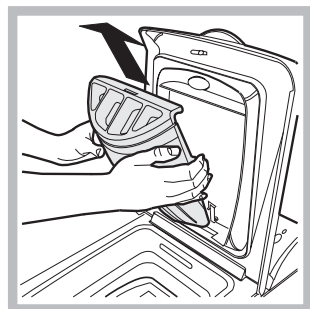

Fig. 2

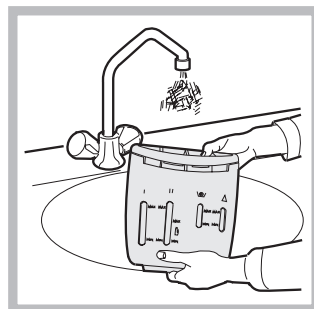

Fig. 3

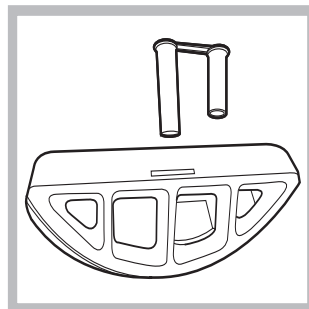

Fig. 4

! La lavabiancheria è stata progettata e costruita in conformità alle norme internazionali di sicurezza. Queste avvertenze sono fornite per ragioni di sicurezza e devono essere lette attentamente.

Sicurezza generale

- Questo apparecchio è stato concepito esclusivamente per un uso di tipo domestico.
- L'apparecchio non deve essere utilizzato da persone (bambini compresi) con capacità fisiche, sensoriali o mentali ridotte e con esperienze e conoscenze insufficienti, a meno che tale utilizzo non avvenga sotto la supervisione o le istruzioni di una persona responsabile della loro sicurezza. I bambini devono essere sorvegliati per garantire che non giochino con l'apparecchio.
- La lavabiancheria deve essere usata solo da persone adulte e secondo le istruzioni riportate in questo libretto.
- Non toccare la macchina a piedi nudi o con le mani o i piedi bagnati o umidi.
- Non staccare la spina dalla presa della corrente tirando il cavo, bensì afferrando la spina.
- Non toccare l'acqua di scarico, che può raggiungere temperature elevate.
- Non forzare in nessun caso l'oblò: potrebbe danneggiarsi il meccanismo di sicurezza che protegge da aperture accidentali.
- In caso di guasto, in nessun caso accedere ai meccanismi interni per tentare una riparazione.
- Controllare sempre che i bambini non si avvicinino alla macchina in funzione.
- Se dev'essere spostata, lavorare in due o tre persone con la massima attenzione. Mai da soli perché la macchina è molto pesante.
- Prima di introdurre la biancheria controlla che il cestello sia vuoto.

Smaltimento

- Smaltimento del materiale di imballaggio: attenersi alle norme locali, così gli imballaggi potranno essere riutilizzati.

- Dismissione degli elettrodomestici
La direttiva Europea 2012/19/EU sui rifiuti di apparecchiature elettriche ed elettroniche (RAEE), prevede che gli elettrodomestici non debbano essere smaltiti nel normale flusso dei rifiuti solidi urbani. Gli apparecchi dismessi devono essere raccolti separatamente per ottimizzare il tasso di recupero e riciclaggio dei materiali che li compongono ed impedire potenziali danni per la salute e l'ambiente. Il simbolo del cestino barrato è riportato su tutti i prodotti per ricordare gli obblighi di raccolta separata. Per ulteriori informazioni, sulla corretta dismissione degli elettrodomestici, i detentori potranno rivolgersi al servizio pubblico preposto o ai rivenditori.

Risparmiare e rispettare l'ambiente

Tecnologia a servizio dell'ambiente: risparmiare detersivo, acqua, energia e tempo

- Per non sprecare risorse bisogna utilizzare la lavabiancheria con il massimo carico. Un carico pieno al posto di due mezzi fa risparmiare fino al 50% di energia.
- Il prelavaggio è necessario solo per biancheria molto sporca. Evitarlo fa risparmiare detersivo, tempo, acqua e tra il 5 e il 15% di energia.
- Trattando le macchie con uno scioglimacchia o lasciandole in ammollo prima del lavaggio, si riduce la necessità di lavare ad alte temperature. Un programma a 60°C invece di 90°C o uno a 40°C invece di 60°C, fa risparmiare fino al 50% di energia.
- Dosare bene il detersivo in base alla durezza dell'acqua, al grado di sporco e alla quantità di biancheria evita sprechi e protegge l'ambiente: pur biodegradabili, i detersivi contengono elementi che alterano l'equilibrio della natura. Inoltre evitare il più possibile l'ammorbidente.
- Effettuando i lavaggi dal tardo pomeriggio fino alle prime ore del mattino si collabora a ridurre il carico di assorbimento delle aziende elettriche. La funzione Delay Timer aiuta molto a organizzare i lavaggi in tal senso.
- Se il bucato deve essere asciugato in un asciugatore, selezionare un'alta velocità di centrifuga. Poca acqua nel bucato fa risparmiare tempo ed energia nel programma di asciugatura.

Descrizione della lavabiancheria

Pannello di controllo

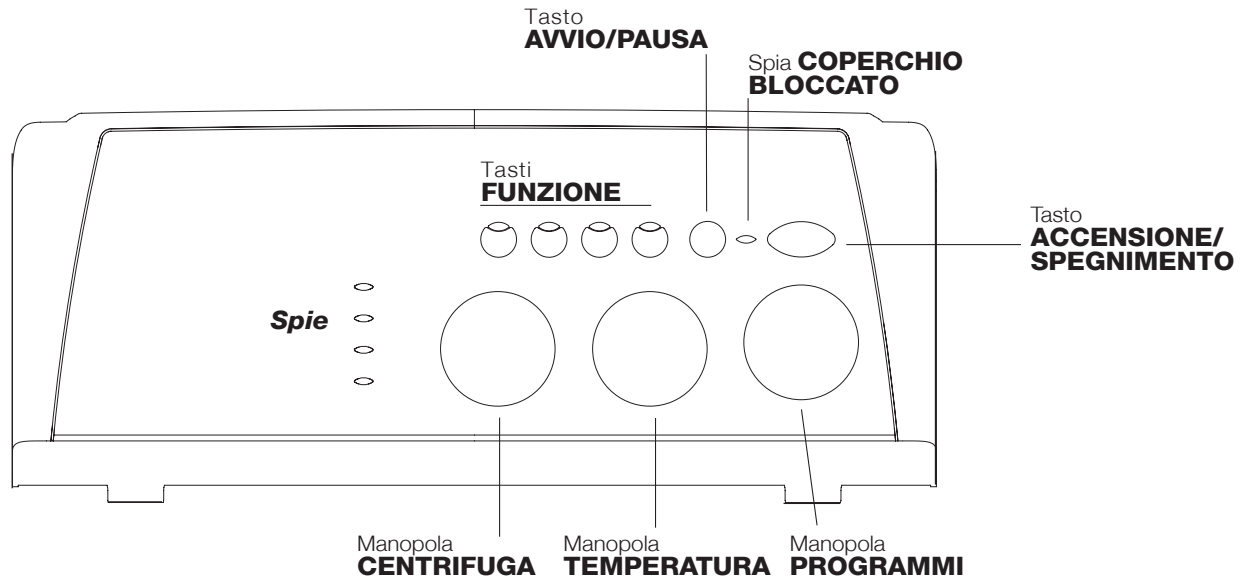

Cassetto dei detersivi per caricare detersivi e additivi.

Spie per seguire lo stato di avanzamento del programma di lavaggio.

Se è stata impostata la funzione Delay Timer, indicheranno il tempo mancante all'avvio del programma.

Manopola **CENTRIFUGA** per impostare la centrifuga o escluderla.

Tasti **FUNZIONE** per selezionare le funzioni disponibili. Il tasto relativo alla funzione selezionata rimarrà acceso.

Manopola **TEMPERATURA** per impostare la temperatura o il lavaggio a freddo.

Tasto **ACCENSIONE/SPEGNIMENTO** per accendere e spegnere la lavabiancheria.

Tasto **AVVIO/PAUSA** per avviare i programmi o annullare quanto erroneamente impostato.

Spia **ACCENSIONE/COPERCHIO BLOCCATO** per capire se la lavabiancheria è accesa (lampeggiante) e se il coperchio è apribile (fissa).

Manopola **PROGRAMMI** per impostare i programmi. Durante il programma la manopola resta ferma.

Standby

Questa lavatrice, in conformità alle nuove normative legate al risparmio energetico, è dotata di un sistema di autospegnimento (stand by) che entra in funzione dopo circa 30 minuti nel caso di non utilizzo. Premere brevemente il tasto ACCENSIONE/SPEGNIMENTO e attendere che la macchina si riattivi.

! Spia **ACCENSIONE/SPORTELLO BLOCCATO**:

La spia accesa indica che lo sportello è bloccato per impedire aperture accidentali; per evitare danni è necessario attendere che la spia lampeggi prima di aprirlo.

! Il lampeggio veloce della spia ACCENSIONE/SPORTELLO BLOCCATO contemporaneo a quello di almeno un'altra spia segnala un'anomalia.

Come aprire e chiudere il cestello

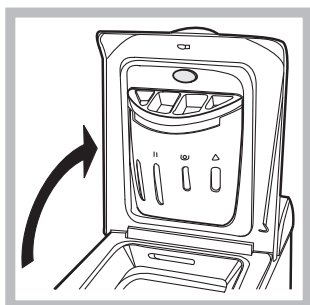

Fig. 1

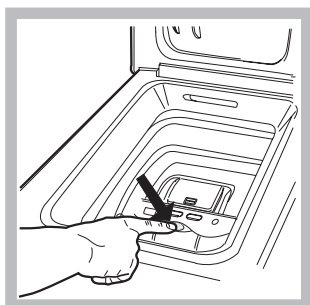

Fig. 2



Fig. 3

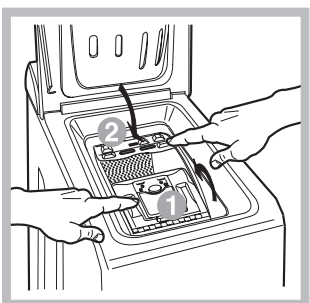

Fig. 4

A) Apertura coperchio superiore (Fig. 1):

Sollevare il coperchio esterno ed aprirlo completamente.

B) Apertura cestello (Soft opening):

Con un dito premere il pulsante indicato nella fig. 2 ed il cestello si aprirà delicatamente.

C) Introduzione biancheria (Fig. 3).

D) Chiusura (Fig. 4).

- richiudere bene il cestello abbassando prima lo sportello anteriore ed appoggiandovi quindi quello posteriore;
- assicurarsi quindi che i ganci dello sportello anteriore siano perfettamente alloggiati nella sede dello sportello posteriore;
- dopo aver sentito il “clac” dell’venuto aggancio, esercitare una lieve pressione verso il basso su entrambi gli sportelli che non devono sganciarsi;
- chiudere infine il coperchio esterno.

Spie

Le spie forniscono informazioni importanti. Ecco che cosa dicono:

Ritardo impostato:

Se è stata attivata la funzione Delay Timer (vedi pag. 33), dopo avere avviato il programma, inizierà a lampeggiare la spia relativa al ritardo selezionato:



Col trascorrere del tempo verrà visualizzato il ritardo residuo con il lampeggiare della spia relativa:



Trascorso il ritardo selezionato la spia lampeggiante si spengherà e avrà inizio il programma impostato.

Fase in corso:

Durante il ciclo di lavaggio le spie si accenderanno progressivamente per indicarne lo stato di avanzamento:



Nota: durante la fase di scarico si illuminerà la spia relativa alla fase Centrifuga.

Tasti funzione

TASTI FUNZIONE fungono anche da spie. Selezionando una funzione il relativo tasto si illuminerà. Se la funzione selezionata non è compatibile con il programma impostato il tasto lampeggerà e la funzione non verrà attivata. Nel caso venga impostata una funzione incompatibile con un’altra precedentemente selezionata rimarrà attiva solo l’ultima scelta.

Avvio e Programmi

In breve: avviare un programma







1. Accendere la lavabiancheria premendo il tasto . Tutte le spie si accenderanno per qualche secondo, poi si spengono e la spia ACCENSIONE/SPORETELLO BLOCCATO inizierà a lampeggiare.
2. Caricare la biancheria, versare detersivo e additivi e chiudere gli sportelli e coperchio.
3. Impostare con la manopola PROGRAMMI il programma desiderato.
4. Impostare la temperatura di lavaggio.
5. Impostare la velocità di centrifuga.
6. Avviare il programma premendo il tasto AVVIO/PAUSA. Per annullare il ciclo impostato premere il tasto AVVIO/PAUSA per 2 secondi.
7. Al termine del programma la spia ACCENSIONE/SPORETELLO BLOCCATO lampeggerà indicando che lo sportello è apribile. Estrarre la biancheria e lasciare lo sportello socchiuso per far asciugare il cestello. Spegnere la lavabiancheria premendo il tasto .

Tabella dei programmi

Programmi	Descrizione del Programma	Temp. max. (°C)	Velocità max. (giri al minuto)	Detersivi				Carico max. (Kg)	Umidità residua %	Consumo energia kWh	Acqua totale lt	Durata ciclo
				Prelavaggio	Lavaggio	Ammorbidente	Candeggina					
Standard												
1	Cotone con prelavaggio: bianchi estremamente sporchi.	90°	1000	●	●	●	-	5	62	1,82	64	150'
2	Cotone bianchi: bianchi estremamente sporchi.	90°	1000	-	●	●	●	5	62	1,90	60	135'
3	Cotone Colorati: bianchi poco sporchi e colori delicati.	40°	1000	-	●	●	●	5	62	0,53	50	90'
4	Sintetico: colori resistenti molto sporchi.	60°	800	-	●	●	●	3	44	0,85	39	110'
4	Sintetico (3): colori delicati poco sporchi.	40°	800	-	●	●	●	3	44	0,53	39	100'
	Programma cotone standard a 60 °C (1): bianchi e colorati resistenti molto sporchi.	60°	1000	-	●	●	●	5	62	0,88	47,5	160'
	Programma cotone standard a 40 °C (2): bianchi poco sporchi e colori delicati.	40°	1000	-	●	●	●	5	62	0,91	63	150'
7	Lana: per lana, cachemire, ecc.	40°	800	-	●	●	-	1	-	-	-	65'
8	Programma cotone standard a 20 °C	20°	1000	-	●	●	●	5	-	-	-	180'
Time 4 you												
9	Cotone: Bianchi e colorati resistenti molto sporchi	60°	1000	-	●	●	-	3,5	62	0,81	35	60'
10	Cotone: Bianchi poco sporchi e colori delicati (camicia, maglie, ecc.)	40°	1000	-	●	●	-	3,5	-	-	-	50'
11	Sintetici: Colori delicati (biancheria di tutti i tipi leggermente sporca)	40°	800	-	●	●	-	2,5	-	-	-	40'
12	Express: Per rinfrescare rapidamente capi poco sporchi (non indicato per la lana, seta e capi da lavare a mano).	30°	800	-	●	●	-	3	71	0,25	33	30'
Sport												
13	Sport Shoes	30°	600	-	●	●	-	Max. 2 Paia	-	-	-	55'
14	Sport Intensive	30°	600	-	●	●	-	3	-	-	-	85'
PROGRAMMI PARZIALI												
	Risciacquo	-	1000	-	-	●	●	5	-	-	-	36'
	Centrifuga + Scarico	-	1000	-	-	-	-	5	-	-	-	16'

La durata del ciclo indicata sul display o sul libretto è una stima calcolata in base a condizioni standard. Il tempo effettivo può variare in base a numerosi fattori quali temperatura e pressione dell'acqua in ingresso, temperatura ambiente, quantità di detersivo, quantità e tipo di carico, bilanciamento del carico, opzioni aggiuntive selezionate.

1) Programma di controllo secondo la direttiva 1061/2010: impostare il programma con una temperatura di 60°C.

Questo ciclo è adatto per pulire un carico di cotone normalmente sporco ed è il più efficiente in termini di consumo combinato di energia e di acqua, da usare su capi lavabili a 60 °C. La temperatura effettiva di lavaggio può differire da quella indicata.

2) Programma di controllo secondo la direttiva 1061/2010: impostare il programma con una temperatura di 40°C.

Questo ciclo è adatto per pulire un carico di cotone normalmente sporco ed è il più efficiente in termini di consumo combinato di energia e di acqua, da usare su capi lavabili a 40 °C. La temperatura effettiva di lavaggio può differire da quella indicata.

Per tutti Test Institutes:

2) Programma cotone lungo: impostare il programma con una temperatura di 40°C.

3) Programma sintetico lungo: impostare il programma 4 con una temperatura di 40°C.

Note

- Per il programma 9 e 10 è consigliabile non superare un carico di biancheria di 3,5 kg.
- Per il programma 14 è consigliabile non superare un carico di biancheria di 3 kg.

Programma cotone standard a 20 °C (programma 8) ideale per carichi in cotone sporchi. Le buone performance anche a freddo, comparabili con un lavaggio a 40°, sono garantite da un'azione meccanica che lavora con variazione di velocità a picchi ripetuti e ravvicinati.

Express (programma 12 per Sintetici) è studiato per lavare capi leggermente sporchi in poco tempo: dura solo 30 minuti e fa così risparmiare energia e tempo. Impostando il programma (12 a 30°C) è possibile lavare insieme tessuti di diversa natura (esclusi lana e seta) con un carico massimo di 3 kg. Si consiglia l'uso di detersivo liquido.

Impostare la temperatura

Ruotando la manopola TEMPERATURA si imposta la temperatura di lavaggio (vedi Tabella dei programmi). La temperatura si può ridurre sino al lavaggio a freddo (❄).

Impostare la centrifuga

Ruotando la manopola CENTRIFUGA si imposta la velocità di centrifuga del programma selezionato.

Le velocità massime previste per i programmi sono:

Programmi	Velocità massima
Cotone	1000 giri al minuto
Sintetici	800 giri al minuto
Lana	800 giri al minuto
Seta	no

La velocità di centrifuga può essere ridotta, oppure esclusa selezionando il simbolo .

La macchina impedirà automaticamente di effettuare una centrifuga maggiore a quella massima prevista per ogni programma.

Nota: Per evitare vibrazioni eccessive prima di ogni centrifuga la macchina distribuisce il carico in modo uniforme, questo avviene effettuando delle rotazioni continue del cesto ad una velocità leggermente superiore a quella di lavaggio.

Quando nonostante ripetuti tentativi il carico non viene perfettamente distribuito, la macchina effettua la centrifuga ad una velocità inferiore a quella prevista.

In presenza di eccessivo sbilanciamento la macchina effettua la distribuzione al posto della centrifuga.

Gli eventuali tentativi di bilanciamento possono allungare la durata totale del ciclo fino ad un massimo di 10 minuti.

Funzioni

Le varie funzioni di lavaggio previste dalla lavabiancheria permettono di ottenere la pulizia e il bianco desiderati. Per attivare le funzioni:

1. premere il tasto relativo alla funzione desiderata, secondo la tabella sottostante;
2. l'accensione del tasto relativo segnala che la funzione è attiva.

Nota: Il lampeggio veloce del tasto indica che la funzione relativa non è selezionabile per il programma impostato.

Funzioni	Effetto	Note per l'uso	Attiva con i programmi:
 Delay Timer	Ritarda l'avvio della macchina sino a 9 ore.	Premere più volte il tasto fino a far accendere la spia relativa al ritardo desiderato. Alla quinta pressione del tasto la funzione si disattiverà. N.B.: Una volta premuto il tasto Start/Reset, si può modificare il valore del ritardo solo diminuendolo.	Tutti
 Antimacchia	Ciclo di candeggio adatto a eliminare le macchie più resistenti.	Ricordarsi di versare la candeggina nella vaschetta 4 (vedi pag. 34). Non è compatibile con l'opzione STIRA MENO.	2, 3, 4, , , 8 Risciacquo.
 Stira meno	Selezionando questa funzione, il lavaggio e la centrifuga saranno opportunamente modificati per ridurre la formazione di pieghe. Al termine del ciclo la lavabiancheria effettuerà delle lente rotazioni del cestello;	Per scaricare l'acqua e poter rimuovere il bucato sarà necessario premere il tasto AVVIO/PAUSA. Non è compatibile con l'opzione ANTIMACCHIA.	1, 2, 3, 4, , , 8, 9, 10, 11.
 Extra Risciacquo	Aumenta l'efficacia del risciacquo.	E' consigliata con lavabiancheria a pieno carico o con dosi elevate di detersivo.	1, 2, 3, 4, , , 7, 8, 9, 10, 11, 13, 14, Risciacquo.

Detersivi e biancheria

Cassetto dei detersivi

Il buon risultato del lavaggio dipende anche dal corretto dosaggio del detersivo: eccedendo non si lava in modo più efficace e si contribuisce a incrostare le parti interne della lavabiancheria e a inquinare l'ambiente.

! Non usare detersivi per il lavaggio a mano, perché formano troppa schiuma.

! Usare detersivi in polvere per capi in cotone bianchi e per il prelavaggio e per lavaggi con temperatura superiore a 60°C.

! Seguire le indicazioni riportate sulla confezione di detersivo.

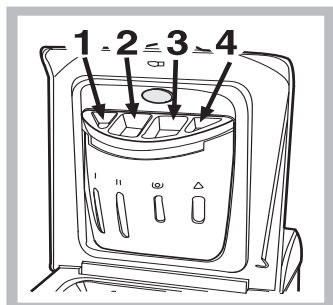

Alzare il coperchio al di sotto del quale è collocato il cassetto dei detersivi e inserire il detersivo o l'additivo come segue.

vaschetta 1: Detersivo per prelavaggio (in polvere)
vaschetta 2: Detersivo per lavaggio (in polvere o liquido)

E' opportuno immettere direttamente il detersivo liquido in vasca a mezzo dell'apposita pallina.

vaschetta 3: Additivi (ammorbidente, ecc.)



Quando si versa l'ammorbidente nel comparto 3, far attenzione a non superare il livello "max" indicato.

L'ammorbidente viene automaticamente immesso in macchina durante l'ultimo risciacquo. Al termine del programma di lavaggio nello scomparto 3 rimane un residuo d'acqua. Questa serve per l'immissione di ammorbidenti molto densi, ovvero per diluire quelli concentrati. Se nel comparto 3 rimanesse più acqua del normale, ciò significa che il dispositivo di svuotamento è intasato. Per la pulizia vedi pag. 28.

vaschetta 4: Candeggina

Ciclo candeggio

La candeggina **tradizionale** si usa per i tessuti resistenti bianchi, quella **delicata** per i tessuti colorati, i sintetici e per la lana. Nel dosare la candeggina non superare il livello "max" indicato sulla vaschetta 4 (vedi figura).

Per effettuare solo il candeggio versare la candeggina nella vaschetta 4, impostare il programma Risciacquo  e premere il pulsante-funzione Anti macchia .

Preparare la biancheria

- Suddividere la biancheria secondo:
 - il tipo di tessuto / il simbolo sull'etichetta.
 - i colori: separare i capi colorati da quelli bianchi.
- Vuotare le tasche e controllare i bottoni.
- Non superare i valori indicati nella "Tabella dei Programmi" riferiti al peso della biancheria asciutta.

Quanto pesa la biancheria?

- 1 lenzuolo 400-500 gr.
- 1 federa 150-200 gr.
- 1 tovaglia 400-500 gr.
- 1 accappatoio 900-1.200 gr.
- 1 asciugamano 150-250 gr.

Capi particolari

Lana: per ottenere i migliori risultati utilizzare un detersivo specifico e non superare 1 kg di carico.

Può accadere che la lavabiancheria non funzioni. Prima di telefonare all'Assistenza (vedi "Assistenza"), controllare che non si tratti di un problema facilmente risolvibile aiutandosi con il seguente elenco.

Anomalie:

La lavabiancheria non si accende.

Il ciclo di lavaggio non inizia.

La lavabiancheria non carica acqua.

La lavabiancheria carica e scarica acqua di continuo.

La lavabiancheria non scarica o non centrifuga.

La lavabiancheria vibra molto durante la centrifuga.

La lavabiancheria perde acqua.

La spia ACCENSIONE/COPERCHIO BLOCCATO lampeggia in modo veloce contemporaneamente ad almeno un'altra spia.

Si forma troppa schiuma.

Possibili cause / Soluzione:

- La spina non è inserita nella presa della corrente, o non abbastanza da fare contatto.
- In casa non c'è corrente.

- Lo sportello non è ben chiuso.
- Il tasto ACCENSIONE/SPEGNIMENTO non è stato premuto.
- Il tasto AVVIO/PAUSA non è stato premuto.
- Il rubinetto dell'acqua non è aperto.
- Si è impostato un ritardo sull'ora di avvio (PARTENZA RITARDATA, vedi "Personalizzazioni").

- Il tubo di alimentazione dell'acqua non è collegato al rubinetto.
- Il tubo è piegato.
- Il rubinetto dell'acqua non è aperto.
- In casa manca l'acqua.
- Non c'è sufficiente pressione.
- Il tasto AVVIO/PAUSA non è stato premuto.

- Il tubo di scarico non è installato fra 65 e 100 cm da terra (vedi "Installazione").
- L'estremità del tubo di scarico è immersa nell'acqua (vedi "Installazione").
- Lo scarico a muro non ha lo sfiato d'aria.

Se dopo queste verifiche il problema non si risolve, chiudere il rubinetto dell'acqua, spegnere la lavabiancheria e chiamare l'Assistenza. Se l'abitazione si trova agli ultimi piani di un edificio, è possibile che si verifichino fenomeni di sifonaggio, per cui la lavabiancheria carica e scarica acqua di continuo. Per eliminare l'inconveniente sono disponibili in commercio apposite valvole anti-sifonaggio.

- Il programma non prevede lo scarico: con alcuni programmi occorre avviarlo manualmente.
- È attiva la funzione STIRAMENO: per completare il programma premere il tasto AVVIO/PAUSA ("Personalizzazioni").
- Il tubo di scarico è piegato (vedi "Installazione").
- La condotta di scarico è ostruita.

- Il cestello, al momento dell'installazione, non è stato sbloccato correttamente (vedi "Installazione").
- La lavabiancheria non è in piano (vedi "Installazione").
- La lavabiancheria è stretta tra mobili e muro (vedi "Installazione").

- Il tubo di alimentazione dell'acqua non è ben avvitato (vedi "Installazione").
- Il cassetto dei detersivi è intasato (per pulirlo vedi "Manutenzione e cura").
- Il tubo di scarico non è fissato bene (vedi "Installazione").

- Spegnere la macchina e togliere la spina dalla presa, attendere circa 1 minuto quindi riaccenderla.
Se l'anomalia persiste, chiamare l'Assistenza.

- Il detersivo non è specifico per lavabiancheria (deve esserci la dicitura "per lavatrice", "a mano e in lavatrice", o simili).
- Il dosaggio è stato eccessivo.

Assistenza

Prima di contattare l'Assistenza:

- Verificare se l'anomalia può essere risolta da soli (vedi "Anomalie e rimedi").
- Riavviare il programma per controllare se l'inconveniente è stato ovviato;
- In caso negativo, contattare il Numero Unico 199.199.199*.

! Non ricorrere mai a tecnici non autorizzati.

Comunicare:

- il tipo di anomalia;
- il modello della macchina (Mod.);
- il numero di serie (S/N).

Queste informazioni si trovano sulla targhetta applicata nella parte posteriore della lavabiancheria e nella parte anteriore aprendo l'oblò.

Assistenza Attiva 7 giorni su 7



In caso di necessità d'intervento chiamare il Numero Unico Nazionale 199.199.199*. Un operatore sarà a completa disposizione per fissare un appuntamento con il Centro Assistenza Tecnico Autorizzato più vicino al luogo da cui si chiama. È attivo 7 giorni su 7, sabato e domenica compresi, e non lascia mai inascoltata una richiesta.

* Al costo di 14,25 centesimi di Euro al minuto (iva inclusa) dal Lun. al Ven. dalle 08:00 alle 18:30, il Sab. dalle 08:00 alle 13:00 e di 5,58 centesimi di Euro al minuto (iva inclusa) dal Lun. al Ven. dalle 18:30 alle 08:00, il Sab. dalle 13:00 alle 08:00 e i giorni festivi, per chi chiama da telefono fisso. Per chi chiama da radiomobile le tariffe sono legate al piano tariffario dell'operatore telefonico utilizzato. Le suddette tariffe potrebbero essere soggette a variazione da parte dell'operatore telefonico; per maggiori informazioni consultare il sito www.aristonchannel.com.

FICHE TECNICA - REGOLAMENTO DELEGATO (UE) N. 1061/2010 DELLA COMMISSIONE

Marchio	INDESIT
Modello	WITL 1061 (EU)
Capacità in kg di cotone	5.0
Classe di efficienza energetica su una scala da A+++ (basso consumo) a G (alto consumo)	A+
Consumo annuo di energia in kWh ¹⁾	169.0
Consumo di energia del programma cotone standard a 60°C a pieno carico in kWh ²⁾	0.882
Consumo di energia del programma cotone standard a 60° carico parziale in kWh ²⁾	0.644
Consumo di energia del programma cotone standard a 40° a carico parziale in kWh ²⁾	0.574
Consumo di potenza in modo spento in W	0.5
Consumo di potenza in modo lasciato acceso in W	8.0
Consumo di acqua in litri/anno ³⁾	8511
Classe di efficacia di centrifuga su una scala da G (efficacia minima) ad A (efficacia massima)	C
Velocità massima di centrifuga raggiunta ⁴⁾	1000
Umidità residua ⁵⁾	62%
Durata del programma cotone standard a 60°C a pieno carico in minuti	160
Durata del programma cotone standard a 60°C a carico parziale in minuti	120
Durata del programma cotone standard a 40°C a carico parziale in minuti	115
Durata del modo lasciato acceso in minuti	30
Rumore in dB(A) re 1 pW in lavaggio ⁶⁾	61
Rumore in dB(A) re 1 pW in centrifuga ⁶⁾	71

¹⁾ Basato su 220 cicli di lavaggio cotone standard a 60°C e a 40°C a carico pieno e parziale e sul consumo nei modi di spento e lasciato acceso. Il consumo effettivo dipende dalla modalità di utilizzo della lavabiancheria.

²⁾ Il "cotone standard a 60°C" a carico pieno e parziale ed il "cotone standard a 40°C" a carico parziale sono i programmi di lavaggio standard ai quali fanno riferimento le informazioni sull'etichetta e sulla scheda, questi programmi sono adatti per lavare cotone normalmente sporco e sono i programmi più efficienti in termini di consumo combinato di energia e acqua. Il carico parziale è la metà del carico nominale.

³⁾ Basato su 220 cicli di lavaggio cotone standard a 60°C e a 40°C a carico pieno e parziale. Il consumo effettivo dipende dalla modalità di utilizzo dell'apparecchio.

⁴⁾ Valore minimo fra il programma cotone standard 60°C a pieno e metà carico e il cotone standard 40°C a metà carico.

⁵⁾ Valore massimo fra il programma cotone standard 60°C a pieno e metà carico e il cotone standard 40°C a metà carico.

⁶⁾ Misurato sul programma cotone standard a 60°C pieno carico.

UA

Українська

WITL 1061

Зміст

Встановлення, 38-39

Розпакування й вирівнювання
Підключення води й електроенергії
Перший цикл прання
Технічні характеристики

Опис пральної машини, 40-41

Панель керування
Як відчинити і зачинити барабан
Індикатори

Пуск і програми, 42

Стисло: як запустити програму
Таблиця програм

Налаштування під власні потреби, 43

Встановлення температури
Встановлення віджиму
Функції

Пральні засоби і білизна, 44

Касета з пральним засобом
Цикл відбілювання
Як підготувати білизну
Особливі речі

Запобіжні заходи та поради, 45

Загальна безпека
Утилізація
Охорона і дбайливе відношення до довкілля

Технічне обслуговування та догляд, 46

Виключення води й електричного живлення
Очищення пральної машини
Миття насосу
Контроль труби для подачі води
Як зняти і очистити ємність для пральних засобів

Несправності та засоби їх усунення, 47

Допомога, 48

Установлення

UA

! Зберігайте це довідник, щоб мати нагоду звернутися до нього у будь-який момент. У разі продажу, передачі іншій особі або переїзду переконайтеся в тому, що інструкція перебуває разом із пральною машиною й новий власник може ознайомитися з її принципами роботи й відповідними запобіжними заходами.

! Уважно вивчіть інструкцію: в ній міститься важлива інформація щодо монтажу, використання і безпеки.

Розпакування й вирівнювання

Розпакування

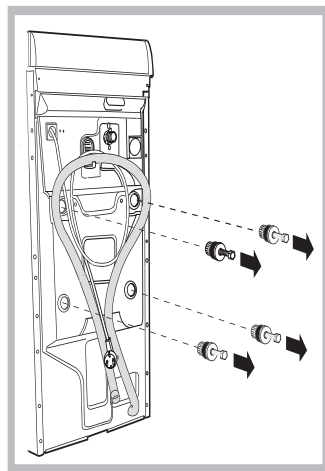

1. Розпакування пральної машини
2. Вдоскональтеся, що машина не зазнала ушкоджень під час транспортування. Якщо такі є, не виконуйте ніяких підключень та негайно зверніться до постачальника.
3. Видаліть 4 запобіжні гвинти для транспортування та гумову прокладку з відповідною розпірною деталлю, які знаходяться позаду (див. малюнок).
4. Закрийте отвори пластмасовими пробками з комплекту постачання.

5. Зберігайте всі компоненти: у разі транспортування пральної машини їх потрібно повернути на місце.

Увага. При повторному використанні коротші гвинти слід встановити зверху.

! Забороняйте дітям гратися з упаковками.

Вирівнювання

1. Встановіть пральну машину на плоскій та твердій підлозі, не притуляючи її до стін, меблів, тощо.

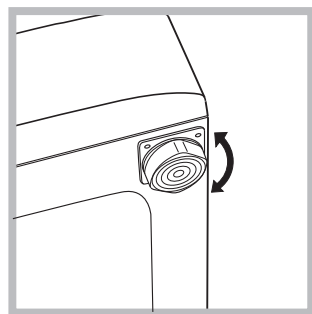

2. Якщо підлога не ідеально горизонтальна, компенсуйте нерівності за допомогою передніх ніжок (див. малюнок) – розкручуючи чи закручуючи їх; кут нахилу відносно робочої поверхні не повинен перевищувати 2°.

Належне вирівнювання забезпечить стабільність машині та запобіжить вібраціям, шуму та пере-

суванням під час роботи. У випадку встановлення машини на килимовому покритті або килимах, ніжки необхідно відрегулювати таким чином, щоб гарантувати під пральною машиною необхідний простір для вентиляції.

Підключення води й електроенергії

Контроль труби для подачі води

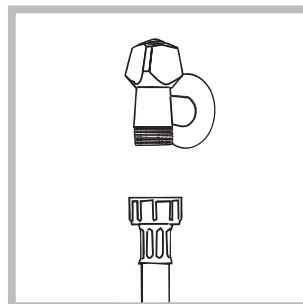

1. Підключити трубу подачі, прикрутивши її до крану холодної води за допомогою штуцера з газовою різьбою 3/4 (див. схему). Перед підключенням спустіть воду, доки вона не стане прозорою.

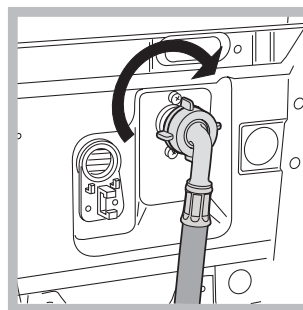

2. Підключіть шланг подачі води до пральної машини, під'єднавши його до водорозбірного крану, який знаходиться угорі праворуч на задньому боці машини (див. малюнок).

3. Зверніть увагу, щоб труба не мала згинів та утисків.

! Тиск води в крані має відповідати значенням у таблиці Технічних даних (див. сторінку поруч).

! Якщо довжини шланга для води не вистачає, зверніться у спеціалізовану крамницю або до уповноваженого фахівця.

! Не користуйтеся трубами, які були вже у вживанні.

Під'єднання шлангу злива води

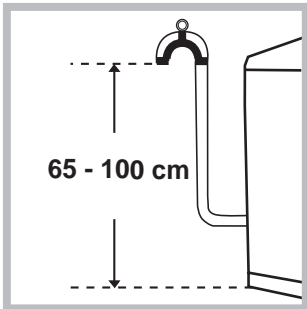

Під'єдняйте зливний шланг, не згинаючи його, до каналізації або до зливного отвору у стіні на висоті від 65 до 100 см від підлоги.

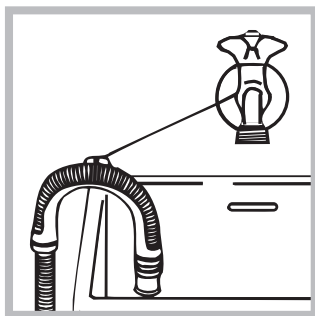

Або покладіть його на край вмивальника або ванни; прив'язавши направляючу з комплекту постачання до крана (див. малюнок). Не залишайте вільний кінець зливного шланга зануреним у воду.

! Використання подовжувача шланга не рекомендуване. В разі необхідності використання подовжувача шланга, переконайтеся у тому, що він має той самий діаметр та його довжина не перевищує 150 см.

Підключення до електричної мережі

Перш ніж вставити вилку в електричну розетку, переконайтеся, що:

- розетка має заземлення у відповідності до встановлених норм;
- розетка розрахована на максимальне навантаження у межах потужності машини, зазначене у таблиці Технічних даних (див. малюнок поруч);
- напруга живлення перебуває у межах, зазначених у таблиці Технічних даних (див. малюнок поруч);
- розетка підходить до вилки пральної машини. В іншому випадку замініть розетку або вилку.

! Машину не можна встановлювати поза приміщенням, навіть в захищених місцях, тому що дуже небезпечно піддавати її впливу дощу і грози.

! Коли машину вже встановлено, забезпечте вільний доступ до електричної розетки.

! Не використовуйте подовжувачі й трійники.

! Шнур не повинен мати згинів або утисків.

! Проводити заміну кабелю живлення можуть тільки вповноважені фахівці.

Увага! Компанія знімає з себе відповідальність у разі недотримання наведених вказівок.

Перший цикл прання

Після встановлення та перш ніж розпочати використання машиною, виконайте цикл прання з миючим засобом але не завантажуючи білизну, встановивши програму 90°C без попереднього прання.

! Зберігайте це довідник, щоб мати нагоду звернутися до нього у будь-який момент. У разі продажу, передачі іншій особі або переїзду переконайтеся, що інструкція перебуває разом із пральною машиною й новий власник може ознайомитися з її принципами роботи й відповідними запобіжними заходами.

! Уважно вивчіть інструкцію: в ній міститься важлива інформація щодо монтажу, використання і безпеки.

Технічні характеристики	
Модель	WITL 1061
Розміри	ширина 40 см висота 85 см глибина 60 см
Місткість	від 1 до 5 кг
Електричні підключення	див. таблицю з технічними даними на машині
Водопровідні підключення	максимальний тиск 1 мПа (10 бар) мінімальний тиск 0,05 мПа (0,5 бар) ємність барабана – 42 літри
Швидкість віджиму	до 1000 обертів за хвилину
Програма керування згідно до норми EN 60456	програма 40°C; температура 60°C; виконується з завантаженням у 5 кг.
	Цей прилад відповідає таким європейським директивам: - 2004/108/CE (Про електромагнітну сумісність) - 2006/95/CE (про Низьку напругу) - 2012/19/EU

Опис пральної машини

UA

Панель керування

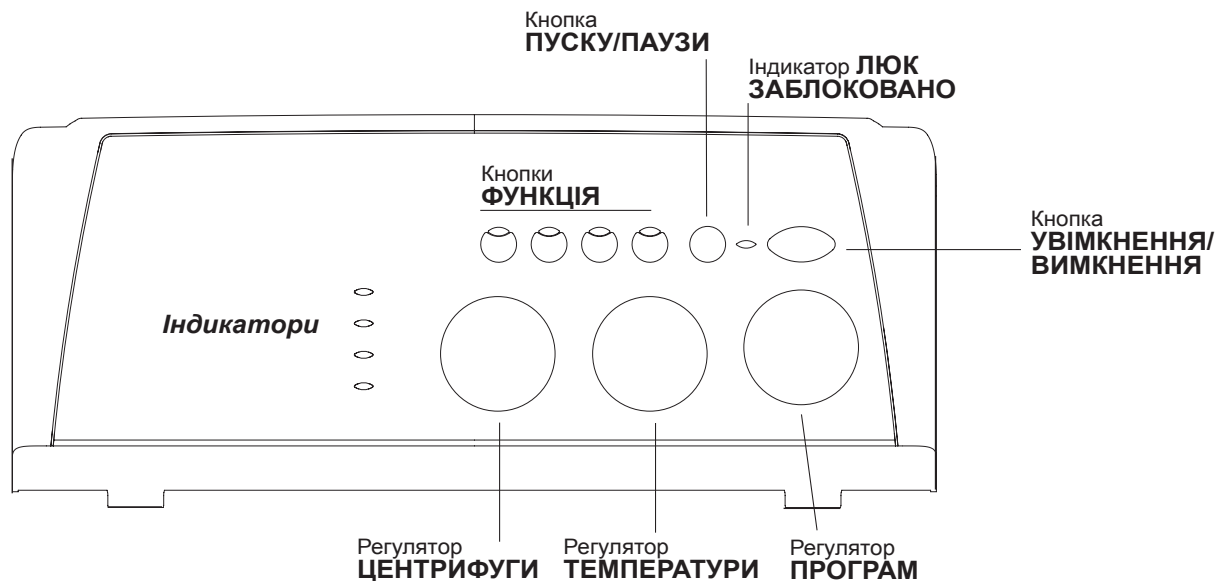

Ємність для миючих засобів для завантаження миючих засобів (див. стор. 44).

Індикатори для спостереження за станом програми прання.

При заданні функції Delay Timer відображається час відстрочення запуску програми (див. сторінку 41).

Регулятор **ВІДЖИМУ** для завдання віджиму або вимкнення його з роботи (див. стор. 43).

Кнопки **ФУНКЦІЯ** для вибору наявних функцій. Індикатор обраної функції залишається увімкненим.

Регулятор **ТЕМПЕРАТУРИ** для установки температури або холодного прання (див. стор. 43).

Кнопка **УВІМКНЕННЯ/ВИМКНЕННЯ** для увімкнення й вимкнення пральної машини.

Кнопка **ПУСК/ПАУЗА** для запуску програм або скасування помилково заданих програм.

Індикатор **УВІМКНЕННЯ/ЗАБЛОКОВАНОЇ КРИШКИ** допомагає зрозуміти, чи пральна машина увімкнена (блимає) і чи можна відкрити кришку (горить постійним світлом) (див. стор. 41).

Регулятор **ПРОГРАМ** для завдання програм (див. стор. 42).

Під час програми регулятор залишається нерухомий.

Черговий режим

Відповідно до норм, пов'язаних з заощадження енергії, цю пральну машину оснащено системою автовимкнення (stand by), яка активується через 30 хвилин відсутності роботи з боку машини. Швидко натисніть кнопку **УВІМКНЕННЯ/ВИМКНЕННЯ** та зачекайте відновлення роботи машини.

Індикатор УВІМКНЕННЯ/ЗАБЛОКОВАНОГО ЛЮКУ:

Увімкнений індикатор вказує на те, що люк заблоковано з метою запобігання випадкового відкриття; щоб уникнути ушкоджень, перш ніж відкрити люк, зачекайте вимикання індикатору.

! Швидке блимання індикатору **УВІМКНЕННЯ/ЗАБЛОКОВАНОГО ЛЮКУ** разом з іншим або іншими індикаторами вказує на несправність (див. стор. 47).

Як відчинити і зачинити барабан

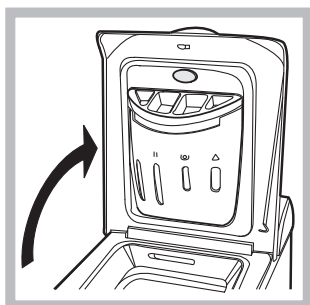

Мал. 1

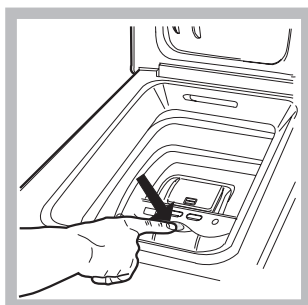

Мал. 2



Мал. 3

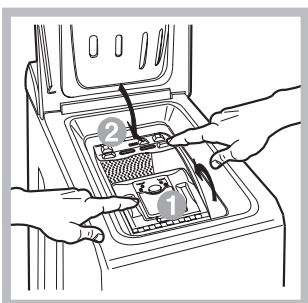

Мал. 4

A) Відкриття верхньої кришки (Мал. 1):

Підійміть зовнішню кришку і повністю її відкрийте.

B) Відкриття барабану (Soft opening):

Натисніть на кнопку (див. мал. 2), і барабан повільно відкриється.

C) Завантаження білизни (Рис. 3).

D) Зачинення (Мал. 4).

- добре зачиніть барабан, спочатку опустивши передні дверцята в поклавши на них задні;
- переконайтеся, що крючки передніх дверцят ідеально увійшли у гніздо задніх дверцят;
- після клацання, яке сповіщає про зчеплення, злегка натисніть униз на обидві дверцята: вони не повинні відчепитися;
- закрийте зовнішню кришку.

Індикатори

Індикатори надають важливу інформацію. От на що вони вказують:

Задане відстрочення початку прання:

Якщо обрано функцію Delay Timer (див. стор. 43), після завдання програми почне блимати індикатор, відповідний обраному відстроченню:



Протягом усього часу шляхом блимання відповідного індикатору відображається час відстрочення, який залишився:



По закінченні обраного часу відстрочення згасне індикатор, який блимав, і розпочнеться задана програма.

Поточна фаза:

Під час прання індикатори вмикаються поступово, щоб вказати на стан виконуваної програми:

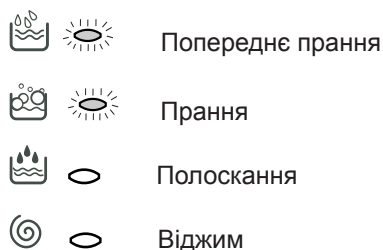

Зауваження: під час фази "Злив" почне світитися індикатор фази "Центрифуга".

Кнопки вибору функції

КНОПКИ ВИБОРУ ФУНКЦІЇ працюють також як індикатори.



Після вибору функції спалахує відповідний індикатор. При обранні функції, несумісної з заданою програмою, індикатор почне блимати і цю функцію не буде активовано.

У разі задання функції, несумісної з іншою попередньою обраною, активується останній вибір.





Пуск машини і програми

UA

Стисло: як запустити програму

1. Увімкніть пральну машину, натиснувши на кнопку . Всі індикатори увімкнуться на декілька секунд, потім згаснуть, і індикатор УВІМКНЕННЯ/ЗАБЛОКОВАНОГО ЛЮКУ розпочне блимати.
2. Завантажте білизну, додайте пральний засіб і додаткові спеціальні засоби (див. стор. 44) і зачиніть дверцята і кришку.
3. Встановіть за допомогою регулятора ПРОГРАМ бажану програму.
4. Встановіть температуру прання (див. стор. 43).
5. Встановіть швидкість віджиму (див. стор. 43).
6. Запустіть програму натисканням на кнопку ПУСКУ/ПАУЗИ. Щоб скасувати заданий цикл, натисніть на кнопку ПУСКУ/ПАУЗИ упродовж 2 секунд.
7. Наприкінці програми індикатор УВІМКНЕННЯ/ЗАБЛОКОВАНОГО ЛЮКУ розпочне блимати, вказуючи на те, що люк відчинено. Вийміть білизну та залиште люк напіввідкритим, щоб висушити барабан. Вимкніть пральну машину, натиснувши на кнопку .

Таблиця програм

Програми	Опис програми	Макс. темп. (°C)	Макс. швидкість (обертів за хвилину)	Пральний засіб				Макс. завантаження (кг)	Тривалість циклу
				Попереднє прання	Прання	Пом'якшувач	Відбілювач		
Стандартна									
1	Бавовна з попереднім пранням: білі надзвичайно забруднені.	90°	1000	●	●	●	-	5	150'
2	Бавовна: білі надзвичайно забруднені.	90°	1000	-	●	●	●	5	135'
3	Бавовна кольорові: слабо забруднені та кольорові делікатні.	40°	1000	-	●	●	●	5	90'
4	Синтетичні: кольорові міцні тканини дуже забруднені	60°	800	-	●	●	●	3	110'
	Бавовна: білі та кольорові міцні сильно забруднені.	60°	1000	-	●	●	●	5	160'
	Бавовна (1): білі та кольорові делікатні слабо забруднені	40° (Max. 60°)	1000	-	●	●	●	5	150'
7	Вовна: Для вовни, кашеміру, тощо.	40°	800	-	●	●	-	1	65'
8	Бавовна 20°C	20°	1000	-	●	●	●	5	180'
Time 4 you (Час для тебе)									
9	Бавовна: Дуже забруднені стійкі кольорові та білі речі	60°	1000	-	●	●	-	3,5	60'
10	Бавовна: Злегка забруднені делікатні кольорові і білі речі (сорочки, трикотажні речі, тощо)	40°	1000	-	●	●	-	3,5	50'
11	Синтетичні тканини: Делікатні кольорові речі (злегка забруднена білизна усіх типів)	40°	800	-	●	●	-	2,5	40'
12	Щоденно 30': Для швидкого освіження злегка забруднених речей (не рекомендоване для вовняних, шовкових речей та речей для ручного прання)	30°	800	-	●	●	-	3	30'
Sport (Спорт)									
13	Sport Shoes	30°	600	-	●	●	-	Макс 2 пари	55'
14	Sport Intensive	30°	600	-	●	●	-	3	85'
НЕПОВНІ ПРОГРАМИ									
	Полоскання	-	1000	-	-	●	●	5	36'
	Віджимання + Зливання	-	1000	-	-	-	-	5	16'

Тривалість циклу, вказана на дисплеї або в керівництві, розрахована на основі стандартних умов роботи. Фактичний час може залежати від чисельних факторів, таких як температура і тиск подаваної води, температура у приміщенні, кількість миючого засобу, кількість і тип завантаженої білизни, зрівноваження завантаженої білизни, додаткові обрані опції.

1) Програма контролю згідно до норми EN 60456: встановіть програму  з температурою 60°C.

Зауваження

- Для програм 9 і 10 не рекомендується завантажувати більше 3,5 кг білизни.
- Для програми 14 не рекомендується завантажувати більше 3 кг білизни.

Бавовна 20°C (програма 8) ідеальна для бавовняних забруднених речей. Добре прання, в тому числі у холодній воді, яке можна порівняти з пранням при 40°, гарантується механічною роботою, яка здійснюється на змінній швидкості із частими повторюваними піками.

Щоденно 30' (програма 12 для синтетичних тканин) розрахована для прання злегка забруднених речей за короткий час: її тривалість складає лише 30 хвилин, що заощаджує енергоспоживання та час. За допомогою програми (12 при 30°C) можна випрати разом тканини різноманітної структури (за винятком вовни та шовку) при максимальному завантаженні у 3 кг. Рекомендується вживання рідких пральних засобів.

Налаштування під власні потреби

Встановлення температури

Обертаючи регулятор ТЕМПЕРАТУРИ, ви можете задати температуру прання (див. Таблицю програм на стор. 42). Температуру можна зменшувати аж до прання в холодній воді (❄).

Встановлення віджиму

Обертаючи регулятор ВІДЖИМУ, можна задати швидкість віджиму для обраної програми. Максимальні значення швидкості, передбачені для програм:

Програми	Максимальна швидкість
Бавовна	1000 обертів за хвилину
Синтетичні тканини	800 обертів за хвилину
Вовна	800 обертів за хвилину
Шовк	ні

Швидкість віджиму можна зменшити або виключити взагалі; оберіть для цього позначку .

Машина автоматично перешкоджатиме віджиму, який перевищує максимально дозволені значення для кожної конкретної програми.

Зауваження: Щоб уникнути надмірним вібраціям, перед кожним віджиманням машина рівномірно розподіляє білизну завдяки безперервному обертанню барабану на швидкості, яка дещо перевищує швидкість прання.

Якщо, незважаючи на повторювані спроби, не забезпечується рівномірний розподіл білизни, машина виконає віджим на меншій швидкості за звичайну.

У випадку надмірної незбалансованості пральна машина здійснює розподіл замість віджиму.

Спроби виконати балансування можуть подовжити загальну тривалість циклу до 10 хвилин максимально.

Функції

Різноманітні функції прання, передбачені у пральній машині, дозволяють отримати бажану чистоту та білизну ваших речей. Для активації функцій:

- натисніть кнопку, відповідну до бажаної функції, відповідно до таблиці;
- запалення відповідного індикатора вказує на те, що функцію активовано.

Зауваження: Швидке блимання індикатора вказує на те, що відповідну функцію неможливо обрати для заданої програми.

Функції	Результат	Зауваження щодо вживання	Функції Результат Зауваження щодо вживання
 Таймер відстрочення	Відстрочує початок роботи машини до 9 годин включно.	Натисніть декілька разів на кнопку, доки не спалахне індикатор бажаного відстрочення. При п'ятому натисканні на кнопку функція скасовується. Увага: Після натискання кнопки ПУСКУ/СКИДАННЯ можна змінити значення відстрочення, тільки зменшуючи його.	Усі
 Видалення плям	Цикл відбілювання для видалення навіть стійких плям.	Відбілювач слід додати у ванночку 4 (див. стор. 44). Ця функція несумісна з опцією ПОЛЕГШЕНОГО ПРАСУВАННЯ.	2, 3, 4, , , 8 Полоскання.
 Полегшене прасування	При виборі даної функції режими прання і віджиму будуть відповідно змінені для зменшення утворення складок. Наприкінці циклу пральна машина виконає повільні оберти барабану	Щоб злити воду й отримати можливість витягнути білизну, натисніть на кнопку ПУСКУ/ПАУЗИ. Ця функція несумісна з опцією ВИДАЛЕННЯ ПЛЯМ.	1, 2, 3, 4, , , 8, 9, 10, 11.
 Додаткове полоскання	Збільшує ефективність полоскання.	Рекомендується при повному завантаженні барабану або з підвищеними дозами прального засобу.	1, 2, 3, 4, , , 7, 8, 9, 10, 11, 13, 14, Полоскання.

Пральні засоби і білизна

UA

Касета з пральним засобом

Добрий результат прання залежить також від правильного дозування прального засобу: надлишок прального засобу приведе до неефективного прання та сприятиме утворенню накипу всередині пральної машини та забрудненню довкілля.

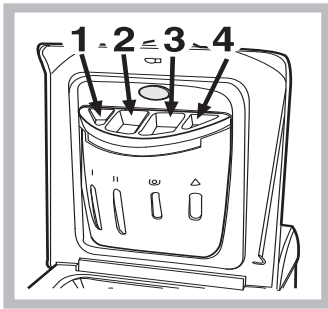

Підійміть кришечку, під котрою розташована ємність з пральним засобом, заповніть її пральним і додатковими засобами, як описано нижче.

ванночка 1: Пральний засіб для попереднього прання (порошковий)

ванночка 2: Пральний засіб для прання (порошковий чи рідкий)

Рідкий засіб краще додати безпосередньо у бак за допомогою спеціальної кульки.

! Не використовуйте пральні засоби для ручного прання, тому що вони утворюють надто багато піни.

ванночка 3: Додаткові засоби (пом'якшувач, тощо)

Під час додавання пом'якшувача у ванночку 3 не перевищуйте максимальний рівень "max".



Пом'якшувач автоматично подається у машину під час останнього ополіскування. Наприкінці програми прання у ванночці 3 залишається деяка кількість води. Вона призначена для подачі у бак дуже густих пом'якшувачів, тобто, щоб розчинити концентровані засоби. Якщо у ванночці 3 залишається більше ніж звичайно води, це вказує на забруднення пристрою для спорожнення. Процедура з очищення наведена на стор. 46.

ванночка 4: Відбілювач

Цикл відбілювання

Традиційний відбілювач використовується для стійких білих тканин, **делікатний** - для кольорових тканин, синтетичних тканин і вовни.

Під час дозування відбілювача не перевищуйте максимальний рівень "max", зазначений на ванночці (див. малюнок).

Щоб здійснити тільки відбілення, налейте відбілювач у ванночку 4, задайте програму Ополіскування  і натисніть на кнопку-функцію Видалення плям .

Як підготувати білизну

- Розподіліть білизну, враховуючи:
 - тип тканини / символ на етикетці.
 - кольори: відокремте кольорові речі від білих.
- Перевірте кишені й гудзики.
- Не перевищуйте значення, вказані у "Таблиця програм", що відносяться до ваги сухої білизни.

Скільки важить білизна?

- 1 простирадло 400-500 г
- 1 наволочка 150-200 г
- 1 скатертина 400-500 г
- 1 махровий халат 900-1 200 г
- 1 рушник 150-250 г

Особливі речі

Вовна: для кращих результатів використовуйте спеціальний пральний засіб і не завантажуйте більше 1 кг білизни.

! Машину була спроектовано і вироблено у відповідності з міжнародними нормами безпеки. Дані попередження складені для забезпечення безпеки і тому їх треба уважно прочитати.

Загальна безпека

- Дане обладнання було розроблене виключно для побутового використання.
- Цей електропобутовий прилад не має використовуватися дітьми або особами з обмеженими фізичними, сенсорними чи розумовими можливостями, або якщо їм бракує досвіду та необхідних знань. Винятки складають ситуації, коли користування відбувається під наглядом або за вказівками осіб, відповідальних за їхню безпеку. Дорослі мають стежити, щоб діти не гралися з електропобутовим приладом.
- Машина має використовуватися тільки повнолітніми особами і згідно з інструкціями, наведеними у даній брошурі.
- Не торкайтеся машини голими ногами або мокрими чи вологими руками й ногами.
- Не виймайте вилку з електричної розетки, витягуючи її за шнур, тримайтеся тільки за саму вилку.
- Будьте обережні: вода, що зливається, може бути дуже гарячою.
- У жодному випадку не застосовуйте силу до люку: це може ушкодити запобіжний механізм проти випадкових відкривань.
- В разі поломки забороняється проводити будь-які дії з внутрішніми механізмами.
- Слідкуйте, щоб діти не наближалися до працюючої машини.
- Пересування машини має здійснюватися двома або трьома особами за умови максимальної уваги. Ні в якому разі - однією особою, тому що машина дуже важка.
- Перш ніж завантажити білизну, перевірте, щоб барабан був порожній.

Утилізація

- Утилізація пакувального матеріалу: дотримуйтесь місцевих норм, так як упаковка може використовуватися повторно.

- Вивід з експлуатації електропобутової техніки Європейська директива 2012/19/EU з відходів від електричної й електронної апаратури (RAEE), передбачає, що побутові електроприлади не можуть перероблятися у звичайному порядку для твердих міських відходів. Зняті з експлуатації побутові прилади мають бути зібрані окремо для оптимізації ступеню відновлення й повторного застосування матеріалів, що входять до їхнього складу, та з метою усунення потенційної шкоди для здоров'я та довкілля. Символ закресленого сміттєвого баку, зображений на всіх виробках, нагадує про необхідність окремої утилізації. Щодо подальшої інформації стосовно правильної утилізації електропобутових приладів, власники можуть звернутися до відповідних міських служб або до продавців.

Охорона і дбайливе відношення до довкілля

Технологія на службі у довкілля: заощадження пральних засобів, води, енергії і часу

- Щоб не витратити ресурси, необхідно завантажувати пральну машину повністю. Повне завантаження у порівнянні з двома половинними завантаженнями заощаджує до 50% енергії.
- Попереднє прання необхідно тільки у випадках дуже забрудненої білизни. Його уникнення заощаджує пральний засіб, час, воду і від 5 до 15% енергії.
- При обробці плям за допомогою спеціальних засобів або шляхом замочування зменшується необхідність прання при високих температурах. Програма 60°C замість 90°C, або 40°C замість 60°C призводить до заощадження 50% енергії.
- Добре відмірюйте пральний засіб залежно від жорсткості води, ступеню забруднення і кількості білизни, щоб уникнути зайвих витратень і захистити довкілля: незважаючи на те, що пральні засоби здатні біологічно руйнуватися, вони містять елементи, що змінюють рівновагу довкілля. Уникайте також використання пом'якшувачів.
- Увімкнення пральної машини в проміжку з пізнього післяобіднього часу до раннього ранку дозволить зменшити навантаження на підприємства-виробники електроенергії. Функція відстроченого пуску (див. стор. 43) призначена саме для організації прання за часом.
- Якщо передбачається сушіння білизни у сушильній машині, оберіть іншу швидкість віджиму. Невелика кількість воду у білизні призведе до заощадження часу і енергії у програмі сушіння.

Догляд та очищення

UA

Виключення води й електричного живлення

- Закривайте водопровідний кран після кожного прання. У такий спосіб зменшується знос гідравлічної частини машини й усувається небезпека витоку.
- Виймайте вилку з розетки під час миття машини та під час робіт з технічного обслуговування.

Очищення пральної машини

- Зовнішня частина і гумові деталі можуть бути вимиті ганчіркою, змоченою у теплому мильному розчині. Не використовуйте розчинники або абразиви.

Догляд за кришкою та барабаном

- Завжди залишайте відкритою кришку, щоб запобігти утворенню неприємних запахів.

Миття насосу

Пральну машину обладнано насосом з автоматичною чисткою, який не вимагає технічного обслуговування. Може трапитися так, що малі предмети (монети, гудзики) потраплять до форкамери, що захищає насос, розташований у її нижній частині.

! Переконайтеся у тому, що цикл прання закінчено, і витягніть вилку з розетки.

Щоб дістати речі, які потрапили до форкамери:

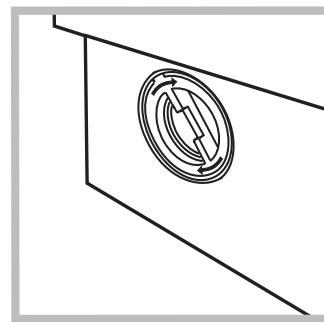
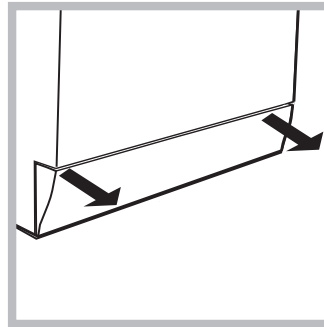

1. зніміть передню панель з пральної машини, потягнувши руками з боків цоколю (див. малюнок);
2. відкрутіть кришку, обертаючи її проти годинникової стрілки (див. малюнок): виток незначної кількості води є нормальним;
3. ретельно очистіть всередині;
4. накрутіть кришку;
5. встановіть панель на місце, пересвідчіться у тому, що крюки були вставлені у спеціальні петлі, після чого притисніть її до машини.

Контроль труби для подачі води

! Не користуйтеся трубами, які були вже у вживанні. Перевіряйте трубу для подачі води не менше одного разу на рік. Якщо на ній є тріщини, вона підлягає заміні: під час прання високий тиск може призвести до розірвання.

Демонтаж:

Злегка натисніть на кнопку, яка знаходиться попереду ємності для пральних засобів і потягніть вгору (мал. 1).

Чищення:

Промийте ємність під краном (мал. 3) за допомогою звичайної зубної щітки, потім зніміть сифони з верхньої частини ванночок 1 і 2 (мал. 4), перевірте їх і ополосніть.

Повторне збирання:

Не забудьте повернути на місце пару сифонів - у пази, ємність - у власне гніздо, зачіплюючи її (мал. 4, 2, 1).



Мал. 1

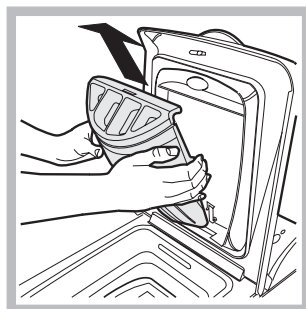

Мал. 2

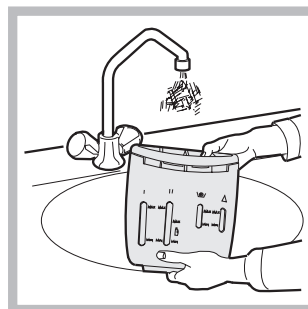

Мал. 3

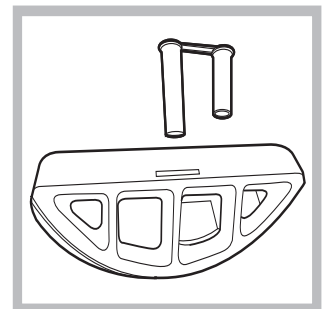

Мал. 4

Може трапитися так, що пральна машина не буде працювати. Перш ніж зателефонувати у Сервісний центр (див. "Допомога"), перевірте, чи не є дана несправність проблемою, що легко вирішується за допомогою наведеного нижче списку.

Несправності:

Можливі причини / Засоби усунення:

Пральна машина не вмикається.

- Вилка не вставлена в електричну розетку або вставлена не до кінця.
- У будинку немає електроенергії.

Цикл прання не розпочинається.

- Люк погано закрито.
- Кнопку УВІМКНЕННЯ/ВИМКНЕННЯ не було натиснуто.
- Кнопку ПУСК/ПАУЗА не було натиснуто.
- Водопровідний кран закритий.
- Якщо відстрочення задане на час запуску (ВІДСТРОЧЕНИЙ ПУСК, див. "Налаштування під власні потреби").

У машину не надходить вода.

- Трубу подачі води не підключено до водопровідного крану.
- Перегин у шлангу.
- Водопровідний кран закритий.
- У водопроводі немає води.
- Недостатній тиск.
- Кнопку ПУСК/ПАУЗА не було натиснуто.

Машина безперервно завантажує і зливає воду.

- Зливний шланг не знаходиться на відстані від 65 до 100 см від підлоги (див. див. "Встановлення").
 - Кінець зливного шланга занурений у воду (див. див. "Встановлення").
 - Стінний каналізаційний злив не має віддушини для виходу повітря.
- Якщо після таких перевірок проблема залишається, закрийте водопровідний кран, вимкніть машину і зателефонуйте у Сервісний центр. Якщо квартира знаходиться на верхніх поверхах будинку, можливо, відбувається сифонний ефект, при якому машина безперервно завантажує й зливає воду. Щоб його ліквідувати, існують спеціальні антисифонні клапани, які можна придбати у торговельній мережі.

Пральна машина не зливає воду чи не віджимає.

- Програма не передбачає зливання: в деяких програмах його необхідно робити вручну.
- Активована функція ПОЛЕГШЕНОГО ПРАСУВАННЯ: для завершення програми натисніть на кнопку ПУСКУ/ПАУЗИ ("Налаштування під власні потреби").
- Перегин зливного шланга (див. "Встановлення").
- Засмітився зливний шланг.

Пральна машина дуже вібрує під час віджиму.

- Під час встановлення барабан не був правильно розблокований (див. "Встановлення").
- Машина стоїть не на плоскій поверхні (див. "Встановлення").
- Машина затиснута між меблями і стіною (див. "Встановлення").

Пральна машина пропускає воду.

- Погано пригвинчено трубу подачі води (див. "Встановлення").
- Забруднена ємність для пральних засобів (як вимити див. "Догляд і обслуговування").
- Погано закріплений зливний шланг (див. "Встановлення").

Індикатор УВІМКНЕННЯ/ЗАБЛОКОВАНОГО ЛЮКУ швидко блимає разом з іншим індикатором або індикаторами.

- Вимкніть машину й витягніть штепсель з розетки, зачекайте близько 1 хвилини й увімкніть її повторно.
- Якщо несправність не усунено, зателефонуйте у Сервісний центр.

Утворюється занадто багато піни.

- Пральний засіб не підходить для пральної машини (має бути напис "для машинного прання", "для ручного і машинного прання", або подібний).
- Перевищена доза прального засобу.

Допомога

UA

Перш ніж звернутися у Сервісний центр:

- Перевірте, чи можна самостійно вирішити проблему (див. *“Несправності і засоби їх усунення”*).
- Запустіть програму повторно, щоб перевірити чи усунено несправність;
- Якщо несправність не усунено, зверніться до Сервісного центру.

! Звертайтеся виключно до уповноважених фахівців.

Слід повідомити:

- тип несправності;
- модель машини (Mod.);
- серійний номер (S/N);

Цю інформацію можна знайти на табличці, яка знаходиться на задній частині пральної машини.

CZ

Český

WITL 1061

Obsah

Instalace, 50-51

Rozbalení a vyrovnání do vodorovné polohy
Připojení k elektrické síti a k rozvodu vody,
První prací cyklus,
Technické údaje

Údržba a péče, 52

Uzavření přívodu vody a
vypnutí elektrického napájení
Čištění pračky
Čištění dávkovače pracích prostředků
Péče o dvířka a buběn
Čištění čerpadla
Kontrola přítokové hadice
Jak se čistí dávkovač pracích prostředků

Opatření a rady, 53

Základní bezpečnostní pokyny
Likvidace
Jak ušetřit a brát ohled na životní prostředí

Popis pračky, 54-55

Ovládací panel
Jak se otvírá a zavírá prací buběn
Kontrolky

Uvedení do chodu a programy, 56

Ve zkratce: uvedení pracího programu do chodu
Tabulka programů

Nastavení činnosti dle potřeb uživatele, 57

Nastavení teploty
Nastavení rychlosti odstředování
Funkce

Prací prostředky a prádlo, 58

Dávkovač pracích prostředků
Cyklus bělení
Příprava prádla
Oděvy vyžadující zvláštní péči

Poruchy a způsob jejich odstranění, 59

Servisní služba, 60

Před přivoláním servisní služby

CZ

Instalace

CZ

! Je velmi důležité uschovat tento návod za účelem jeho další konzultace. V případě prodeje, darování anebo přestěhování pračky se ujistěte, že zůstane uložen v blízkosti pračky, aby mohl posloužit novému majiteli při seznámení se s činností a s příslušnými upozorněními.

! Pozorně si přečtěte uvedené pokyny: obsahují důležité informace týkající se instalace, použití a bezpečnosti při práci.

Rozbalení a vyrovnaní do vodorovné polohy

Rozbalení

1. Rozbalte pračku.
2. Zkontrolujte, zda během přepravy nedošlo k jejímu poškození. V případě, že je poškozena, nezapojte ji a obraťte se na prodejce.

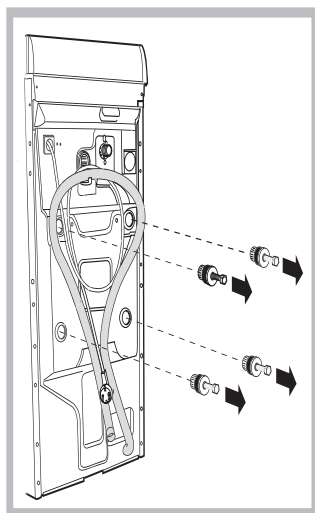

3. Odstraňte čtyři šrouby s gumovou podložkou a s příslušnou rozpěrkou, nacházející se v zadní části (viz obrázek), sloužící na ochranu během přepravy.

4. Uzavřete otvory po šroubech plastovými krytkami.

5. Uschovejte všechny díly: v případě opětovné přepravy pračky je bude třeba namontovat zpátky.

Upozornění: v případě opětovného použití musí být kratší šrouby použity na montáž v horní poloze.

! Obaly nejsou hračky pro děti!

Vyrovnaní do vodorovné polohy

1. Pračku je třeba umístit na rovnou a pevnou podlahu, bez toho, aby byla opřená o stěnu, nábytek anebo něco jiného.

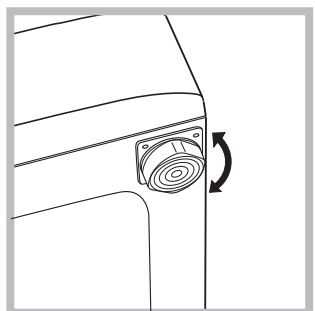

2. V případě, když podlaha není dokonale vodorovná, mohou být případné rozdíly vykompenzovány šroubováním předních nožek (viz obrázek). Úhel sklonu, naměřen na pracovní ploše, nesmí přesáhnout 2°.

Dokonalé vyrovnaní do vodorovné polohy zabezpečí stabilitu zařízení a zamezí vzniku vibrací a hluku během činnosti. V případě instalace na podlahovou krytinu anebo na koberec, nastavte nožičky tak, aby pod pračkou zůstal dostatečný volný prostor pro ventilaci.

Připojení k elektrické síti a k rozvodu vody

Připojení přítokové hadice

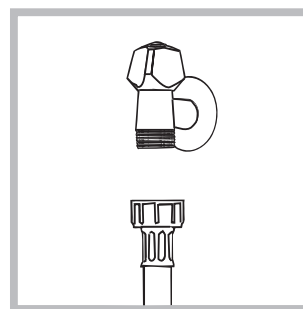

1. Připojte přívodní hadici jejím zašroubováním ke kohoutku studené vody s hrdlem se závitem 3/4" (viz obrázek).

Před připojením hadice nechte vodu odtékat, dokud nebude čirá.

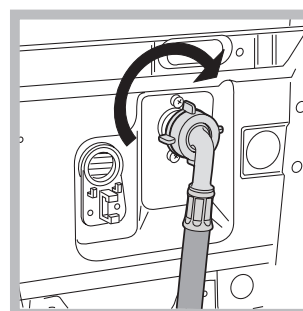

2. Připojte přítokovou hadici k pračce prostřednictvím příslušného vstupního hrdla, umístěného vpravo nahoře (viz obrázek).
3. Dbejte na to, aby hadice nebyla příliš ohnuta anebo stlačena.

! Tlak v rozvodu vody se musí pohybovat v rozmezí hodnot uvedených v tabulce s technickými údaji (viz vedlejší strana).

! V případě, že délka přítokové hadice nebude dostatečná, obraťte se na specializovanou prodejnu anebo na autorizovaný technický personál.

! Nikdy nepoužívejte již použité hadice.

Připojení odtokové hadice

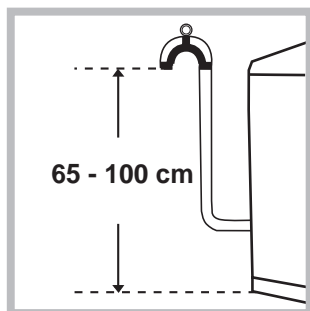

Připojte vypouštěcí hadici, k odpadovému potrubí anebo k odpadu ve stěně, nacházejícímu se od 65 do 100 cm nad zemí; zamezte jejímu ohybu;

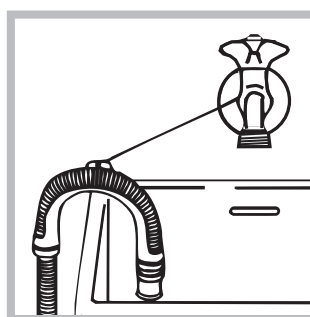

anebo ji zachyťte na okraj umývadla či vany, a připevněte ji ke kohoutku prostřednictvím držáku z příslušenství (viz obrázek). Volný konec vypouštěcí hadice nesmí zůstat ponořen do vody.

! Použití prodlužovacích hadic se nedoporučuje; je-li však nezbytné, prodlužování hadice musí mít stejný průměr jako originální hadice a její délka nesmí přesáhnout 150 cm.

Připojení k elektrické síti

Před zasunutím zástrčky do zásuvky se ujistěte, že:

- zásuvka je uzemněna a že vyhovuje normám;
- zásuvka je schopna snést maximální zátěž odpovídající jmenovitému příkonu zařízení, uvedenému v tabulce technickými údaji (viz *vedle*);
- hodnota napájecího napětí odpovídá údajům uvedeným v tabulce s technickými údaji (viz *vedle*);
- zásuvka je kompatibilní se zástrčkou pračky. V opačném případě je třeba vyměnit zástrčku.

! Pračka nesmí být umístěna venku – pod širým nebem, a to ani v případě, kdyby se jednalo o místo chráněné před nepřízní počasí, protože je velmi nebezpečné vystavit ji působení deště a bouří.

! Po definitivním umístění pračky musí zásuvka zůstat lehce přístupná.

! Nepoužívejte prodlužování kabely a rozvodky.



! Kabel nesmí být ohnut anebo stlačen.

! Výměna kabelu musí být svěřena výhradně autorizovanému technickému personálu.

Upozornění! Výrobce neponese žádnou odpovědnost za následky nerespektování uvedených předpisů.

První prací cyklus

Po nastavení pračky, před jejím použitím na praní prádla, je třeba provést jeden zkušební cyklus, s pracím prostředkem a bez náplně prádla, při teplotě 90°C, bez předpírání.

Technické údaje	
Model	WITL 1061
Rozměry	šířka 40 cm výška 85 cm hloubka 60 cm
Kapacita	od 1 do 5 kg
Napájení	Viz štítek s technickými údaji, aplikovaný na zařízení.
Připojení k rozvodu vody	maximální tlak 1 MPa (10 bar) minimální tlak 0.05 MPa (0.5 bar) kapacita bubnu 42 litrů
Rychlost odstředování	až do 1000 otáček za minutu
Kontrolní programy podle směrnice 1061/2010 a 1015/2010	program $\langle 90^{\circ}\text{C} \rangle$; standardní program pro bavlnu pro praní při 60°C. program $\langle 40^{\circ}\text{C} \rangle$; standardní program pro bavlnu pro praní při 40°C.
 	Toto zařízení odpovídá následujícím normám Evropské unie: - 2004/108/CE (Elektromagnetická kompatibilita) - 2006/95/CE (Nízké napětí) - 2012/19/EU

Údržba a péče

CZ

Uzavření přívodu vody a vypnutí elektrického napájení

- Po každém praní uzavřete přívod vody. Tímto způsobem dochází k omezení opotřebení pračky a ke snížení nebezpečí úniku vody.
- Před zahájením čištění pračky a během operací údržby je třeba vytáhnout zástrčku přívodního kabelu ze zásuvky.

Čištění pračky

Vnější části a části z gumy mohou být čištěny hadrem navlhčeným ve vlažné vodě a saponátu. Nepoužívejte rozpouštědla anebo brusné prostředky.

Péče o dvířka a buben

- Dvířka ponechte po každé pootevřeny, aby se zabránilo tvorbě nepříjemných zápachů.

Čištění čerpadla

Součástí pračky je samočisticí čerpadlo, která nevyžaduje zvláštní péči. Může se však stát, že se v jeho vstupní části, určené na jeho ochranu, a nacházející se v jeho spodní části, zachytí drobné předměty (mince, knoflíky).

! Ujistěte se, že prací cyklus byl ukončen a vytáhněte zástrčku ze zásuvky.

K znovuzískání případných předmětů spadlých do vstupní části:

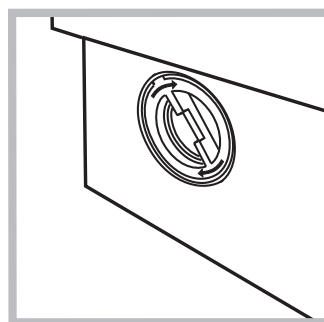
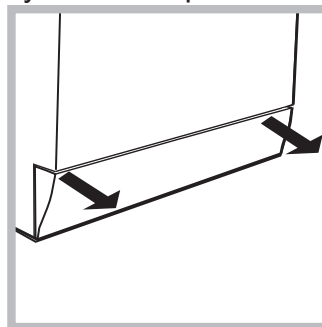

1. tahem rukou směrem od bočnic sundat podložku dolů na zadní stranu pračky (viz obrázek);
2. odšroubujte vrchní kryt otáčením proti směru hodinových ručiček (viz obrázek): vytečení malého množství vody je zcela běžným jevem;
3. dokonale vyčistěte vnitřek vstupní části čerpadla;
4. nasadte zpátky vrchní kryt;
5. namontujte zpátky krycí panel, přičemž se, před jeho přisunutím k pračce ujistěte, že došlo k správnému zachycení háčků do příslušných otvorů.

Kontrola přítokové hadice

Stav přítokové hadice je třeba zkontrolovat alespoň jednou ročně. Jsou-li na ní viditelné praskliny anebo trhliny, je třeba ji vyměnit: silný tlak působící na hadici během pracího cyklu by mohl způsobit její náhlé roztrhnutí.

! Nikdy nepoužívejte již použité hadice.

Jak se čistí dávkovač pracích prostředků

Demontáž:

Zlehka zatlačit na velké tlačítko nacházející se ve přední části dávkovače pracích prostředků a vytáhnout ho směrem nahoru (obr. 1).

Čištění:

Očistit dávkovač pod kohoutkem (obr.3) s tekoucí vodou pomocí starého zubního kartáčku a, po vytažení páru sifonů uložených v horní části přihrádek 1 a 2 (obr. 4) zkontrolovat, nejsou-li ucpány a omýt je pod vodou.

Zpětná montáž:

Nezapomeň vložit na původní místo sifony a pak vlož i dávkovač (obr. 4, 2, 1).

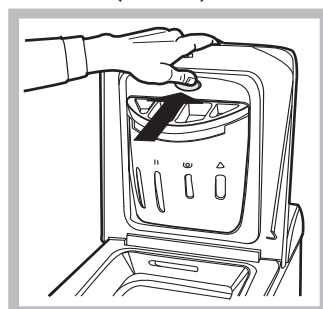

Obr. 1

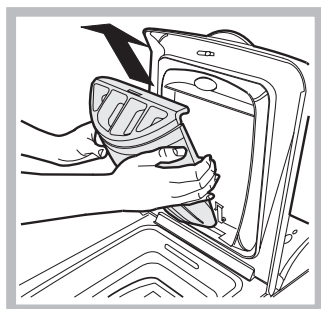

Obr. 2

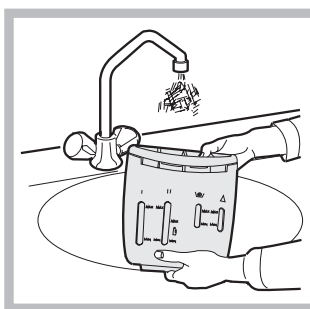

Obr. 3

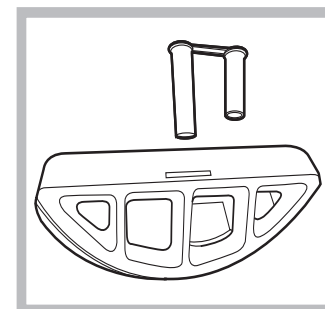

Obr. 4

! Pračka byla navržena a vyrobena v souladu s platnými mezinárodními bezpečnostními předpisy. Tato upozornění jsou uváděna z bezpečnostních důvodů a je třeba si je pozorně přečíst.

Základní bezpečnostní pokyny

- Pračku mohou používat pouze dospělé osoby, podle pokynů uvedených v tomto návodu.
- Zařízení nesmí být používáno osobami (včetně dětí) se sníženými fyzickými, sensorickými nebo mentálními schopnostmi a s nedostatečnými zkušenostmi a znalostmi, s výjimkou případu, kdy toto použití probíhá pod dozorem nebo na základě pokynů osoby zodpovědné za jejich bezpečnost. Děti musí být pod dohledem, aby se zajistilo, že si nebudou se zařízením hrát.
- Nedotýkejte se zařízení bosí, anebo v případě, když máte mokré ruce anebo nohy.
- Nevytahujte zástrčku ze zásuvky tahem za kabel, ale uchopením za zástrčku.
- Neotvírejte dávkovač pracích prostředků během činnosti zařízení.
- Nedotýkejte se vyčerpávané vody, protože může mít velmi vysokou teplotu.
- Nepokoušejte se o násilné otevření dvířek: mohlo by dojít k poškození bezpečnostního uzávěru, který zabraňuje náhodnému otevření.
- Při výskytu poruchy se v žádné případě nepokoušejte o opravu vnitřních částí zařízení.
- Vždy mějte pod kontrolou děti a zabraňte jejich přiblížení se k pračce během pracího cyklu.
- Během pracího cyklu mají dvířka tendenci ohřát se.
- V případě potřeby přemístujte pračku ve dvou nebo ve třech, a věnujte celé operaci zvláštní pozornost. Nikdy se nepokoušejte pračku přemísťovat sami, je totiž velmi těžká.
- Před zahájením vkládání prádla zkontrolujte, zda je buben prázdný.

Likvidace

• Likvidace starých elektrických zařízení

Evropská směrnice 2012/19/EU o odpadních elektrických a elektronických zařízeních stanovuje, že staré domácí elektrické spotřebiče nesmí být odkládány do běžného netříděného domovního odpadu. Staré spotřebiče musí být odevzdány do odděleného sberu, a to za účelem recyklace a optimálního využití materiálu, které obsahují, a z důvodu předcházení negativním dopadům na lidské zdraví a životní prostředí. Symbol "preškrtnuté popelnice" na výrobku vás upozorňuje na povinnost odevzdat zařízení po skončení jeho životnosti do odděleného sberu. Spotřebitelé by měli kontaktovat příslušné místní úřady nebo svého prodejce ohledně informací týkajících se správné likvidace starého zařízení.

- Likvidace staré pračky:
před její likvidací se postarejte o její znehodnocení, odstříhnutím přívodního kabelu a oddělením dvířek.

Jak ušetřit a brát ohled na životní prostředí

Technika ve službách životního prostředí

Vysvětlením toho, že uvnitř pračky je vidět málo vody, je skutečnost, že nový způsob praní Ariston umožňuje dokonale vyprat prádlo s použitím méně než polovičního množství vody: jedná se o dosažení vytýčeného cíle s ohledem na životné prostředí.

Šetření pracími prostředky, vodou, energií a časem

- Aby nedocházelo k plýtvání, je třeba používat pračku s plnou náplní. Jedna plná náplň, ve srovnání se dvěma polovičními, umožňuje ušetřit až 50% energie.
- Předpírání je potřebné pouze při praní silně znečištěného prádla. Prací program bez předpírání umožňuje ušetřit od 5 do 15% energie.
- Při aplikaci příslušného prostředku proti skvrnám anebo jejich namočením před zahájením praní, je možné vyhnout se praní při vysokých teplotách. Použití stejného pracího programu při teplotě 60°C namísto 90°C anebo 40°C namísto 60°C, umožňuje ušetřit až 50% energie.
- Správné dávkování pracího prostředku, s ohledem na tvrdost vody, stupeň znečištění a množství praného prádla zabraňuje plýtvání a chrání životní prostředí: i když se jedná o biodegradabilní látky, prací prostředky narušují přirozenou rovnováhu v přírodě. Dále se je třeba, dle možností, vyhnout použití aviváže.
- Praní v podvečer nebo brzy ráno napomáhá nižší zátěži firem, zabývajících se výrobou energie. Volitelná funkce odložený start značně napomáhá organizaci praní právě na základě uvedených pravidel.
- V případě, že prádlo má být vysušeno v sušičce, zvolte vysokou rychlost odstředování. Malé množství vody umožňuje šetřit čas a energii během sušícího programu.

Popis pračky

CZ

Ovládací panel

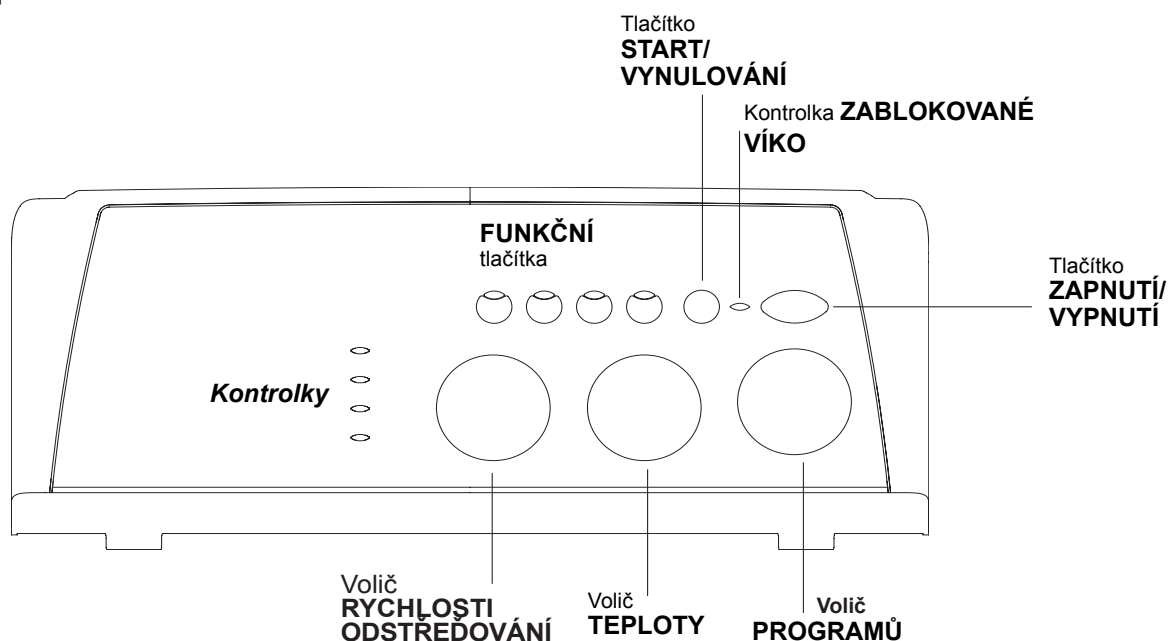

Dávkovač pracích prostředků slouží k dávkování pracích a přídatných prostředků.

Kontrolky slouží ke kontrole průběhu pracího programu. V případě, že byla nastavena funkce odložený start, budou informovat o čase zbývajícím do startu pracího programu.

FUNKČNÍ tlačítka slouží k volbě jednotlivých nabízených funkcí. Po uskutečnění volby jednotlivé funkce zůstane příslušné tlačítko podsvětleno.

Volič RYCHLOSTI Odstředování: slouží k nastavení rychlosti odstředování anebo k jeho vyloučení.

Volič TEPLoty slouží k nastavení teploty praní anebo praní ve studené vodě.

Tlačítko ZAPNUTÍ/VYPNUTÍ slouží k zapnutí a vypnutí pračky.

Tlačítko START/VYNULOVÁNÍ slouží k zahájení pracího programu nebo k vynulování chybného nastavení.

Kontrolka ZAPNUTO/ZABLOKOVANÉ VÍKO informující o tom, zda je pračka zapnuta (blikající kontrolka) a zda lze otevřít víko (rozsvícená kontrolka).

Volič PROGRAMŮ slouží k nastavení programů. Během pracího programu zůstane ve stejné poloze.

Pohotovostní režim

Za účelem shody s novými předpisy souvisejícími s energetickou úsporou je tato pračka vybavena systémem automatického vypnutí (přechodu do pohotovostního režimu - standby), který je aktivován po uplynutí 30 minut, když se pračka nepoužívá. Krátce stiskněte tlačítko ZAPNUTÍ/VYPNUTÍ a vyčkejte na obnovení činnosti zařízení.

i Kontrolka ZAPNUTO/ZABLOKOVANÉ VÍKO:

Rozsvícení této kontrolky poukazuje na to, že dvířka jsou zablokována kvůli zamezení náhodnému otevření; aby se předešlo poškození pračky, je třeba před otevřením víka vyčkat, až kontrolka začne blikat.

! Rychlé blikání kontrolky ZAPNUTO/ZABLOKOVANÉ VÍKO spolu s alespoň jednou další kontrolkou upozorňuje na přítomnost poruchy.

Jak se otvírá a zavírá prací buben

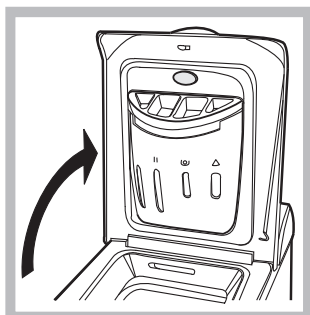

Obr. 1

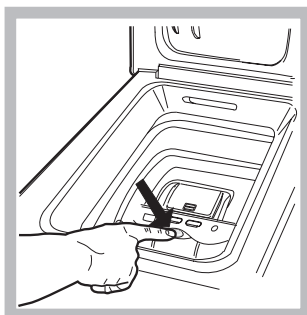

Obr. 2



Obr. 3

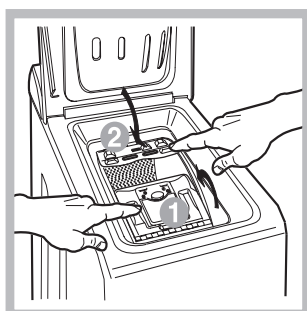

Obr. 4

A) Otevírání (Obr. 1): Nadzvedni vrchní kryt a úplně ho otevři.

B) Otevření bubnu (Soft opening):

Prstem zmáčknout tlačítko označené na obr. 2 a buben se lehce otevře.

c) Vkládání prádla (Obr. 3)

D) Zavírání (Obr. 4):

- dobře zavři prací buben a to tak že nejdříve spustíš přední a pak i zadní dvířka;
- zkontroluj, zdali došlo k dokonalému zasunutí úchytů předních dvířek do jejich uložení v zadních dvířkách;
- po uslyšení zvuku provázejícího zachycení, zatlač zlehka směrem dolů nejdříve jedny a pak druhé dvířka, aby ses ujistil, zdali nedojde k jejich uvolnění;
- na závěr zavři vrchní kryt.

Kontrolky

Kontrolky jsou zdrojem důležitých informací. Informují nás o následujících skutečnostech:

Nastavený čas:

V případě, že byla nastavena funkce odložený start (viz str. 57), po zapnutí pracího programu začne blikat kontrolka odpovídající nastavenému času:



Bude zobrazován čas zbývající do startu, a zobrazování bude provázeno blikáním příslušné kontrolky:



Po uplynutí zvoleného času dojde k zhasnutí kontrolky odloženého startu a k zahájení nastaveného pracího programu.

Aktuální fáze pracího programu:

Během pracího cyklu dojde postupně k rozsvícení jednotlivých kontrolek za účelem indikace průběhu praní:

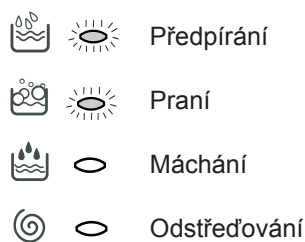

Poznámka: Během odčerpání vody se rozsvítí kontrolka signalizující fázi odstředování.

Funkční tlačítka

FUNKČNÍ TLAČÍTKA slouží také jako kontrolky.

Po zvolení jednotlivé funkce dojde k podsvětlení příslušného tlačítka.

V případě, že zvolená funkce není kompatibilní s nastaveným pracím programem, příslušné tlačítko začne blikat a funkce nebude aktivována.

V případě, že bude zvolena funkce, která není kompatibilní s některou z předem zvolených funkcí, aktivována zůstane pouze poslední zvolená funkce.

Uvedení do chodu a programy

Ve zkratce: uvedení pracího programu do chodu

- Zapněte pračku stisknutím tlačítka Na několik vteřin se rozsvítí všechny kontrolky, následně dojde k jejich zhasnutí a začne blikat kontrolka ZAPNUTO/ ZABLOKOVANÁ DVÍŘKA.
- Naplňte pračku prádlem, naplňte dávkovač pracími a přídatnými prostředky a na závěr uzavřete dvířka bubny a víko.
- Voličem PROGRAMŮ nastavte požadovaný prací program.
- Nastavte teplotu praní.
- Nastavte rychlost odstředování.
- Uvedte nastavený prací program do chodu stisknutím tlačítka START/VYNULOVÁNÍ. Vynulování nastaveného programu se vykonává stisknutím tlačítka START/VYNULOVÁNÍ na dobu nejméně 2 vteřin.
- Po ukončení pracího programu bude kontrolka ZAPNUTO/ ZABLOKOVANÁ DVÍŘKA blikat, poukazuje na možnost otevření dvířek. Vyndejte prádlo a nechte dvířka pootevřená, aby mohlo dojít k vysušení bubny. Vypněte pračku stisknutím tlačítka .

Tabulka programů

Programy	Popis programu	Max. teplota (°C)	Max. rychlost (otáčky za minutu)	Prací prostředky				Max. náplň (kg)	Zbytková vlhkost %	Spotřeba energie kWh	Celkové množství vody lt	Cycle duration
				Předpraní	Praní	Aviváz	Bělicí prostředek					
Standardní												
1	BAVLNA + PŘEDPRANÍ: mimořádně znečištěné bílé prádlo.	90°	1000	●	●	●	-	5	62	1,82	64	150'
2	BAVLNA: mimořádně znečištěné bílé prádlo.	90°	1000	-	●	●	●	5	62	1,90	60	135'
3	BAREVNÁ BAVLNA: málo znečištěné bílé a barevné choulostivé prádlo.	40°	1000	-	●	●	●	5	62	0,53	50	90'
4	SYNTETIKA: velmi znečištěné barevné prádlo z odolných tkanin.	60°	800	-	●	●	●	3	44	0,85	39	110'
4	SYNTETIKA (3): částečně znečištěné barevné prádlo z odolných tkanin.	40°	800	-	●	●	●	3	44	0,53	39	100'
	Standardní program pro bavlnu pro praní při 60°C (1): silně znečištěné bílé a barevné prádlo z odolných tkanin.	60°	1000	-	●	●	●	5	62	0,88	47,5	160'
	Standardní program pro bavlnu pro praní při 40°C (2): silně znečištěné bílé a barevné choulostivé prádlo.	40°	1000	-	●	●	●	5	62	0,91	63	150'
7	VLNA: pro vlnu, kašmír atd.	40°	800	-	●	●	-	1	-	-	-	65'
8	Standardní Bavlna 20°C	20°	1000	-	●	●	●	5	-	-	-	180'
Time 4 you												
9	Bavlna: Silně znečištěné bílé a barevné prádlo z odolných tkanin	60°	1000	-	●	●	-	3,5	62	0,81	35	60'
10	Bavlna: Částečně znečištěné bílé a barevné choulostivé prádlo (košile, trička, atd.)	40°	1000	-	●	●	-	3,5	-	-	-	50'
11	Syntetika: Choulostivé barevné prádlo (lehce znečištěné prádlo všeho druhu)	40°	800	-	●	●	-	2,5	-	-	-	40'
12	Express: k rychlému ozivení mírně znečištěného prádla (nedoporučuje se pro vlnu, hedvábí a prádlo určené pro ruční praní).	30°	800	-	●	●	-	3	71	0,25	33	30'
Sport												
13	Sport Shoes	30°	600	-	●	●	-	Max. 2 páry.	-	-	-	55'
14	Sport Intensive	30°	600	-	●	●	-	3	-	-	-	85'
Dílní programy												
	Máchání	-	1000	-	-	●	●	5	-	-	-	36'
	Odstředování + Odčerpání vody	-	1000	-	-	-	-	5	-	-	-	16'

Doba trvání cyklu uvedená na displeji nebo v návodu představuje odhad vypočítaný na základě standardních podmínek. Skutečná doba se může měnit v závislosti na četných faktorech, jako je např. teplota a tlak vody na vstupu, teplota prostředí, množství pracího prostředku, množství a druh náplně, vyvážení náplně a zvolené volitelné funkce.

1) Kontrolní program podle normy 1061/2010: nastavte program s teplotou 60°C.

Tento cyklus je vhodný pro praní běžně znečištěné bavlny a jedná se o neúčinnější cyklus z hlediska kombinované spotřeby energie a vody určený pro prádlo, které lze prát při teplotě do 60 °C. Skutečná teplota praní se může lišit od uvedené.

2) Kontrolní program podle normy 1061/2010: nastavte program s teplotou 40°C.

Tento cyklus je vhodný pro praní běžně znečištěné bavlny a jedná se o neúčinnější cyklus z hlediska kombinované spotřeby energie a vody určený pro prádlo, které lze prát při teplotě do 40°C. Skutečná teplota praní se může lišit od uvedené.

Pro všechny Kontrolní ústavy:

2) Dlouhý program na praní bavlny: nastavte program s teplotou 40°C.

3) Syntetický program spolu: nastavte program 4 s teplotou 40°C.

Poznámky

-Při programech 9 - 10 se doporučuje nepřekročit náplň pračky 3,5 kg.

-Při programu 14 se doporučuje nepřekročit náplň pračky 3 kg.

Standardní Bavlna 20°C (program 8) ideální pro náplně ze znečištěné bavlny. Dobrá výkonnost i za studena, srovnatelná s praním při 40 °C, je zaručena mechanickým působením, které je založeno na změně rychlosti v krátkých nebo dlouhých intervalech.

Express (program 12 pro syntetiku) je navržen speciálně pro praní lehce znečištěného prádla během krátké doby: trvá pouze 30 minut a šetří tak energii a čas. Nastavením programu (12 při 30°C) je možné prát spolu prádlo různého druhu (s výjimkou vlny a hedvábí) s náplní nepřesahující 3 kg. *Doporučuje se použití tekutého pracího prostředku.*

Nastavení činnosti dle potřeb uživatele



Nastavení teploty

Otáčením voliče TEPLoty dojde k nastavení teploty praní (viz Tabulka programů). Teplota může být postupně snižována až po praní ve studené vodě (❄).



Nastavení rychlosti odstředování

Otáčením voliče RYCHLOSTI ODSTŘEĐOVÁNÍ se nastavuje rychlost odstředování zvoleného pracího programu. Maximální hodnoty rychlosti pro jednotlivé prací programy jsou:

Prací programy	Maximální rychlost
Bavlna	1000 otáček za minutu
Syntetika	800 otáček za minutu
Vlna	800 otáček za minutu
Hedvábí	ne

Rychlost odstředování může být snížena nebo odstředování může být vyloučeno volbou symbolu . Zařízení automaticky zabrání odstředování vyšší rychlostí než je maximální hodnota rychlosti pro každý prací program.











! Aby se zabránilo nadměrným vibracím, pračka před každým odstředováním rovnoměrně rozloží náplň tak, že se bublen nepretržitě otáčí rychlostí, která mírně převyšuje rychlost použitou během pracího cyklu. Když se ani po několika pokusech nepodaří dokonale rozložit náplň, pračka provede odstředování nižší rychlostí, než je předpokládaná rychlost. V případě nadměrného nevyvážení pračka provede rozložení namísto odstředování. Případné pokusy o vyvážení mohou prodloužit celkovou dobu cyklu až o 10 minut.

Funkce

Jednotlivé funkce, kterými pračka disponuje umožňují dosáhnout požadovaný stupeň čistoty a bělosti praného prádla. Způsob aktivace jednotlivých funkcí:

1. stisknete tlačítko příslušné požadované funkce podle níže uvedené tabulky;
2. podsvětlení příslušného tlačítka signalizuje, že došlo k aktivaci zvolené funkce.

Poznámka: Rychlé blikání tlačítka poukazuje na to, že příslušná funkce je nepoužitelná během nastaveného pracího programu.

Funkce	Efekt	Poznámky k použití	Aktivní při programech:
 Odložený start	Slouží k odložení startu pracího cyklu až o 9 hodin.	Opakovaně stiskněte tlačítko až do rozsvícení kontrolky označující požadovaný čas. Po pátém stisknutí tlačítka dojde k vyloučení uvedené funkce. POZN.: Po stisknutí tlačítka Start/Vynulování je možné změnit hodnotu času pouze jeho snížením.	Všech
 Bílění	Bílící cyklus vhodný na odstranění nejodolnějších skvrn.	Nezapomeňte na vložení bílicího prostředku do předavné přihrádky 4 (viz str. 58). Není kompatibilní s použitím volitelné funkce SNADNÉ ZEHLENÍ.	2, 3, 4,  ,  , 8, máchání.
 Snadné zehlení	Volbou této funkce budou praní a odstředování náležitě změněny za účelem snížení tvorby záhybů. Na konci cyklu pračka provede pomalá otáčení bubny.	Za účelem odčerpání vody a vyložení prádla je třeba stisknout tlačítko START/VYNULOVÁNÍ. Není kompatibilní s použitím volitelné funkce BÍLENÍ.	1, 2, 3, 4,  ,  , 8, 9, 10, 11.
 Intenzivní máchání	Slouží ke zvýšení účinnosti máchání.	Její použití se doporučuje při zcela naplněné pračce anebo při použití velkého množství pracího prostředku.	1, 2, 3, 4,  ,  , 7, 8, 9, 10, 11, 13, 14, máchání.

Prací prostředky a prádlo

CZ

Dávka vač pracích prostředků

Dobrý výsledek praní závisí také na správném dávkování pracích prostředků: použití jejich nadměrného množství snižuje efektivitu praní a napomáhá tvorbě vodního kamene na vnitřních částech pračky a znečištění životního prostředí.

! Nepoužívejte prací prostředky určené pro ruční praní, protože způsobují tvorbu nadměrného množství pěny.

! Pro předpírku a praní při teplotě vyšší než 60 °C použijte práškové prací prostředky pro bílé bavlněné prádlo.

! Dodržujte pokyny uvedené na obalu pracího prostředku.

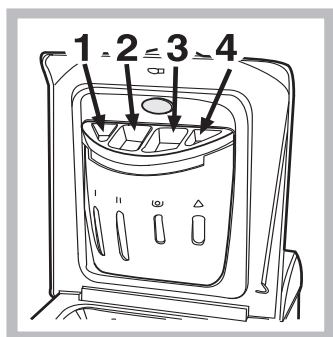

Při vytahování dávkovače pracích prostředků a při jeho plnění pracími nebo přídatnými prostředky postupujte následovně:

příhrádka 1: Prací prostředek (práškový) pro předpírání

příhrádka 2: Prací prostředek (v prášku nebo tekutý)

Tekutý prací prostředek je vhodné nalít přímo do bubnu do dávkovací kuličky.

příhrádka 3: Přídatné prostředky (aviváž atd.)

Při plnění oddílu 3 aviváží dávejte pozor, abyste nepřelili maximální přípustnou úroveň, označenou „max“.



Aviváž je automaticky přiváděna do pračky v průběhu posledního máchání. Na konci pracího programu zůstane v oddílu 3 zbytek vody. Tato voda slouží pro přívod velmi hustých prostředků nebo ke zředění koncentrovaných prostředků. V případě, že v oddílu 3 zůstane více vody než obvykle, znamená to, že je ucpan vyprazdňovací mechanismus. Vyčištění mechanismu viz str. 52.

přídatná příhrádka 4: Bělící prostředek

Cyklus bělení

Tradiční bělicí prostředek se používá pro odolné bílé prádlo, jemný pro barevné a syntetické prádlo a pro vlnu.

Při dávkování bělicího prostředku nepřekračujte „max“ označenou na přídatné příhradce 4 (viz obrázek).

Přejete-li si provést samostatné bělení, nalijte bělicí prostředek do přídatné příhradky 4, nastavte speciální program Máchání  a stiskněte funkční tlačítko  Bělení.

Příprava prádla

- Roztřídte prádlo podle:
 - druhu tkaniny / symbolu na visačce.
 - barvy: oddělte barevné prádlo od bílého.
- Vyprázdněte kapsy a zkontrolujte knoflíky.
- Nepřekračujte hodnoty povolené náplně, uvedené v „Tabulka pracích programů“, vztahující se na hmotnost suchého prádla.

Kolik váží prádlo?

- 1 prostěradlo 400-500 g
- 1 povlak na polštář 150-500 g
- 1 ubrus 400-500 g
- 1 župan 900-1.200 g
- 1 ručník 150-250 g

Oděvy vyžadující zvláštní péči

Vlna: abyste dosáhli nejlepších výsledků, je třeba použít specifický prací prostředek na praní vlny a nepřekročit 1 kg náplně.

Poruchy a způsob jejich odstranění

Může se stát, že pračka nebude fungovat. Před telefonickým kontaktováním servisní služby (viz str. 60), zkontrolujte prostřednictvím následujícího seznamu, zda se nejedná o jednoduše odstranitelný problém.

Poruchy:	Možné příčiny / Způsob jejich odstranění:
Pračku nelze zapnout.	<ul style="list-style-type: none">• Zástrčka není zasunuta v zásuvce, anebo ne natolik, aby došlo ke spojení kontaktů.• V celém domě je vypnut proud.
Nedochází k zahájení pracího cyklu.	<ul style="list-style-type: none">• Dvířka nejsou správně zavřena (kontrolka Zablokované víko bliká).• Nebylo stisknuto tlačítko .• Nebylo stisknuto tlačítko START/VYNULOVÁNÍ.• Nebyl otevřen kohoutek přívodu vody.• Byl nastaven odložený start (Odložený start, viz str. 57).
Nedochází k napouštění vody do pračky.	<ul style="list-style-type: none">• Přívodní hadice není připojena k vodovodnímu kohoutku.• Přívodní hadice je příliš ohnuta.• Nebyl otevřen kohoutek přívodu vody.• V celém domě je uzavřen přívod vody.• V rozvodu vody není dostatečný tlak.• Nebylo stisknuto tlačítko START/VYNULOVÁNÍ.
Dochází k nepřetržitému napouštění a vyčerpávání vody.	<ul style="list-style-type: none">• Ústí vypouštěcí hadice se nachází mimo určené rozmezí od 65 do 100 cm nad zemí (viz str. 51).• Koncová část vypouštěcí hadice je ponořena ve vodě (viz str. 51).• Odpad ve stěně není vybaven odvodušňovacím otvorem. <p>Když ani po uvedených kontrolách nedojde k odstranění problému, uzavřete přívod vody, vypněte pračku a přivolejte servisní službu. V případě, že se byt nachází na jednom z nejvyšších poschodí, je možné, že dochází k sifonovému efektu, jehož následkem pračka nepřetržitě napouští a odčerpává vodu. Na odstranění uvedeného efektu jsou v prodeji běžně dostupné speciální protisifonové ventily.</p>
Nedochází k vyčerpání vody anebo k odstředování.	<ul style="list-style-type: none">• Odčerpání vody netvoří součást nastaveného programu: u některých programů je potřebné jeho manuální uvedení do činnosti.• Byla aktivována volitelná funkce Snadné žehlení: dokončení pracího cyklu je možné po stisknutí tlačítka START/VYNULOVÁNÍ.• Vypouštěcí hadice je příliš ohnuta (viz str. 51).• Odpadové potrubí je ucpáno.
Během odstředování je možné pozorovat silné vibrace.	<ul style="list-style-type: none">• Během instalace nebyl buben odjištěn předepsaným způsobem (viz str. 50).• Pračka není vyrovnána do vodorovné polohy (viz str. 50).• Pračka je namáčknuta mezi nábytkem a stěnou (viz str. 50).
Dochází k úniku vody z pračky.	<ul style="list-style-type: none">• Přívodní hadice není správně připojena (viz str. 50).• Dávkovač pracích prostředků je ucpán (způsob jeho vyčištění – viz str. 52).• Vypouštěcí hadice není upevněna předepsaným způsobem (viz str. 51).
Kontrolka ZAPNUTO/ZABLOKOVANÁ DVÍŘKA bliká rychle spolu s alespoň jednou další kontrolkou.:	<ul style="list-style-type: none">• Vypněte zařízení a vytáhněte zástrčku ze zásuvky, vyčkejte 1 minutu a zařízení znovu zapněte. Když porucha přetrvává, obraťte se na servisní službu.
Dochází k tvorbě nadměrného množství pěny.	<ul style="list-style-type: none">• Použitý prací prostředek není vhodný pro použití v automatické pračce (musí obsahovat označení „pro praní v pračce“, „pro praní v rukou nebo v pračce“ anebo podobné označení).• Bylo použito nadměrné množství pracích prostředků.

Servisní služba

CZ

Před přivoláním servisní služby:

- Zkontrolujte, zda nejste schopni poruchu odstranit sami (viz str. 59);
 - Opětovně uveďte do chodu prací program, s cílem ověřit, zda byla porucha odstraněna;
 - V opačném případě se obraťte na autorizované centrum servisní služby, na telefonním čísle uvedeném na záručním listě.
- ! Nikdy se neobracejte se žádostí o pomoc na techniky, kteří nejsou na vykonávání této činnosti oprávněni.

Při hlášení poruchy uveďte:

- druh poruchy;
- model pračky (Mod.);
- výrobní číslo (S/N);

tyto informace jsou uvedeny na typovém štítku, nacházejícím se na zadní straně pračky.

NAŘÍZENÍ KOMISE V PŘENESENÉ PRÁVOMOCI (EU) č. 1061/2010

Značka	INDESIT
Model	WITL 1061 (EU)
Jmenovitá kapacita bavlněné látky v kg	5.0
Třída energetické účinnosti na stupnici A+++ (nejnižší spotřeba) až G (vysoká spotřeba)	A+
Roční spotřeba energie v kWh ¹⁾	169.0
Spotřeba energie standardního programu pro bavlnu pro praní při 60 °C s celou náplní v kWh ²⁾	0.882
Spotřeba energie standardního programu pro bavlnu pro praní při 60 °C s poloviční náplní v kWh ²⁾	0.644
Spotřeba energie standardního programu pro bavlnu pro praní při 40 °C s poloviční náplní v kWh ²⁾	0.574
Vážená spotřeba energie ve vypnutém stavu ve W	0.5
Vážená spotřeba energie v režimu ponechání v zapnutém stavu ve W	8.0
Roční spotřeba vody v litrech ³⁾	8511
Třída účinnosti sušení odstředováním na stupnici od G (nejmenší účinnost) do A (nejvyšší účinnost)	C
Maximální otáčky při odstředování ⁴⁾	1000
Zbytkový obsah vlhkosti v % ⁵⁾	62%
Trvání „standardního programu pro bavlnu pro praní při 60 °C“ s celou náplní v minutách.	160
Trvání „standardního programu pro bavlnu pro praní při 60 °C“ s poloviční náplní v minutách.	120
Trvání „standardního programu pro bavlnu pro praní při 40 °C“ s poloviční náplní v minutách.	115
Trvání režimu ponechání v zapnutém stavu v minutách	30
Emise hluku v dB(A) re 1 pW během praní ⁶⁾	61
Emise hluku v dB(A) re 1 pW během odstředování ⁶⁾	71

¹⁾ "Standardní program pro bavlnu pro praní při 60 °C" s celou náplní a poloviční náplní a standardní program pro bavlnu pro praní při 40 °C s poloviční náplní jsou standardní prací programy, na které se vztahují informace uvedené na energetickém štítku a v informačním listu. Tyto programy jsou vhodné pro praní běžně znečištěného bavlněného prádla a jedná se o nejúčinnější programy z hlediska kombinované spotřeby energie a vody.

²⁾ Na základě 220 standardních pracích cyklů s programy pro bavlnu pro praní při 60 °C a 40 °C s celou a poloviční náplní a spotřeba v režimech s nízkou spotřebou energie. Skutečná spotřeba energie bude záviset na tom, jak je spotřebič používán.

³⁾ Na základě 220 standardních pracích cyklů s programy pro bavlnu pro praní při 60 °C a 40 °C s celou a poloviční náplní. Skutečná spotřeba vody bude záviset na tom, jak je spotřebič používán.

⁴⁾ U standardního programu pro bavlnu pro praní při 60 °C s celou náplní nebo u standardního programu pro bavlnu pro praní při 40 °C s poloviční náplní podle toho, která hodnota je menší.

⁵⁾ U standardního programu pro bavlnu pro praní při 60 °C s celou náplní nebo u standardního programu pro bavlnu pro praní při 40 °C s poloviční náplní podle toho, která hodnota je větší.

⁶⁾ Během fází praní a odstředování u standardního programu pro bavlnu pro praní při 60 °C s celou náplní.

SK

Slovenský

WITL 1061

Obsah

Inštalácia, 62-63

Rozbalenie a vyrovnanie do vodorovnej polohy
Pripojenie k elektrickej sieti a k rozvodu vody
Prvý prací cyklus
Technické údaje

Údržba a starostlivosť, 64

Zatvorenie prívodu vody a vypnutie elektrického napájania
Čistenie práčky
Čistenie dávkovača pracích prostriedkov
Starostlivosť o dvierka a bubon
Čistenie čerpadla
Kontrola prítokovej hadice
Ako sa čistí dávkovač pracích prostriedkov

Opatrenia a rady, 65

Základné bezpečnostné pokyny
Likvidácia
Ako ušetriť a brať ohľad na životné prostredie

Popis práčky, 66-67

Ovládací panel
Ako sa otvára a zatvára prací bubon
Kontrolky

Uvedenie do chodu a programy, 68

V skratke: uvedenie pracieho programu do chodu
Tabuľka programov

Nastavenie činnosti podľa potrieb užívateľa, 69

Nastavenie rýchlosti odstreďovania
Regulácia odloženého štartu (Delay Timer)
Nastavenie teploty
Funkcie

Pracie prostriedky a bielizeň, 70

Dávkovač pracích prostriedkov
Príprava bielizne
Cyklus bielenia
Odevy vyžadujúce špeciálnu starostlivosť

Poruchy a spôsob ich odstránenia, 71

Servisná služba, 72

Pred privolaním servisnej služby

Inštalácia

SK

! Je veľmi dôležité uschovať tento návod za účelom jeho ďalšej konzultácie. V prípade predaja, darovania alebo presťahovania práčky sa uistite, že zostane uložený v blízkosti práčky, aby mohol posloužiť novému majiteľovi pri zoznámení sa s činnosťou a s príslušnými upozoreniami.

! Pozorne si prečítajte uvedené pokyny: obsahujú dôležité informácie týkajúce sa inštalácie, použitia a bezpečnosti pri práci.

Rozbalenie a vyrovnanie do vodorovnej polohy

Rozbalenie

1. Rozbaľte práčku.
2. Skontrolujte, či počas prepravy nedošlo k jej poškodeniu. V prípade, že je poškodená, nepájajte ju a obráťte sa na predajcu.

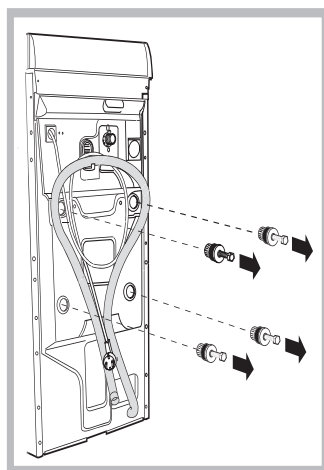

3. Odstráňte štyri skrutky s gumovou podložkou a s príslušným dištančným krúžkom, nachádzajúce sa v zadnej časti (vid' obrázok), slúžiace na ochranu počas prepravy.

4. Uzatvorte otvory po skrutkách plastovými zátkami.

5. Uschovajte všetky diely: v prípade opätovnej prepravy práčky ich bude treba namontovať späť.

Upozornenie: pri opätovnom použití musia byť kratšie skrutky použité na montáž v hornej polohe.

! Obaly nie sú hračkami pre deti

Vyrovnanie do vodorovnej polohy

1. Práčku je potrebné umiestniť na rovnú a pevnú podlahu, bez toho, že by bola opretá o stenu, nábytok alebo niečo iné.

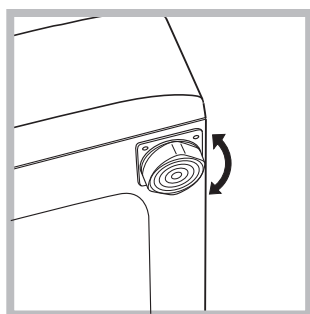

2. V prípade, keď podlaha nie je dokonale vodorovná, môžu byť prípadné rozdiely vykompenzované odkrútením alebo zakrútením predných nožičiek (vid' obrázok). Uhol sklonu, nameraný na pracovnej ploche, nesmie presiahnuť 2°.

Dokonalé vyrovnanie do vodorovnej polohy zabezpečí stabilitu zariadenia a zamedzí vzniku vibrácií a hluku počas činnosti. V prípade inštalácie na podlahovú krytinu alebo na koberec, nastavte nožičky tak, aby pod práčkou zostal dostatok voľného priestoru na ventiláciu.

Pripojenie k elektrickej sieti a k rozvodu vody

Pripojenie prítokovej hadice

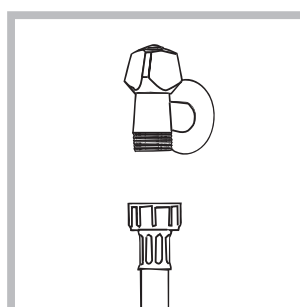

1. Pripojte prívodnú hadicu jej zaskrutkovaním ku kohútiku so studenou vodou s hrdlom so závitom 3/4" (vid' obrázok). Pred pripojením hadice nechajte vodu odtiecť, až kým nebude číra.

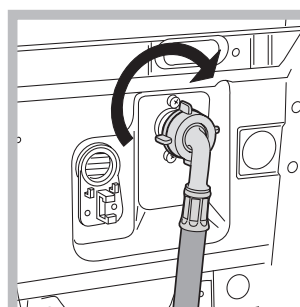

2. Pripojte prítokovú hadicu k práčke prostredníctvom príslušného vstupného hrdla, situovaného vpravo hore (vid' obrázok).

3. Dbajte na to, aby hadica nebola príliš ohnutá alebo stlačená.

! Tlak v rozvode vody sa musí pohybovať v rozmedzí hodnôt uvedených v tabuľke s technickými údajmi (vid' vedľajšia strana).

! V prípade, že dĺžka prítokovej hadice nebude dostatočná, obráťte sa na špecializovanú predajňu alebo na autorizovaný technický personál.

! Nikdy nepoužívajte už použité hadice.

Pripojenie odtokovej hadice

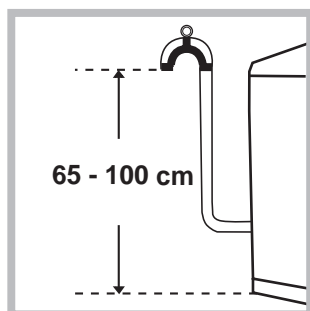

Pripojte vypúšťaciu hadicu, bez toho, že by došlo k jej ohnutiu, k odpadovému potrubiu alebo k odpadu v stene, nachádzajúcemu sa od 65 do 100 cm nad zemou;

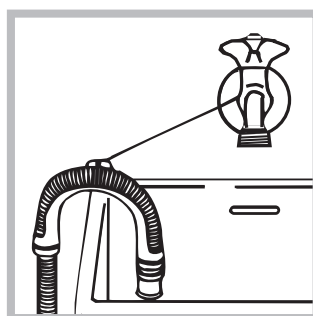

alebo ju zachyťte na okraj umývadla alebo vane, a pripevnite ju ku kohútiku prostredníctvom držiaku z príslušenstva (vid' obrázok). Voľný koniec vypúšťacej hadice nesmie zostať ponorený do vody.

! Použitie predlžovacích hadíc sa nedoporučuje; ak je však nevyhnutné, predlžovacia hadica musí mať rovnaký priemer ako originálna hadica a jej dĺžka nesmie presiahnuť 150 cm.

Pripojenie k elektrickej sieti

Pred zasunutím zástrčky do zásuvky sa uistite, že:

- zásuvka je uzemnená, a že vyhovuje zákonným predpisom;
- zásuvka je schopná uniesť maximálnu záťaž odpovedajúcu menovitému príkonu zariadenia, uvedenému v tabuľke s technickými údajmi (vid' vedľa);
- hodnota napájacieho napätia odpovedá údajom uvedeným v tabuľke s technickými údajmi (vid' vedľa);
- zásuvka je kompatibilná so zástrčkou práčky. V opačnom prípade je potrebné vymeniť zástrčku.

! Práčka nesmie byť umiestnená vonku – pod holým nebom, a to ani v prípade, keby sa jednalo o miesto chránené pred poveternostnými vplyvmi, pretože je veľmi nebezpečné vystaviť ju pôsobeniu dažďa a búrok.

! Po definitívnom umiestnení práčky musí zásuvka zostať jednoducho prístupná.

! Nepoužívajte predlžovacie káble a rozvodky.

! Kábel nesmie byť ohnutý alebo stlačený.

! Výmena kábla musí byť vykonaná výhradne autorizovaným technickým personálom.

Upozornenie! Výrobca neponesie žiadnu zodpovednosť za následky nerešpektovania uvedených predpisov.

Prvý prací cyklus

Po nastavení práčky, pred jej použitím na pranie bielizne, je potrebné vykonať jeden skúšobný cyklus, s pracím prostriedkom a bez náplne bielizne, pri teplote 90°C, bez predpierania.

Technické údaje	
Model	WITL 1061
Rozmery	šírka 40 cm výška 85 cm hĺbka 60 cm
Kapacita	od 1 do 5 kg
Elektrické zapojenie	Vid štítok s technickými údajmi, aplikovaný na zariadení.
Pripojenie k rozvodu vody	maximálny tlak 1 MPa (10 bar) maximálny tlak 0,05 MPa (0.5 bar) kapacita bubna 42 litrov
Rýchlosť odstred'ovania	až do 1000 otáčok za minútu
Kontrolné programy podľa smerníc 1061/2010 a 1015/2010	program $\langle 60^{\circ}\text{C} \rangle$; štandardný program pre bavlnu pri 60°C. program $\langle 40^{\circ}\text{C} \rangle$; štandardný program pre bavlnu pri 40°C.
	Toto zariadenie je v zhode s nasledujúcimi smernicami Európskej únie: - 2004/108/CE (Elektromagnetická kompatibilita) - 2006/95/CE (Nízke napätie) - 2012/19/EU

Údržba a starostlivosť

SK

Zatvorenie prívodu vody a vypnutie elektrického napájania

- Po každom praní uzatvorte prívod vody. Týmto spôsobom dochádza k obmedzeniu opotrebovania práčky a k zníženiu nebezpečenstva úniku vody.
- Pred zahájením čistenia práčky a počas operácií údržby je treba vytiahnuť zástrčku prívodného kábla zo zásuvky.

Čistenie práčky

Vonkajšie časti a časti z gumy môžu byť čistené handrou navlhčenou vo vlažnej vode a saponáte. Nepoužívajte rozpúšťadlá alebo brúsne prostriedky.

Čistenie dávkovača pracích prostriedkov

Vytiahnite dávkovač jeho nadvihnutím a vytiahnutím smerom von (vid' obrázok). Umyte ho pod prúdom vody; tento druh vyčistenia je treba vykonávať pravidelne.

Starostlivosť o dvierka a bubon

- Dvierka ponechajte zakaždým pootvorené, aby sa zabránilo tvorbe nepríjemných zápachov.

Čistenie čerpadla

Súčasťou práčky je samočistiace čerpadlo, ktoré nevyžaduje osobitnú starostlivosť. Môže sa však stať, že sa v jeho vstupnej časti, určenej na jeho ochranu, a nachádzajúcej sa v jeho spodnej časti, zachytia drobné predmety (mince, gombíky).

! Uistite sa, že prací cyklus bol ukončený a vytiahnite zástrčku zo zásuvky.

Pri vyberaní prípadných predmetov spadnutých do predkomory:

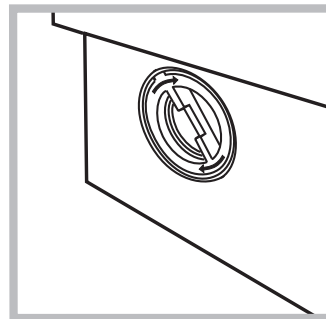
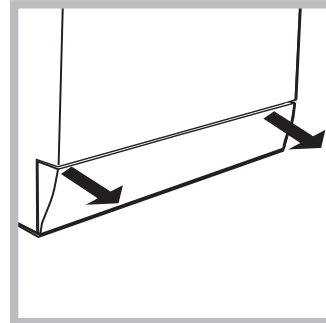

1. odmontovať podstavec práčky v spodnej časti, vpredu, jeho potiahnutím rukami za okraje (vid' obrázok);
2. odkrúťte vrchný kryt jeho otáčaním proti smeru hodinových ručičiek (vid' obrázok): vytečenie malého množstva vody je celkom bežným javom;
3. dokonale vyčistite vnútro vstupnej časti čerpadla;
4. nasadíte späť vrchný kryt;
5. namontujete späť krycí panel, pričom sa, pred jeho prisunutím k práčke uistite, že došlo k správnejmu zachyteniu

háčikov do príslušných otvorov.

Kontrola prítokovej hadice

Stav prítokovej hadice je treba skontrolovať aspoň raz ročne. Ak sú na nej viditeľné praskliny alebo trhliny, je potrebné ju vymeniť: silný tlak pôsobiaci na hadicu počas pracieho cyklu by mohol spôsobiť jej náhle roztrhnutie.

! Nikdy nepoužívajte už použité hadice.

Ako sa čistí dávkovač pracích prostriedkov

Demontáž:

Zľahka zatlačte na veľké tlačidlo v prednej časti dávkovača pracích prostriedkov a vytiahnite ho smerom nahor (obr. 1 a 2).

Čistenie:

Starou zubnou kefkou vyčistíte dávkovač pod kohútikom s tečúcou vodou (obr.3), vytiahnite pár sifónov uložených v hornej časti priehradiek 1 a 2 (obr. 4), skontrolujte či nie sú upchaté a umyte ich pod vodou.

Spätná montáž:

Nezabudnite vložiť na pôvodné miesto sifóny a potom vložte na pôvodné miesto aj dávkovač (obr. 4, 2, 1).



Obr. 1

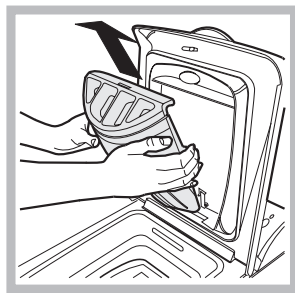

Obr. 2

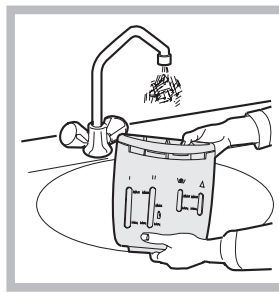

Obr. 3

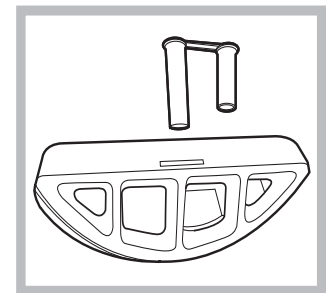

Obr. 4

! Práčka bola navrhnutá a vyrobená v súlade s platnými medzinárodnými bezpečnostnými predpismi. Tieto upozornenia sú uvádzané z bezpečnostných dôvodov a je treba si ich pozorne prečítať.

Základné bezpečnostné pokyny

- Práčku môžu používať len dospelé osoby, podľa pokynov uvedených v tomto návode.
- Zariadenie nesmú používať osoby (vrátane detí) so zníženými fyzickými, sensorickými alebo mentálnymi schopnosťami a s nedostatočnými skúsenosťami a znalosťami, s výnimkou prípadu, keď je zariadenie používané pod dozorom alebo na základe pokynov osoby, zodpovednej za ich bezpečnosť. Deti musia byť pod dozorom, aby bolo zabezpečené, že sa so zariadením nehrajú.
- Nedotýkajte sa zariadenia bosí, alebo v prípade, keď máte mokré ruky alebo nohy.
- Nevyťahujte zástrčku zo zásuvky potiahnutím za kábel, ale uchopením za zástrčku.
- Neotvárajte dávkovač pracích prostriedkov počas činnosti zariadenia.
- Nedotýkajte sa vyčerpanej vody, pretože môže mať veľmi vysokú teplotu.
- Nepokúšajte sa o násilné otváranie dvierok: mohlo by dôjsť k poškodeniu bezpečnostného uzáveru, ktorý zabraňuje náhodnému otvoreniu.
- Pri výskyte poruchy sa v žiadnom prípade nepokúšajte o opravu vnútorných častí zariadenia.
- Vždy majte pod kontrolou deti a zabráňte ich priblíženiu sa k práčke počas pracieho cyklu.
- Počas pracieho cyklu majú dvierka tendenciu zohriať sa.
- V prípade potreby premiestňujte práčku v dvojici alebo v trojici, a venujte celej operácii zvláštnu pozornosť. Nikdy sa nepokúšajte práčku premiestňovať sami, je totiž veľmi ťažká.
- Pred zahájením vkladania bielizne skontrolujte, či je bubon prázdny.

Likvidácia

- Likvidácia obalových materiálov: pri ich odstraňovaní postupujte v súlade s miestnymi predpismi a s cieľom ich recyklácie.

- **Likvidácia starých elektrických zariadení**
Európska smernica 2012/19/EU o odpadových elektrických a elektronických zariadeniach stanovuje, že staré domáce elektrické spotrebice nesmú byť odkladané do bežného netriedeného domového odpadu. Staré spotrebice musia byť odovzdané do oddeleného zberu a to za účelom recyklácie a optimálneho využitia materiálov, ktoré obsahujú, z dôvodu prevencie negatívneho dopadu na ľudské zdravie a životné prostredie. Symbol "preciarknutej popolnice" na výrobku Vás upozorňuje na povinnosť odovzdať zariadenie po skončení jeho životnosti do oddeleného zberu. Spotrebiteľia majú povinnosť kontaktovať ich lokálny úrad alebo maloobchod kvôli informáciám týkajúcich sa správneho odovzdaniu a likvidácie ich starých spotrebicov.
- Likvidácia starej práčky:
pred jej likvidáciou sa postarajte o jej znehodnotenie, odstrihnutím prírodného kábla a oddelením dvierok.

Ako ušetriť a brať ohľad na životné prostredie

Technológia v službách životného prostredia

Vysvetlením toho, že vo vnútri práčky je vidieť málo vody, je skutočnosť, že nová technológia Indesit umožňuje dokonale vyprať bielizeň s použitím menej než polovičného množstva vody: jedná sa o dosiahnutie vytýčeného cieľa s ohľadom na životné prostredie.

Šetrenie pracími prostriedkami, vodou, energiou a časom

- Aby nedochádzalo k plytvaniu, je treba používať práčku s plnou náplňou. Jedna plná náplň, v porovnaní s dvoma polovičnými, umožňuje ušetriť až 50% energie.
- Predpierka je potrebná len pri praní silno znečistenej bielizne. Prací program bez predpierky umožňuje ušetriť od 5 do 15% energie.
- Pri aplikácii príslušného prostriedku proti škvrnám alebo ich namočením pred zahájením prania, je možné vyhnúť sa praniu pri vysokých teplotách. Použitie rovnakého pracieho programu pri teplote 60°C namiesto 90°C alebo 40°C namiesto 60°C, umožňuje ušetriť až 50% energie.
- Správne dávkovanie pracieho prostriedku, s ohľadom na tvrdosť vody, stupeň znečistenia a množstvo pranej bielizne zabraňuje plytvaniu a chráni životné prostredie: i keď sa jedná o biodegradabilné látky, pracie prostriedky narušujú prirodzenú rovnováhu v prírode. Ďalej je sa treba, podľa možnosti, vyhnúť použitiu aviváže.
- Pranie v podvečer alebo skoro ráno napomáha nižšej záťaži firiem, zaoberajúcich sa výrobou energie. Voliteľná funkcia oneskorený štart značne napomáha organizácii prania práve na základe uvedených pravidiel.
- V prípade, že bielizeň má byť vysušená v sušičke, zvolte vysokú rýchlosť odstreďovania. Malé množstvo vody umožňuje šetriť čas a energiu počas programu sušenia.

Popis práčky

SK

Ovládací panel

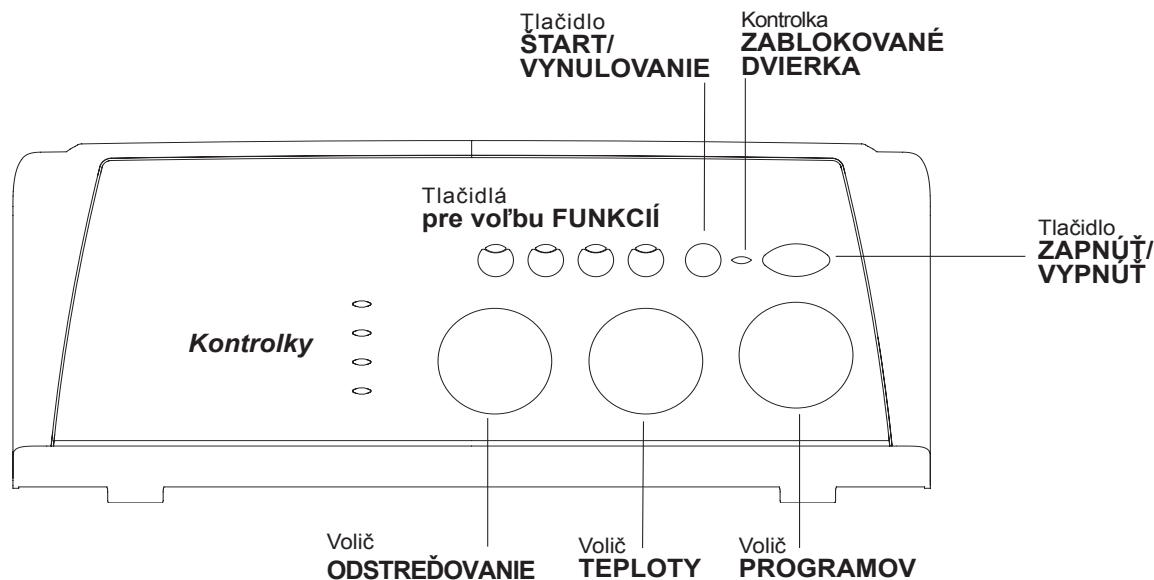

Dávkovač pracích prostriedkov na dávkovanie pracích a prídavných prostriedkov.

Kontrolky na kontrolu postupu pracieho programu. V prípade, ak bola nastavená funkcia oneskorený štart, budú informovať o čase ostávajúcom do štartu pracieho programu.

Tlačidlá pre voľbu **FUNKCIÍ** - tlačidlá na voľbu jednotlivých funkcií. Tlačidlo zvolenej funkcie zostane podsvietené.

Tlačidlo **ONESKORENÝ START** na odloženie štartu nastaveného programu maximálne o 9 hodín.

Tlačidlo **ODSTREĎOVANIE** slúži na nastavenie rýchlosti odstreďovania až po jeho úplné vylúčenie.

Volič **TEPLoty** na nastavenie teploty alebo pranie v studenej vode.

Tlačidlo **ZAPNÚŤ/VYPNÚŤ** na zapnutie alebo vypnutie práčky.

Tlačidlo **ŠTART/VYNULOVANIE** na spustenie programu alebo na vynulovanie nesprávne nastaveného programu.

Kontrolka **ZAPNUTÉ/ZABLOKOVANÉ DVIERKA** indikuje, práčka je zapnutá (bliká) alebo, že dvierka je možné otvoriť (stále svetlo).

Volič **PROGRAMOV** na nastavenie programov. Počas spusteného programu zostane volič zastavený.

Pohotovostný režim

Po skončení cyklu alebo v case, keď nie je spustený žiaden cyklus, po 30 minútach dôjde k vypnutiu zariadenia kvôli energetickej úspore. Na obnovenie činnosti zariadenia, nachádzajúceho sa v pohotovostnom režime, stačí stlačiť tlačidlo **ZAPNÚŤ/ VYPNÚŤ**.

Kontrolka ZAPNUTÉ/ZABLOKOVANÉ DVIERKA:

Rozsvietenie tejto kontrolky poukazuje na to, že dvierka sú zablokované kvôli zamedzeniu náhodnému otvoreniu; aby nedošlo k poškodeniu pred otvorením dvierok, je potrebné vyčkať, kým kontrolka začne blikáť.

! rýchle blikanie kontrolky ZAPNUTÉ/ZABLOKOVANÉ DVIERKA súčasne aspoň s jednou ďalšou kontrolkou upozorňuje na prítomnosť poruchy.

Ako sa otvára a zatvára prací bubon

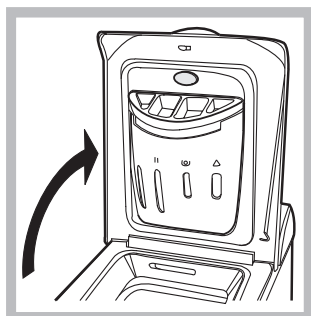

Obr. 1

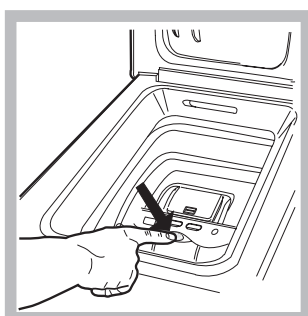

Obr. 2



Obr. 3

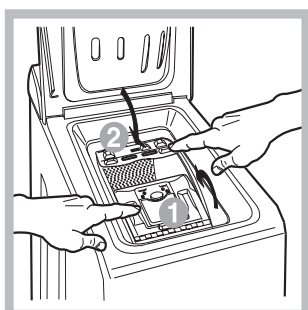

Obr. 4

A) OTVÁRANIE (obr. 1):

Zdvihnite hornú dosku a úplne ju otvorte.

B) OTVORENIE BUBNA (Otvorenie zľahka):

Prstom stlačte tlačidlo znázornené na obr. 2 a bubon sa zľahka otvorí.

C) VKLADANIE BIELIZNE (obr. 3)

D) ZAVIERANIE (obr. 4):

- Prací bubon dobre zavriete tak, že najskôr spustíte predné a potomaj zadné dvierka;
- skontrolujte či sú úchytky predných dvierok dokonale zasunuté do príslušných otvorov v zadných dvierkach;
- po zavaknutí najprv zľahka zatlačte smerom dole prvé a potom druhé dvierka, aby ste sa uistili, že nedôjde k ich uvoľneniu;
- nakoniec zavriete hornú dosku.

Kontroly

Kontroly sú zdrojom dôležitých informácií. Informujú nás o nasledujúcich skutočnostiach:

Nastavený čas:

V prípade, ak bola nastavená funkcia oneskorený štart (viď str. 69), po zapnutí pracieho programu začne blikať kontrolka odpovedajúca nastavenému času:



Bude zobrazovaný čas zostávajúci do štartu, a zobrazovanie bude sprevádzané blikaním príslušnej kontrolky:



Po uplynutí zvoleného času dôjde k zhasnutiu kontrolky odloženého štartu a k zahájeniu nastaveného pracieho programu.

Aktuálna fáza pracieho programu:

Počas pracieho cyklu dôjde postupne k rozsvieteniu jednotlivých kontroliek za účelom indikácie priebehu prania:



Poznámka: Počas vypúšťania vody sa rozsvieti kontrolka poukazujúca na fázu odstredovania.

Funkčné tlačidlá

FUNKČNÉ TLAČIDLÁ slúžia tiež ako kontroly.

Po zvolení jednotlivej funkcie dôjde k podsvieteniu príslušného tlačidla.

V prípade, že zvolená funkcia nie je kompatibilná s nastaveným pracím programom, príslušné tlačidlo začne blikať a funkcia nebude aktivovaná.

V prípade, že bude zvolená funkcia, ktorá nie je kompatibilná s niektorou z vopred zvolených funkcií, aktivovaná zostane len posledne zvolená funkcia.



Uvedenie do chodu a programy

SK

V skratke: uvedenie pracieho programu do chodu

- Zapnite práčku stlačením tlačidla (I). Na niekoľko sekúnd sa rozsvietia všetky kontrolky, následne dôjde k ich zhasnutiu a začne blikať kontrolka ZAPNUTÉ/ZABLOKOVANÉ DVIERKA.
- Naplňte práčku prádlom a dávkovač pracími a prídavnými prostriedkami a potom zatvorte dvierka a kryt.
- Voličom PROGRAMOV nastavte požadovaný prací program.
- Nastavte teplotu prania.
- Nastavte rýchlosť odstreďovania.
- Uvedte nastavený prací program do chodu stlačením tlačidla ŠTART/VYNULOVANIE. Vynulovanie nastaveného programu sa vykonáva stlačením tlačidla ŠTART/VYNULOVANIE na dobu najmenej 2 sekúnd.
- Po ukončení pracieho programu bude kontrolka ZAPNUTÉ/ZABLOKOVANÉ DVIERKA blikať, poukazujúc na možnosť otvorenia dvierok. Vyberte prádlo a nechajte potvorené dvierka, aby mohlo dôjsť k vysušeniu bubna. Vypnite práčku stlačením tlačidla (I).

Tabuľka programov

Pracie programy	Popis programu	Max. Teplota (°C)	Max. rýchlosť (otáčky za minútu)	Pracie prostriedky				Max. náplň (kg)	Zvyšková vlhkosť %	Spotreba energie kWh	Voda celkom lt	Doba trvania cyklu
				Pred-pranie	Pra-nie	Avi-vaz	Bie-laci					
Štandard-ný												
1	BAVLNA + PREDPRANIE: Mimoriadne špinavé biele prádlo.	90°	1000	●	●	●	-	5	62	1,82	64	150'
2	BAVLNA: Mimoriadne špinavé biele prádlo.	90°	1000	-	●	●	●	5	62	1,90	60	135'
3	FAREBNÁ BAVLNA: Málo špinavé biele chúlостivé prádlo.	40°	1000	-	●	●	●	5	62	0,53	50	90'
4	SYNTETIKA: Veľmi špinavé farebné prádlo z odolných tkanín.	60°	800	-	●	●	●	3	44	0,85	39	110'
4	SYNTETIKA (3): Čiastočne špinavé farebné prádlo z odolných tkanín.	40°	800	-	●	●	●	3	44	0,53	39	100'
	Štandardný program pre bavlnu pri 60°C (1): Značne špinavé biele a farebné prádlo z odolných tkanín.	60°	1000	-	●	●	●	5	62	0,88	47,5	160'
	Štandardný program pre bavlnu pri 40°C (2): Značne špinavé biele a farebné prádlo z chúlостivých tkanín.	40°	1000	-	●	●	●	5	62	0,91	63	150'
7	VLNA: Pre vlnu, kašmír, atd.	40°	800	-	●	●	-	1	-	-	-	65'
8	Štandardná Bavlna 20°C	20°	1000	-	●	●	●	5	-	-	-	180'
Time 4 you												
9	Bavlna: Silne znečistené biele a farebné prádlo z odolných tkanín	60°	1000	-	●	●	-	3,5	62	0,81	35	60'
10	Bavlna: Čiastočne znečistené biele a farebné chúlостivé prádlo (košeľa, tričká, atď.)	40°	1000	-	●	●	-	3,5	-	-	-	50'
11	Syntetika: Chúlостivé farebné prádlo (zľahka znečistené prádlo všetkého druhu)	40°	800	-	●	●	-	2,5	-	-	-	40'
12	EXPRESS: K rýchlemu oziveniu ľahko znečisteného prádla (nedoporučuje sa pre vlnu, hodváb a prádlo určené na pranie v rukách).	30°	800	-	●	●	-	3	71	0,25	33	30'
Šport												
13	Sport Shoes	30°	600	-	●	●	-	(Max. 2 páry.)	-	-	-	55'
14	Sport Intensive	30°	600	-	●	●	-	3	-	-	-	85'
Čiastočné programy												
	 Plákacie	-	1000	-	-	●	●	5	-	-	-	36'
	 Odstred'ovanie + Odčerpanie vody	-	1000	-	-	-	-	5	-	-	-	16'

Doba trvania cyklu, uvedená na displeji alebo v návode, je stanovená na základe štandardných podmienok. Skutočná doba sa môže meniť v závislosti na mnohých faktoroch, ako sú napr. teplota a tlak vody na vstupe, teplota prostredia, množstvo pracieho prostriedku, množstvo a druh náplne, vyváženie náplne a zvolené funkcie.

1) Kontrolný program podľa normy 1061/2010: nastavte program s teplotou 60°C.

Tento cyklus je vhodný pre pranie bežne znečisteného bavlneného prádla a jedná sa o najúčinnjší cyklus z hľadiska kombinovanej spotreby energie a vody, určený pre prádlo, ktoré je možné prať pri teplote do 60°C. Skutočná teplota prania sa môže líšiť od uvedenej.

2) Kontrolný program podľa normy 1061/2010: nastavte program s teplotou 40°C.

Tento cyklus je vhodný pre pranie bežne znečisteného bavlneného prádla a jedná sa o najúčinnjší cyklus z hľadiska kombinovanej spotreby energie a vody, určený pre prádlo, ktoré je možné prať pri teplote do 40°C. Skutočná teplota prania sa môže líšiť od uvedenej.

Pre všetky Test Institutes:

2) Dlhý program na pranie bavlny: nastavte program s teplotou 40°C.

3) Syntetický program spolu: nastavte program 4 s teplotou 40°C.

Poznámky

- Pri programoch 9 - 10. sa doporučuje neprekročiť hmotnosť náplne práčky 3,5 kg.
- Pri programe 14 sa doporučuje neprekročiť náplň práčky 3 kg.

Štandardná Bavlna 20°C (program 8) ideálny pre náplne zo znečistenej bavlny. Účinné pranie i za studena, porovnateľné s praním pri 40°C, dosiahnuté mechanickým pôsobením, ktoré je založené na zmene rýchlosti v krátkych alebo dlhých intervaloch.

Express (program 12 pre syntetiku) je navrhnutý špeciálne na pranie zľahka znečistenej bielizne počas krátkej doby: trvá len 30 minút a šetrí tak energiu a čas. Nastavením programu (12 pri 30°C) je možné prať spolu bielizeň rôzneho druhu (s výnimkou vlny a hodváb) s náplňou nepresahujúcou 3 kg. *Doporučuje sa použitie tekutého pracieho prostriedku.*

Nastavenie činnosti podľa potrieb užívateľa

Nastavenie teploty

Otáčaním voliča TEPLoty dôjde k nastaveniu teploty prania (viď Tabuľka programov). Teplota môže byť postupne znižovaná až po pranie v studenej vode ().

Nastavenie rýchlosti odstreďovania

Otáčaním voliča RÝCHLOSTI ODSTREĎOVANIA sa nastavuje rýchlosť odstreďovania zvoleného pracieho programu. Maximálne hodnoty rýchlosti pre jednotlivé pracie programy sú:

Pracie programy	Maximálna rýchlosť
Bavlna	1000 otáčok za minútu
Syntetika	800 otáčok za minútu
Vlna	800 otáčok za minútu
Hodbáv	nie

Rýchlosť odstreďovania môže byť znížená, alebo odstreďovanie môže byť vylúčené voľbou symbolu .

Zariadenie automaticky zabráni odstreďovaniu vyššou rýchlosťou než je maximálna hodnota rýchlosti pre každý pracie program.

! Aby sa zabránilo nadmerným vibráciám, práčka pred každým odstreďovaním rovnomerne rozloží náplň tak, že sa bude nepretržite otáčať rýchlosťou, ktorá mierne prevyšuje rýchlosť použitú počas pracieho cyklu.

Keď sa ani po niekoľkých pokusoch nepodarí dokonale rozložiť náplň, práčka vykoná odstreďovanie nižšou rýchlosťou, ako je predpokladaná rýchlosť.

V prípade nadmerného nevyváženia práčka vykoná rozloženie namiesto odstreďovania.











Prípadné pokusy o vyváženie môžu predĺžiť celkovú dobu cyklu maximálne o 10 minút.

Funkcie

Jednotlivé funkcie, ktorými práčka disponuje umožňujú dosiahnuť požadovaný stupeň čistoty a bieloby praného prádla. Spôsob aktivácie jednotlivých funkcií:

1. stlačte tlačidlo príslušnej požadovanej funkcie podľa nižšie uvedenej tabuľky;
2. podsvietenie príslušného tlačidla signalizuje, že došlo k aktivácii zvolenej funkcie.

Poznámka: Rýchle blikanie tlačidla poukazuje na to, že príslušná funkcia je nepoužiteľná počas nastaveného pracieho programu.

Voliteľná funkcia	Efekt	Poznámky k použitiu	Aktívna pri programoch:
 Oneskorený štart	Služi na odloženie štartu pracieho cyklu až o 9 hodín.	Opakovane stlačajte tlačidlo až do rozsvietenia kontrolky označujúcej požadovaný čas. Po piatom stlačení tlačidla dôjde k vylúčeniu uvedenej funkcie. POZN.: Po stlačení tlačidla Štart/Vynulovanie je možné zmeniť hodnotu času len jeho znížením.	Všetkých
 Bielenie	Bieliaci cyklus vhodný na odstránenie najodolnejších škvŕn.	Nezabudnite na vloženie bieliaceho prostriedku do prídavnej priehradky 4 (viď str. 70). Nie je kompatibilná s použitím voliteľnej funkcie JEDNODUCHÉŽEHLENIE.	2, 3, 4,  ,  , 8, plákanie.
 Jednoduché žehlenie	Voľbou tejto voliteľnej funkcie bude pranie a odstreďovanie náležite zmenené, aby sa predišlo tvorbe záhybov. Na konci cyklu práčka vykoná pomalé otáčanie bubna;	Pre odčerpanie vody a vyloženie prádla je potrebné stlačiť tlačidlo ŠTART/VYNULOVANIE. Nie je kompatibilná s použitím voliteľnej funkcie BIELENIE.	1, 2, 3, 4,  ,  , 8, 9, 10, 11.
 Intenzívne plákanie	Služi na zvýšenie účinnosti plákania.	Jej použitie sa doporučuje pri úplne naplnenej práčke alebo pri použití veľkého množstva pracieho prostriedku.	1, 2, 3, 4,  ,  , 7, 8, 9, 10, 11, 13, 14, plákanie.

Pracie prostriedky a bielizeň

SK

Dávkovač pracích prostriedkov

Dobrý výsledok prania závisí aj od správneho dávkovania pracích prostriedkov: ich použitie v nadmernom množstve znižuje efektívnosť prania a napomáha tvorbe vodného kameňa na vnútorných častiach práčky a tiež znečisteniu životného prostredia.

! Nepoužívajte pracie prostriedky určené na pranie v rukách, pretože spôsobujú tvorbu nadmerného množstva peny.

! Používajte práškové pracie prostriedky pre biele bavlnené prádlo a pre predpieranie a pre pranie pri teplote vyššej ako 60 °C.

! Dodržujte pokyny uvedené na obale pracieho prostriedku.

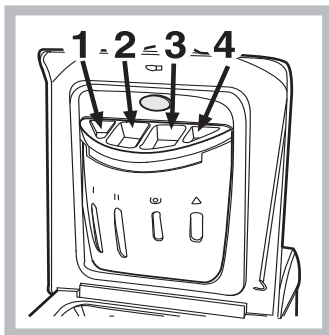

Pri vyťahovaní dávkovača pracích prostriedkov a pri jeho plnení pracími alebo prídavnými prostriedkami postupujte následovne.

priehradka 1: Prací prostriedok (práškový) na predpierku

priehradka 2: Prací prostriedok na pranie

(práškový alebo tekutý)

Tekutý prací prostriedok je vhodné naliať priamo do bubna, prostredníctvom dávkovacej guľičky.



priehradka 3: Prídavné prostriedky (aviváž, atď.)

Po liatí aviváže do priehradky 3 dbajte na to, aby nedošlo k presiahnutiu úrovne označenej „max“.

Aviváž bude do práčky dávkovaná automaticky počas posledného plákania. Po ukončení pracieho programu zostane v priehradke 3 zvyšok vody. Táto slúži na riedenie veľmi hustých druhov aviváže, alebo druhov aviváže s vysokou koncentráciou. Ak v priehradke 3 zostane viac vody ako obvyčajne, znamená to, že vyprázdňovacie zariadenie je upchaté. Pokyny na čistenie sú uvedené na str. 64.

prídavná priehradka 4: Bieliaci prostriedok

Cyklus bielenia

Bieliaci prostriedok **na bežné prádlo** sa môže používať výlučne pri bielení odolného bieleho prádla, zatiaľ čo bieliaci prostriedok **na jemnú bielizeň** sa používa pri bielení farebného prádla, prádla zo syntetických tkanín a vlny. Pri dávkovaní bieliaceho prostriedku nepresiahnite hladinu „max“, vyznačenú na priehradke 4 (viď obrázok). Pri samotnom bielení nalejte bieliaci prostriedok do priehradky 4, nastavte program Plákanie  a príslušným tlačidlom zvolte funkciu Bielenie .

Príprava bielizeň

- Roztriedte bielizeň podľa:
 - druhu tkaniny / symbolu na visačke.
 - farby: oddel'te farebné prádlo od bieleho.
- Vyprázdnite vrecká a skontrolujte gombíky.
- Neprekračujte hodnoty povolenej náplne uvedenej v "Tabuľka pracích programov", vzťahujúce sa na hmotnosť suchého prádla.

Koľko váži bielizeň?

- 1 plachta 400-500 g
- 1 obliečka na vankúš 150-500 g
- 1 obrus 400-500 g
- 1 župan 900-1.200 g
- 1 uterák 150-250 g

Odevy vyžadujúce špeciálnu starostlivosť

Vlna: aby ste dosiahli čo najlepšie výsledky, treba použiť špecifický prací prostriedok na pranie vlny a neprekročiť 1 kg náplne.

Poruchy a spôsob ich odstránenia

Môže sa stať, že práčka nebude fungovať. Pred obrátením sa telefonicky na servisnú službu (*vid' str. 72*), skontrolujte prostredníctvom nasledujúceho zoznamu, či sa nejedná o jednoducho odstrániteľný problém.

Poruchy:

Práčku nie je možné zapnúť.

Možné príčiny / Spôsob ich odstránenia:

- Zástrčka nie je zasunutá v zásuvke, alebo nie dostatočne na to, aby došlo k spojeniu kontaktov.
- V celom dome je vypnutý prúd.

Nedochádza k zahájeniu pracieho cyklu.

- Dvierka nie sú správne zatvorené (kontrolka Zablokovaný kryt bliká).
- Nebolo stlačené tlačidlo .
- Nebolo stlačené tlačidlo ŠTART/VYNULOVANIE.
- Nebol otvorený kohútik prívodu vody.
- Bol nastavený oneskorený štart (Oneskorený štart, *vid' str. 69*).

Nedochádza k napúšťaniu vody do práčky.

- Prívodná hadica nie je pripojená k vodovodnému kohútiku.
- Prívodná hadica je príliš ohnutá.
- Nebol otvorený kohútik prívodu vody.
- V celom dome je uzatvorený prívod vody.
- V rozvode vody nie je dostatočný tlak.
- Nebolo stlačené tlačidlo ŠTART/VYNULOVANIE.

Dochádza k nepretržitému napúšťaniu a vypúšťaniu vody.

- Vypúšťacia hadica sa nachádza mimo určeného rozmedzia od 65 do 100 cm nad zemou (*vid' str. 63*).
- koncová časť vypúšťacej hadice je ponorená vo vode (*vid' str. 63*).
- odpad v stene nie je vybavený zavzdušňovacím otvorom. Keď ani po uvedených kontrolách nedôjde k odstráneniu problému, uzatvorte prívod vody, vypnite práčku a privolajte servisnú službu. V prípade, že sa byt nachádza na jednom z najvyšších poschodí, je možné, že dochádza k sifónovému efektu, následkom čoho práčka nepretržite napúšťa a vypúšťa vodu. Na odstránenie uvedeného efektu sú v predaji bežne dostupné špeciálne protisifónové ventily.

Nedochádza k vyčerpaniu vody alebo k odstred'ovaniu.

- Odčerpanie vody netvorí súčasť nastaveného programu: u niektorých programov je potrebné jeho manuálne uvedenie do činnosti.
- Bola aktivovaná voliteľná funkcia Jednoduché žehlenie: dokončenie pracieho cyklu je možné po stlačení tlačidla ŠTART/VYNULOVANIE.
- Vypúšťacia hadica je príliš ohnutá (*vid' str. 63*).
- Odpadové potrubie je upchaté.

Počas odstred'ovania je možné pozorovať silné vibrácie.

- Počas inštalácie nebol bubon odistený predpísaným spôsobom (*vid' str. 62*).
- Práčka nie je vyrovnaná do vodorovnej polohy (*vid' str. 62*).
- Práčka je zatlačená medzi nábytkom a stenou (*vid' str. 62*).

Dochádza k úniku vody z práčky.

- Prívodná hadica nie je správne pripojená (*vid' str. 62*).
- Dávkovač pracích prostriedkov je upchatý (spôsob jeho vyčistenia – *vid' str. 64*).
- Vypúšťacia hadica nie je upevnená predpísaným spôsobom (*vid' str. 63*).

Kontrolka ZAPNUTÉ/ZABLOKOVANÉ DVIERKA bliká rýchle spolu s aspoň jednou ďalšou kontrolkou.

- Vypnite zariadenie a vyťahnite zástrčku zo zásuvky, vyčkajte 1 minútu a opätovne ho zapnite. Ak porucha pretrváva, obráťte sa na Servisnú službu.

Dochádza k tvorbe nadmerného množstva peny.

- Použitý prací prostriedok nie je vhodný pre použitie v automatickej práčke (musí obsahovať označenie „na pranie v práčke“, „na pranie v rukách alebo v práčke“ alebo podobné označenie).
- Bolo ho použité nadmerné množstvo.

Servisná služba

SK

Pred privolaním servisnej služby:

- Skontrolujte, či nie ste schopní poruchu odstrániť sami (*vid' str. 71*);
 - Opätovne uveďte do chodu prací program, s cieľom overiť, či bola porucha odstránená;
 - V opačnom prípade sa obráťte na autorizované centrum servisnej služby, na telefónnom čísle uvedenom na záručnom liste.
- ! Nikdy sa neobracajte so žiadosťou o pomoc na technikov, ktorí nie sú na vykonávanie tejto činnosti oprávnení.

Pri hlásení poruchy uveďte:

- druh poruchy;
- model práčky (Mod.);
- výrobné číslo (S/N).

tieto informácie sú uvedené na typovom štítku, nachádzajúcom sa na zadnej strane práčky.

DELEGOVANÉ NARIADENIE KOMISIE (EÚ) č. 1061/2010

Značka	INDESIT
Model	WITL 1061 (EU)
Menovitá kapacita bavlnenej látky v kg	5.0
Trieda energetickej účinnosti na stupnici A+++ (najnižšia spotreba) až G (vysoká spotreba)	A+
Ročná spotreba energie v kWh ¹⁾	169.0
Spotreba energie štandardného programu na bavlnu pre pranie pri 60 °C s celou náplňou v kWh ²⁾	0.882
Spotreba energie štandardného programu na bavlnu pre pranie pri 60 °C s polovičnou náplňou v kWh ²⁾	0.644
Spotreba energie štandardného programu na bavlnu pre pranie pri 40 °C s polovičnou náplňou v kWh ²⁾	0.574
Vážená spotreba energie vo vypnutom stave vo W	0.5
Vážená spotreba energie v režime ponechania v zapnutom stave vo W	8.0
Ročná spotreba vody v litroch ³⁾	8511
Trieda účinnosti sušenia odstredovaním na stupnici od G (najmenšia účinnosť) do A (najvyššia účinnosť)	C
Maximálne otáčky pri odstredovaní ⁴⁾	1000
Zostatkový obsah vlhkosti v % ⁵⁾	62%
Trvanie „štandardného programu na bavlnu pre pranie pri 60 °C“ s celou náplňou v minútach.	160
Trvanie „štandardného programu na bavlnu pre pranie pri 60 °C“ s polovičnou náplňou v minútach.	120
Trvanie „štandardného programu na bavlnu pre pranie pri 40 °C“ s polovičnou náplňou v minútach.	115
Trvanie režimu ponechania v zapnutom stave v minútach	30
Emisia hluku v dB(A) re 1 pW počas prania ⁶⁾	61
Emisia hluku v dB(A) re 1 pW počas odstredovania ⁶⁾	71

¹⁾ Štandardný program na bavlnu pre pranie pri 60 °C s celou náplňou a polovičnou náplňou a štandardný program na bavlnu pre pranie pri 40 °C s polovičnou náplňou sú štandardné pracíe programy, na ktoré sa vzťahujú informácie uvedené na energetickom štítku a v informačnom liste. Tieto programy sú vhodné na pranie bežne znečistenej bavlnenej bielizne a jedná sa o najúčinnnejšie programy z hľadiska kombinovanej spotreby energie a vody.

²⁾ Na základe 220 štandardných pracích cyklov s programami na bavlnu pre pranie pri 60 °C a 40 °C s celou a polovičnou náplňou a spotreba v režimoch s nízkou spotrebou energie. Skutočná spotreba energie bude závisieť na tom, ako je spotrebič používaný.

³⁾ Na základe 220 štandardných pracích cyklov s programami na bavlnu pre pranie pri 60 °C a 40 °C s celou a polovičnou náplňou. Skutočná spotreba vody bude závisieť na tom, ako je spotrebič používaný.

⁴⁾ U štandardného programu na bavlnu pre pranie pri 60 °C s celou náplňou alebo u štandardného programu na bavlnu pre pranie pri 40 °C s polovičnou náplňou podľa toho, ktorá hodnota je menšia.

⁵⁾ U štandardného programu na bavlnu pre pranie pri 60 °C s celou náplňou alebo u štandardného programu na bavlnu pre pranie pri 40 °C s polovičnou náplňou podľa toho, ktorá hodnota je väčšia.

⁶⁾ Počas fázy prania a odstredovania u štandardného programu na bavlnu pre pranie pri 60 °C s celou náplňou.

Пайдалану бойынша нұсқаулық

Кір жуғыш машина

Мазмұны

Орнату

Орамнан шығару және тегістеп қою
Су құбырлары мен электр желісіне қосу
Кір жуудың бірінші циклі
Техникалық сипаттамалары

Кір жуғыш машинаның сипаттамасы

Басқару панелі
Барабанды ашу және жабу
Индикаторлар

Бағдарламаны іске қосу. Бағдарламалар

Қысқаша нұсқаулықтар: Бағдарламаны іске қосу тәртібі
Бағдарлама кестесі

Кірді жекелендіру

Температураны таңдау
Сығу жылдамдығын таңдау
Функциялар

Кір жуғыш құралдар және кір түрлері

Кір жуғыш құралдарды бөлгіш
Ағарту циклі
Кірді дайындау
Жеке заттарды жуу ерекшеліктері

Ескертулер мен нұсқаулар

Жалпы қауіпсіздік ережелері
Қайта өңдеу
Қоршаған ортаны үнемдеу және қорғау

Қызмет көрсету және күтіп ұстау

Суды және электр қуатын өшіру
Кір жуғыш машинаны күтіп ұстау
Машина есігі мен барабанын күтіп ұстау
Сорғышты тазалау
Су құю шлангісін тексеру

Ақауларды жою

Сервистік қызмет көрсету



KZ.O.02.0361

Орнату

!Осы нұсқаулықты сақтап қойыңыз. Нұсқаулық машинаны сатқан, басқа біреуге тапсырған немесе жаңа пәтерге көшкен кезде, пәтердің жаңа иесі жабдықпен танысу үшін, оны пайдалану және қызмет көрсету ережелерімен танысуы үшін кір жуғыш машина жиынтығында болуы тиіс.

!Нұсқаулықты мұқият оқып шығыңыз: онда кір жуғыш машинаны орнату бойынша және пайдалану қауіпсіздігі бойынша маңызды мәліметтер бар.

Орамнан шығару және тегістеп қою

Орамнан шығару

1. Кір жуғыш машинаны орамнан шығарыңыз.
2. Жабдықтың тасымалдау кезінде зақымдалмағанына көз жеткізіңіз. Зақымданған жағдайда – машинаны іске қоспаңыз – жеткізушімен тез арада хабарласыңыз.
3. Кір жуғыш машинаның артқы жағында орналасқан төрт тасымалдау винтін және резеңке тығындарды төсемімен бірге алып тастаңыз (сур. қара).

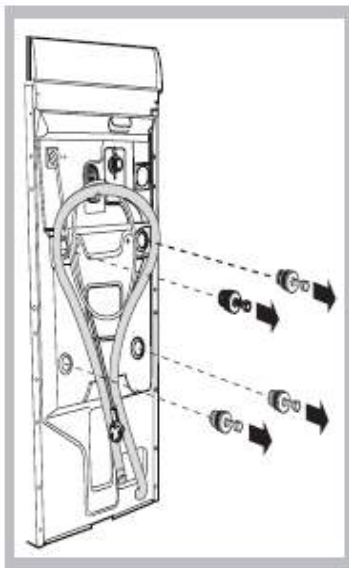

4. Тесікті пластикалық тығынмен жабыңыз.
5. Барлық бөлшектерін сақтап қойыңыз: Кір жуғыш машинаны тасымалдау кезінде керек болады.

болттар, резеңке шайбалар мен үлкен металл көлденең жапқыш. Пайда болған тесіктерді пластикалық бітеуіштермен жабыңыз.

! Балаларға орам материалдарымен ойнауға рұқсат етпеңіз.

Тегістеп қою

1. Кір жуғыш машина тегіс және берік еденге орнатыңыз, қабырғаға, жиһазға және басқа да заттарға тимейтін болсын.
2. Машинаны орналастырған соң, алдыңғы аяқтарын реттеу арқылы нық тұруын қадағалаңыз (сур. қара).

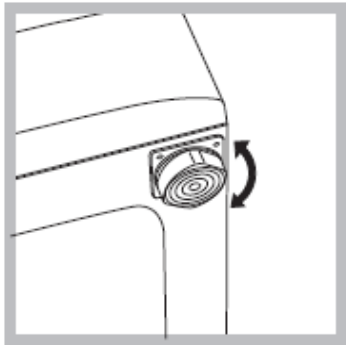

Ол үшін алдымен бақылау гайкасын босатып алыңыз да реттеп алған соң бақылау гайкасын қатырыңыз. Машинаны орналастырған соң корпусстың жоғарғы қақпағының көлденеңді деңгейін тексеріңіз, көлденең деңгей 2° жоғары болмауы тиіс.

Жабдықты дұрыс тегістеп қойсаңыз, шуды, вибрацияны және машина істеп тұрғанда орнынан жылжуды болдырмайды.

Егер кір жуғыш машина кілем төселген еденде тұрса, машинаның негізі бөлігі кілемнің үстінде тұрғанын анықтап алыңыз. Егер олай тұрмаса, желдетуі қиындайды немесе мүлдем істемей қалады.

Су құбырына немесе электр желісіне қосу

Су құю шлангісін қосу

1. А төсемін су құю шлангісінің соңына жалғаңыз да оны $\frac{3}{4}$ дюйма оймалы тесігі бар суық су шығатын су құбырына қарай бұраңыз (сур. қара).

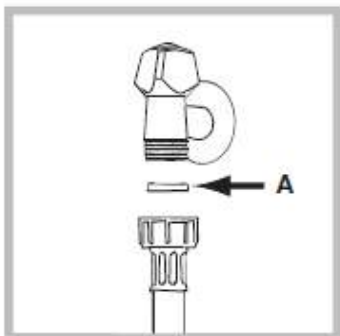

Қосар алдында су құбыры кранын ашып, лас суды ағызып жіберіңіз.

2. Су құю шлангісін артқы оң жақ жоғарғы шетінде орналасқан, су қабылдағышты винттеу арқылы кір жуғыш машинаға жалғаңыз (сур. қара).

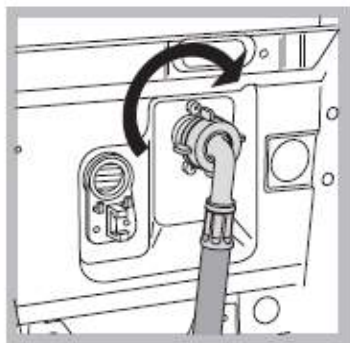

3. Шлангінің оралып және қысылып қалмағанын анықтап алыңыз.

! Су қысымы Техникалық сипаттама кестесінде көрсетілген белгілер шамасында болуы тиіс.

! Егер су құбыры шлангісінің ұзындығы жеткіліксіз болса, Авторизациялық Сервис орталығына сұраңыз.

Суды төгу шлангісін қосу

Суды төгу шлангісінің иілген аяқ жағын раковинаның, ваннаның ішіне салып қойыңыз немесе канализацияға шығару жеріне орналастырыңыз. Шлангі майысып қалмауы тиіс. Су төгу шлангісінің жоғарғы жағы еденнен 65-100 см биіктікте болуы тиіс. Су төгу шлангісі орналастырылуы суды төккен кезде судың бөліп-бөліп төгілуін қамтамасыз етуі керек (шлангінің аяқ жағы суға тимеуі тиіс).

Ваннаның немесе раковинаның шетіне қатырған жағдайда, шлангіні кранға қатырылатын бөліктің (жиынтық құрамына кіреді) көмегімен асып қояды (сур).

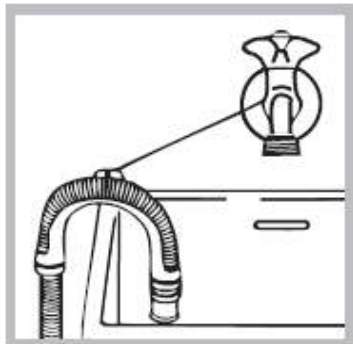
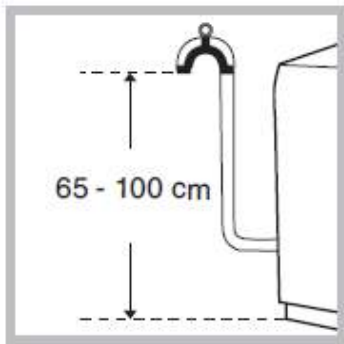

! Суды төгу шлангісіне ұзартқыштарды пайдаланбаған жөн. Қажет болған жағдайда, дәл осындай диаметрдегі және 150 см. аспайтын ұзындықтағы шлангімен ұзартуға болады.

Электр желісіне қосу

Назар аударыңыз! Жабдық міндетті түрде жерге орналастырылуы тиіс!

1. Машина жерге тұйықталған екіполюсті розетка арқылы электр желісіне қосылады (розетка машинамен бірге берілмейді). Фазалық сым ең ұзақ мерзімге есептелген және 0,1 с аспайтын уақытта жұмысқа қосылатын 16 А желіні қорғау автоматы арқылы қосылады.
2. Машина орнату орнынан жерге тұйықталатын, үш желілі өткізгіші бар кабельді мыс желісі бар (немесе алюминий желісімен 2,5 кв. мм жақын орналасса) розетка 1,5 кв. мм. жақын орналасса болса, электр желісі қайта жасалмайды. Аталған розетка және өткізгіш болмаған жағдайда, оларға монтаж жасау қажет.
3. Жеке өткізгіштермен төсемді жерге тұйықтауға болмайды.
4. Электр желісін жасау үшін ППВ 3x1,5 380 ГОСТ 6223-79 өткізгішін пайдаланған жөн. Машинаны пайдалану кезінде өрт және электр қауіпсіздігін қамтамасыз ететін, басқа да маркадағы кабельдерді пайдалануға болады.

Машинаны желіге қосар алдында мыналарға сенімді болыңыз:

- розетка мен өткізгіш нұсқаулықтың осы бөлімінде берілген талаптарға сәйкес екендігіне;
- желі тогының кернеуі мен жиілігі машинаның деректеріне сай келетініне;
- розетка мен вилка бір типті екендігіне;
- розетка нұсқаулықтың осы бөлімінде айтылған қауіпсіздік нормаларына сай жерге тұйықталғандығына (егер қорғаныс желісі үзілмеген болса және басқа да жабдықтарды айналып өтіп қосылған болса, жұмыс нәлдігімен жерге тұйықтауға болады).

Егер вилка розеткаға сай келмесе, оны розеткаға сай келетін басқасына ауыстырған немесе қоректендіру кабелімен алмастырған жөн. Кабельді тек білікті маман ғана алмастыруы тиіс.



Тасымалдағыш қолдануға немесе екі және одан көп розетканы және ұзартқышты пайдалануға тыйым салынады (олар машинаның күйіп кетуіне қауіп төндіреді). Егер сіз оларды пайдалану қажет деп танысаңыз, қауіпсіздік талаптарына сай келетін тек бір ғана ұзартқышты пайдаланыңыз.

Жоғары қуатты тұрмыстық заттардың осы нұсқаулықта көрсетілген қауіпсіздік талаптарын бұзу арқылы қосылған жабдық барынша қауіпті болып саналады.

Өндіруші, егер сіздің аталған нормаларды сақтамау салдарынан, денсаулығыңыз бен жеке басыңызға зиян келген жағдайда жауап бермейді.

Кір жуудың бірінші циклі

Орнатып болған соң, пайдаланар алдында кір жуғыш ұнтақпен, кір қоспай, 90° бағдарламасы бойынша, бір рет кір жуу циклін жүргізу қажет.

Техникалық сипаттамалары	
Моделі	WITL 1061
Өлшемі	Ені 40 см Биіктігі 85 см Тереңдігі 60 см
Жүктемесі	1-5 кг
Электрлік параметрлері	Қысым 220\230 В 50 ГЦ Мах қуаты 1850 Ватт
Гидравликалық параметрлері	мах қысым 1 Мпа (10 бар) тіп қысым 0,05 Мпа (0,5 бар) барабан көлемі 42 л
Сығу жылдамдығы	1000 айн/мин дейін
EN 60456 нормативіне сәйкес бақылау бағдарламасы	 бағдармала; стандартты мақта 60° 5 кг дейін жүктегенде
	Машина Еуропалық экономикалық қауымдастықтың келесі директиваларына сай келеді: - 73\223\ЕЕС 19.02.73 (төменгі қысым) және келесі модификациялар - 2004/108/ЕЕС (электр магнитті үйлесімі) және келесі модификациялар

Кір жуғыш машинаның сипаттамасы

Басқару панелі

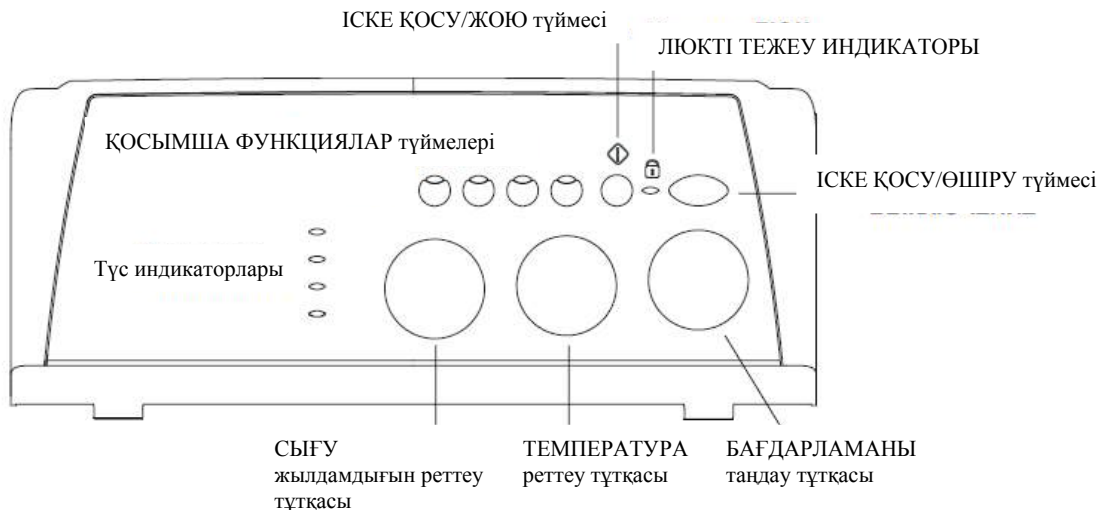

Кір жуу ұнтағына арналған ұяшық, кір жуу ұнтағымен жіне қоспалармен толтырылады.

Түс индикаторлары кір жуу бағдарламасының орындалуын қадағалайды. Егер мерзімін кешіктіру таймері қосылса, индикатор іске қосылуға қалған уақытты көрсетеді.

СЫҒУ тұтқасы сығу жылдамдығын таңдау үшін, сондай-ақ оны алып тастау үшін қолданылады.

ҚОСЫМША ФУНКЦИЯЛАР индикаторының түймесі: қолданыстағы қосымша функцияларды таңдау үшін басыңыз. Таңдалған қосымша функция индикаторы жанады.

ТЕМПЕРАТУРА реттегіші температураны немесе суық сумен жууды күйге келтіруге арналған.

ІСКЕ ҚОСУ/ӨШІРУ индикаторының түймесі: кір жуғыш машинаны қосуға және өшіруге арналған.

ІСКЕ ҚОСУ/ТОҚТАТУ индикаторы бағдарламаны іске қосуға немесе қате қосылған бағдарламаны жоюға арналған.

ІСКЕ ҚОСУ/ЛЮКТІ ТЕЖЕУ индикаторы кір жуғыш машинасы қосұлы кезде жыпылықтайды және егер люк тежелген болса, жыпылықтамай жанып тұрады.

ҚОСУ\ЛЮКТІ ТЕЖЕУ индикаторы: Қосылған индикатор люк тежелгендігін білдіреді. Оны зақымдап алмас үшін люкті ашпас бұрын индикатор өшкенше күту керек.

! ҚОСУ\ЛЮКТІ ТЕЖЕУ индикаторы басқа кез келген индикатормен бір уақытта жылдам жыпылықтап тұрса, бұл ақауды білдіреді. Техникалық Қызмет көрсету орталығына хабарласыңыз.

Машинаны іске қосу. Бағдарламалар

Барабанды ашу және жабу



Рис. 1



Рис. 2

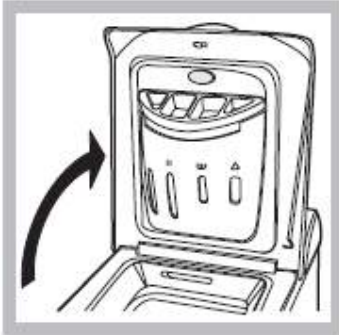

Рис. 3



Рис. 4

А) АШУ (1-сур).

Сыртқы қапқакты көтеріп, толығымен ашыңыз.

В) Барабанды ашыңыз (Soft opening - Жеңіл ашу).

2-сур. көрсетілген түймені басыңыз, барабанның қапқағы жеңіл ашылады.

С) Кір жуғыш машинаны жүктеу (3-сур)

Д) ЖАБУ (4-сур)

- алдымен алдыңғы есігін, содан соң артқы есігін түсіріп, барабанды толық жабыңыз;
- содан соң алдыңғы есіктің ілгегі артқы есіктің тиісті орнына кіргеніне көз жеткізіңіз;
- ілгектер ілінген соң, екі есікті де ақырын төмен басып, мықты жабылғанын тексеріңіз.
- ең соңында, сыртқы есігін жабыңыз.

Индикаторлар

Индикаторлар пайдаланушыға маңызды мәліметтерді хабарлайды.

Индикаторлардың мағынасы:

Мерзімін кешіктіріп қосу

Егер «Мерзімін кешіктіру таймері» қосылған болса, бағдарламаны іске қосқан соң кешіктіру мерзімі берілген сәйкес бағдарлама индикаторы жыпылықтайды.

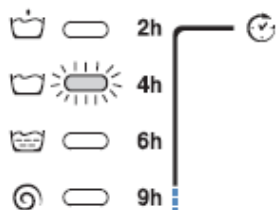

Уақыт есебі бойынша қалған уақыт көрсетіледі және сәйкес индикатор жыпылықтап тұрады.

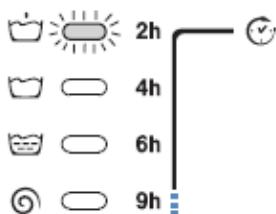

Берілген уақыт аяқталған соң, жыпылықтап тұрған индикатор өшіп, жүктелген бағдарлама қосылады.

Циклдің ағымдағы фазасы:

Кір жуу циклі кезінде индикаторлар бірінен соң бірі жанып, бағдарламаның орындалып жатқан фазасын көрсетіп тұрады:

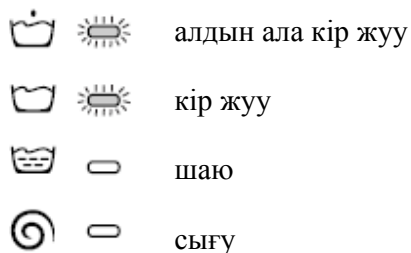

Ескерту: суды төгу кезінде Сығу цикліне сәйкес келетін индикатор қосылады.

Функцияларды таңдау түймесі

Функцияны таңдағанда сәйкес түйме жанады. Егер таңдалған функция жүктелген бағдарламаға сай келмесе, сәйкес индикатор жыпылықтайды және бұл функция қосылмайды.

Егер алдыңғы таңдалған функциямен сай келмейтін функция таңдалса, тек соңғы функция қосылып тұрады.





Кір жууды жекелендіру

Қысқаша нұсқаулықтар: Бағдарламаны іске қосу тәртібі

1.  түймесіне басу арқылы кір жуу машинасын қосыңыз. Барлық индикаторлар бірнеше секундқа қосылады, содан соң өшеді және ҚОСУ/ЛЮК ТЕЖЕЛГЕН индикаторы жыпылықтай бастайды.
2. Кірді салыңыз да, кір жуу құралдары мен қосапаларын қосыңыз, машинаның есігін жабыңыз.
3. БАҒДАРЛАМА тұтқасы арқылы қажетті бағдарламаны таңдаңыз.
4. Кір жуу температурасын белгілеңіз.
5. сығу жылдамдығын белгілеңіз.
6. ІСКЕ ҚОСУ\КІДІРІС түймесі арқылы бағдарламаны қосыңыз, сәйкес индикатор жасыл түспен жанады. Жүктелген циклді кері қайтару үшін ІСКЕ ҚОСУ\КІДІРІС түймесін 2 секунд басып тұрыңыз.
7. EDN жазуы қосылу арқылы белгіленеді. Люкті бірден ашуға болады. Егер ІСКЕ ҚОСУ\ТОҚТАТУ индикаторы жыпылықтап тұрса, циклді аяқтау үшін түймені басыңыз. Люкті ашыңыз, кірді шығарып, люкті жартылай ашық қалдырыңыз.

Кір жуғыш машинаны  түймесі арқылы өшіріңіз.

Бағдарламалар кестесі

Программалар	Программалардың сипаттамасы	Температура	Макс.жылд (айн/мин)	Кір жуғыш құралдар				Макс.жүк теу (кг)	Циклдің ұзақтығы
				Алдын ала жуу	Жуу	Шайғыш	Ағартқыш		
Қарапайым бағдарламалар									
1	МАҚТА: суға жібітіп қою арқылы жуу	90°	1000	●	●	●	-	5	150'
2	МАҚТА: қатты кірлеген ақ бұйым	90°	1000	-	●	●	●	5	135'
3	ТҮРЛІ-ТҮСТІ МАҚТА: қатты кірлемеген ақ және нәзік түрлі-түсті бұйым	40°	1000	-	●	●	●	5	90'
4	СИНТЕТИКА: қатты кірлеген мықты боялған түрлі-түсті бұйым	60°	800	-	●	●	●	3	110'
	Стандартты мақта 60°: қатты кірлеген ақ және мықты боялған түрлі-түсті бұйым	60°	1000	-	●	●	●	5	160'
	Стандартты мақта 40° (I): қатты кірлеген ақ және нәзік түрлі-түсті бұйым	40°	1000	-	●	●	●	5	150'
7	ЖҮН: жүн, кашемир және т.б. үшін	40°	800	-	●	●	-	1	65'
8	Стандартты мақта 20°C	20°	1000	-	●	●	●	5	180'
Сіз үшін 4 бағдарлама									
9	Өте лас, қанық боялған түрлі-түсті кір	60°	1000	-	●	●	-	3,5	60'
10	Қатты ластанбаған, түрлі-түсті кір (жейделер, іш көйлектер)	40°	1000	-	●	●	-	3,5	50'
11	Қатты ластанбаған, түрлі-түсті кір (кез келген киім)	40°	800	-	●	●	-	2,5	40'
12	Экспресс 30': қатты кірлемеген киімдерді тез шайып алу үшін (жүннен, жібектен жасалған және қолмен жуу қажет бұйымдарға арналмаған)	30°	800	-	●	●	-	3	30'
Спорт									
13	Спорттық аяқ киім	30°	600	-	●	●	-	(макс. 2 жүп)	55'
14	Спорт	30°	600	-	●	●	-	3	85'
Жеке бағдарламалар									
	Шаю	-	1000	-	-	●	●	5	36'
	Сығу + Сығусыз суын ағызу	-	1000	-	-	-	-	5	16'

Дисплейде немесе осы кітапшада көрсетілген циклдың мерзімі тек шамамен берілген және ол стандартты жұмыс жағдайларына сәйкес есептеледі. Нақты мерзім су температурасы мен қысымы, қолданылған жуғыш зат мөлшері, салынған кірлердің мөлшері мен түрі, жүктің теңестірілуі және таңдалған кез келген опциялар сияқты ықпалдарға байланысты болады.

1) Жуу циклын EN 60456 стандартына сәйкес тексеріңіз:  жуу циклын 60 °C температурасымен орнатыңыз.

Ескерту:

- 9-10 бағдарламалар үшін кірдің салмағы 3,5 кг. Аспаған дұрыс
- 14 бағдарлама үшін кірдің салмағы 3 кг. Аспаған дұрыс

стандартты мақта 20°C (8 бағдарлама) циклы қатты кірленген мақта жүктемелеріне тамаша қолайлы. 40°-та жууға салыстыруға болатын төмен температураларда қол жеткізілетін тиімді өнімділік деңгейлері ауыспалы жылдамдықта қайталанбалы әрі жиі жоғары жүктемемен орындалатын механикалық әрекеттермен қамтамасыз етіледі.

Экспресс 30' мин кір жуу (Синтетикалық маталарға арналған **12** бағдарлама) қатты ластанбаған тұрмыстық кір жууға арналған: цикл бар болғаны 30 минут жуылады, бұл уақытты және электр қуатын үнемдеуге мүмкіндік береді. Осы бағдарламаны орнату арқылы (30 градус температурада **12**) кірдің ең көп дегенде 3 кг етіп жүктеп, әртүрлі маталарды (жүн мен жібекті қоспағанда) бірге жуа аласыз. Біз бұған сұйық кір жуу құралын пайдалануды ұсынамыз.

Кір жуу құралдары және күр түрі



Температураны таңдау

Температураны күйге келтіру температураны реттегіш арқылы жасалады («Бағдарламалар кестесі»).

Температура ең төменгіге дейін, тіпті суық суға  дейін азайтылуы мүмкін.



Сығу жылдамдығын таңдау.

Таңдалған бағдарламаның сығу жылдамдығын таңдау сығу жылдамдығын реттегіш арқылы жасалады. Әртүрлі бағдарламаларға әртүрлі сығу жылдамдықтары қарастырылған.

Бағдарламалар	Ең жоғары сығу жылдамдығы
Мақта	минутына 1000 айналым
Синтетикалық маталар	минутына 800 айналым
Жүн	минутына 800 айналым
Жібек	сықпайды

Сығу жылдамдығы оны  реттегішін қалпына бұрау арқылы азайтылуы мүмкін немесе сығу мүлдем алып тасталуы мүмкін.

Машина автоматты түрде ең жоғарғы температурадан асатын температураны таңдауды болдырмайды.

Функциялары

Машинаның түрлі кір жуу функциялары кіріңізді қажетінше таза және ақ болуына мүмкіндік береді. Функцияларды таңдау тәртібі:

1. төменде келтірілген кестеге сәйкес қажетті функция түймесін басыңыз;

2. тиісті түймені қосу функция іске қосылғанын білдіреді.

Ескерту: Түйме жиі жыпылықтаса, бұл функция көрсетілген бағдарлама үшін іске қосыла алмайтынын білдіреді.

Функциялар	Қажеттіліктері	Пайдалану	Бірге жұмыс істейтін бағдарламалар
 <p>Мерзімін кешіктіру таймері</p>	<p>Бағдарламаны 9 сағ. дейін мерзімін кешіктіріп қосу</p>	<p>Түймені бірнеше рет, тіпті қажетті кешіктіру индикаторын қосылғанша басыңыз. Түймені бесінші рет басқанда функция өшеді. Ескерту: ІСКЕ ҚОСУ\НӨЛДЕУ түймесін басқан соң мерзімін кешіктіруді тек азайту жағына қарай өзгертуге болады</p>	<p>барлық бағдарламалармен</p>
 <p>Дақтарды кетіру</p>	<p>Қатты ластанған кірді тазалауға арналған ағарту циклі</p>	<p>Ағартқышты 4-қосымша қондырмаға құйыңыз. Бұл опция «жеңіл үтіктеу» функциясымен бірге қолданылмайды.</p>	<p>2, 3, 4, 8, шаю</p> <p>, </p>
 <p>Жеңіл үтіктеу</p>	<p>Бұл функцияны таңдағанда матаның умаждалу дәрежесі төмендейді. Циул аяқталғанда машина барабанды баяу айналдырады.</p>	<p>Суды ағызып, бұйымдарды шығару үшін ҚОСУ/ПАУЗА батырмасын</p> <p>Бұл опция «Дақтарды кетіру» функциясымен бірге қолданылмайды.</p>	<p>1, 2, 3, 4, 8, 9, 10, 11</p> <p>, </p>
 <p>Қосымша шаю</p>	<p>Шаю әсерін арттырады</p>	<p>Бұл функцияны машинаны толық жүктегенде немесе жуу құралының көп көлемін салғанда пайдаланған жөн.</p>	<p>1, 2, 3, 4, 7, 8, 9, 10, 11, 13, 14, шаю</p> <p>, </p>

Ескертулер мен алдын алулар

Жуу құралдарын бөлгіш

Кір жуудың жақсы нәтиже беруі жуу құралдарын қосу мөлшеріне де байланысты болады: оны артық қосу кір жууды тиімді етпейді, керісінше машинаның ішінде қақтың пайда болуын тудыруы және қоршаған ортаны ластауы мүмкін.

Бөлгішті жылжытып шығарыңызда оның бөліктерін жуу құралдарымен жұмсартқыштармен толтырыңыз:

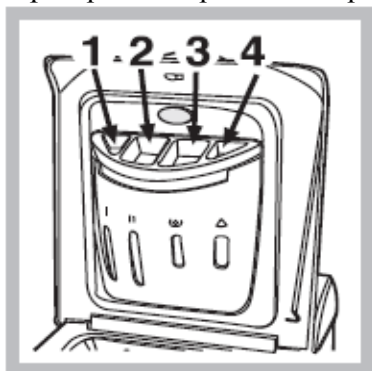

1-бөлік: алдын ала жууға арналған жуу құралы (ұнтақ)

2-бөлік: кір жууға арналған жуу құралы (ұнтақ немесе сұйықтық)

Кір жууға арналған сұйықтық құрал машинаның қосар алдында құйылады.

3-бөлік: Қоспалар (шайғыш т.б.)

Шайғышты жәшікке құйғанда «мах» деген белгісі бар ең жоғарғы деңгейден асып кетпеуін қадағалаңыз.

Шайғыш автоматты түрде соңғы шаю кезінде барабанға құйылады. Бағдарлама аяқталған соң 3 ұйшықта су қалып қояды. Ол барабанға өте қою шайғыштарды құю үшін керек, яғни концентрациялық шайғыштарды араластыру үшін қажет. Егер 3 ұйшықта қалыпты деңгейден артық су қалып қойса, шаюды төгу каналы бітеліп қалғанын білдіреді.

4 ұйшық: Ағарту циклі

Қарапайым ағартқыштар қатты маталар үшін, ал **күтіммен** жуатын ағартқыш түрлі-түсті, синтетикалық және жүн маталар үшін қолданылады.

Ағартқышты 4 ұйшықтың ең жоғарғы деңгейіне дейін құймаңыз (сур. қара).

Ағартқышты 4 ұйшыққа, жуу құралы мен шайғышты сәйкес ұйшықтарына салыңыз, содан соң Шаю  немесе Дақтарды кетіру бағдарламаларының бірін таңдаңыз.

Кірді дайындау

- кірді барабанға жүктемес бұрын мұқият жөндеп алыңыз.
- Кірді матасының түріне / этикетіндегі белгісіне қарай
- түсіне қарай: ақ кірден түрлі-түсті кірді бөліп алыңыз
- Қалталарынан барлық заттарды алып тастаңыз және түймелерінің нық тұрғандығын тексеріңіз.

- Құрғақ кірге арналған барабанды жүктеудің ең жоғарғы нормасынан аспаңыз:

Қатты маталар: 5 кг.

Синтетикалық маталар 3 кг.

Күтіммен жуылатын маталар 2 кг

Жүн 1 кг

Кірдің салмағы

1 ақжайма 400-500 г

1 жастық тыс 150-200 г

1 дастархан 400-500 г

1 банна халаты 900-1200 г

1 сүлгі 150-250 г

Жеке бұйымдарды жуу ерекшеліктері

Жүн\қауырсын: үйрек немесе қаз жүнді кірлерді кір жуғыш машинада жууға болады.

Оларды теріс қаратып алыңыз да салмағы 2-3 кг. аспайтындай етіп барабанға салыңыз.

Күтіммен жуу режимін пайдаланып, шаюды 1-2 рет қайталаңыз.

Кенеп аяқ киімдерді алдын ала бір тазартып алып, қатты маталармен немесе

джинсалармен бірге жуыңыз, егер түстері сай келсе. Ақ заттармен бірге жумаңыз .

Жүн: Жақсы нәтижеге жету үшін 1 кг аспайтын кір салыңыз және жүн заттарды жууға арналған арнайы сұйық құралдарды пайдаланыңыз.

! Қолмен жууға арналған кір жуу ұралдарын пайдаланбаңыз. Одан пайда болатын өте көп көлемдегі көбік кірдің сапасын нашарлатып, кір жуғыш машинаны бұзуы мүмкін.

Қызмет көрсету және күтіп ұстау

! Кір жуғыш машина халықаралық қауіпсіздік нормаларына сай жобаланып, жасалған. Осы сіздің қауіпсіздігіңізді сақтау мақсатында жасалған, алдын алуды мұқият оқып шығыңыз.

Жалпы қауіпсіздік ережелері

- Үйде пайдалану үшін. Бұл бұйым кәсіби түрде пайдалануға арналмаған, тұрмыстық электр заты болып саналады. Оның функцияларын модификациялауға рұқсат етілмейді.
- Кір жуғыш машинаны осы нұсқаулықта берілген нұсқамаларды сақтайтын, тек үлкен адамдар ғана қолдануы тиіс.
- Жұмыс істеп тұрған машинаға, қолыңыз немесе аяғыңыз су болса жақындамаңыз; жалаңаяқ жүріп жабдықты пайдаланбаңыз.
- Розеткадан вилканы ажырату үшін қосылып тұрған кабельді тартпаңыз; вилканы ұстап тартыңыз.
- Машина жұмыс істеп тұрғанда жуу құралын бөлгішті ашпаңыз.
- Төгіліп жатқан су ұстамаңыз, оның температурасы жоғары болуы мүмкін.
- Машина тоқтап қалған жағдайда, есік үш минуттан соң ғана ашылады. Осы аралықта есікті ашпаңыз (ал жұмыс істеп тұрғанда мүлдем ашпаңыз): бұл тежеу механизміне зақым келтіруі мүмкін.
- Ақау болған кез келген жағдайда машинаны жөндеу мақсатында оның ішкі жағына тиіспеңіз.
- Балалар кір жуғыш машинаға жақындамауын қадағалаңыз.
- Кір жуу кезінде машинаның есігі ысып кетуі мүмкін.
- Егер машинаны жылжыту керек болса, оны екі немесе үш адам болып, болып жылжытыңыздар. Машинаны жалғыз көтермеңіз – жабдық өтеу ауыр.
- Кір жуғыш машинаға кірді салар алдында, барабанның бос екендігін анықтап алыңыз.

Қайта өңдеу

- Орам материалын жою: орам материалдарын қайта өңдеу бойынша қолданыстағы талаптарды сақтаңыз.
- Ескі кір жуғыш машинаны қайта өңдеу: машинаны ескі-құсқы заттарға өткізер алдында кабелін кесіп, есігін шешіп алыңыз.

Энергияны үнемдеу және қоршаған ортаны қорға

Экологиялық технология

Жаңа Indesit технологиясымен сіз суды екі есеге аз жаратасыз, ал кір жуу нәтижесі екі есеге артық болады! Міне сондықтан да сіз есіктен суды көре алмайсыз: өйткені су өте аз. Бұл тазалықты қалай отырып, қоршаған ортаға деген қамқорлық. Бұған қоса сіз уақытыңызды да үнемдейсіз.

Жуу құралдарын, суды, электр қуатын және уақытты үнемдеу

- Ресурстарды үнемдеу үшін кір жуғыш машинаны барынша көп жүктеген жөн. Барабаны екі орташа жүктелген циклдің орнына жүретін толық жүктеген жағдайда, бір кір жуу циклі 50% электр қуатын үнемдеуге мүмкіндік береді.
- Алдын ала жуу циклі өте лас кірлерді жууға арналған. Алдын ала жуу циклі кезінде ұнтақ та, уақыт та, су да және электр қуаты да 5-15% көп жұмсалады.
- Егер дақтарды дақ кетіргішпен тазалап алсаңыз немесе кірді алдын ала езіп қойсаңыз, кірді жоғары температурада жумауға көмектеседі. 60°C кір жуу бағдарламасын 90°C орнына немесе 40°C-ты 60°C орнына пайдалансаңыз, электр қуатын 50% үнемдейсіз.
- Судың қаттылығына, жуатын кірдің ластығына және көлеміне байланысты кір жуғыш ұнтақты дұрыс мөлшерде салу жуу құралын дұрыс пайдаланбауды және қоршаған ортаны ластауды болдырмайды: дегенмен кір жуу ұнтақтары биотаратушы болып саналады, олардың құрамында экологияға кері әсер ететін зиянды заттар бар. Сонымен қатар, мүмкіндігінше шайғыш құралды пайдаланбауға тырысыңыз.
- Кір жуғыш машинаны таңертең немесе кешке пайдалану арқылы электр желісіне қысымын азайтасыз.
- Егер кір автоматты кептіргіште кептірілуі тиіс болса, сығудың жоғарғы жылдамдығын таңдау керек. Автоматты кептіру кезінде белсенді сығу арқылы уақытты және электр қуатын үнемдейсіз.

Ақаулар және оларды жою әдістері

Суды және электр қуатын өшіру

- Су құбыры кранын әрбір кір жуудан соң жауып жүріңіз. Осылайша кір жуғыш машинаның су құбыры жүйесінің тозудан қорғауға болады және судың ағу ықтималдығын болдырмайды.
- Кір жуу алдында және қызмет көрсету алдында вилканы розеткадан шығарыңыз.

Кір жуғыш машинаны күтіп ұстау

Машинаның сыртқы және резеңке бөліктерін жұмсақ матамен, жылы сабынды сумен тазалап отырыңыз. Ерітінді заттарды немесе түрпіні пайдаланбаңыз.

Машинаның есігін және барабанды күтіп ұстау

- Кір жуып болған соң, барабанда жағымсыз иіс болмауы үшін және көгеріп кетпеу үшін машинаның есігін әрдайым жартылай ашып қойыңыз.

Сорғышты тазалау

Кір жуғыш машинаның өз тазалайтын су төгу сорғышы болады, оны тазалап немесе ерекше күтіммен ұстау керек. Бірақ кейбір ұсақ заттар (тиындар, түймелер т.б.) сорғышқа түсіп кетуі мүмкін. Оларды алып тастау үшін сорғышта сүзгіш орналастырылған, ол панелдің алдыңғы төмен жағында жабық тұрады.

! Кір жуу циклі аяқталғанына көз жеткізіп, жабдықты желіден ажыратыңыз.

Барабан мен машинаның артындағы заттарды алу:

1. Кір жуғыш машинаның алдыңғы панелін екі қолыңызбен тартып шешіп алыңыз (сур. қара).



2. Фильтрдің қаппағын сағат тіліне кері қарай бұрап ашыңыз (сур. қара). Сорғыштан аздап су ағуы мүмкін, бұл қалыпты жағдай.

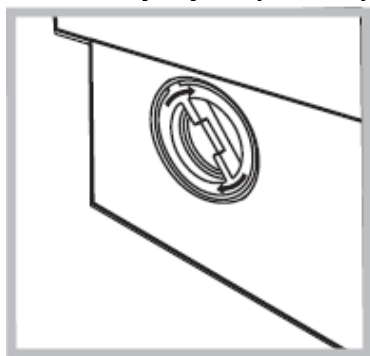

3. фильтрді ішінен жақсылап тазалап алыңыз.
4. қаппақты кері бұраңыз;
5. алдыңғы панельді орнына қойыңыз, ілмек тиісті тесігіне кіргеніне көз жеткізіңіз.

Су құятын шлангіні тексеру

Шлангіні жылына кемінде бір рет тексеріп тұрыңыз. Су аға бастаған жағдайда немесе зақымданса, шлангіні ауыстырыңыз. Машина жұмыс істеп тұрғанда су қысымында тұрған зақымданған шлангі оқыстан жарылып кетуі мүмкін.

! Бұрын пайдаланылған шлангілерді ешқашан пайдаланбаңыз.

Жуу құралдарын бөлгішті тазалау

Ашу:

Бөлгіштің алдыңғы жағындағы үлкен түймені басып, жоғары тартыңыз (1 сур).

Тазалау:

Бөлгішті ағып тұрған суға ескі тіс щеткасымен жуыңыз (3 сур). 1 және 2 бөлгіштің жоғары жағындағы екі сифонды алып (4 сур), бітеліп қалмағанын тексеріп, жуып алыңыз.

Жинау:

Екі сифонды арнайы бұрандаға орнатып, бөлгішті сырт етілгенше орнына қойыңыз (4,2,1 сур).



Рис. 1



Рис. 2



Рис. 3



Рис. 4

Сервистік қызмет көрсету

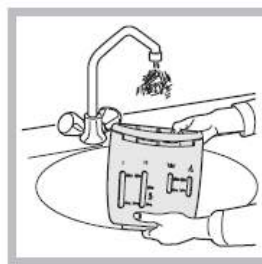
Кір жуу нәтижесі сізді қанағаттандырмаса немесе ақаулар пайда болса, Авторизациялық сервис орталығына бармас бұрын осы бөлімді оқып алыңыз. Көп жағдайда туындаған проблеманы өзіңіз-ақ шешуге болады.

Табылған ақау:

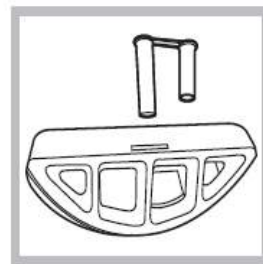
Ықтимал себептері/Жою әдістері

Кір жуғыш машина қосылмайды.

- Вилка розеткаға қосылмаған немесе байланыс болмайтындай нашар қосылған.
- Үйде электр қуаты жоқ

Кір жуу циклі қосылмайды.

- Машинаның есігі нашар жабылған.
- -түймесі қосылмаған
- ІСКЕ ҚОСУ/ТОҚТАТУ (Start/Reset) түймесі қосылмаған
- Судың келу қраны жабық
- Кешіктіріп іске қосу бағдарламасы қосылған .
- Су кіру шлангісі кранға қосылмаған
- Шланг қысылып қалған
- Су келетін кран жабық
- Үйде су жоқ
- Су құбырының қысымы жеткіліксіз
- ІСКЕ ҚОСУ/ТОҚТАТУ (Start/Reset) түймесі қосылмаған

Кір жуғыш машина суды құймайды.

- Су төгетін шлангі еденнен 65 см. төмен немесе 100 см. жоғары орналасқан.
- Суды төгу шлангісінің соңы суда жатыр .
- Егер суды төгу шлангісі

Кір жуғыш машина суды үздіксіз құяды және төгеді.

канализацияға жалғанса, жоғарғы этаждарға «сифон әсері» болуы мүмкін – машина бір уақытта суды төгеді және құяды. Мұндайды болдырмау үшін арнайы клапан (антисифон) орнатыңыз.

Кір жуғыш машина суды төкпейді және сықпайды.

- Таңдалған бағдарлама суды төгуді қарастырмайды – кейбір бағдарламалар үшін суды төгу бағдарламасын қолмен қосу керек.
- «Суымен тоқтап қалу» қосымша функциясы қосылып тұр: бағдарламаны аяқтау үшін ІСКЕ ҚОСУ/ТОҚТАТУ (Start\Reset) түймесін басыңыз .
- Суды төгу шлангісі қысылып қалған немесе бітеліп қалған.
- Канализация бітеліп қалған

Сығу кезінде өте қатты вибрация.

- Кір жуғыш машинаны орнату кезінде барабан тежеуден дұрыс шығарылмаған .
- Кір жуғыш машина түзу тұрған жоқ .
- Машина мен қабырға/жиһаз арасындағы бос орын жеткіліксіз .
- Барабандағы кір теңестірілмеген (Кір жуу құралдары және кір түрін қара)

Кір жуғыш машинадан су ағады.

- Су құю шлангі дұрыс қатырылмаған (шлангінің соңғы жағындағы гайка қатты тартылмаған және төсем дұрыс орнатылмаған) .
- Жуу құралдарын бөлгіш жуу құралдарының қалдығымен бітелген .
- Суды төгу шлангі дұрыс қатырылмаған.

ҚОСУ/ӨШРУ/сыртқы қақпақты тежеу индикаторы басқа бір (кемінде) индикатормен бір уақытта жыпылықтайды.

- Авторизациялық сервис орталығына хабарласыңыз.

Артық көпіршіктердің пайда болуы.

- Автомат машиналарға арналған жуу құралдарын пайдаланыңыз
- Жуу құралы шамадан артық қолданылған.

Машинаны тексерген соң машина дұрыс жұмыс істеп тұрмаса, көмек сұрап, Авторизациялық сервис орталығына хабарласыңыз

Авторизациялық сервис орталығына хабарласар алдында:

- Ақауды өзіңіз дұрыстай алмайтыныңызға сенімді болыңыз ;
- Машинаны жөндеу үшін бағдарламаны қайта қосыңыз;
- Кері жағдайда Авторизациялық сервис орталығына кепілдік құжатында көрсетілген телефондар бойынша хабарласыңыз.

! Машина дұрыс орнатылмаған жағдайда немесе дұрыс пайдаланылмаса Сервис орталығының маманы шақырту ақылы.

! Өндірушімен уәкілеттік берілмеген тұлғалардың көмегін пайдаланбаңыз.

Авторизациялық сервис орталығына хабарласқанда:

- ақау түрін;
- кепілдік құжатының нөмірін (сервистік кітапша, сервистік сертификат т.б.)
- кір жуғыш машинаның артқы панелінде орналасқан ақпараттық кестеде көрсетілген машина моделін (мод.) және сериялық нөмірін (S/N) айтыңыз