

# sintoo

SJ 3138 MEYVE SEBZE SIKACAĐI

KULLANMA KILAVUZU

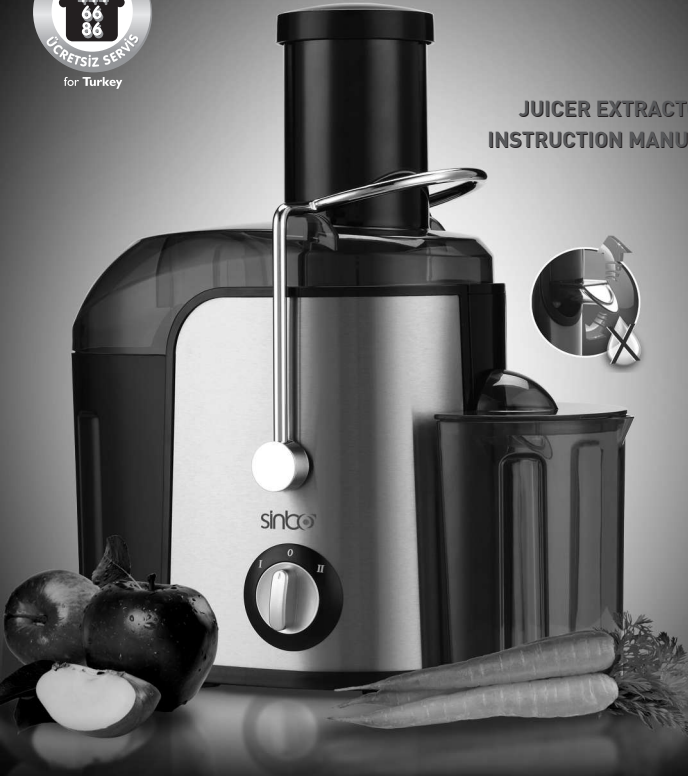

JUICER EXTRACTOR  
INSTRUCTION MANUAL

TR

EN

FR

NL

DE

ES

RU

UA

AR

HR

CIHAZIN TANITIMI • DRAWING FOR THE STRUCTURE • DESCRIPTION DES PIÈCES  
STRUKTUR ZEICHNUNG • DIBUJO DE LA ESTRUCTURA  
СХЕМА СТРУКТУРЫ ПРИБОРА • ЧАСТИНИ ПРИБАДУ • NAZIV DIJELOVA  
رسم الجهاز البياني

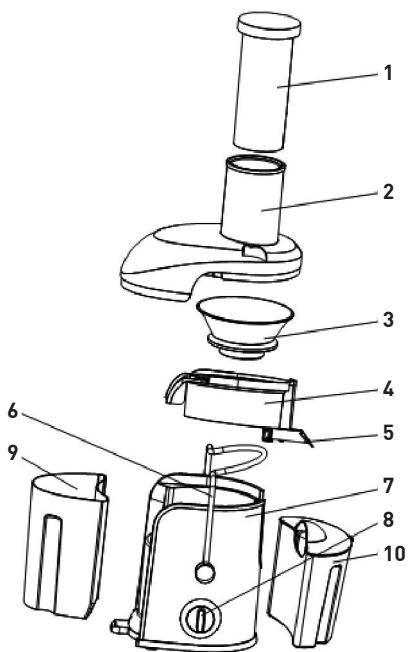

### Değerli Müşterimiz,

Ürün seçiminde SINBO'yu tercih ettiğiniz için teşekkür ederiz.

Uzun ve verimli bir kullanım için cihazı kullanmadan önce bu kılavuzu özellikle güvenlik talimatlarına dikkat ederek okumanızı ve devamlı suretle saklamanızı tavsiye ederiz.

### Saygılarımızla,

Sinbo Küçük Ev Aletleri

## SINBO SJ 3138 KATI MEYVE SIKACAĞI KULLANIM KILAVUZU

Cihazınızı kullanmaya başlamadan önce lütfen talimatların tamamını okuyunuz.

#### - TEDARİKÇİ FIRMA / EXPORTER -

**United Favour Development Limited**

Unit B, 10/F Lee May Building 788-790

Nathan Road, Mongkok, Kowloon, HK.

#### - UYGUNLUK BEYANI / CE -

**Intertek Testing Services Shenzhen Ltd.**

**Guangzhou Branch**

Block E, No.7-2 Guangdong Software

Science Park, Caipin Road, Guangzhou

Science City GETDD, Guangzhou, China

**EEE Yönetmeliğine uygundur.**

**AEEE Yönetmeliğine uygundur.**

**Made in P.R.C.**

**İmal Yılı : 2013**



#### **Cihazla oynamalarını güvenceye almak için çocuklar gözetim altında tutulmalıdır.**

Bu ürün (çocuklar dahil) fiziksel hassasiyeti az, zihinsel olarak yetersiz, deneyimsiz ve yeterli bilgiye sahip olmadan yada kendilerinin güvenliğinden sorumlu olan kişiler tarafından bu ürünü kullanmak için gerekli talimatlar verilmemiş kişilerin kullanımına uygun değildir.

#### **Children being supervised not to play with the appliance.**

This appliance is not intended for use by persons (including children) with reduced physical, sensory or mental capabilities, or lack of experience and knowledge, unless they have been given supervision or instruction concerning use of the appliances by a person responsible for their safety. Children should be supervised to ensure that they do not play with the appliance.

## Русский

### SINBO SJ 3138 СОКОВЫЖИМАЛКА ИНСТРУКЦИЯ ПО ЭКСПЛУАТАЦИИ

Перед эксплуатацией прибора внимательно и полностью прочтите настоящую инструкцию.

#### ОПИСАНИЕ ПРИБОРА

1. Толкатель
2. Прозрачная защитная крышка
3. Фильтр
4. Сокоборник
5. Носик «капля – стоп»
6. Фиксирующая скоба с блокировкой включения
7. Моторный блок
8. Кнопка
9. стакан для сбора мякоти
10. стакан для сока

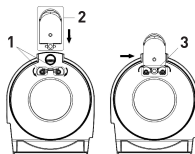

1. Откройте пружинную прокладку канала для сока.
2. Установите канал для сока в стакан для сока.
3. Закройте пружинную прокладку.

- Простой современный дизайн, небольшие габариты
- Выжимает сок с яблок, моркови, груш и других твёрдых фруктов.
- Носик «капля – стоп» легко снимается и моется в посудомоечной машине.
- Противоскользящие резиновые ножки и носик «капля – стоп»
- стакан для мякоти – объём 1.5 л, стакан для сока – объём 750 мл.
- Корпус из нержавеющей стали.
- Ножи из нержавеющей стали.
- Два уровня скорости.
- Защита от перегрева, мотор мощностью 700 Вт и переключатель безопасности.
- Питание 230 В, 50 Гц, 700 Вт(максимум)

#### ХАРАКТЕРИСТИКА ПРИБОРА

1. Соковыжималка быстро и удобно выжимает сок из цельных, не требующих предварительной нарезки яблок, моркови, груш и других твёрдых фруктов и овощей.
2. Простой и эстетичный дизайн консоли обеспечивает лёгкость пользования и чистки прибора.
3. Соковыжималка оснащена защитой от перегрева, обладает высокой скоростью и производительностью, экономит время и электроэнергию, оснащена долговечным электрическим мотором.
4. Для безопасного использования прибор оснащён переключателем безопасности.
5. Для предупреждения переливания сока стакан прибор оснащён специальным каналом для сока, движущимся вверх-вниз.

## ПОДГОТОВКА К РАБОТЕ

1. Данный прибор оснащён устройством безопасности, если крышка предохранительной ручки не защёлкнется или нож не будет хорошо установлен в гнездо, в целях безопасности пользователя, мотор не включится.
2. При снятии или установке частей прибора хорошо нажмите рукой на порт питания и вставьте в слот или выньте предохранительную ручку с слота на крышке.
3. При разборе соковыжималки в первую очередь снимите крышку и стакан для сбора мякоти, затем взяв за носик, поверните сокосборник на 30 градусов, фильтр автоматически отделится от корпуса.
4. Для предупреждения нанесения повреждений прибору убедитесь, чтобы номинальное напряжение на корпусе прибора соответствовало напряжению в розетке вашего дома.
5. Почистите все съёмные части прибора (См. раздел «Чистка и уход»).
6. Внимательно прочтите название частей прибора в разделе «Описание частей и сборка»).
7. Перед эксплуатацией прибора, пожалуйста, прочтите раздел «ВНИМАНИЕ».

## ПРИГОТОВЛЕНИЕ СОКА

1. Перед использованием прибора убедитесь, чтобы кнопка находилась в положении выкл. При соблюдении данного условия, до полной сборки прибора, вы предупредите получение ранений и нанесение повреждений прибору.
2. Перед приготовлением сока убедитесь, чтобы фильтр хорошо был установлен. Трение между защитной прозрачной крышкой и фильтром должно отсутствовать. Закройте прозрачную крышку, затем установив предохранительную ручку в слот на крышке, включите прибор.
3. Перед эксплуатацией прибора соберите его следуя схеме «описание основных частей и сборка». Включите прибор приведя кнопку вкл/выкл в положение вкл. Выждите 5 секунд не загружая плоды. Загрузите подготовленные плоды в загрузочную горловину. Пропорционально протолкните плоды при помощи толкателя. Свежий и полезный сок готов к употреблению.
4. **Примечание:** Применяйте одинаковую силу и пропорционально проталкивайте плоды толкателем, применяемая сила не должна превышать 1 кг и быть внезапной. В противном случае может снизиться эффективность приготовления сока.

## ЭКСПЛУАТАЦИЯ

Данный прибор имеет кнопку переключения скорости, работающую в режиме 0, I и II (0 –остановка, I – низкая скорость II – высокая скорость) Для приготовления сока, в процессе работы прибор должен работать в режиме высокой скорости. После 1 минуты работы прибора, подождите 1 минуту, затем повторно включите прибор. После повтора данной операции в течение 3 минут, не используйте прибор в течение 15 минут. Дайте прибору хорошо остынуть. Эксплуатация прибора, таким образом, обеспечит эффективность и долгосрочность службы прибора.

## ВНИМАНИЕ

- 1) Данный прибор не предназначен для использования детьми и лицами с ограниченными возможностями сенсорной системы или ограниченными умственными или физическими способностями, а также лицами с недостаточным опытом и знаниями, кроме как под контролем и руководством лиц,

ответственных за их безопасность, обладающих соответствующими знаниями и опытом.

- 2) Установите прибор на ровную и устойчивую поверхность, затем следуя инструкции, включите его.
- 3) Перед началом выжимания сока, хорошо закрепите все части к корпусу прибора, убедитесь чтобы нож не соприкасался с прозрачной крышкой. После установки прозрачной крышки, хорошо закрепите предохранительную ручку.
- 4) При первой эксплуатации при работе мотора можете почувствовать неприятный запах – это нормально, через некоторое время запах исчезнет.  
Перед эксплуатацией
- 5) В процессе приготовления сока убедитесь, чтобы в стакане для сбора мякоти и сокоборнике не собралось чрезмерное количество сока и мякоти. При наполнении стаканов выключите прибор с розетки электропитания, опустошите стаканы, затем можете использовать прибор повторно.
- 6) В процессе работы прибора не открывайте крышки. Запрещается опускать пальцы, кухонные принадлежности и другие предметы в горловину крышки, а так же трогать моторный блок в процессе работы прибора. В противном случае можно получить серьезные ранения или нанести ущерб прибору.
- 7) В целях обеспечения долгосрочной работы, прибор оснащён устройством для защиты от перегрева. В случае продолжительной работы прибора и/или большой нагрузки на мотор, активируется устройство защиты от перегрева и мотор автоматически отключается. В случае отключения мотора таким способом, отключите прибор с розетки электропитания, перед повторным использованием прибора дайте ему хорошо остынуть (приблизительно 30 минут).
- 8) Не оставляйте без присмотра работающий прибор. Не позволяйте детям использовать прибор.
- 9) Не применяйте чрезмерную силу в процессе перемешивания и измельчения.
- 10) Извлекайте остатки плодов из прибора только после его выключения из розетки электропитания.
- 11) Ножи очень остры. Для предотвращения получения ранений, не чистите ножи в руках, а оставьте под проточной водой.
- 12) Используйте соковыжималку только по назначению.
- 13) В случае неисправности сетевого шнура, в целях безопасности для его замены обратитесь в сервисный центр или к фирме – производителю.
- 14) В процессе работы прибора не проталкивайте плоды рукой. В случае если, плоды застряли в загрубочной горловине, протолкните их вниз при помощи толкателя. В случае если не удалось протолкнуть плоды при помощи толкателя, выключите прибор, отключите от сети электропитания, и только затем выньте застрявшие плоды.

#### **ЧИСТКА И УХОД**

1. При частом использовании прибора, убедитесь, чтобы моторный блок прибора всегда был чистым и сухим.
2. При нечастом использовании прибора храните его сухом и хорошо проветриваемом месте.
3. Не мойте основной корпус соковыжималки. Чистите корпус соковыжималки при помощи влажной губки. Осуществляйте чистку толкателя, сокоборника, крышки, стаканов и других частей проточной водой.
4. Носик «капля – стоп» легко снимается и моется в посудомоечной машине.
5. Некоторые плоды, такие как морковь, могут окрасить части прибора. Окрашенные части промойте мягким чистящим средством, хорошо прополощите и протрите насухо. Для чистки не используйте абразивные моющие средства.

ГАРАНТИЙНЫЙ ТАЛОН



ГАРАНТИЙНЫЙ ТАЛОН №: 1-3138-21102013

Наименование \_\_\_\_\_  
Модель \_\_\_\_\_  
Серийный номер \_\_\_\_\_  
Дата продажи \_\_\_\_\_  
Срок гарантийного обслуживания 12 месяцев  
Наименование, адрес  
и телефон торговой организации \_\_\_\_\_  
\_\_\_\_\_

Подпись продавца

Штамп магазина

В случае необходимости проведения гарантийного обслуживания, информацию об авторизованных сервисных центрах можно получить в контакт центре, по телефону: 8-800-333-17-74, по электронной почте [info@sinbo.ru](mailto:info@sinbo.ru) или на сайте [www.sinbo-russia.ru](http://www.sinbo-russia.ru)

В гарантийном обслуживании может быть отказано при:

- нарушении потребителем правил эксплуатации или транспортировки
- использовании в профессиональных целях
- наличии повреждений, нанесенных домашними животными, грызунами и бытовыми насекомыми
- признаков самостоятельного ремонта
- наличие повреждений, вызванных действиями непреодолимой силы или третьих лиц

С условиями согласен, изделие проверено в моем присутствии, претензий к внешнему виду и комплектации не имею \_\_\_\_\_

(Подпись покупателя)

### Информация о произведенных работах

Дата приема в АСЦ	Выполненные работы	Дата выдачи из АСЦ	Подпись сотрудника АСЦ	Подпись клиента



АЕ 11

**Изготовитель:** «Деима Электромеханик Урюнлер Иншаат Спор Малземелери Импалат Санай ве Тиджарет Аноним Ширкети», Харамидзаре Мевкии, Джихангир Мах, Гюверджин, Джад, № 4, Авджылар, Стамбул, Турция

**Страна производитель:** Китай

Импортер в РФ: Общество с ограниченной ответственностью «ДЕИМА Рус»  
121357, г. Москва, ул. Вере́йская, д. 17, помещение 1, комнаты 106-114, офис 513

**Тел:** 8 800 333 17 74

[www.sinbo-russia.ru](http://www.sinbo-russia.ru)

**Гарантийный срок:** 12 мес.