

Щипцы для моделирования прически

ARESA®



МОДЕЛЬ:
HS-753

РУКОВОДСТВО ПО ЭКСПЛУАТАЦИИ

Спасибо за приобретение нашей продукции.
Убедитесь, что в гарантийном талоне поставлены штамп
магазина, подпись и дата продажи.



Пожалуйста, внимательно прочтите руководство перед тем, как приступить к эксплуатации щипцов. Сохраняйте инструкцию, она может понадобиться Вам в будущем.

При покупке соблюдайте следующие правила:

- Проверьте комплектность товара.
- Убедитесь в отсутствии механических повреждений на изделиях, входящих в комплект поставки.
- Сохраняйте товарный (кассовый) чек и гарантийный талон на изделие до конца гарантийного срока эксплуатации.

Важно! Щипцы, приобретенные в холодное время, во избежание выхода из строя, до включения в электросеть необходимо выдержать не менее четырех часов при комнатной температуре.

Комплектность

Наименование	Количество, шт
Щипцы	1
Руководство по эксплуатации	1
Упаковочная коробка	1

Технические характеристики

Мощность: 30 Вт

Питание: 230В, 50Гц

Срок службы – 5 лет

Гарантийный срок – 12 месяцев

Меры предосторожности при эксплуатации

- ❖ Внимательно прочитайте данную инструкцию перед эксплуатацией прибора во избежание поломки при использовании. Неправильное обращение может привести к поломке изделия, нанести материальный ущерб или причинить вред здоровью пользователя.
- ❖ Перед первоначальным включением проверьте, соответствуют ли технические характеристики изделия параметрам электросети.
- ❖ Прибор не предназначен для использования лицами (включая детей) с пониженными физическими, чувственными или умственными способностями, или при отсутствии у них опыта или знаний, если они не находятся под контролем или не проинструктированы об использовании прибора лицом, ответственным за их безопасность.
- ❖ Использовать только в бытовых целях.
- ❖ Не распыляйте средства для укладки волос при работающем устройстве.
- ❖ Не пользуйтесь щипцами в ванных комнатах и вблизи других источников воды.
- ❖ Во избежание поражения электрическим током, не погружайте прибор в воду или другие жидкости.
- ❖ При отключении прибора от сети питания держитесь рукой за вилку, не тяните за шнур питания.
- ❖ Всегда отключайте прибор от электросети, если он не используется.
- ❖ Не оставляйте включенный прибор без присмотра.
- ❖ Не используйте принадлежности, не входящие в комплект данного прибора.

- ❖ Не переносите прибор за шнур.
- ❖ Не используйте прибор с поврежденным шнуром питания или вилкой, а также, если он подвергся воздействию жидкостей, упал или был поврежден каким-либо другим образом. Не пытайтесь самостоятельно разбирать и ремонтировать прибор, обращайтесь в сервисный центр.

Предупреждение

Будьте осторожны, во время работы, не допускайте контакта нагретого элемента щипцов и незащищенных участков кожи. Рабочая область нагревается до 220°C.

Избегайте касания нагретых поверхностей сетевым шнуром.

Ваши новые щипцы снабжены защитным покрытием нагревательного элемента. При первом включении и нагреве может появиться небольшой кратковременный дым и запах. Это безопасно для использования и не означает дефект щипцов, При первом использовании дождитесь прекращения выделения дыма и запаха. Это может продолжаться не более 30 секунд.

Режим работы щипцов: после 30 минут работы, перерыв не менее 15 минут.

Обозначение составных частей

1. Сменная пластина - выпрямитель
2. Щипцы
3. Индикатор работы
4. Переключатель (on/off)
5. Рукоятка
6. Защита шнура
7. Кнопка снятия пластин
8. Пластина крупной волны
9. Пластина мелкой волны

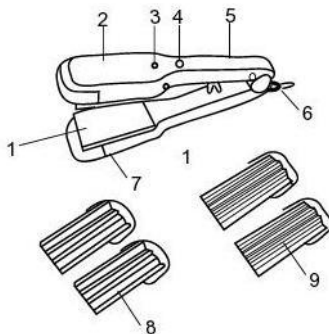

Эксплуатация

- Для моделирования причёски волосы должны быть чистыми, сухими и не содержать лак, гель, и прочих средств для укладки волос. Естественно, Ваши щипцы всегда могут быть использованы, чтобы быстро локально поправить причёску.
- Установите нужную пластину на щипцы, путем насадки ее до щелчка в правильном положении. Чтобы удалить пластину, нажмите на кнопку фиксатора пластины, затем потяните вверх, чтобы снять ее с крепления.
- Полностью размотайте сетевой шнур питания. Поместите щипцы на гладкую ровную поверхность, включите их в сеть, установите On / Off переключатель в положение "On", таким образом, индикатор должен загореться, и дайте щипцам нагреться (примерно 2 минуты).
- Разделите волосы на пряди, зажмите прядь между пластинами для фиксации в таком положении в течение 1-2 минуты.

- В комплект входят:
 - **Сменная пластина - выпрямитель**: позволяет выпрямлять вьющиеся волосы
 - **Пластины крупной и мелкой волны**: чтобы делать прямые волосы волнистыми.
 Не расчесывайте волосы сразу после укладки. Не касайтесь пластин сразу после использования, потому что они еще горячие.
- По окончании установите переключатель On/Off в положение "Off" и отсоедините вилку сетевого шнура от электросети. Убедитесь, чтобы погас световой индикатор – то есть прибор отключен от электропитания.

Чистка и уход

- Щипцы не нуждаются в обслуживании и не содержат деталей, требующих вмешательства пользователя.
- Для чистки сначала отсоедините щипцы от сети, дайте щипцам остыть. Всегда чистите только полностью остывшие щипцы. Протрите рукоятку мягкой, слегка влажной тканью.
- Не допускайте попадания воды внутрь рукоятки.
- Храните щипцы в предназначенной для них коробке в сухом чистом месте. Укладывая сетевой шнур, сворачивая его в длинный свободный овал, никогда не наматывайте шнур непосредственно на стержень щипцов. Не прилагайте усилий к шнуру в месте выхода из рукоятки – это может привести к перелому шнура и замыканию.
- Не подвешивайте щипцы за сетевой шнур.

Условия гарантийного обслуживания

При покупке изделия требуйте его проверки в Вашем присутствии и заполнения гарантийного талона (штамп торгующей организации, дата продажи и подпись продавца).

Без предоставления данного гарантийного талона или при его не правильном заполнении претензии по качеству не принимаются, и гарантийный ремонт не производится.

Гарантийный талон следует предъявлять при любом обращении в сервисный центр в течение всего срока гарантии. Изделие принимается на сервисное обслуживание только полностью комплектным. Гарантийный срок исчисляется с момента продажи покупателю. Просим Вас также сохранять документы, подтверждающие дату покупки изделия (товарный или кассовый чек).

Условием бесплатного гарантийного обслуживания Вашего изделия является его правильная эксплуатация, не выходящая за рамки личных бытовых нужд, в соответствии с требованиями инструкции по эксплуатации изделия, отсутствие механических повреждений и последствий небрежного обращения с изделием.

Гарантия распространяется на все производственные и конструктивные дефекты не указанные в данном гарантийном талоне, выявленные в течение гарантийного срока. В этот период дефектные детали, подлежат бесплатной замене в авторизованном сервисном центре.

Гарантия не распространяется

1. Дефекты, вызванные форс-мажорными обстоятельствами.
2. Повреждения изделия, вызванные использованием изделия в целях, выходящих за рамки личных бытовых нужд.
3. Расходные материалы и аксессуары.
4. Дефекты, вызванные перегрузкой, неправильной эксплуатацией, проникновением жидкостей, пыли насекомых, попаданием посторонних предметов внутрь изделия.
5. Изделия, подвергавшиеся ремонту вне уполномоченных сервисных центров или гарантийных мастерских.
6. Повреждения, явившиеся следствием внесения изменений в конструкцию изделия самим пользователем или неквалифицированной заменой его комплектующих.
7. Нарушение требований инструкции по эксплуатации.
8. Неправильная установка напряжения питающей сети.
9. Внесение технических изменений.
10. Механические повреждения, в том числе вследствие небрежного обращения, неправильной транспортировки и хранения, падения изделия.
11. Повреждения по вине животных (в том числе грызунов и насекомых).

Информация о производителе

Изготовитель: Ситес Электрик Кампани (18, Гуангшан Лу, Гуанчжоу, провинция Гуангдонг, КНР)

Импортер в Беларусь: ООО «Ареса-техно», г. Могилев, ул. Ленинская, д.27-29 (почтовый адрес: 212030, г.Могилев, ул. Тимирязевская, 38)

Дата изготовления: март 2013

Товар сертифицирован

По вопросам гарантийного обслуживания обращайтесь в ближайший сервисный центр или в Головной сервисный центр «сервис-центр ОДО «Белоптторг», 212030, Беларусь, г.Могилев, ул. Тимирязевская, 38, тел.: (+375)-222-26-43-23

Список сервисных центров может изменяться. Если контактная информация по Вашему населенному пункту из данного списка не соответствует действительности, пожалуйста, получите обновленную информацию в Головном сервисном центре по телефону (+375)-222-26-43 23 или на сайте www.aresa-techno.ru

Список сервисных центров приведен на следующей странице

Список сервисных центров в Республике Беларусь

Город	Наименование	Адрес	Телефон
Барановичи	И.П. Рацкевич В.Э.	ул. Кирова, 56А	(0163) 47-07-04
Бобруйск	Рембыттехника	ул. Чонгарская, 44	(0225) 52-22-25
Браслав	ЧТРУП «Браславсав»	ул. Пионерская, 14/1	(02153) 3-17-09
Брест	ОДО «Золак»	ул. Орловская, 10 (Дом быта)	(0162) 42-63-94, (033) 318-69-39
Витебск	ОДО "Витбытсервис"	ул.Лазо, 107	(0212) 55-30-40
Гомель	«Технолюкссервис»	ул. Советская, 97	(0232) 58-13-88, 60-98-82
Гродно	ОАО «ГОТТЦ «Гарант»	ул. Ожешко, 42	(0152) 77-04-57, 72-33-99
Гродно	ЧТСУП «Салби-Плюс»	ул. Горького, 72 к.207	(0152) 41-79-99
Жлобин	ЧУП «Империя сервиса»	ул. Речная, 1г	(02334) 5-00-05
Кобрин	ЧПТУП «Радуга-сервис»	ул.Советская, 108	(01642) 2-53-57
Лида	ЧСУП «РемБытТехсервис»	ул. Победы, 37, к.121 (Торгово-сервисный центр)	(01561) 3-25-39
Минск	ОДО «Ресурс-плюс» Сервис-центр «Кнопка»	ул. Жилуновича, 11, ком. 100	(017) 296-22-02
Минск	ИП Храмченко Г.Н.	ул. Бурдейного, 45-216	(017) 258-80-04, (029) 400-69-42
Могилев	Сервис-центр ОДО «Белоптторг»	ул. Тимирязевская, 38	(0222) 26-43-23
Молодечно	ОАО «Завод Рембыттехника»	ул. Грамадовская, 47	(0176) 77-09-95
Новогрудок	ЧУП «Перелом»	ул. Мицкевича, д.3, оф.7	(01597) 2-34-05
Пинск	Рембыттехника-Пинск	ул. Завальная, 15	(0165) 32-32-28
Чашники	ИП Непляхович Н.В.	ул. Советская, 24	(02133) 4-25-85, (029) 294 75-91

Список сервисных центров в Российской Федерации

Город	Наименование	Адрес	Телефон
Брянск	«Техник Гарант» ИП Феськов В.В.	ул. Красноармейская, 156а	(4832) 58-03-58
Белгород	ООО «Выбор-Сервис»	пр. Гражданский, 32	(4722) 32-65-92
Воронеж	ООО "ТРАНССЕРВИС-Воронеж"	Ленинский пр-т,160	(473)239-37-55, 239-37-53
Калуга	СЦ «Рембыттехника»	ул. Дзержинского, 58	(920) 617-92-31
Клинцы	СЦ «Электроника»	ул.Ленина, 38	(48336) 4-25-16
Королев	ТЦ «Юник»	проезд Циалковского, 5	(495) 516-24-60, 516-24-61
Курск	СЦ «Маяк»	ул. Сумская, 37«б» ул. Студенческая, 36«а»	(4712) 35-04-91 (4712) 50-85-90
Липецк	ООО «Кварц»	ул. Коммунистическая, 23	(4742) 73-06-00
Москва	ТЦ «Юник»	Бульвар Маршала Рокоссовского, 3	(499) 168-47-15, 168-05-19, (495) 721-30-70
Орел	СЦ «МастерЪ»	ул. Латышских Стрелков,1	(4862) 731-731
Пенза	ООО «Орбита-Сервис»	ул.Карпинского, 2	(8412) 42-27-26
Рославль	ИП Сахарчук С.В.	ул.Орджоникидзе, 10 (Дом Быта)	(910) 117-33-93
Рязань	ООО «Сервисный центр»	Куйбышевское шоссе, 21	(4912) 210-734, 992-099
Смоленск	ООО «Глайс»	ул. Н.Неман, 35	(4812) 64-02-42
Тамбов	ООО ТЦ Атлант-Сервис	ул. Московская, 23а	(4752) 72-63-46, 72-66-56
Тверь	ООО «Юмэкс Сервис»	ул. Хромова, 4	(4822) 559-239, 552-304
Тула	СЦ «Рембыттехника»	ул. Кауля, 16	(4872) 37-30-23, 70-21-13