

CE

MOD. 6233



eco POWER

Ariete

199 202 250

NUMERO UNICO

Ariete

De' Longhi Appliances Srl
Divisione Commerciale Ariete
Via San Quirico, 300
50013 Campi Bisenzio (FI) - Italy
E-Mail: info@ariete.net
Internet: www.ariete.net

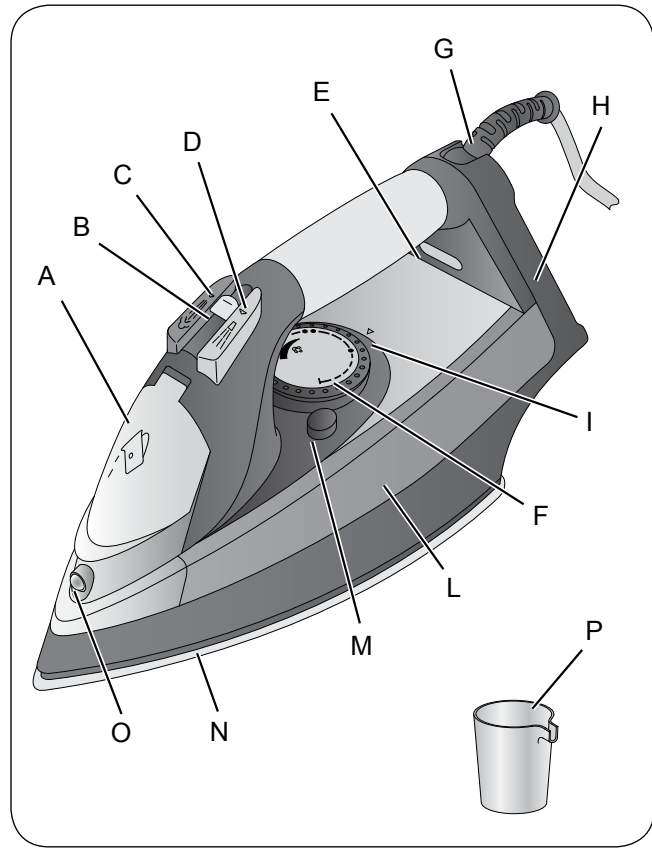

Fig. 1

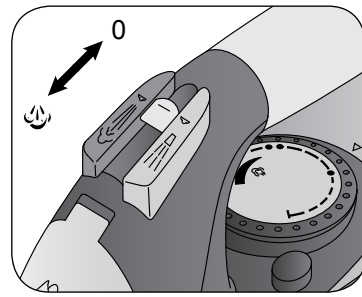

Fig. 2

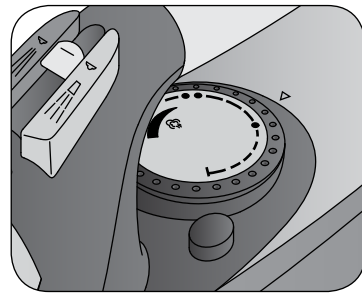

Fig. 3

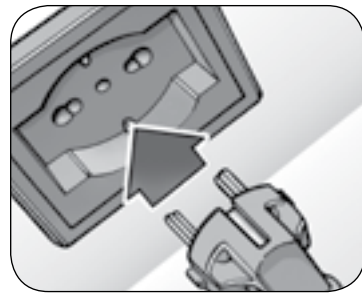

Fig. 4

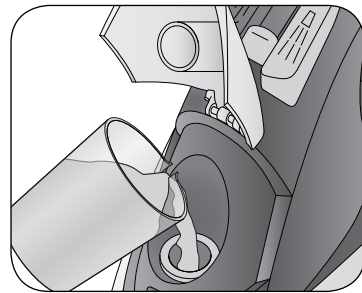

Fig. 5

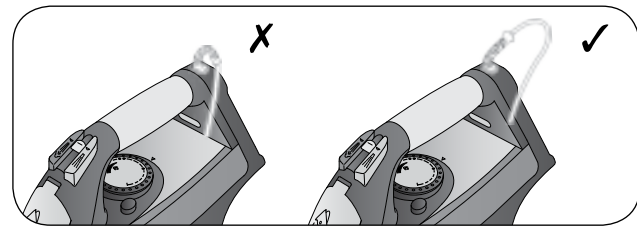

Fig. 6

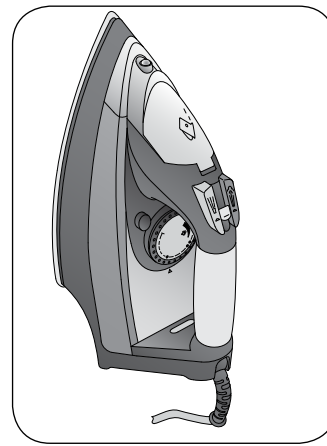

Fig. 7

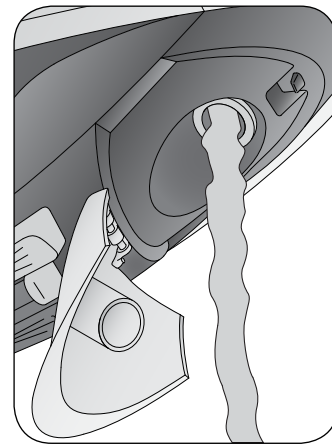

Fig. 8

ПРАВИЛА ТЕХНИКИ БЕЗОПАСНОСТИ

ПЕРЕД ПЕРВЫМ ИСПОЛЬЗОВАНИЕМ УТЮГА НЕОБХОДИМО ВНИМАТЕЛЬНО ПРОЧИТАТЬ СЛЕДУЮЩИЕ ИНСТРУКЦИИ.

- Аппарат предназначен только для домашнего применения и не должен использоваться для промышленной и профессиональной целей.
- Изготовитель не несет ответственности за неправильное использование прибора или использование его в целях, не предусмотренных данным руководством.
- Рекомендуется хранить оригинальную упаковку, т.к. бесплатное сервисное обслуживание не предусмотрено в случае повреждений, вызванных несоответствующей упаковкой изделия при его отсылке в авторизованный Центр сервисного обслуживания.
- Данный прибор соответствует Директиве 2006/95/ЕС и Директиве ЭМС 2004/108/ЕС.



Опасность для детей

- Прибором могут пользоваться дети старше 8 лет или лица с ограниченными физическими, сенсорными или умственными возможностями, либо же лица с отсутствием опыта или умения обращаться с подобными устройствами, но только под наблюдением и только после того, как им будут разъяснены все условия пользования прибором, а также опасности, которым они могут подвергнуться во время использования.
- Не разрешайте детям играть с прибором.
- Дети не должны выполнять изложенные в настоящей инструкции правила чистки и обслуживания прибора без наблюдения взрослых.
- Во избежание опасности не оставлять упаковку от прибора в местах, доступных детям.
- При полном прекращении пользования прибором отрезать питающий провод для приведения прибора в безопасное состояние. Рекомендуется следить, чтобы отдельные детали прибора, представляющие опасность, не использовались детьми для игры.



Опасность поражения электричеством

- Не оставляйте без присмотра включенный или охлаждающийся утюг в присутствии детей младше 8 лет.
- Перед наполнением бака водой необходимо выключить прибор и вынуть питающий провод из электророзетки.
- Использование электрических удлинителей, не одобренных производителем аппарата, может повлечь за собой

убытки и несчастные случаи.

- Если питательный провод поврежден, то он должен быть заменен изготовителем или в его Центре Обслуживания, или человеком с подобной квалификацией, чтобы предупредить риск.
- Достать штепсель из розетки, перед каждым вмешательством для очистки или технического ремонта.
- Перед подключением прибора к электросети проверить, соответствует ли напряжение, указанное на табличке прибора, напряжению сети.
- Подключать питающий провод прибора к розетке с заземлением.
- Не опускать прибор в воду и в другие жидкости.
- Не гладить влажными руками или без обуви.



Опасность, вызываемая другими причинами

- Не оставлять подключенный к электросети прибор без присмотра.
- Применять и оставлять прибор необходимо на устойчивой поверхности.
- Прибор не должен применяться после его падения, когда заметны следы повреждений или наблюдаются утечки воды. Нельзя использовать прибор, если шнур электропитания, вилка или сам прибор повреждены. Любой ремонт, включая замену шнура электропитания, должен производиться только в сервисных центрах Ариэте или авторизованным персоналом Ariete, во избежание любых рисков.

- Перед применением аппарата заполнить бачок водой. Наполнение водой должно производиться, когда вилка электрического провода питания вынута из розетки.
- Для пополнения воды в бачке всегда используйте прилагаемую мензурку (P). Не подставляйте утюг под водопроводный кран.
- После заполнения закройте бачок, убедитесь, что он плотно закрыт.
- Не наливать большое количество воды в бак.
- Необходимо выбрать хорошо освещенное помещение, чистое и которое оснащено электрической розеткой, расположенной в удобно-доступном месте.
- Включать прибор только, когда он находится в рабочем положении.
- При первом использовании прибора может произойти небольшое выделение дыма; Это нормальное явление, вызываемое тем, что на некоторые детали нанесена смазка, и оно прекращается в течение короткого времени.
- Пользоваться прибором на горизонтальной поверхности.
- Не оставлять подключенный к электросети прибор без присмотра.
- При установке утюга на подставку, необходимо убедиться в устойчивости поверхности, на которой находится подставка.
- При необходимости удалиться даже на короткое время следует выключить утюг, поставить его на подставку и вынуть вилку из электрической розетки.
- Не следует пользоваться прибором, если шнур электропитания поврежден или имеет подгоревшие участки, и т.д.; ремонт и замена питающего провода должны проводиться исключительно в авторизованном центре сервисного обслуживания "Ariete"; в противном случае гарантийные обязательства не соблюдаются.



Предупреждения об опасности ожогов

- Никогда не гладить надетую на себя одежду.
- Во избежание ожогов запрещается дотрагиваться до металлических частей утюга, когда он находится в работе, а также и некоторое время после его выключения.

- Не направлять струю пара в сторону тела и домашних животных.



Предупреждение – материальный ущерб

• Поместить прибор на устойчивую поверхность во избежание его возможного падения.

- Перед первым использованием прибора убрать этикетки или защитную пленку с подошвы утюга.
- Перед применением следует всегда расправлять провод.
- Не применять газированную воду (разбавленную углекислым газом). Если водопроводная вода очень жесткая, рекомендуется применять деминерализованную воду.
- Не ставить горячий утюг на провод питания.
- Не сгибать защитную оболочку электропровода при его накручивании вокруг утюга: со временем это может привести к разрыву провода.
- Вынимая вилку из электророзетки, не тянуть за провод.
- Чистка утюга производится неабразивной и слегка влажной тканью и только после того, как вы вытащили вилку электрического провода питания из розетки и все части утюга остыли,. Запрещается применять любые растворители, поскольку они могут повредить пластмассовые части.
- Не накручивать провод питания вокруг подошвы, когда утюг горячий.
- Не дотрагиваться подошвой утюга до других металлических поверхностей.
- Выключайте утюг всегда поворотом рукоятки термостата на отметку MIN и вынимайте шнур из электророзетки прежде, чем заполнить бачок водой или вылить воду из него.
- Не допускать воздействия на прибор атмосферных факторов (дождя, солнца и т.д.).



- Для обеспечения правильной утилизации прибора в соответствии с европейской Директивой 2009/96/CE внимательно прочитайте приложенную инструкцию.

• СОХРАНИТЬ НАСТОЯЩЕЕ РУКОВОДСТВО ПО ЭКСПЛУАТАЦИИ

Примечания: при первом использовании утюга следует прогладить старую ткань, чтобы убедиться, что подошва утюга и бак с водой чистые.

ОПИСАНИЕ ПРИБОРА

- A - Отверстие для залива воды в бачок
- B - Регулятор пара
- C - Кнопка подачи пара
- D - Кнопка аэрозоля
- E - Индикатор контроля температуры утюга
- F - Рукоятка термостата утюга
- G - Защита сетевого кабеля
- H - Подставка под утюг
- I - Регулятор температуры
- L - Бак
- M - Кнопка самоочистки ("self clean")
- N - Подошва
- O - Распылительное сопло
- P - Мензурка для воды

Режим ECO

Прибор оснащен технологией, позволяющей оптимизировать выработку пара и, как следствие, уменьшить потребление электроэнергии.

Для запуска режима ECO необходимо перевести переключатель пара в положение ECO.

Этот режим рекомендуется использовать в случае обработки изделий из шелка, шерсти и тонкого хлопка.

РУКОВОДСТВО ПО ЭКСПЛУАТАЦИИ

Наполнение бака



Внимание

Перед наполнением бака водой убедиться, что утюг не подключен к электросети.

Установите регулятор пара (B) на “0” (рис. 2).

Откройте бачок с водой (A), потянув его вверх, и, держа утюг вертикально, заполните бачок водопроводной водой до максимального уровня, используя прилагаемую мензурку (P) (рис. 5). Закройте отверстие бачка (A). Если водопроводная вода дает известковый осадок, то используйте деминерализованную воду.

Никогда не наполнять бачок выше максимального уровня.

Не наливать в бачок уксус, умягчитель или ароматизированные жидкости: в противном случае гарантийные обязательства не соблюдаются. При необходимости добавив воду во время глажки, прежде чем наполнить бак водой необходимо выключить утюг и вытащить вилку электропровода из розетки.

Включение прибора

может случиться, что во время первого использования утюга из его подошвы появятся утечки в виде белого порошка: это нормальное явление, и оно пройдет после нескольких выбросов пара.

При использовании утюга впервые, можно заметить задержку в образовании пара: это нормальное явление, вызываемое началом циркуляции воды в утюге. Возможно, придется несколько раз нажать на кнопку подачи пара и распылителя для их надлежащего функционирования.

Поместите утюг на подставку (H) вертикально (рис. 7).

Вставить штепсель в электрическую розетку. Включается индикатор (E) контроля температуры.

Выберите желаемую температуру, повернув рукоятку регулятора температуры (F) и расположив ее на одном уровне с соответственным указателем (I) на утюге. Когда температура утюга достигнет необходимого уровня, индикатор (E) погаснет (пока вы гладите, индикатор температуры будет загораться и гаснуть, показывая, что утюг поддерживает необходимую температуру).





Следуйте указаниям на этикетке вещи. Сопоставьте кружки на регуляторе с температурным режимом глажения.

СОВЕТЫ

Подготовить изделия к глажке, разделив их по типам ткани: шерсть с шерстью, хлопок с хлопком и т.д.

Поскольку нагрев подошвы утюга происходит намного быстрее охлаждения, рекомендуется начинать глажку с тканей, которые требуют более низкой температуры, чтобы затем постепенно перейти к другим тканям, требующим более высокой температуры. Если ткань состоит из нескольких типов волокон, установить температуру для волокна, требующего самой низкой температуры. Например, если ткань состоит из 70% синтетических волокон и 30% хлопка, необходимо установить температуру на позицию (●) (см.таблицу) без использования пара, то есть на позицию для глажки синтетических тканей.

Если вам незнаком состав ткани, подлежащей глажке, необходимо сначала прогладить невидимую часть ткани. Попробовать прогладить в этом месте и определить более подходящую температуру (необходимо всегда начинать с относительно низкой температуры, постепенно увеличивая ее до необходимой). Чистшерстяные ткани (100%) можно гладить утюгом, отрегулированным на одну из позиций выпуска пара. Чтобы избежать появления блеска на чистошерстяных, шелковых и синтетических тканях, необходимо гладить их с обратной стороны. По этой же причине некоторые другие ткани, в частности, бархат, необходимо гладить только в одном направлении (через ткань) легким нажатием утюга. При глажке утюг должен постоянно двигаться по ткани.

Этикетка с рекомендациями для глажки на ткани	Тип ткани	Термостат
	Синтетические ткани: Ацетат Акрил Вискоза Полиамид (нейлон) Вискоза (искусственный шелк) Шелк	●
	Шерсть	●●
	Хлопок Лен	●●●
	Символ на этикетке означает “Не гладить”	

ГЛАЖЕНИЕ С ПАРОМ

Глажение с паром возможно только при высокой температуре.

Убедитесь в том, что воды в бачке достаточно.

Поставьте утюг на железную подставку (H) вертикально.

Вставить штепсель в электрическую розетку.

Установите регулятор температуры (F) на (●●●) или выше.

Когда индикатор контроля температуры (E) погаснет, поставьте регулятор пара (B) на необходимую отметку. Максимальная подача пара достигается путем перемещения селектора в положение “☺”. В положении “0” пар вырабатываться не будет (рис. 2).

Выброс пара

Если в бачке есть вода и температура установлена на (●●●) или на более высокий уровень, достаточно нажать кнопку пар (C).

Кнопка аэрозоля

Убедитесь, что регулятор пара поставлен на “0” и в бачке есть вода. Нажать кнопку аэрозоля (D).

Для приведения в действие данной функции необходимо несколько раз нажать на кнопку аэрозоля.

СУХАЯ ГЛАЖКА

Вставить штепсель в электрическую розетку. Поставьте регулятор пара (B) на “0”.

Установите регулятор температуры (F) на второй тип отглаживаемой ткани. Подождать несколько минут, пока подошва утюга не достигнет нужной температуры.

ВЕРТИКАЛЬНАЯ ГЛАЖКА

Эта специальная процедура необходима при помятых шторах, тканях и т.д. Установить температуру глажки при помощи регулирующей рукоятки (F) после знака (●●●). Установить штору или ткань в необходимую выбранную вами вертикальную позицию глажки и нажать на кнопку пара. Если индикатор температуры включен, нажимать кнопку пара более, чем три раза подряд.



Внимание

Не гладить ткань, которую держат другие люди.

ПОСЛЕ ГЛАЖКИ

Поставьте регулятор температуры (F) на минимум (MIN).

Вынуть шнур из электророзетки.

Чтобы утюг остыл, поставьте его вертикально.

Слейте воду из бачка: Откройте бачок с водой (A), переверните утюг и вылейте всю воду (рис. 8).



Внимание

Прежде чем выливать из бачка воду, необходимо дождаться остывания утюга: опасность ожогов.

Слабо натягивая, обмотайте сетевую кабель вокруг утюга (рис. 6). Поставьте утюг вертикально (рис. 7).

ОЧИСТКА АППАРАТА



Внимание

Перед чисткой утюга следует убедиться, что он отключен от электросети и полностью остыл.



Внимание

Никогда не погружать прибор в воду или другие жидкости.



Внимание

Перед применением проконтролировать состояние провода питания и при обнаружении повреждении отнестись утюг в ближайший центр сервисного обслуживания для замены его профессиональным персоналом.

Система автоочистки

Рекомендуется выполнять данную операцию регулярно (раз или два в месяц) для увеличения срока службы утюга.

Заполните бак для воды на одну четверть используя прилагаемую мензурку (P) (Рис. 5).

Наполнить резервуар до отметки MAX.

Помещайте утюг на устойчивую поверхность на железную подставку (H) вертикально. Вставьте штепсель в электрическую розетку. Убедитесь в том, что регулятор пара поставлен на "0".

Установите регулятор температуры на максимум "MAX".

Дайте утюгу нагреться до тех пор, пока индикатор (E) не выключиться второй раз.

Установите регулятор температуры на максимум "MIN".

Выключите утюг из розетки и поставьте его горизонтально в раковину.

Нажмите кнопку самоочистки (M) ("self clean") и переведите утюг в горизонтальное положение. Через отверстия в подошве выйдет пар и кипящая вода, которые удалят известковую накипь и загрязнения на подошве утюга.

Осторожно двигайте утюг туда-сюда, пока вода не выльется из бака полностью.

По окончании процедуры самоочистки вернуть регулятор пара на минимум "0".

Поместите утюг на подставку вертикально и подождите, пока подошва полностью остынет.

Убедитесь, что подошва утюга сухая, перед тем как ставить его на место.

Перед тем, как вновь использовать утюг, проверьте его на старом кусочке ткани, чтобы убедиться, что подошва и бак чистые, а также, чтобы остатки воды испарились.

ГАРАНТИЯ НЕ РАСПРОСТРАНЯЕТСЯ НА ПОВРЕЖДЕНИЯ, ВЫЗВАННЫЕ ОБРАЗОВАНИЕМ НАКИПИ

Чистота подошвы и корпуса



Внимание

Не применять абразивный материал для очистки подошвы. Следить за тем, чтобы подошва оставалась гладкой: избегать контакта с металлическими предметами.

Для очистки подошвы утюга от загрязнений и отложений, образовавшихся на ее поверхности, следует использовать ткань, смоченную водой с добавлением уксуса.

Пластмассовые части следует очищать при помощи влажной неабразивной салфетки, после чего протереть сухой тканью.