

## 5 Состав комплекта фурнитуры

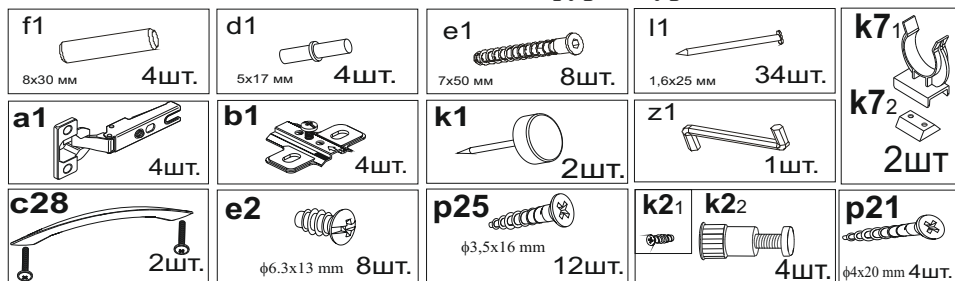

Примечания: Ключ z1 поставляется на набор кухни в количестве 1 шт.

### 6 Рекомендации по эксплуатации и обслуживанию

Качество и комплектность изделия рекомендуется проверять в магазине при покупке в распакованном виде. Сборка изделия должна производиться в порядке, изложенном в настоящем руководстве. В процессе эксплуатации изделий необходимо периодически затягивать ослабленные винтовые соединения.

В случае необходимости перемещения изделия по квартире перед его перестановкой, необходимо полностью освободить его от груза. Во избежание поломки имеющихся опор передвигать производить приподнимая изделие над уровнем пола. Рекомендуется перед перестановкой вынуть вкладную полку. Удаление пыли с изделий следует производить слегка влажной мягкой салфеткой.

Во избежание коробления деталей и изменения цвета изделия следует избегать установки мебели на прямых солнечных лучах. При эксплуатации изделий набора **ЗАПРЕЩАЕТСЯ:**

- устанавливать мебель вблизи отопительных приборов и вплотную к сырым стенам и в помещениях с относительной влажностью более 70%;
- в процессе сборки и эксплуатации изделий набора становиться ногами на заднюю стенку и горизонтальные щиты (полки);
- перемещать изделия держась за верхний щит (крышку);
- применять химические чистящие средства для уборки мебели.

### 7 Гарантии изготовителя

7.1 Гарантийный срок эксплуатации изделия - 24 месяца со дня продажи магазином. В период гарантийного срока изготовитель гарантирует ремонт изделий или их замену, если потребителем не нарушены правила эксплуатации.

7.2. Претензии предъявляются потребителем непосредственно в торгующую организацию, в которой была приобретена мебель, предъявив настоящее "Руководство по сборке и эксплуатации" и копию товарного чека.

7.3 Изделия серии наборов корпусной мебели для кухни «ВЯСЁЛКА» соответствуют требованиям ГОСТ 16371-93.

7.4 Срок службы мебели - 10 лет.

7.5 Предприятие-изготовитель оставляет за собой право вносить изменения в конструкцию изделия, не ухудшая его конструктивные и эксплуатационные характеристики.

серия наборов корпусной мебели для кухни

# ВЯСЁЛКА

## Шкаф- стол кухонный

### РУКОВОДСТВО ПО СБОРКЕ И ЭКСПЛУАТАЦИИ ИЗДЕЛИЯ

Настоящее "Руководство по сборке и эксплуатации" распространяется на **шкаф-столы кухонные**, входящие в состав серии наборов корпусной мебели для кухни «ВЯСЁЛКА» и содержит указания, необходимые для **правильной и безопасной** сборки и эксплуатации изделия.

### 1 Назначение изделия

1.1 Изделия, входящие в состав серии наборов корпусной мебели для кухни «ВЯСЁЛКА» предназначены для оборудования интерьера кухонь в помещениях с относительной влажностью воздуха от 45 до 70%.

1.2 Изделия набора гармонично вписываются в интерьер помещения и создают ощущение уюта и комфорта.

### 2 Общий вид и габаритные размеры корпуса шкафа-стола

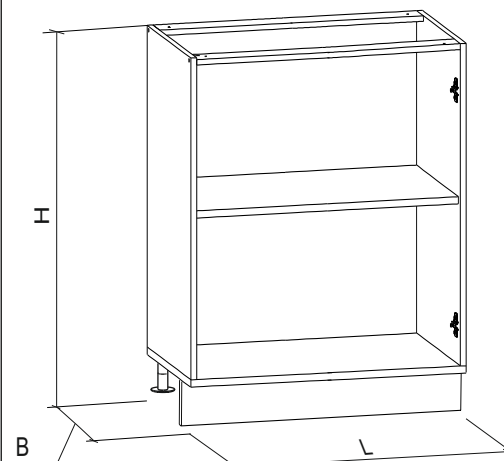

№ упаковки	Обозначение шкафа	Габаритные размеры, мм		
		L	B	H
1	B-006, -01-03	800	480	820
3	B-007, -01-03	600	480	820

Рис. 1

**SENIRA**

**ЧУП "СЕНИРА"**

Беларусь, г.Брест, ул. Успенская, 2  
тел/факс (8-0162) 36 46 07



### 3 Комплектность изделий Шкаф-столы В-006, -01-03

Поз.	Наименование элемента	Габаритные размеры, мм			Кол-во, шт.
		Длина	Ширина	Толщина	
1	Стенка боковая левая	700	480	16	1
2	Стенка боковая правая	700	480	16	1
3	Полка соединительная	800	480	16	1
4	Полка вкладная	766	470	16	1
5	Планка цокольная	800	95	16	1
6	Планка соединительная	768	100	16	2
7	Дверь левая	713	396	16	1
8	Дверь правая	713	396	16	1
9	Стенка задняя	713	796	3	1

### Шкаф-столы В-007, -01-03

Поз.	Наименование элемента	Габаритные размеры, мм			Кол-во, шт.
		Длина	Ширина	Толщина	
1	Стенка боковая левая	700	480	16	1
2	Стенка боковая правая	700	480	16	1
3	Полка соединительная	600	480	16	1
4	Полка вкладная	566	470	16	1
5	Планка цокольная	600	95	16	1
6	Планка соединительная	568	100	16	2
7	Дверь левая	713	296	16	1
8	Дверь правая	713	296	16	1
9	Стенка задняя	713		3	1

### Шкаф-столы В-014, -01-03

Поз.	Наименование элемента	Габаритные размеры, мм			Кол-во, шт.
		Длина	Ширина	Толщина	
1	Стенка боковая левая	700	250	16	1
2	Стенка боковая правая	700	250	16	1
3	Полка соединительная	600	250	16	1
4	Полка вкладная	566	240	16	1
5	Планка цокольная	600	95	16	1
6	Планка соединительная	568	80	16	2
7	Дверь левая	713	296	16	1
8	Дверь правая	713	296	16	1
9	Стенка задняя	713	396	3	1

### ВНИМАНИЕ:

В случае обнаружения брака, необходимо указать эту деталь в данной инструкции и обратиться в пункт продажи.

### 4 Последовательность сборки

**ВНИМАНИЕ!** При сборке мебели следует избегать неосторожных ударов и излишних усилий.

4.1 Вскрыть упаковку, аккуратно разложить детали на ровной поверхности.

4.2 В отверстия диаметром 8 мм на торцовых кромках планок соединительных 6 вбить деревянные шканты f1 (см.рис. 2).

**ВНИМАНИЕ:** В случае, если шкант выступает из отверстия более, чем на 10 мм, его необходимо укоротить, т.к. возможно повреждение деталей

4.3 На внутренние поверхности боковых стенок 1 и 2 в отверстия диаметром 5 мм с помощью молотка установить полкодержатели d1 (см.рис.2).

4.4 На внутренние поверхности боковых стенок 1 и 2 в отверстия диаметром 5 мм у фасадных кромок закрепить направляющие петель b1 винтами e2 с помощью крестообразной отвертки.

4.5 Соединить между собой детали корпуса шкафа 1, 2, 3, 6 как показано на рисунке 2 и стянуть еврошурупами e1, пользуясь специальным ключом z1.

4.6 Положить корпус шкафа фасадными кромками вниз на ровную поверхность и выровнять измеряя размер по диагонали как показано на рисунке 2.

4.7 Стенку заднюю 9 закрепить на корпусе шкафа с помощью гвоздей П1 с шагом 100 мм, пользуясь молотком.

4.8 Положить корпус шкафа стенкой задней вниз и установить опоры k22 и закрепить их винтами k21.

4.9 Установить корпус в вертикальном положении.

4.10 Закрепить к планкам соединительным 6 столешницу шурупами p21.

4.11 Положить двери 11 и 12 на ровную поверхность и закрепить на них петли шарнирные a1 шурупами p25, пользуясь крестообразной отверткой.

4.12 Навесить двери на корпус шкафа, соединив между собой петли a1 и направляющие петель b1. Отрегулировать положение дверей вращая винты D1, D2 и D3(см. рис. 2).

- 4.13 В верхние отверстия на дверях 11 и 12 диаметром 5 мм с внутренней стороны вставить шурупы, снаружи совместить отверстия ручек с резьбой шурупов и завернуть шурупы с помощью крестообразной отвертки, придерживая ручку.
- 4.14 На стенку цокольную при помощи шурупов p25 установить направляющие клипс k72 а на них установить клипсы k71. Вбить подпятники k1.
- 4.15 Установить стенку цокольную на опоры.
- 4.16 Установить полку вкладную 4 на полкодержатели d1.

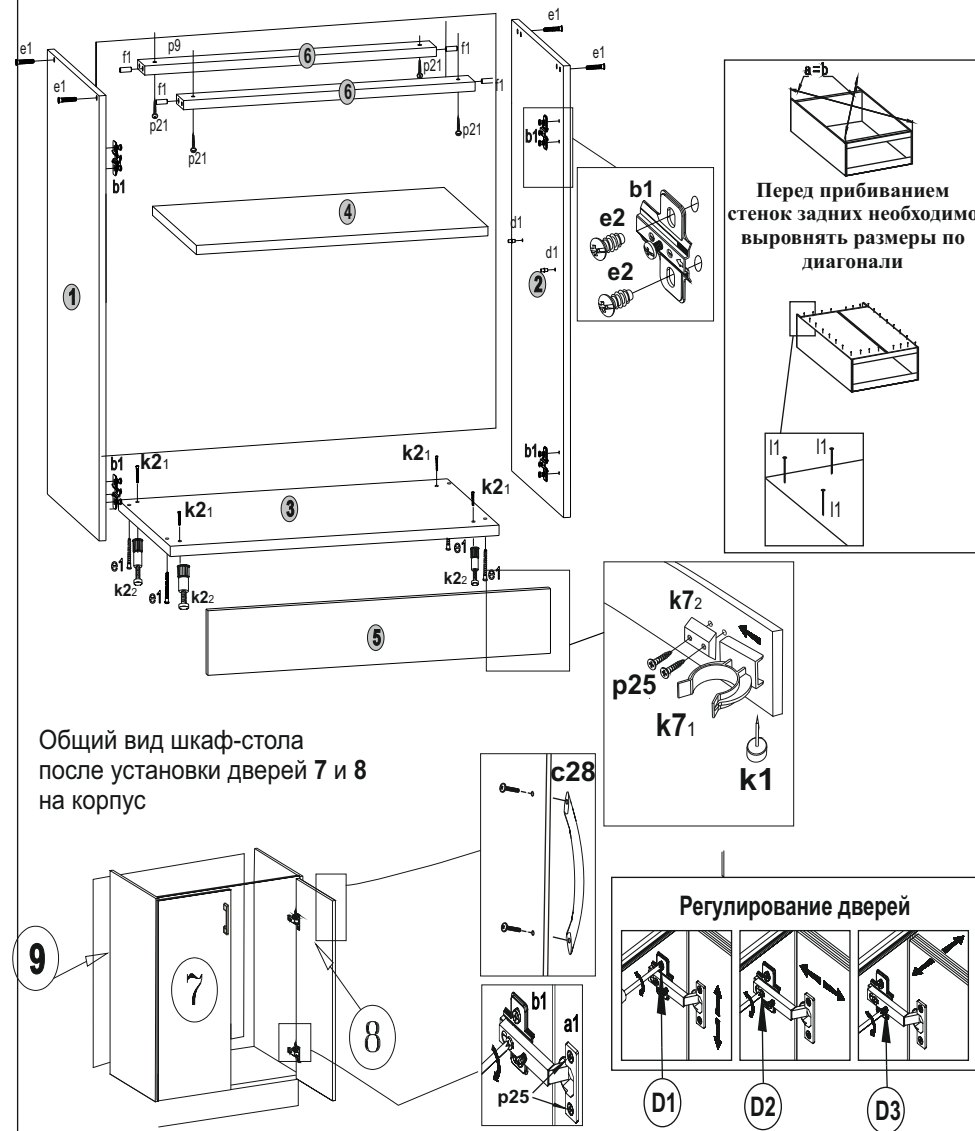

Общий вид шкаф-стола после установки дверей 7 и 8 на корпус

Рис. 2