

Rikko

Мебельная компания

Инструкция по сборке и эксплуатации мебели

Гарнитура мебели для гостиной «Рига»

Габаритные размеры
Ширина (мм): 3000
Глубина (мм): 500
Высота (мм): 2100

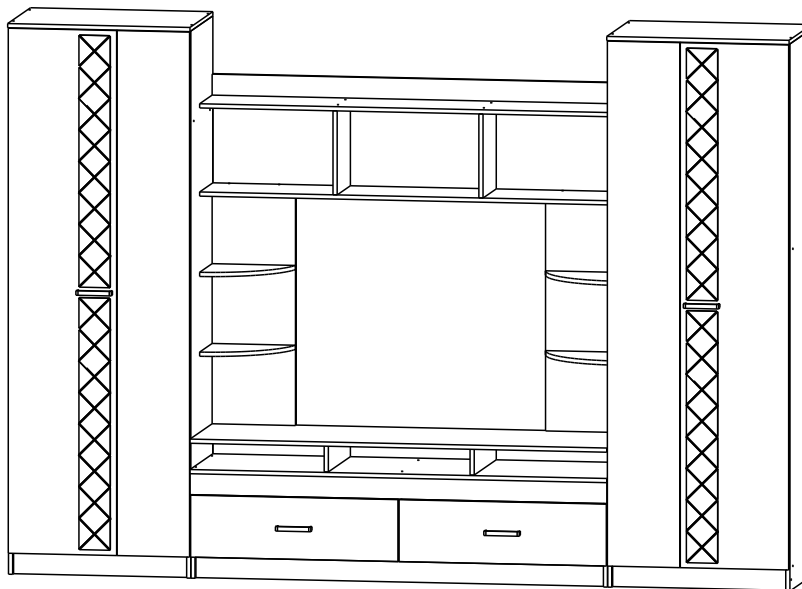

ОБЩИЕ ТЕХНИЧЕСКИЕ УКАЗАНИЯ

Настоятельно рекомендуем перед началом сборки внимательно ознакомиться с данной инструкцией, проверить наличие всех деталей и фурнитуры согласно комплектующим ведомостям, убедиться в их качестве (отсутствие царапин, сколов, вмятин и т.д.) т.к. претензии по количеству комплектующих и качеству изделия после сборки не принимаются

Сборку советуем производить вдвоём на ровной поверхности, в качестве подкладочного материала рекомендуем использовать гофрокартон от упаковок.

Производитель оставляет за собой право вносить изменения не нарушающих внешнего вида и габаритных размеров изделия (замена крепежной фурнитуры, ножек, ручек и т. д. на аналоги).

Правила эксплуатации

Для длительного сохранения эксплуатационных и эстетических качеств мебели необходимо соблюдать следующие правила по уходу за мебелью во время ее эксплуатации:

- эксплуатировать мебель в сухом, проветриваемом помещении с температурой воздуха от +10 С до +40 С и относительной влажностью воздуха не более 70%
- в процессе эксплуатации мебели возможно ослабление крепежной фурнитуры - необходимо ее поправлять
- при эксплуатации изделий имеющие декоративные решения в виде стекла или зеркал необходимо помнить, что эксплуатация стекла и зеркал с трещиной сопряжено с риском получения травм. Следует немедленно заменить стекло/зеркало при появлении трещин.
- не допускать скопления влаги на поверхностях изделия во избежание набухания щитов и отклейки кромок
- беречь поверхности от механических повреждений, не ставить на поверхность горячие предметы
- при чистке использовать влажную ткань с применением специальных средств по уходу за мебелью с последующей протиркой поверхностей насухо
- не допускайте попадания на поверхность веществ, таких как растворители, бензин, обезжиривающие средства и др.

Гарантийные обязательства

- Изготовитель гарантирует соответствие мебели требованиям ГОСТ 19917-2014, ТР ТС 025/2012, при соблюдении условий транспортировки, хранения, сборки (для мебели, поставляемой в разобранном виде), эксплуатации.
- Срок службы изделия - 5 лет (при соблюдении условий эксплуатации мебели).
- Гарантийный срок эксплуатации мебели - 12 месяцев.

EAC

Rikko
МЕБЕЛЬНАЯ КОМПАНИЯ

Г. Пенза ул. Перспективная 4
e-mail: mkrikko@mail.ru
сайт: ricco-mebel.ru
Тел. 8(8412)99-18-60

Срок службы изделия - 5 лет
Срок гарантии - 12 месяцев

Соответствует требованиям
ГОСТ 19917-2014
ТР ТС 025/2012
EAЭС N RU Д-RU.PA01.B.78234/21
Дата изготовления _____

Гарнитура мебели для гостиной «Рига»

Код ТН ВЭД

9403601009

Комплектация деталей

1	Бока ящика	450	х	180	4	шт
2	Вязка ящика	718	х	180	4	шт
3	Бок	2084	х	480	1	шт
4	Бок	2084	х	480	1	шт
5	Бок	2084	х	480	1	шт
6	Бок	2084	х	480	1	шт
7	Фасад ящика	236	х	796	2	шт
8	Крышка	700	х	498	2	шт
9	Полка	668	х	480	3	шт
10	Цоколь	80	х	668	2	шт
11	Усиление	80	х	668	1	шт
12	Усиление	80	х	1600	1	шт
13	Фасад	2000	х	278	2	шт
14	Вязка	668	х	480	4	шт
15	Бок	400	х	480	1	шт
16	Бок	400	х	480	1	шт
17	Перегородка	304	х	480	1	шт
18	Цоколь	80	х	1568	2	шт
19	Крышка	1600	х	498	1	шт
20	Вязка	1568	х	480	1	шт
21	Вязка фреза	320	х	272	4	шт
22	Фасад	2000	х	416	2	шт
23	Задняя панель	900	х	320	2	шт
24	Вязка	1600	х	288	1	шт
25	Вязка	1600	х	288	1	шт
26	Крышка	1600	х	498	1	шт
27	Декор	1600	х	80	1	шт
28	Перегородка	100	х	480	2	шт
29	Перегородка	320	х	288	2	шт
30	ЛДВП	2016	х	346	4	шт
31	ЛДВП	1600	х	348	1	шт
32	ЛДВП	1600	х	448	1	шт
33	ЛДВП	746	х	446	2	шт
34	Соединитель	2000			2	шт
35	Труба 25	665			1	шт
36	Зеркало	961	х	125	4	шт

Комплектация фурнитурой

	Гвоздь 2x20	150	шт.
	Евровинт 6x50	109	шт.
	Еврокрючок	1	шт.
	Заглушка для евровинта светлая	16	шт.
	Заглушка для евровинта тёмная	55	шт.
	Направляющая роликовая 450 мм.	2	компл.
	Петля 4-х шарнирная накладная	14	шт.
	Подплатник	16	шт.
	Полкодержатель (хром)	12	шт.
	Ручка C18 128 мм.	4	шт.
	Скотч 2-х сторонний	1	шт.
	Фланец D25 мм.	2	шт.
	Шкант 8x30	4	шт.
	Шуруп 4x16	85	шт.
	Шуруп 4x30	8	шт.
	Шуруп на ручку	8	шт.
	Эксцентриксовая стяжка	3	кмпл.

Необходимый инструмент для сборки.



Рекомендуем сборку производить вдвоем.

Качество мебели зависит от качества сборки. Рекомендуем доверить сборку специалистам.

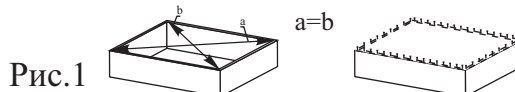

Для правильного открывания створок и ящиков, необходимо выровнять диагонали каркаса изделия (Рис.1) и только потом прибить ЛДВП не нарушая диагонали.

Внимание!

Стекло/зеркало крепится к створке/фасаду с помощью двустороннего скотча.

Для более надежной фиксации рекомендуем использовать клей «жидкие гвозди для зеркал» не разрушающие амальгаму зеркала.

Поверхности деталей которые будут склеиваться необходимо обезжирить!

Процедуру наклейки производить на ровной горизонтальной поверхности.

Разместите скотч так, чтобы он не попадал на прозрачную часть стекла. Клей и скотч нанести согласно предоставленной схеме

Склеиваемые детали с усилием прижать друг к другу.

схема нанесения клея и скотча

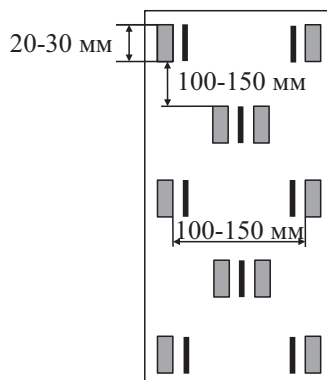

■ – Скотч двусторонний

■ – Клей «жидкие гвозди»

Монтаж эксцентриксовой стяжки

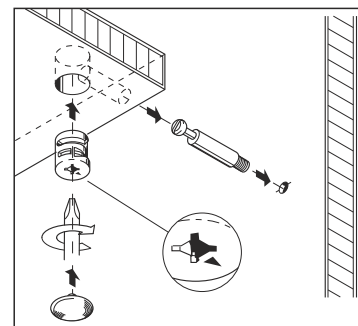

Уважаемый покупатель!

Убедительная просьба сохранять упаковку до полной сборки изделия!

В случае обнаружения брака/дефекта обязательно сфотографировать выявленный дефект и этикетку на упаковке. На фотографии должно быть четко видно: наименование изделия, дату изготовления и номер бригады. Претензии по качеству без фотографии этикетки не принимаются.

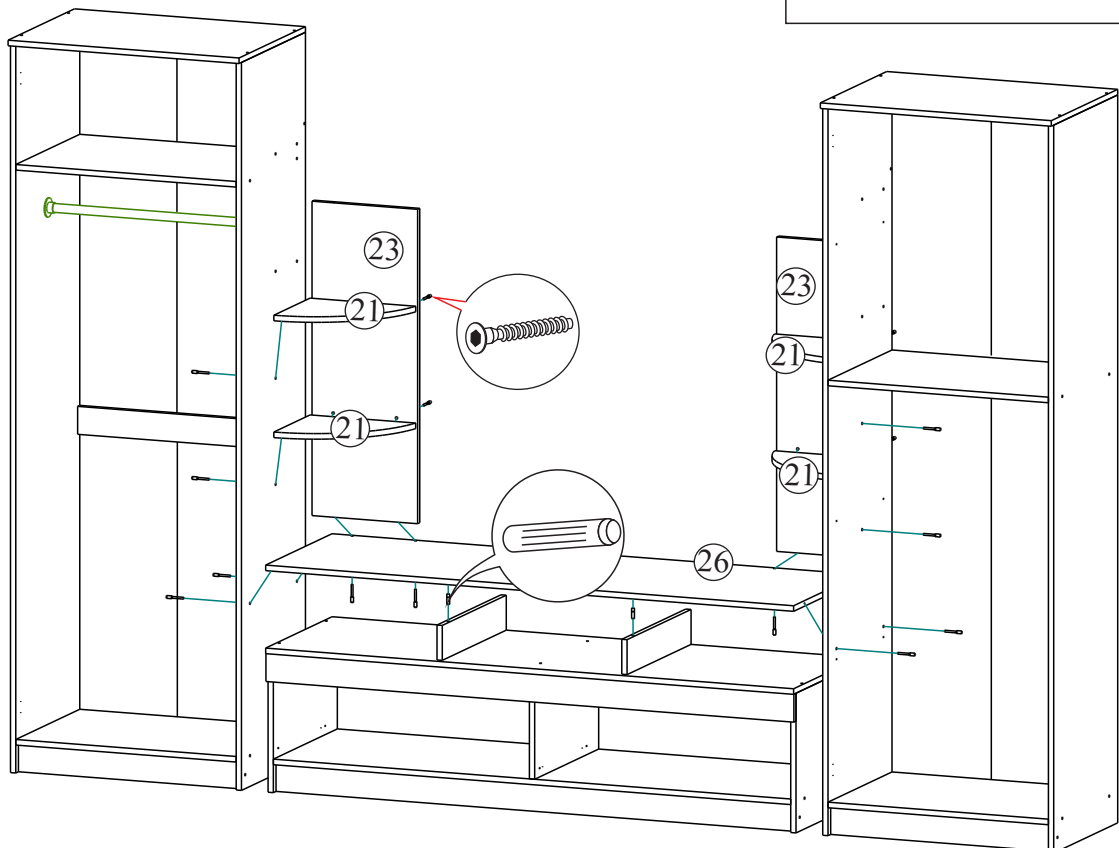
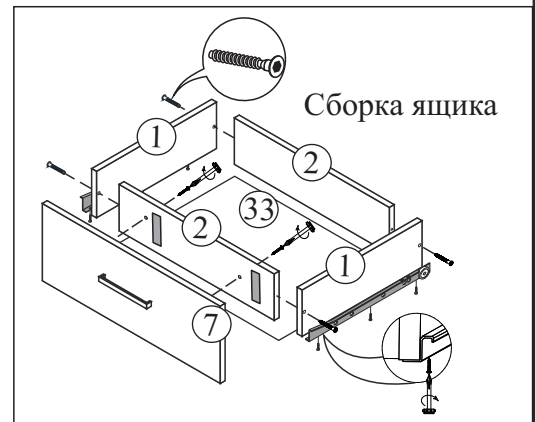
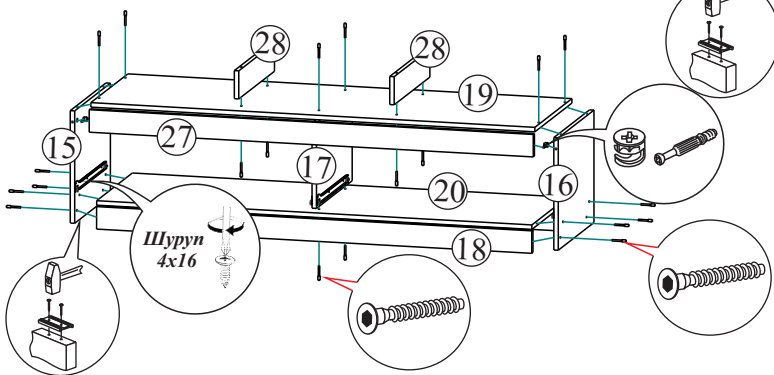
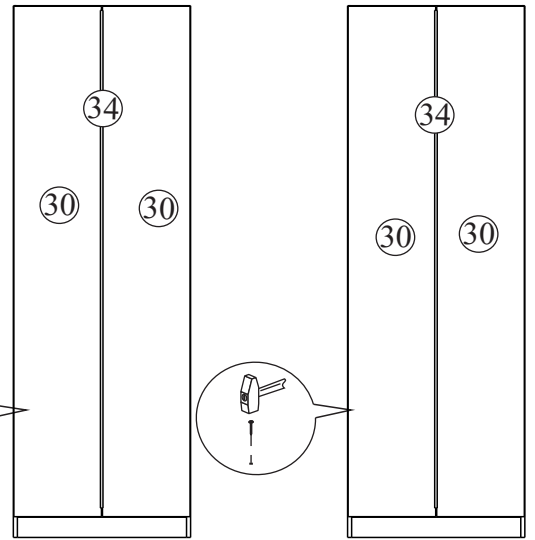
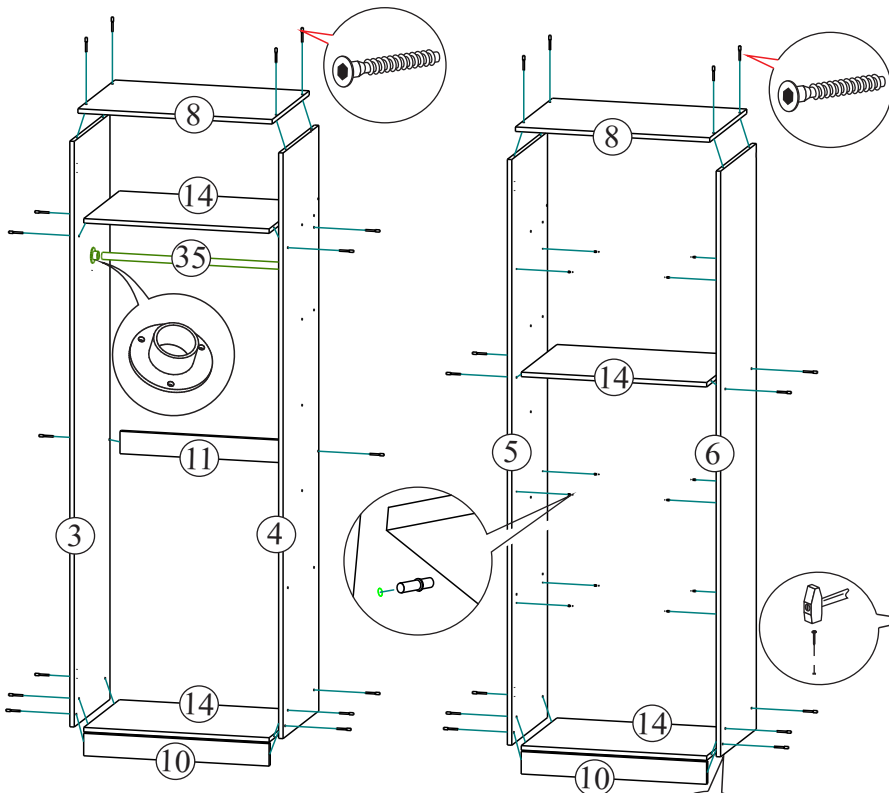

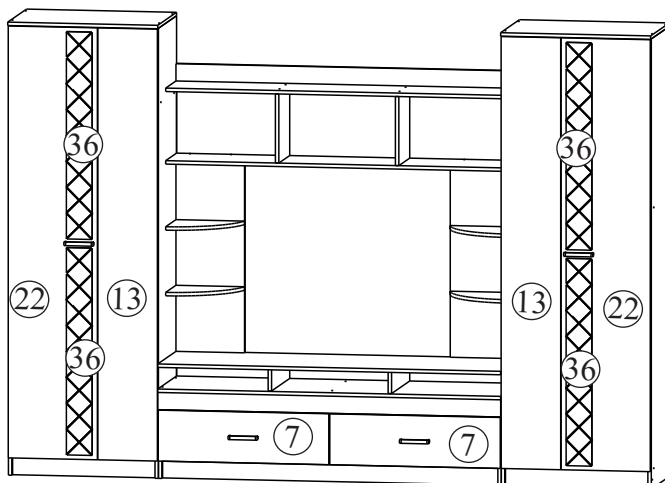
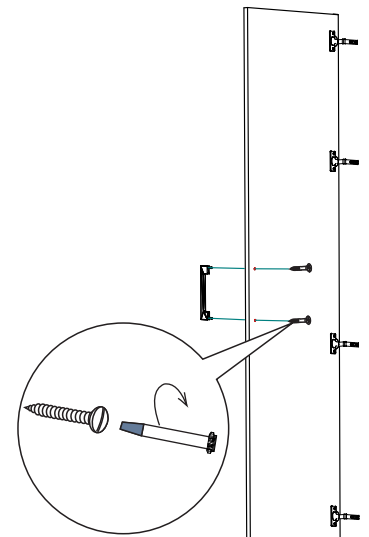
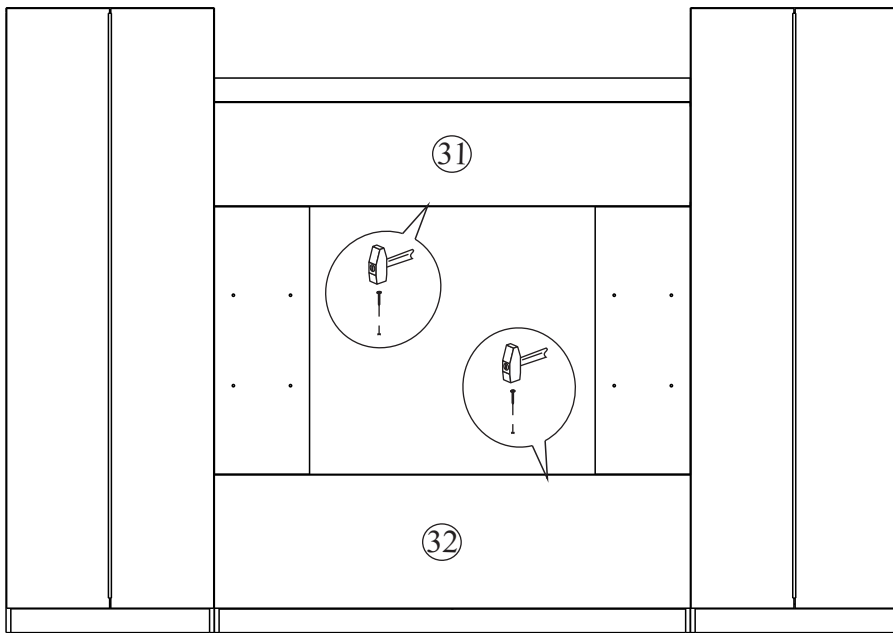
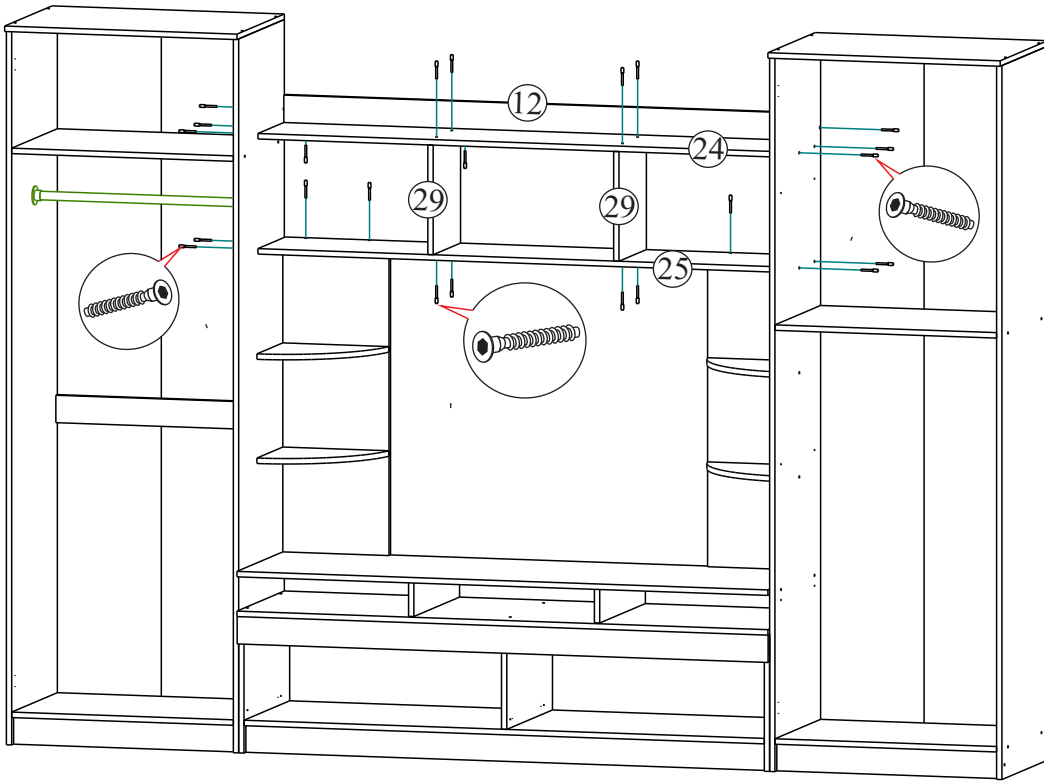

Установка створок

