

6. Рекомендации по обслуживанию и эксплуатации

Качество и комплектность изделия рекомендуется проверять при покупке в магазине в распакованном виде. Сборка изделия должна производиться в порядке, изложенном в данном руководстве. В процессе эксплуатации необходимо периодически затягивать ослабленные винтовые соединения.

При необходимости перестановки изделия необходимо полностью освободить его от груза. Перед перестановкой рекомендуется вынуть выдвижные ящики и вкладные полки. Удаление пыли необходимо производить слегка влажной салфеткой. Во избежание коробления и изменения цвета изделия следует избегать установки мебели на прямых солнечных лучах.

При эксплуатации мебели запрещается:

- устанавливать изделия вблизи отопительных приборов и вплотную к сырым стенам, а также в помещениях с относительной влажностью более 70%;
- перемещать изделия за верхний щит или крышку изделия;
- применять для уборки мебели химические чистящие средства.

7. Гарантии изготовителя

Гарантийный срок эксплуатации - 24 месяца со дня продажи магазином. В период гарантийного срока изготовитель гарантирует ремонт изделий или их замену, если потребителем не нарушены правила эксплуатации.

Претензии предъявляются потребителем непосредственно в торгующую организацию, в которой была приобретена мебель, предъявив "Руководство по сборке и эксплуатации изделия" и копию товарного чека.

Мебель предназначена для оборудования детских комнат
Максимальная нагрузка на одно спальное место 50 кг.

РЕКОМЕНДУЕМЫЕ РАЗМЕРЫ МАТРАЦА:

- ДЛЯ ВЕРХНЕЙ КРОВАТИ: 800x1900 (max высота 140мм)
- ДЛЯ НИЖНЕЙ КРОВАТИ: 800x1860 (max высота 140мм)

ООО «Артем-Мебель»

EAC

Республика Беларусь

246039 г. Гомель, ул. Базовая, 13
тел./ факс 46-07-53 тел. 46-04-66

**КРОВАТЬ ДВУХЪЯРУСНАЯ
ВЫДВИЖНАЯ, проект СН-108.02**
Мебель бытовая для лежания

Регистрационный номер сертификата о соответствии
№ ТС ВУ/112 02.01. 018 00111 от 27.12.2017г. до 03.10.2021г.

Инструкция по сборке и эксплуатации

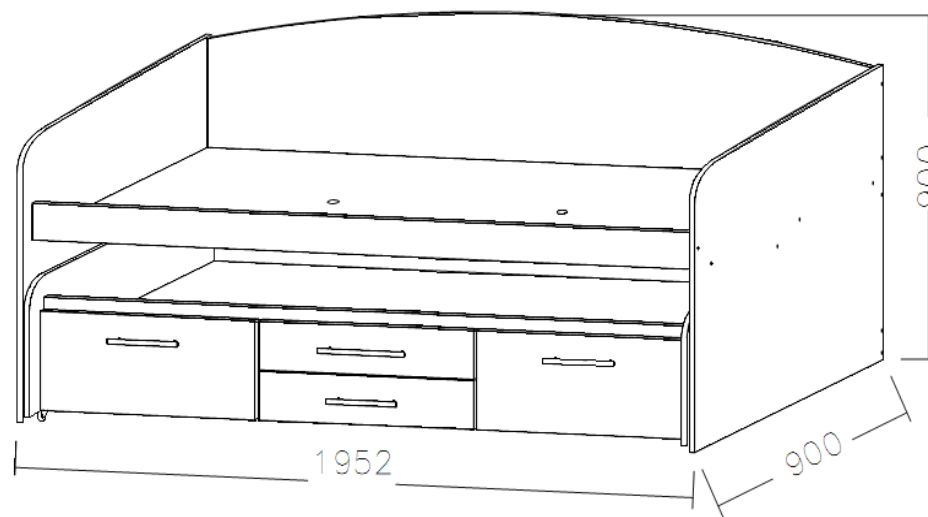

Дата изготовления

Цена

Настоящее “Руководство по сборке и эксплуатации” распространяется на кровать двухъярусную выдвижную, проект СН-108.02, и содержит указания, необходимые для правильной и безопасной сборки и эксплуатации изделия.

Назначение изделия















Кровать двухъярусная выдвижная СН-108.02 предназначена для оборудования детских комнат и спален в помещениях с относительной влажностью воздуха от 45 до 70%.

Комплектность изделия

Таблица 1

Поз.	Наименование элемента	Габаритные размеры, мм			Кол-во, шт	№ пакета
		Длина	Ширина	Толщина		
1	Стенка боковая левая	800	900	16	2	3п
2	Царга продольная нижняя	1912	100	16	1	2п
3	Дно верхнее	1920	852	16	1	1п
4	Стенка задняя	1920	402	16	1	2п
5	Царга средняя	1920	50	16	3	2п
6	Царга задняя	1920	100	16	1	2п
7	Царга передняя верхняя	1920	100	16	1	2п
8	Стенка боковая нижняя	884	349	16	1	3п
9	Стенка боковая нижняя	884	349	16	1	3п
10	Царга продольная нижняя	1912	100	16	2	2п
11	Царга верхняя задняя	1880	130	16	1	2п
12	Царга верхняя передняя	1880	130	16	1	2п
13	Перегорodka	832	143	16	2	3п
14	Дно нижнее	1880	832	16	1	1п
15	Стенка боковая ящика	500	110	16	2	3п
16	Стенка задняя ящика	558	110	16	2	3п
17	Фасад ящика большого	621	270	16	2	4п
18	Стенка боковая ящика	500	90	16	1	3п
19	Стенка задняя ящика	558	90	16	1	3п
20	Фасад ящика малого	621	133	16	1	4п
21	Фальш-панель	621	133	16	1	4п
22	Дно ящика	495	568	3	3	3п
23	Стенка боковая ящика	500	110	16	2	3п
24	Стенка боковая ящика	500	90	16	1	3п
	Комплект фурнитуры					
	Руководство по эксплуатации					

Комплект фурнитуры

 ШК d8x35 12 шт	 СТ d7x50 96 шт	 СЭ 6 шт	 Г d15x16 6 шт	 В2 M4x40 2 шт
 ШР d4x16 52 шт	 К1 1 шт	 В1 M4x25 6 шт	 РЧ 128 3 шт	 РЧ 160 1 шт
 ПК 4 шт	 КО 6 шт	 ОП 4 шт	 НП L=500 3к-та	

Последовательность сборки

Вскрыть упаковку, разложить детали на ровной поверхности. Провести сборку верхней кровати. К нижним кромкам стенок боковых **1, 2** прикрепить опоры **оп** при помощи молотка (**рис.1**). В отверстия диаметром 60 мм верхнего дна **3** установить пропуск для кабеля **шк** (**рис.1**). Соединить между собой детали **1, 3, 4, 5, 6, 7**, как показано на рисунке 1, и стянуть стяжками винтовыми **ст**, пользуясь ключом **к1**.

Собрать кровать нижнюю. На поверхности боковых стенок **8, 9**, перегородки **13** установить шариковые направляющие **Нп**, закрепить шурупами **шр** и крестообразной отверткой, как показано на **рис.2**. В отверстия диаметром 60 мм нижнего дна **14** установить пропуск для кабеля **шк**.

Соединить между собой детали **2, 8, 9, 10, 11, 12, 13, 14**, как показано на рисунке 2, и стянуть стяжками винтовыми **ст**, пользуясь ключом **к1**. К царгам продольным нижним **2, 10** прикрепить опоры колесные **ко** при помощи шурупов **шр** и крестообразной отвертки.

Закрепить на царге верхней **12** фальш-панель **21** с помощью винтов **в2** и ручки-релинга **рч 160**, как показано на **рис.3**.

Произвести сборку ящиков, как показано на **рис. 4, рис.5**. В отверстия диаметром 8 мм на торцевых кромках деталей **15, 18, 23, 24** вставить предварительно смазанные клеем ПВА шканты **шк**. (Клей ПВА в набор фурнитуры не входит)

ВНИМАНИЕ: если шкант выступает из отверстия более чем на 10 мм, его необходимо укоротить.

В отверстия диаметром 15 мм на пласть стенок боковых ящиков **15, 18, 23, 24** вбить эксцентрики стяжек **г**. В отверстия пластей фасадов ящиков **17, 20** вкрутить стяжки эксцентриковые **сэ** согласно схеме сборки. Соединить между собой детали корпусов ящиков, установив предварительно в пазы деталей дно **22**, и стянуть стяжками винтовыми **ст**, стяжками эксцентриковыми **сэ**, пользуясь ключом **к1**.

В сквозные отверстия на фасадах ящиков **17, 20** с внутренней стороны вставить винты **в1**, снаружи совместив отверстия ручек-релингов **рч 128** с резьбой винтов при помощи крестообразной отвертки, придерживая ручку. Ящики установить в нижней части кровати, прикрепив выдвигающиеся части направляющих к боковым стенкам ящиков при помощи шурупов **шр**. Верхнюю кровать установить на место эксплуатации, нижнюю кровать установить в нижней части кровати верхней.



Рис.1



Рис.3

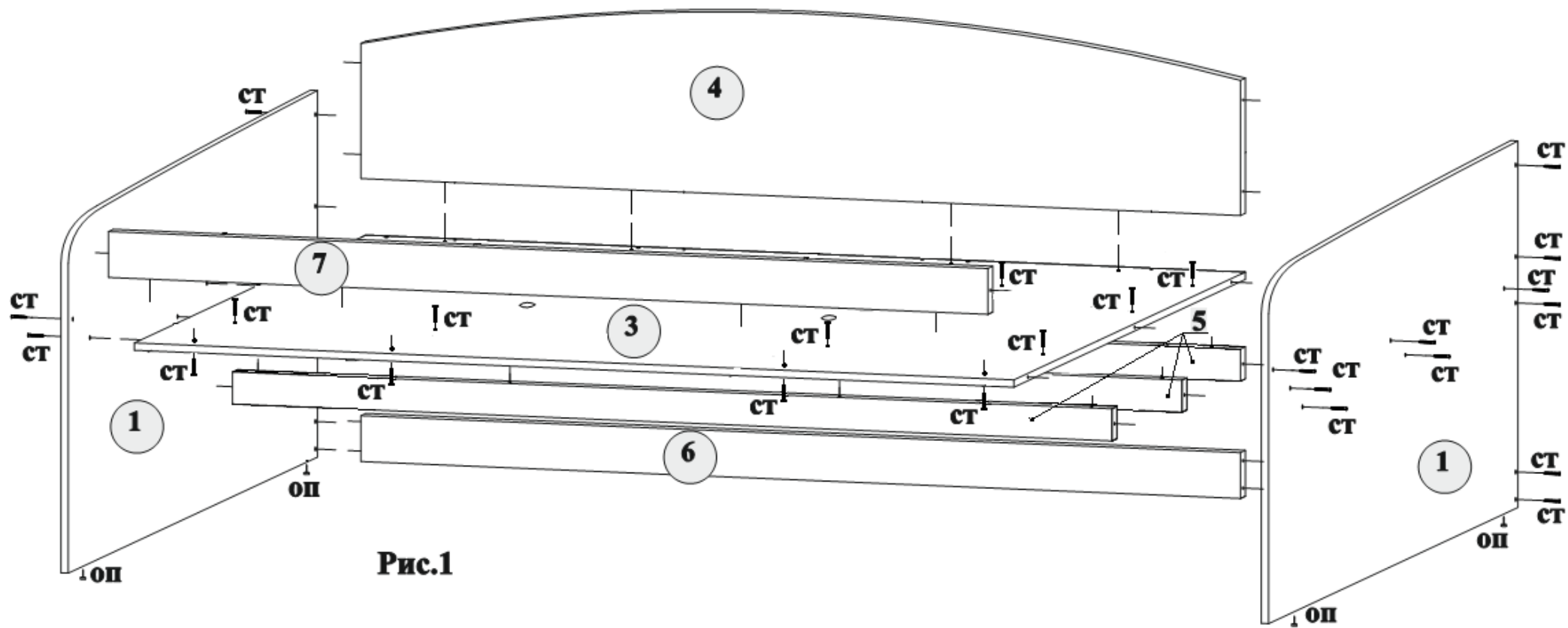

Рис.2

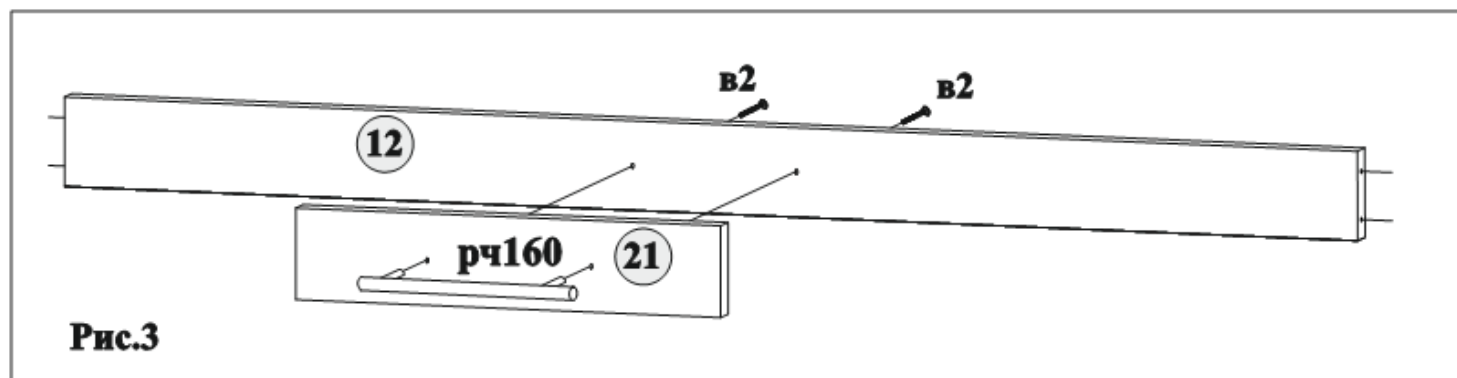

Рис.5

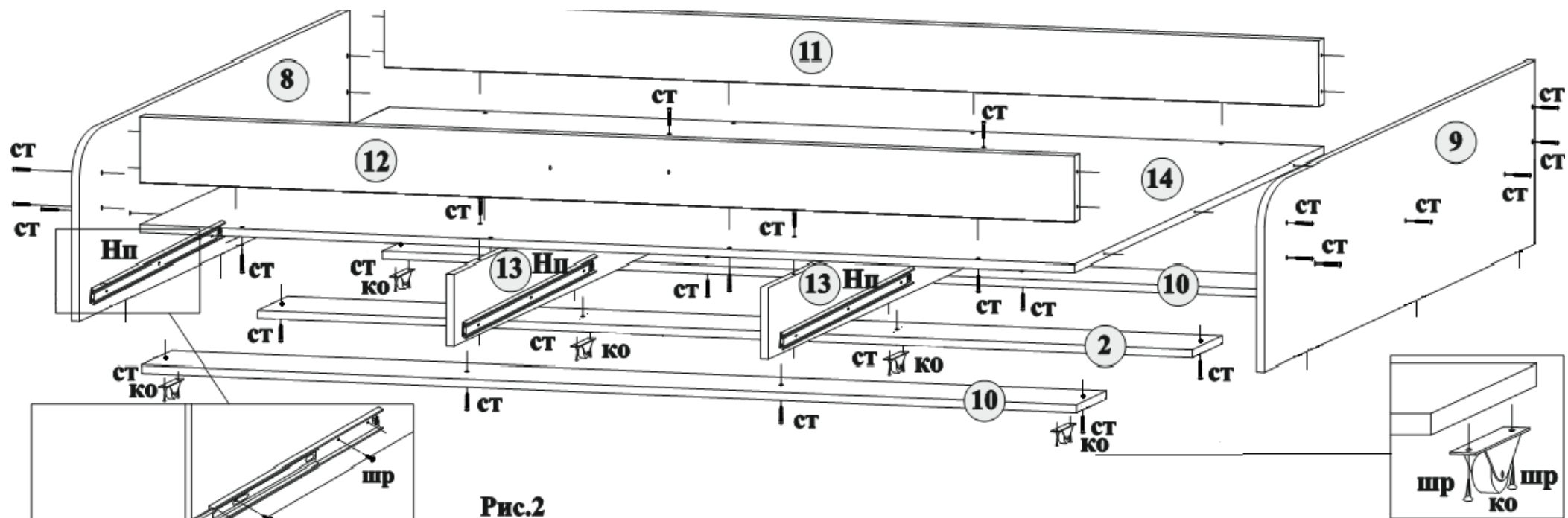
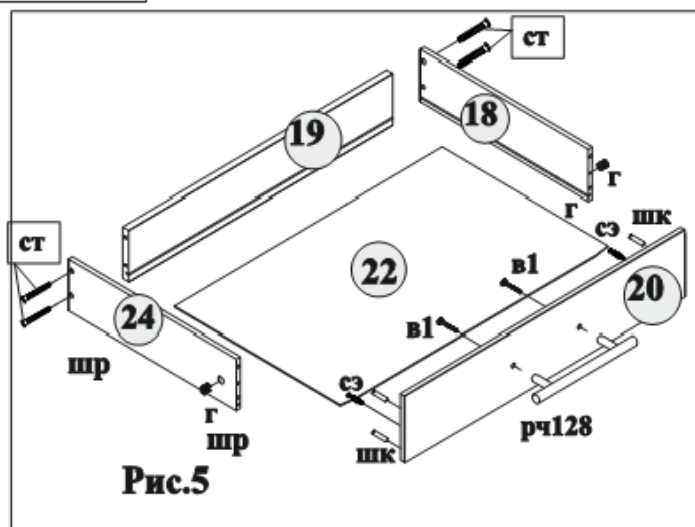
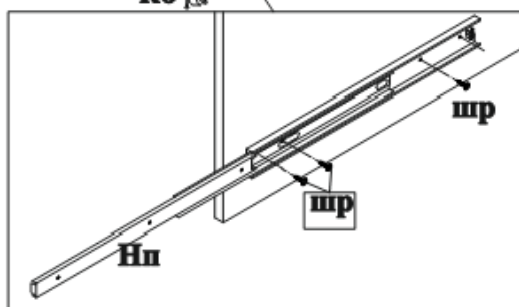
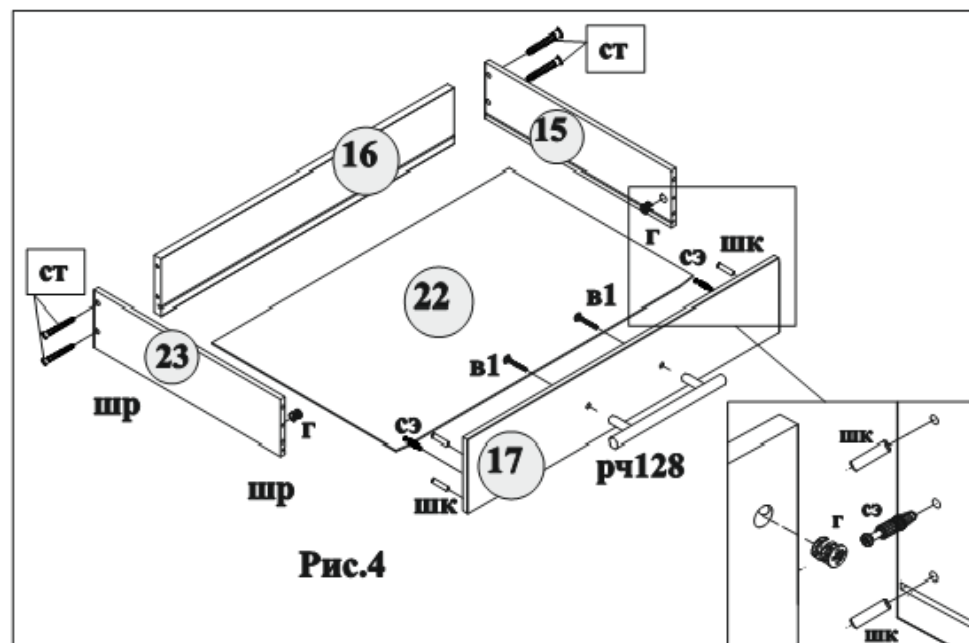

Рис.4