



AVENGER
CRUISE 220

AVENGER
STREET 220



**Руководство
по эксплуатации**

AVENGER
CRUISE 220

AVENGER
STREET 220

Приветствие

**Поздравляем вас с приобретением нового мотоцикла BAJAJ серии AVENGER.
И говорим вам: «Добро пожаловать в большую и дружную семью BAJAJ!».**

Мы гордимся тем, что вы теперь являетесь владельцем мотоцикла BAJAJ AVENGER. В целях обеспечения вашей безопасности, пожалуйста, прочтите данное руководство, прежде чем вы сядете за руль мотоцикла. Соблюдайте все правила и рекомендации, изложенные в данном руководстве.

Чтобы сохранить ваш мотоцикл в отличном рабочем состоянии и обеспечить надежную и бесперебойную работу всех агрегатов, мы искренне советуем вам воспользоваться услугами официальных дилеров Bajaj или уполномоченных сервисных центров, которые оснащены всем необходимым оборудованием, оригинальными запасными частями и квалифицированным персоналом.

Если вам потребуется дополнительная информация, пожалуйста, посетите любого ближайшего к вам дилера Bajaj.

Итак, поверните ключ в замке зажигания...ПОЕХАЛИ!

ООО ИСТ ВЕСТ МОТОРС
Москва, ул. Выборгская,
дом. 20, корп. 2.
Тел. +7 495 115-42-37

 **bajaj_russia**

 **bajajrussia**

 **bajajrussia**

BAJAJ AUTO LIMITED
Akurdi Pune 411 035 India
CIN-L65993PN2007PLC130076

1. Технические характеристики	1
2. Идентификационные данные	3
3. Расположение узлов мотоцикла	4
4. Замок зажигания	6
5. Топливный бак/Топливный кран	7
6. Панель приборов/Спидометр	8
7. Настройка одометра	9
8. Пульты правый/левый	10
9. Снятие боковой крышки	12
10. Аккумулятор и комплект инструмента	13
12. Ежедневная проверка перед поездкой	14
13. Управление мотоциклом	15
14. Советы по безопасному управлению мотоциклом	19
15. Моторное масло	20
16. Тормозная жидкость/Регулировка света фары	21
17. Колеса/Шины	22
18. Аккумуляторная батарея	23
19. Информация о периодическом техническом обслуживании	24
20. Периодическое обслуживание/Схемы смазки	26
21. Хранение и Консервация	30
22. Гарантия и гарантийные обязательства	31
23. Сервисная книжка	36

Информация о вашей безопасности и темы, требующие вашего внимания:



Внимание: Такой знак указывает на то, что вы, или любое другое лицо можете получить травму в результате невыполнения советов, описанных в настоящем руководстве.



Предостережение: Такой знак указывает на то, что ваше транспортное средство может быть повреждено в результате невыполнения советов, описанных в данном руководстве.

Обратите внимание: Все описания и иллюстрации в настоящем руководстве не следует рассматривать, как обязательное требование к исполнению производителем. Все основные особенности типа транспортного средства описанного в руководстве, остаются неизменными.

Vajaj Auto Limited оставляет за собой право, в любой момент, без предварительного уведомления всех потребителей, вносить изменения в конструкцию транспортного средства, детали и аксессуары, необходимые для получения большего комфорта и удовольствия от управления.

Технические характеристики

AVENGER
CRUISE 220

AVENGER
STREET 220

Двигатель: 4-тактный, Один цилиндр
Диаметр x Ход поршня: 67.0 мм x 62.4 мм
Объем двигателя: 219.89 см³
Степень сжатия: 9.5 : 1
Обороты холостого хода: 1400 +/- 150 об/м
Максимальная мощность: 19,03 л.с. при 8400 об/м
Максимальный Крутящий момент: 17,5 Нм при 7000 об/м
Система зажигания: DC CDI
Свеча зажигания: 2 шт. (CHAMPION RG4HC)
Свеча зажигания зазор: 0,8 ~ 0,9 мм
Коробка передач: 5-ступенчатая
Переключение передач: 1 Вниз ; 4 Вверх
Смазка двигателя: Поддача масла под давлением
Система охлаждения: Воздушно - масляная
Запуск: Электрический стартер
Передний тормоз: Гидравлический дисковый, диаметр 260 мм
Задний тормоз: Механический барабанный, диаметр 130 мм

Емкость топливного бака:
Полный: 13 литров
Резерв: 3,8 л
Топливо: Октановое число не ниже 92 (бензин неэтилированный)

Размеры:	Cruise 220	Street 220
Длина:	2210 мм	2210 мм
Ширина:	806 мм	806 мм
Высота:	1321 мм	1070 мм
Колесная база:	1490 мм	1490 мм
Дорожный просвет:	169 мм	169 мм

Размер шин:

Спереди: 90/90 - 17,49 P (безкамерное, Street)

90/90 - 17,49 P (Cruise)

Сзади: 130/90 - 15,66 P (безкамерное, Street)

130/90 - 15,66 P (Cruise)

Давление в шинах:

Передняя шина: 1,5 кгс/см² (21 PSI)

Задняя шина (без пассажира): 1,5 кгс/см² (21 PSI)

Задняя шина (с пассажиром): 1,75 кгс/см² (25 PSI)

Технические характеристики

AVENGER
CRUISE 220

AVENGER
STREET 220

Снаряженная масса: 159 кг.(для Cruise 220),
155 кг.(для Street 220)
Полная масса: 289 кг.(для Cruise 220), 285 кг.(для
Street 220)

Электрическая система: 12 В DC
Аккумуляторная батарея: 12 В – 9 А.ч. MF
Передняя фара: 55/60 Вт с голубым отливом
Габариты: светодиод - DRL (Daytime Running Lights)
ходовые огни
Стоп-сигнал: 12В 21/5 Вт
Указатель сигналов поворота: 10 Вт (4 шт.)
Подсветка спидометра: светодиод
Логотип VAJAJ: светодиод
Индикатор указателя топлива: светодиод
Индикатор дальнего света: светодиод
Индикатор нейтральной передачи: светодиод
Индикатор сигналов поворота: светодиод
Индикатор низкого заряда аккумулятора: светодиод
Звуковой сигнал: DC 12 В

Примечание:

- Все измерения указаны для мотоцикла в порожнем состоянии.
- Любая информация указанная выше, может быть изменена в любой момент без предварительных уведомлений.

Идентификационные данные

AVENGER
CRUISE 220

AVENGER
STREET 220

Серийные номера рамы и двигателя используются для регистрации мотоцикла. Они являются уникальным буквенно-цифровыми кодами, предназначенным для наиболее точной идентификации вашего транспортного средства от других, той же модели и типа.



Расположение номера VIN на раме:

★ **VIN** - номер нанесен на рулевую колонку вашего мотоцикла и располагается с правой стороны. Он представляет собой 17 позиций буквенно-цифрового кода.

★ **VIN** - номер нанесен на рулевую колонку вашего мотоцикла и располагается с левой стороны. (Для отдельных стран). Он представляет собой 17 позиций буквенно-цифрового кода.

Номер двигателя:

Номер двигателя расположен слева в нижней части картера, возле рычага переключения передач. Он представляет собой 11 позиций буквенно-цифрового кода.

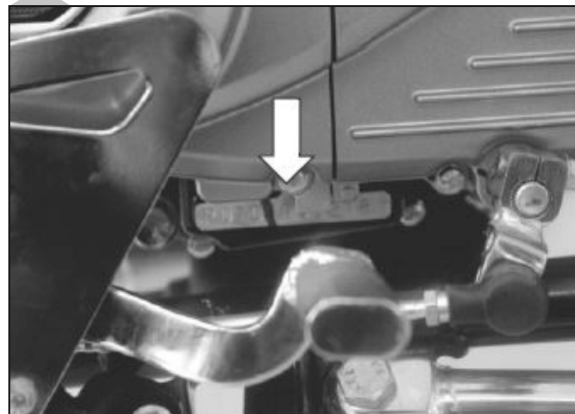

Расположение узлов мотоцикла 220 Cruise

AVENGER
CRUISE 220

AVENGER
STREET 220

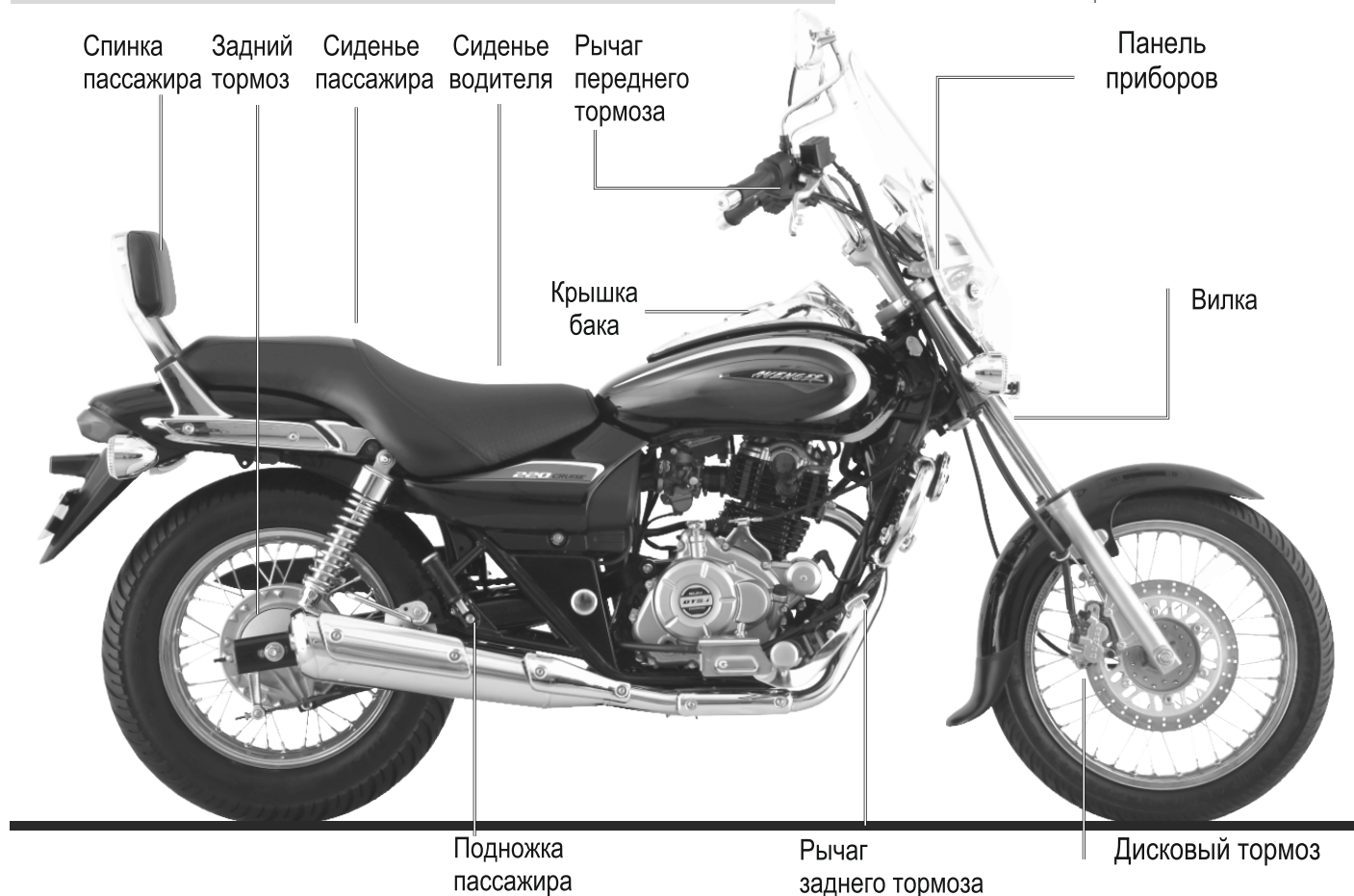

Расположение узлов мотоцикла 220 Street

AVENGER
CRUISE 220

AVENGER
STREET 220



Замок зажигания

AVENGER
CRUISE 220

AVENGER
STREET 220



Замок зажигания. Замок зажигания расположен на правой стороне под топливным баком и имеет следующие позиции:

OFF:	Двигатель выключен, все электрооборудование выключено
ON:	Двигатель может быть запущен в этом положении ключа, кнопкой стартера
P(Park):	Двигатель и все электрооборудование выключено, кроме габаритных огней



Предостережение: не оставляйте ключ зажигания в положении P(Park), на долгое время, аккумулятор может разрядиться.



Блокировка рулевой колонки: Для того чтобы заблокировать рулевую колонку поверните руль влево. Откройте защитную крышку замка по часовой стрелке. Вставьте ключ и поверните его против часовой стрелки, надавите на ключ, в этот момент немного поверните руль в правую сторону. Поверните ключ по часовой стрелке для блокировки. Вытащите ключ.

Разблокировка рулевой колонки: Для того чтобы разблокировать рулевую колонку вставьте ключ в замок и поверните против часовой стрелки. Удерживайте ключ в этом положении и поверните руль в правую сторону для того чтобы разблокировать замок. Вытащите ключ.

Ключ: общий ключ используется для замка зажигания, замка блокировки рулевой колонки, крышки топливного бака и замка правой боковой крышки.

Топливный бак/Топливный кран

AVENGER
CRUISE 220

AVENGER
STREET 220

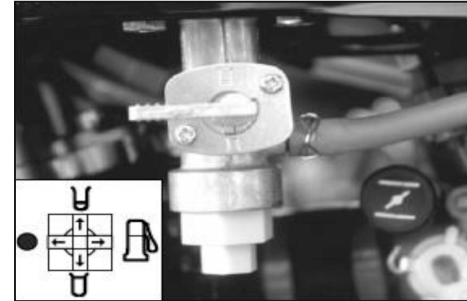



Крышка топливного бака.

- Вставьте ключ в замок, поверните его по часовой стрелке и поднимите крышку.
- Для того чтобы закрыть крышку надавите на нее.

Топливный кран.

Топливный кран имеет следующие позиции:

	ON: Уровень топлива выше резервной отметки.
	RES: Уровень топлива ниже резервной отметки.
	OFF: Подача топлива должна быть прекращена.

Панель приборов/Спидометр

AVENGER
CRUISE 220

AVENGER
STREET 220

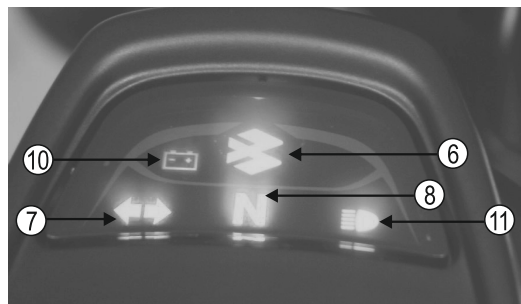

Дисплей спидометра будет работать, когда замок зажигания и выключатель зажигания в положение "Вкл".

1 Спидометр: отображает текущую скорость транспортного средства в км/ч.

2. Одометр (ODO): отображает общее расстояние, пройденное транспортным средством в км. Показания одометра не могут быть изменены.

3. Счетчик пройденного расстояния (TRIP): показывает расстояние, пройденное с момента последнего обнуления счетчика.

4. Кнопка (SET): используется для сброса счетчиков пройденного расстояния, часов и напоминания о сервисном обслуживании.

5. Кнопка выбора режима (MODE): используется для изменения отображаемого режима позволяя устанавливать отображение счётчиков TRIP 1, TRIP 2, ODO, часов и напоминание о сервисном обслуживании.

6. Логотип ВАЈАЈ: логотип в виде стилизованной летящей буквы "B".

7. Индикатор сигнала поворота: мигает, когда переключатель сигналов поворотов находится во включенном положении.

8. Индикатор нейтральной передачи: индикатор будет гореть, когда трансмиссия мотоцикла находится на нейтральной передаче.

9. Индикатор уровня топлива: по мере снижения уровня топлива последний сегмент индикатора начинает мигать, при дальнейшем снижении уровня топлива последний сегмент индикатора начнёт мигать с большей частотой.

10. Индикатор низкого заряда батареи: если этот индикатор будет гореть во время движения, это указывает на недостаточность заряда батареи.

11. Индикатор дальнего света: индикатор будет гореть, при включенном дальнем свете.



12. Напоминание об обслуживании: Индикатор включится при показаниях одометра 450 км, 4450 км, 9450 км, 14450 км, и так далее через каждые 5000 км.

13. Функция часов: реализована с помощью цифровых 7-сегментных индикаторов, содержит 3½ разряда, включатся индикаторы при включении зажигания.

а) 12-часовой формат до и после полудня

б) Нормальная работа: Часы : Минуты, двоеточие мигает с частотой 1 Гц.

После включения питания указатель спидометра изменяет показания от 0 до 160 и возвращается к нулю.

Одометр (ODO)

- Указатель имеет 6 знаков и индикаторы (ODO) и (км).
- После 999999 км. дисплей одометра пройдет через 0 и продолжит считать дальше.

Счетчик пройденного расстояния (TRIP):

- Указатель имеет 4 знака и индикатор (TRIP)
- От 0 до 999.9 км. После 999.9 км, счетчик пройдет через 0 и продолжит считать расстояние дальше.

Сброс счетчиков пройденного расстояния (TRIP):

Нажмите на кнопки «Mode» и «Set» более чем на 2 сек. для выбора режимов и сброса счетчиков пройденного расстояния.

Нажмите кнопку «Mode» и «Set» вместе более 2 сек.	Перестанет мигать «:» и начнут мигать все цифры, отображающие время.
Нажмите кнопку «Mode» менее чем на 1 сек.	Увеличение числа часов.
Нажмите кнопку «Mode» непрерывно.	Быстрое увеличение числа часов.
Нажмите кнопку «Set» менее чем на 1 сек.	Увеличение числа минут.
Нажмите кнопку «Set» непрерывно.	Быстрое увеличение числа минут.
Нажмите кнопку «Mode» и «Set» вместе более 2 сек	<ul style="list-style-type: none"> • Перестанут мигать цифры и начнёт мигать «:» • Выход из режима установки часов, установленные значения сохраняются
При отсутствии действия более 5 сек.	<ul style="list-style-type: none"> • Начинает мигать «:» перестают мигать цифры • Автоматический выход из режима установки часов без сохранения установленного значения. • Если обороты двигателя или скорость транспортного средства отличны от нуля, тогда происходит автоматический выход из режима установки часов без сохранения установленного значения.

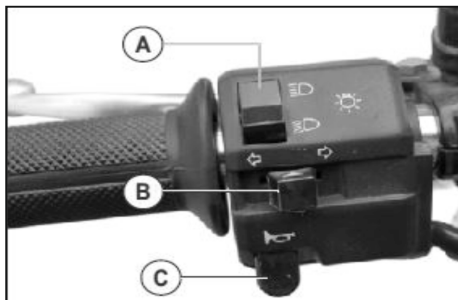



Левый пульт управления:

А. Переключатель ближнего \ дальнего света:

После включения передней фары, при помощи данного переключателя, вы можете выбрать один из двух режимов, ближнего или дальнего света. При включении режима дальнего света на панели приборов загорится соответствующий индикатор.

 **Дальний свет**  **Ближний свет**

В. Переключатель сигналов поворота:

Когда необходимо включить сигнал поворота переключатель нужно повернуть влево или вправо ( ), соответствующие сигналы поворота начнут мигать.

Чтобы остановить мигание, нажмите и отпустите переключатель.

С. Кнопка звукового сигнала: ()

Нажмите на кнопку для подачи звукового сигнала.

Д. Кнопка подачи световых сигналов:

Нажмите на эту кнопку, чтобы «поморгать» фарами для подачи светового сигнала другим участникам дорожного движения.

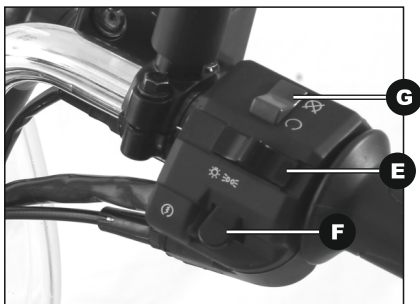



Правый пульт управления.

Е. Выключатель головного света:

Имеет следующие позиции:

Дисплей спидометра будет работать, когда замок зажигания и кнопка выключения двигателя находятся в положение "Вкл".

	При работающем двигателе, задний фонарь, приборная панель и дневные ходовые огни (DRL) будут светиться.
	При работающем двигателе, светятся лампа головного света, дневные ходовые огни (DRL), задний фонарь и приборная панель



Для комплектаций мотоциклов у которых фара головного света включается автоматически при запуске двигателя, выключатель головного света «Е» может отсутствовать.

Ф. Кнопка стартера:

Кнопка включает электрический стартер, когда рычаг сцепления выжат, при этом мотоцикл может находиться на любой передаче, или включена нейтральная передача.



Настоятельно рекомендуется: осуществлять запуск двигателя только на нейтральной передаче.

Г. Кнопка выключения двигателя:

Эта кнопка предназначена для экстренной остановки двигателя в чрезвычайной ситуации. Для выключения двигателя, переведите кнопку в положение **OFF** (⊗).



Предостережение: При запуске двигателя убедитесь, что кнопка выключения двигателя находится в положении ON (⊙).

Двигатель не заведется, если она будет находиться в положении OFF (⊗).

Снятие боковой крышки

AVENGER
CRUISE 220

AVENGER
STREET 220



Снятие правой боковой крышки.

- Вставьте ключ в замок (A) см. рисунок и поверните ключ по часовой стрелке.
- Потяните передний край крышки (B) на себя.
- Сдвиньте крышку назад (C).
- Снимите крышку.

 **Предостережение: Всегда снимайте крышку, как описано выше, в противном случае можно повредить крепления.**

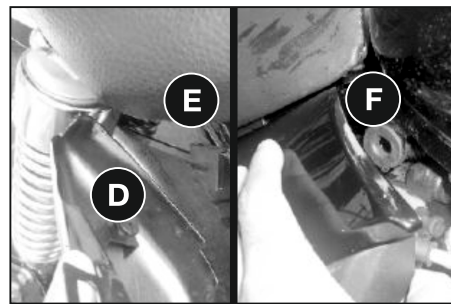

Установка правой боковой крышки.

- Совместите кронштейн (D) на боковой крышке с креплением на раме (E), сдвиньте крышку вперёд.
- Совместите направляющую на крышке с креплением на раме (F) расположенным под баком. Надавите на крышку другой рукой.
- Проверьте совпадение замка на крышке и крепления на раме.
- Вставьте ключ и поверните его против часовой стрелки.

 **Предостережение: Всегда проверяйте надёжность крепления комплекта инструментов.**

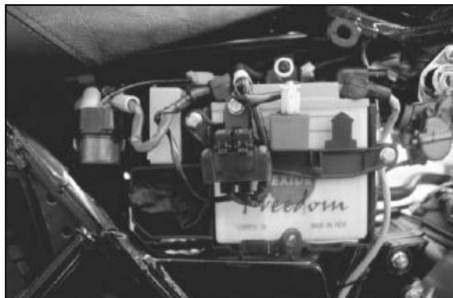

Аккумуляторная батарея

- Аккумуляторная батарея расположена под передним сидением за правой боковой крышкой.
- Всегда поддерживайте уровень электролита в каждой ячейке между метками **Max** и **Min**.



Предостережение: Всегда снимайте крышку, как описано выше, в противном случае можно повредить крепления.



Предостережение: Когда появляется значок низкого заряда батареи на дисплее спидометра, советуем незамедлительно обратиться к дилеру Вајај и зарядить аккумулятор.

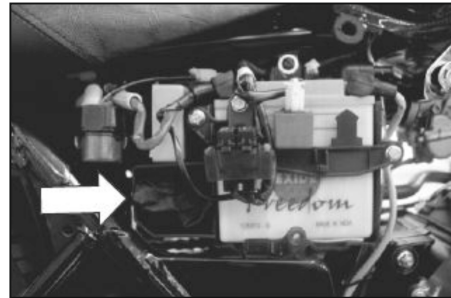

Набор инструмента.

- Расположен в специальном отсеке под правой крышкой.
- Неправильно упакованный инструмент может помешать правильному закрыванию боковины.



Предостережение: Убедитесь что набор инструмента правильно упакован в отсек.

Ежедневная проверка перед поездкой

AVENGER
CRUISE 220

AVENGER
STREET 220

Перед поездкой на мотоцикле не забудьте проверить следующие параметры.

Пожалуйста, относитесь с максимальной серьезностью к этим проверкам и выполните их все без исключения перед тем, как сесть за руль.

Если вы обнаружили какие-то неполадки во время проверки, обратитесь к главе Регулярного технического обслуживания настоящего руководства или к ближайшему от вас дилеру, для устранения проблем и приведения мотоцикла в рабочее состояние.



Внимание: Невыполнение этих рекомендаций может привести к риску возникновения серьезной аварии и получения различных травм.

Уровень топлива в баке. Уровень должен быть достаточным для запланированной вами поездки.

Убедитесь в отсутствии каких-либо утечек топлива.

Уровень масла в двигателе. Уровень должен находиться между верхней и нижней отметками в окне для проверки уровня масла.

Работа троса дроссельной заслонки (газа). Свободный ход **2-3** мм. Механизм должен работать плавно и мягко, без какого-либо заедания и рывков.

Тормозная педаль. Свободный ход **20 - 30** мм

Индикатор износа колодок: должен быть в пределах рабочего диапазона.

Уровень тормозной жидкости. Уровень жидкости должен быть выше отметки **MIN**.

Цепь. Допускается слабина от **25** до **35** мм. Цепь должна быть всё время смазана.

Приборы освещения и звуковой сигнал. Убедитесь в работоспособности всех приборов освещения и также звукового сигнала.

Рычаг сцепления. Свободный ход **2-3** мм.

Рулевое управление. Механизм должен работать плавно и мягко, без какого-либо заеданий и рывков.

Боковой упор и центральная подножка. Боковой упор и центральная подножка должны быть убраны.

Шины. Проверьте давление. Проверьте глубину протектора и убедитесь в отсутствии трещин и порезов.

Зеркала заднего вида. Настройте положение зеркал заднего вида.

Обогатитель
включен
(Вытянут)

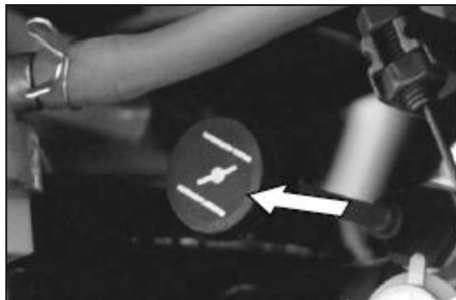

1. Запуск двигателя.

- Поверните топливный кран в положение «ON» или «RES».
- Поверните ключ зажигания в положение «ON».
- Убедитесь что включена нейтральная передача, выжмите рычаг сцепления.
- Если двигатель «холодный» или если он запускается в первый раз, включить предпусковой обогатитель вытянув заслонку на себя.
- Не поворачивая ручку газа, нажмите кнопку стартера «» или используйте кик стартер.
- Отпустите кнопку стартера/кик стартер в момент когда двигатель начнет работать.
- Когда двигатель прогреется выключите обогатитель , утопив заслонку от себя.

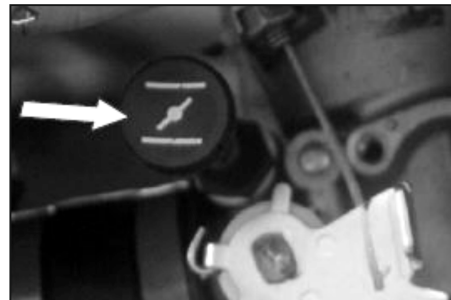

Обогатитель
выключен
(Утоплен)

 **Предупреждение:** Не включайте стартер непрерывно больше чем на 5 секунд, в противном случае аккумулятор может быстро разрядится. Подождите 15 секунд между каждой попыткой, это способствует охлаждению стартера и батареи.

Предостережение: Стартер мотоцикла работает только с включенной нейтральной передачей или выжатой ручкой сцепления.

Примечание: Когда двигатель уже нагрет в жаркие дни (более 35°C), приоткройте дроссель вместо того, чтобы использовать обогатитель, а затем запустите двигатель.

2. Начало движения.

- Убедитесь, что боковой упор и центральная подставка находятся в поднятом положении.
- Выжмите рычаг сцепления.
- Включите первую передачу.
- Медленно поворачивая рукоятку открывайте дроссельную заслонку, одновременно плавно отпуская рычаг сцепления.
- Как только сцепление сработает, плавно прибавляйте обороты, для того, чтобы двигатель не заглох.

3.Переключение передач.

- Закройте дроссельную заслонку и выжмите рычаг сцепления.
- Нажмите на рычаг переключения передач (A), чтобы выбрать следующую передачу.
- Медленно открывайте дроссельную заслонку, одновременно плавно отпуская рычаг сцепления.

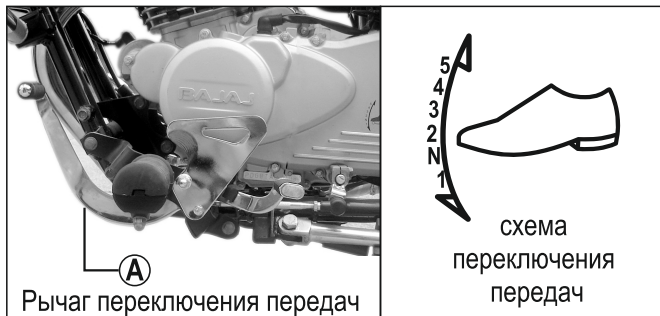

Рекомендуемая скорость для перехода на пониженную передачу.

С 5 передачи на 4 передачу	50 км/ч
С 4 передачи на 3 передачу	40 км/ч
С 3 передачи на 2 передачу	30 км/ч
С 2 передачи на 1 передачу	20 км/ч



Внимание: При переключении на пониженную передачу, старайтесь не превышать рекомендованную скорость, как показано в таблице выше. Несвоевременное переключение и превышение оборотов двигателя, может привести к его поломке или срыву заднего колеса в занос.

4.Торможение.

- Закройте дроссель полностью, оставив сцепление включенным (кроме случаев переключения передач) так торможение двигателем поможет замедлить мотоцикл.
- Переключите передачу на нейтральную для полной остановки.

- При торможении используйте оба тормоза одновременно.
- При необходимости выжмите рычаг сцепление, чтобы выключить сцепление и избежать остановки двигателя.
- Никогда не блокируйте тормоза, это может привести к заносу.
- Снижайте скорость в поворотах.
- При экстренном торможении не переключайтесь на пониженную передачу, сосредоточьтесь на том, чтобы не заблокировать колеса и избежать заноса.

5. Остановка Мотоцикла.

- Полностью закройте дроссельную заслонку.
- Переключите рычаг коробки передач в нейтральное положение.
- Дождитесь полной остановки мотоцикла.
- Переведите ключ зажигания в положение «OFF».

6. Парковка.

Установите мотоцикл на ровную жесткую поверхность.

- Переведите мотоцикл на центральную или боковую подставку.
- Заблокируйте рулевую колонку.



Предупреждение: Не ставьте мотоцикл на подставку на мягкой поверхности или наклонной плоскости. Он может упасть и получить повреждения.

7. Обкатка

Правильная обкатка имеет очень важное значение для дальнейшей бесперебойной работы любого транспортного средства.

Во время первых **2000** километров пробега не превышайте следующих предельных скоростей:

Таблица значений скорости при обкатке.

Пробег, км/передача	1	2	3	4	5
0 - 1000	15	30	45	55	65
1000 - 2000	20	40	55	65	75

- Всегда держите скорость немного ниже той, что указана в таблице.
- Не допускайте резких перегазовок.
- Не начинайте движение сразу после запуска двигателя, дайте ему поработать на холостых оборотах в течение одной минуты для того, чтобы моторное масло успело распределиться по всей внутренней поверхности двигателя.

Советы по экономии топлива.

- Вы внесёте большой вклад, в экономию топлива просто поддерживая своё транспортное средство в надлежащем состоянии.
- Обслуженный мотоцикл и хороший водитель способствуют экономии топлива.

Ниже приведены несколько простых советов по экономии топлива:

- Передвигайтесь плавно, по возможности избегая резких открытий дроссельной заслонки.
- Избегайте резкого торможения
- Переключайте передачи разумно и в соответствии с текущей дорожной ситуацией.
- Не перегружайте транспортное средство сверх допустимой полезной нагрузки.
- Заглушите двигатель, если время вашей остановки превышает две минуты.

Как посчитать топливную экономичность.

Лучшим способом для калькуляции топливной экономичности является замер «от полного бака до полного бака».

- Заполните бак до краев.
- Совершите поездку на определенное расстояние, скажем 100 км.
- Снова заправьте бак до краев.
- Разделите количество заправленного топлива на количество пройденных километров.

Убедитесь что эти параметры находятся в норме.

Топливо	Проверьте топливные шланги и соединения на наличие утечек
Свечи зажигания	Проверьте и очистите от нагара. Отрегулируйте зазор между электродами. Замена производится согласно таблице периодического ТО.
Воздушный фильтр	Очистите фильтрующий элемент. Замена производится согласно таблице периодического ТО.
Моторное масло	Проверьте уровень масла. Всегда используйте только масла, которые рекомендованы производителем.
Тормоза	Убедитесь в том, что тормоза работают корректно.
Сцепление	Отрегулируйте ход троса сцепления.
Шины	Проверьте и при необходимости отрегулируйте давление в шинах. Всегда придерживайтесь давления, которое рекомендует производитель.
Карбюратор	Проверьте и очистите карбюратор. Отрегулируйте обороты холостого хода.

Советы по безопасному управлению мотоциклом.

- Всегда надевайте шлем. Ваш шлем должен соответствовать действующим стандартам безопасности.
- Внимательно прочитайте инструкции, изложенные в этом руководстве и следуйте им.
- Избегайте установки неоригинальных аксессуаров, которые могут привести к угрозе безопасности водителя и других участников движения.
- При необходимости, проверьте, как хорошо вы знаете ПДД.
- Ознакомьтесь с приемами управления транспортным средством перед началом движения.
- При торможении, используйте оба тормоза одновременно. Использование только одного тормоза, может привести к заносу или опрокидыванию мотоцикла.
- Передвижение с допустимой в данной местности скоростью, а также отсутствие резких разгонов и торможении важны не только для безопасности и низкого расхода топлива, но и для обеспечения долгой жизни вашего транспортного средства .
- В дождливую погоду передвигайтесь с более низкой скоростью. Помните, что на мокрой дороге сцепление шин с дорожным покрытием ухудшается.
- Не торопитесь, передвигайтесь с разумной скоростью.

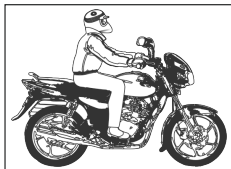

Экономия нескольких минут не стоит получения возможного увечья или смерти.

- Всегда имейте при себе регистрационные документы и полис страхования.
- Избегайте попадания мотоцикла на рыхлый песок или камни, это может привести к заносу и полной потере управляемости.
- Подберите правильную защитную экипировку, её крой не должен быть слишком свободным, но в то же время не должен сковывать движения.

Уход за мотоциклом при эксплуатации в тяжелых дорожных условиях.

- Проводите Очистку и Смазку всех важных частей в два раза чаще от того, как указано в таблице периодического обслуживания.
- Не мойте мотоцикл с помощью мойки высокого давления.

Моторное масло

AVENGER
CRUISE 220

AVENGER
STREET 220

(А) – Крышка маслоналивной горловины.

(В) – Окно для проверки уровня масла.

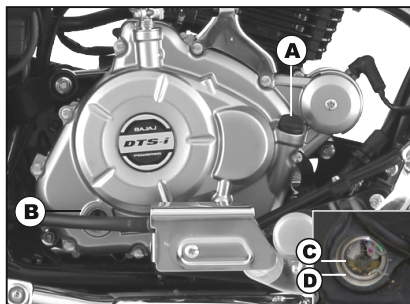

Проверка уровня масла в двигателе.

Проверяйте уровень масла в двигателе перед каждой поездкой. Для проверки уровня масла, поставьте ваш мотоцикл **вертикально, на ровную горизонтальную поверхность.**

Проверьте уровень масла через специальное окно, буква **(В)** на рисунке.

Всегда поддерживайте уровень масла в двигателе между отметками «**Upper**» (верхняя отметка), буква **(С)** на рисунке, и «**Lower**» (нижняя отметка), буква **(D)** на рисунке.

Объем моторного масла заливаемого при:

При замене масла - 1150 мл.

При капитальном ремонте двигателя - 1200 мл.

Пользуйтесь только маслами, которые рекомендованы производителем!

Рекомендованное моторное масло	Маркировка
MOTUL 7100	SAE 20W50, API SL, JASO «MA»

Мы рекомендуем масло MOTUL.

Замена масла при ТО-1, затем каждые 5000 км. Доливайте моторное масло по мере необходимости.

 **Предупреждение:** Очень важно придерживаться рекомендованной производителем спецификации моторного масла, а также графика его замены. Это поможет предотвратить ускоренный износ критически важных компонентов мотора вашего транспортного средства. Для получения дополнительной информации см. таблицу периодического технического обслуживания.

Не используйте отработанное масло снова.

Для утилизации слитого масла обратитесь к ближайшему дилеру.

Передний бачок с тормозной жидкостью.

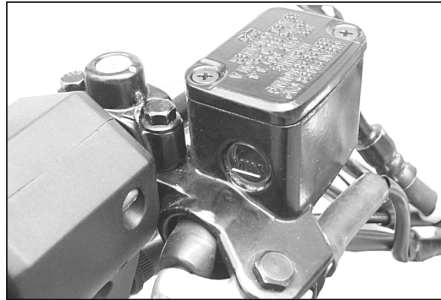

Бачок с тормозной жидкостью переднего тормоза.

Проверка уровня тормозной жидкости переднего тормоза.

- Бачок с тормозной жидкостью переднего тормоза расположен на правой стороне руля.
- Для проверки уровня тормозной жидкости установите мотоцикл на ровной поверхности, перпендикулярно земле как указано на странице 20. руль должен располагаться в положении движения по прямой.
- Всегда следите за тем, чтобы уровень тормозной жидкости был выше отметки " MIN " в смотровом окне.
- Используйте только тормозную жидкость DOT 4 (в герметичной упаковке) для пополнения уровня
- Периодически меняйте тормозную жидкость как это требуется при техническом обслуживании.



Регулировка света фары.

Световой луч фары может быть отрегулирован вертикально и горизонтально. Если установка слишком низкая, то луч будет не достаточно освещать дорогу перед мотоциклом . Если установка слишком высокая, дальний свет не сможет осветить дорогу.

А. Горизонтальный винт регулировки: Регулировка производится с помощью отвертки, для регулировки по горизонтальному направлению светового потока.

Поверните винт регулировки по часовой стрелке, это сместит луч фары влево.

В. Вертикальный регулировочный винт: Поверните регулятор по вертикали на фары для регулировки по вертикальному направлению светового потока.

Поверните винт регулировки по часовой стрелке для, это сместит луч фары вверх.

Колеса/Шины

AVENGER
CRUISE 220

AVENGER
STREET 220

Переднее колесо



Cruise



Street

Не допускайте повреждения обода колеса при снятии шины в случае прокола или замены. Проверьте чтобы спицы были хорошо натянуты. В случае, если они ослабли, пожалуйста обратитесь на авторизованный сервисный центр для подтягивания спиц.

Давление в шинах:

Поддерживайте соответствующее давление, как указано в таблице ниже, чтобы увеличить срок службы шин и достичь большей топливной экономичности.

Передняя шина	1,5 кгс/см ² (21 PSI)
Задняя шина (без пассажира)	1,5 кгс/см ² (21 PSI)
Задняя шина (с пассажиром)	1,75 кгс/см ² (25 PSI)

Примечание: При установке нового комплекта шин, убедитесь в том, что они соответствуют всем заводским параметрам.

Аккумуляторная батарея

AVENGER
CRUISE 220

AVENGER
STREET 220

Аккумуляторная батарея.



Фирма изготовитель аккумулятора, может различаться на разных мотоциклах

Тип используемой батареи: 12V - 9Ah MF

Всегда проверяйте уровень электролита он должен быть между MIN и MAX отметками.

Добавляйте только дистиллированную воду, в случае если уровень электролита находится ниже отметки «MIN»



Предупреждение: Не используйте ваш мотоцикл для поездок, если у него отключена аккумуляторная батарея. Это может привести к повреждению электрических и электронных компонентов мотоцикла.



Внимание: Не используйте водопроводную воду это сократит срок службы.

- Если вы обнаружили что аккумулятор разряжен немедленно зарядите его.
- Воспользуйтесь специализированными пунктами приема, чтобы утилизировать старую батарею.
- Если вы не можете сделать этого самостоятельно, то мы рекомендуем сдать старую батарею любому ближайшему дилеру марки Bajaj.

Продление срока службы батареи.

- Переводите кнопку выключения двигателя в положение «OFF», когда двигатель не запущен.
- При редком использовании периодически производите зарядку батареи.
- Не нажимайте кнопку стартера более 5 секунд. После 3-х последовательных попыток подождите 15-20 секунд, для охлаждения батареи.
- **Не подключайте к батарее любые другие сторонние источники потребления электрической энергии.**
- Снимите клеммы с батареи в том случае, если транспортное средство не используется более двух недель. Это поможет избежать саморазряда.



Внимание: Отсоединяя аккумулятор всегда отсоединяйте «-» клемму первой. При подключении аккумулятора всегда присоединяйте «+» клемму первой.

Свечи зажигания

- Выкрутите свечи используя свечной ключ.
- Очистите свечи зажигания.
- Отрегулируйте зазоры, если необходимо осторожно подогните наружный электрод.

Зазор: **0,8 - 0,9 мм**

Используемые типы свечей:

2 штуки - CHAMPION RG4HC

Натяжение цепи

- По мере необходимости отрегулируйте натяжение цепи.
- Провис цепи 25-35 мм.
- Маркировка регуляторов натяжения цепи должна совпадать на обеих сторонах.

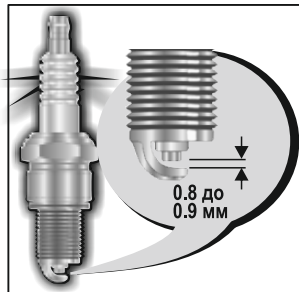

Очистка цепи



Очистку и смазку приводной цепи следует производить в соответствии с графиком, см. Таблицу Периодического Технического Обслуживания.

Приводная цепь (тип «O»-Ring)

- Смазка цепи должна производиться через каждые 500 км. пробега, после мойки мотоцикла или езды в дождь.
- **Вы можете самостоятельно произвести очистку и смазку цепи при помощи фирменной продукции Vajaj или ее аналогов. Следите за состоянием резиновых уплотнительных колец, не допускайте их деформации или разрушения.**



Смазка приводной цепи

Метод смазки цепи (O-ring type)

- Установите мотоцикл на ровной поверхности перпендикулярно земле как упомянуто на стр. 20.
- Очистите цепь с помощью безворсовой ткани (если цепь сильно загрязнена обратитесь в сервисный центр Vajaj для правильной очистки).
- Встряхните банку со смазкой, пока шум стального шарика внутри не будет слышен равномерно.
- Держите распылитель баллончика на расстоянии 5-10 см. рисунок от звёздочки заднего колеса.
- Поворачивая колесо в обратном направлении нанесите смазку на среднюю часть роликов и резиновые уплотнители цепи по всей её длине.

Таблица периодического технического обслуживания

AVENGER
CRUISE 220

AVENGER
STREET 220

С : Проверка, А :Регулировка, CL :Очистка, R :Замена, Т : Затяжка, L : Смазка

№/ П	Операции	Рекомендованная частота технического обслуживания								Примечания
		то	1	2	3	4	5	6	7	
		Пробег	500 ~750	4500 ~5000	9500 ~10000	14500 ~15000	19500 ~20000	24500 ~25000	29500 ~30000	
1.	Обслуживание и мойка мотоцикла.		✓	✓	✓	✓	✓	✓	✓	Исключите попадание воды в топливный бак, глушитель, на элементы электрооборудования. Используйте моющие средства не содержащие щёлочь.
2.	Моторное масло масляный фильтр двигателя * и **	C,R	R	R	R	R	R	R	R	SAE 20W50 API SL JASO MA заменяется каждые 5000 км. При тяжёлых условиях эксплуатации через 2500 км.
3.	Сетчатый масляный фильтр и корпус центрифуги**	CL	CL		CL		CL		CL	
4.	Муфта стартера (сухой тип) **	L	Один раз в 2 года или 20000 км, то что наступит ранее.							Рекомендуется использовать консистентную смазку
5.	Свечи зажигания	CL,A,R			CL,A		CL,A		R	
6.	Фильтрующий элемент *** и уплотнитель крышки воздушного фильтра	CL,R	CL	CL	CL	R	CL	CL	R	Поролоновый и бумажный фильтрующий элемент
7.	Замена бумажного топливного фильтра	R				R			R	
8.	Очистка отстойника топливного крана	CL				CL			CL	

Таблица периодического технического обслуживания

AVENGER
CRUISE 220

AVENGER
STREET 220

С : Проверка, А : Регулировка, CL : Очистка, R : Замена, Т : Затяжка, L : Смазка

№/ П	Операции	Рекомендованная частота технического обслуживания								Примечания
		то	1	2	3	4	5	6	7	
		Пробег	500 ~750	4500 ~5000	9500 ~10000	14500 ~15000	19500 ~20000	24500 ~25000	29500 ~30000	
9.	Резиновые патрубки карбюратора	C,R						C,R		Проверить, если требуется заменить
10.	Топливные трубки	C,R	C	C	C	R	C	C	R	
11.	Зазор в приводе клапанов	C,A			C,A		C,A		C,A	
12.	Приводная цепь, очистка, проверка уплотнений и смазка	CL,L,A	CL,L,A	CL,L,A	CL,L,A	CL,L,A	CL,L,A	CL,L,A	CL,L,A	При регулярном обслуживании допускается очистка и смазка цепи без снятия с мотоцикла. Если цепь очень грязная, она должна быть снята с мотоцикла, затем очищена и смазана. Владелец должен смазывать цепь каждые 500 км., после езды в дождь или мойки мотоцикла.
13.	Трубка вентиляции картера двигателя	C	C	C	C	C	C	C	C	В случае повреждения заменить
14.	Очистка дренажного отверстия глушителя	CL		CL	CL	CL	CL	CL	CL	
15.	Очистка выхлопной трубы глушителя**	CL		CL	CL	CL	CL	CL	CL	
16.	Износ накладок тормозных колодок Смажьте ось и кулачок тормоза ** Проверьте индикатор износа колодок	CL,R	C	C,L,R	C,L,R	R	C,L,R	C,L,R	R	Заменять тормозные колодки каждые 15 000 км

Таблица периодического технического обслуживания

AVENGER
CRUISE 220

AVENGER
STREET 220

С : Проверка, А :Регулировка, CL :Очистка, R :Замена, Т : Затяжка, L : Смазка

№/ П	Операции	Рекомендованная частота технического обслуживания								Примечания
		то	1	2	3	4	5	6	7	
		Пробег	500 750	4500 5000	9500 10000	14500 15000	19500 20000	24500 25000	29500 30000	
17.	Проверка уровня тормозной жидкости, долив/замена**	C,A,R				C,A			R	Используйте тормозную жидкость DOT3/DOT4
18.	Дисковый тормоз - проверка работоспособности, герметичности и наличие любых других повреждений.	C			C		C		C	В случае повреждения заменить
19.	Все троса включая свободный ход педали заднего тормоза	C,A	C,A	C,A	C,A	C,A	C,A	C,A	C,A	
20.	Жгуты проводов, присоединение и крепление аккумулятора	C,A,T	C,A,T	C,A,T	C,A,T	C,A,T	C,A,T	C,A,T	C,A,T	
21.	Чистка барабана замка зажигания	C,CL	C,CL	C,CL	C,CL	C,CL	C,CL	C,CL	C,CL	Рекомендуется использовать WD40 или аналогичный спрей
22.	Люфт в подшипниках рулевой колонки	C,A	C,A	C,A	C,A	C,A	C,A	C,A	C,A	
23.	Подшипники вала рулевой колонки***, пластиковая крыша подшипников рулевой колонки **	C,CL, L,R			C,CL, L,R		C,CL, L,R		C,CL, L,R	Проверить и заменить если повреждены. Для смазки использовать HP Lithon RR3 (или эквивалентную ей литиевую смазку)
24.	Ось центральной и боковой подставки**	CL,L			CL,L		CL,L		CL,L	Используйте подходящую консистентную смазку
25.	Ось заднего маятника (для шарниров с втулками)**	L		L	L	L	L	L	L	Не применимо к игольчатым подшипникам
26.	Уровень электролита в батарее и его плотность	C,A,T	C,A,T	C,A,T	C,A,T	C,A,T	C,A,T	C,A,T	C,A,T	

Таблица периодического технического обслуживания

AVENGER
CRUISE 220

AVENGER
STREET 220

С : Проверка, А : Регулировка, CL : Очистка, R : Замена, Т : Затяжка, L : Смазка

№/ П	Операции	Рекомендованная частота технического обслуживания								Примечания
		то	1	2	3	4	5	6	7	
		Пробег	500 ~ 750	4500 ~ 5000	9500 ~ 10000	14500 ~ 15000	19500 ~ 20000	24500 ~ 25000	29500 ~ 30000	
27.	Состояние всех соединений	С,Т	С,Т	С,Т	С,Т	С,Т	С,Т	С,Т	С,Т	
28.	Сайлентблоки крепления двигателя**	С				С			С	Заменить в случае повреждения
29.	Общая смазка - рычаг сцепления, рычаг переднего тормоза, рычаг кикстартера.	L	L	L	L	L	L	L	L	Используйте подходящую консистентную смазку
30.	Обороты холостого хода / CO%	С,А	С,А	С,А	С,А	С,А	С,А	С,А	С,А	
31.	Затяжка спиц** - спереди и сзади	С,Т	С,Т	С,Т	С,Т	С,Т	С,Т	С,Т	С,Т	Применимо только для спицованных колес
32.	Передняя вилка, очистите пространство между резиновыми гофрированными пыльниками и внутренними трубами	CL		CL	CL	CL	CL	CL	CL	Применимо для передней вилки с резиновыми гофрированными пыльниками
33.	Шланги системы SAI (системы подачи вторичного воздуха) - проверка функционирования, утечки или любые другие повреждения.	С, R	С, R	С, R	С, R	С, R	С, R	С, R	С, R	Заменить, или вырезать поврежденный
34.	EVAP (система улавливания паров топлива) очистить и проверить герметичность соединений всех шлангов**	CL		CL	CL	CL	CL	CL	CL	Применимо только для мотоциклов с системой EVAP

* Настоятельно рекомендуется использовать только рекомендованный сорт масла.

** В зависимости от модели

*** При эксплуатации в условиях сильной запыленности требуется более частая чистка.

Примечание: периодически заменяемые запасные части и смазки, подлежащие замене при выполнении периодического технического обслуживания, являются необходимыми и платными для клиента.

Нижеперечисленные советы помогут вам подготовить мотоцикл к длительному (более 15 суток) хранению транспортного средства. Правильное соблюдение всех рекомендации позволит продлить жизнь вашего мотоцикла:

- Вымойте и очистите весь мотоцикл.
- Слейте бензин из топливного бака и поплавковой камеры карбюратора (длительное хранение топлива может вызвать появление разного рода смолистых отложений, которые могут стать причиной засорения карбюратора).
- Снимите свечу и капните несколько капель моторного масла в цилиндр. Несколько раз нажмите на кнопку стартера, тем самым позволив маслу распределиться по стенкам цилиндра. Поставьте свечу на место.
- Поставьте мотоцикл на короб или центральную подставку так, чтобы оба колеса не касались поверхности.
- Нанесите специальный защитный состав (можно использовать распыленное моторное масло) на все неокрашенные части транспортного средства, чтобы избежать возможного появления ржавчины. Избегайте попадания масла на резиновые части и детали тормозной системы.
- Наденьте сверху чехол. Убедитесь в том, что хранение будет осуществляться в сухом и хорошо проветриваемом месте.
- Накачайте шины обеих колёс избыточным на 10% давлением.
- Не пытайтесь наносить защитный состав или моторное масло на поверхности тормозных дисков. Если диски покроются ржавчиной во время длительного хранения, не

пытайтесь очистить их с помощью мыльного раствора или других очистителей. Вся ржавчина пропадет после нескольких торможении при повторном начале использования мотоцикла.

**** Аккумуляторная батарея**

- А.** Снимите батарею и поставьте её (желательно на обычную деревянную доску) в хорошо проветриваемом помещении.
- В.** Перед началом использования: подзарядите батарею (Если вы не можете этого сделать самостоятельно, пожалуйста, обратитесь к ближайшему дилеру Bajaj)

Нанесите на клеммы специальную смазку (можно использовать вазелин). Применительно не ко всем моделям.

Подготовка к регулярному использованию после хранения:

- Вымойте и очистите весь мотоцикл.
- Установите аккумуляторную батарею после подзарядки.
- Убедитесь в том, что свечи зажигания протянuty.
- Залейте бензин в топливный бак.
- Замените моторное масло.
- Произведите проверку всех пунктов, как это вы делаете обычно перед каждой поездкой.
- Проверьте шины и накачайте их до требуемого давления.

Гарантия и гарантийные обязательства

AVENGER
CRUISE 220

AVENGER
STREET 220

Внимание! Руководство по эксплуатации совмещено с гарантийной и сервисной книжкой (далее - Руководство по эксплуатации).

Гарантия на мотоциклы Вајај (далее – мотоцикл) составляет 24 (двадцать четыре) месяца без ограничения пробега.

Гарантия не ущемляет законные права потребителя. Компания Вајај гарантирует, что в течение гарантийного периода она устранил дефект, явившийся результатом дефекта материала или некачественного изготовления, при соблюдении следующих условий:

- Гарантийный срок начинается со дня продажи мотоцикла официальным дилером Вајај первому владельцу.
- В случае повторной продажи мотоцикла в течение гарантийного периода право на оставшийся срок гарантии передается от первого покупателя последующему вместе Руководством по эксплуатации.

Обязанности владельца мотоцикла.

- Эксплуатировать мотоцикл с соблюдением правил и положений, указанных в Руководстве по эксплуатации;
- Проводить периодическое техническое обслуживание только у официального дилера Вајај в соответствии с

установленными правилами и регламентом (превышение пробега между плановыми техническими обслуживаниями свыше 100 км не допускается);

- Несоблюдение правил и регламента обслуживания мотоцикла, может повлечь за собой невозможность удовлетворения требований по гарантии;
- Использовать моторное топливо, рекомендованное изготовителем в Руководстве по эксплуатации мотоцикла;
- Проводить перед поездкой осмотр согласно рекомендациям, изложенным в Руководстве по эксплуатации;
- Необходимо проверять уровень моторного масла ежедневно перед каждой поездкой. Если необходимо доливать масло, используя масло марки и спецификации, рекомендованное официальным дилером Вајај.
- При обнаружении на мотоцикле песка, асфальта, гудрона, смолы деревьев и прочих веществ, способных повредить лакокрасочное покрытие, немедленно удалить их;
- Своевременно устранять любые обнаруженные повреждения лакокрасочного покрытия транспортного средства, вызванные внешним воздействием;
- Для осуществления гарантийного обслуживания предоставить мотоцикл к официальному дилеру Вајај.

Гарантия и гарантийные обязательства

AVENGER
CRUISE 220

AVENGER
STREET 220

Условия выполнения гарантийных обязательств:

1. Мотоцикл имеет подлинные идентификационные знаки изготовителя;
2. Мотоцикл эксплуатируется и обслуживается в соответствии с рекомендациями и требованиями изложенными в Руководстве по эксплуатации;
3. Периодическое обслуживание мотоцикла выполнялось на авторизованной сервисной станции официального дилера Bajaj с соответствующими отметками в Руководстве по эксплуатации;
4. В случае повторной продажи мотоцикла в течение гарантийного периода право на оставшийся срок гарантии передается от первого покупателя последующему вместе Руководством по эксплуатации;
5. Официальный дилер Bajaj самостоятельно принимает решение о способе устранения гарантийного дефекта;
6. Замененные по гарантии дефектные компоненты являются собственностью компании Bajaj и подлежат передаче и хранению в представительстве компании.

Ограничением гарантии являются:

Гарантия Bajaj ограничена только дефектами производственного характера и не распространяется на следующие случаи:

1. Использование мотоцикла в спортивных состязаниях и коммерческих целях при сдаче в прокат или аренду,

- использования в качестве такси, а также использования для обучения вождению;
2. Установка на мотоцикл компонентов и дополнительного оборудования, не одобренных изготовителем, а также не оригинальных запасных частей, которые могли послужить причиной неисправности;
3. Применение горюче смазочных материалов, не являющихся эквивалентом, рекомендуемых изготовителем;
4. Применение топлива ниже АИ-92;
5. Злоупотребление, небрежное обращение или использование мотоцикла в целях, для которых он не предназначен;
6. Отсутствие рекомендованного обслуживания или его несвоевременное выполнение, что отражается в Руководстве по эксплуатации;
7. Нарушение правил и рекомендаций изготовителя по эксплуатации мотоцикла, изложенных в Руководстве по эксплуатации;
8. Повреждения, вызванные участием в аварии, столкновении, затоплении, пожаре или стихийном бедствии;
9. Изменение модификации мотоцикла или его компонентов и нарушение стандартных регулировок мотоцикла;
10. Выполнение технического обслуживания и ремонта в не авторизованных Bajaj сервисных станциях;

11. Повреждение в ходе транспортировки мотоцикла;
12. Обесцвечивание, появление коррозии или снижение качества лакокрасочного покрытия вследствие атмосферного воздействия или естественного износа;
13. Идентификационные номера рамы, двигателя и т.д. повреждены или удалены.

Вајај также не компенсирует расходы по выполнению следующих работ и приобретению необходимых компонентов и запчастей в следующих случаях:

1. Регулировки, настройки, удаление отложений (нагар) и другое периодическое обслуживание и контрольный осмотр мотоцикла;
2. Замена смазок и компонентов вследствие их естественного износа или в ходе периодического обслуживания, таких, как: шины, свечи зажигания, элементы воздушного фильтра, колодки тормозные, элементы сцепления, приводные цепи и ремни, звездочки, лампы, аккумуляторы и т.д.;
3. Косвенные расходы, связанные с дефектом, такие, как телефонные разговоры, услуги такси или эвакуатора, упущенная прибыль и т.д.

Также Гарантия Вајај не распространяется:

- На работы по Техническому Обслуживанию, включая любые регулировочные работы;
- На детали и системы двигателя, подвергающиеся естественному износу, зависящему от качества топлива и

- смазочных материалов, интенсивности, условий эксплуатации и стиля вождения владельца мотоцикла;
- Фильтры и фильтрующие элементы (масляные, топливные, воздушные и т. п.);
- Горюче Смазочные Материалы (Моторное масло, бензин, масло для вилок и амортизаторов, охлаждающая жидкость, смазки, тормозная жидкость и т.д.);
- Свечи зажигания;
- Лампы всех типов;
- Аккумуляторные батареи;
- Предохранители;
- Колесные спицы;
- На любые повреждения пластмассовых и пластиковых конструкций;

На повреждения являющимися результатом естественного износа:

- Тормозные колодки, тормозные диски и барабаны;
- Щётки электродвигателей;
- Приводные цепи;
- Шины, камеры;
- Ведущие и ведомые звезды;
- Регулировочные шайбы клапанов;
- Резинотехнические изделия, амортизаторы;
- Шланги, патрубки;
- Ремни;
- Детали механизма сцепления;
- и т.д.

Гарантия и гарантийные обязательства

AVENGER
CRUISE 220

AVENGER
STREET 220

Все регулировочные работы (регулировка карбюратора, установка момента зажигания, балансировка колес, регулировка рулевого управления, прокачка тормозной системы, регулировка направления световых пучков фар и т.п.) во время гарантийного периода производятся платно, на общих основаниях.

Условия гарантии не распространяются на последствия от воздействия внешних факторов, таких как: хранение транспортного средства в не соответствующих условиях, ударов камней, промышленных выбросов, смолистых осадков деревьев, соли, града, шторма, молний, стихийных бедствий или других природных и экологических явлений. Устранение недостатков, которые возникли по перечисленным причинам, оплачиваются владельцем на общих основаниях.

Незначительные отклонения, не влияющие на качество, эксплуатационные характеристики или работоспособность мотоцикла, например, слабый шум, скрип или вибрации, сопровождающие нормальную работу мотоцикла просачивание масел, технических жидкостей или смазок сквозь прокладки и сальники.

Дефекты, возникшие вследствие не соблюдения режимов обкатки, указанных в руководстве пользователя, или вызванные не соблюдением Руководства по эксплуатации; Изношенные, деформированные, разорванные в процессе

эксплуатации детали мотоцикла;

Ущерб в результате ремонта или обслуживания, проведенного неофициальным дилером, а также ущерб, вызванный установкой не оригинальных запасных частей;

На не устранение неисправности при первой возможности после обнаружения такой неисправности;

Гарантия изготовителя не покрывает побочный и косвенный ущерб и затраты, включая, но не ограничиваясь, следующим:

Стоимость телефонных переговоров;

Стоимость поездок в такси;

Стоимость вызова эвакуатора;

Стоимость аренды подменных транспортных средств;

Питание;

Одежда;

Повреждение скоропортящихся товаров;

Недополучение прибыли или комиссионных в результате невозможности использовать мотоцикла;

Временные затраты;

Компенсация за неудобства, доставленные владельцу;

Возмещение ущерба, возникшего в результате ДТП;

Гарантией не покрывается устранение неисправностей мотоцикла, на котором произведены подделка или изменения показаний одометра, таким образом, что его реальный пробег не может быть достоверно установлен.

Гарантия и гарантийные обязательства

AVENGER
CRUISE 220

AVENGER
STREET 220

Во время гарантийного периода владелец имеет право на бесплатное устранение официальным дилером Vaiaj дефекта, признанного изготовителем гарантийным.

1. Владелец должен предоставить официальному дилеру Vaiaj Руководство по эксплуатации при каждом обращении для обслуживания, ремонта и отметки произведенных работ.
2. Владелец ответственен за соблюдение правил эксплуатации и содержание мотоцикла в соответствии с указаниями руководства пользователя.
3. Владелец оплачивает расходы по плановому техническому обслуживанию/иному техническому обслуживанию мотоцикла, а также по замене его компонентов, подверженных естественному износу.
4. Владелец оплачивает расходы по устранению повреждений вследствие злоупотребления, небрежного обращения и аварий, а также косвенные расходы.
5. В случае подозрения гарантийного дефекта, владелец должен незамедлительно предоставить мотоцикл официальному дилеру Vaiaj.
6. Владелец оплачивает расходы по демонтажу/монтажу агрегатов и диагностике систем предполагаемого гарантийного дефекта в случае признания его не гарантийным.
7. Владелец оплачивает расходы за последовательные ремонты, которые не покрываются гарантией.

Внимание!

В Руководстве по эксплуатации требуйте подпись и печать официального дилера Vaiaj при покупке, и после проведения технического обслуживания.

Без подписи и печати технического обслуживания не считается действительным, гарантия теряет свою силу.

Сервисная книжка

Ф.И.О и подпись покупателя _____

Дата продажи: д. м. г.

_____/ /
С гарантийными условиями ознакомлен.

Наименование дилера _____ М.П.

VIN Номер мотоцикла

<input type="text"/>	<input type="text"/>	<input type="text"/>	<input type="text"/>	<input type="text"/>	<input type="text"/>	<input type="text"/>	<input type="text"/>	<input type="text"/>	<input type="text"/>	<input type="text"/>	<input type="text"/>	<input type="text"/>	<input type="text"/>	<input type="text"/>	<input type="text"/>	<input type="text"/>	<input type="text"/>	<input type="text"/>	<input type="text"/>
----------------------	----------------------	----------------------	----------------------	----------------------	----------------------	----------------------	----------------------	----------------------	----------------------	----------------------	----------------------	----------------------	----------------------	----------------------	----------------------	----------------------	----------------------	----------------------	----------------------



Внимание!!! В Руководстве по эксплуатации требуется подпись и печать официального дилера Bajaj при покупке, и после проведения технического обслуживания. Без подписи и печати техническое обслуживание не считается действительным, гарантия теряет свою силу.

<p>При пробеге 500~750 км:</p> <p>Дата: _____</p> <p>Произвели: _____</p> <p>Пробег: _____</p>	<p>При пробеге 4500~5000 км:</p> <p>Дата: _____</p> <p>Произвели: _____</p> <p>Пробег: _____</p>	<p>При пробеге 9500~10000 км:</p> <p>Дата: _____</p> <p>Произвели: _____</p> <p>Пробег: _____</p>	<p>При пробеге 14500~15000 км:</p> <p>Дата: _____</p> <p>Произвели: _____</p> <p>Пробег: _____</p>
<p>При пробеге 19500~20000 км:</p> <p>Дата: _____</p> <p>Произвели: _____</p> <p>Пробег: _____</p>	<p>При пробеге 24500~25000 км:</p> <p>Дата: _____</p> <p>Произвели: _____</p> <p>Пробег: _____</p>	<p>При пробеге 29500~30000 км:</p> <p>Дата: _____</p> <p>Произвели: _____</p> <p>Пробег: _____</p>	<p>При пробеге 34500~35000 км:</p> <p>Дата: _____</p> <p>Произвели: _____</p> <p>Пробег: _____</p>

Сервисная книжка

AVENGER
CRUISE 220

AVENGER
STREET 220

При пробеге 39500~40000 км:	При пробеге 44500~45000 км:	При пробеге 49500~50000 км:	При пробеге 54500~55000 км:
Дата: _____	Дата: _____	Дата: _____	Дата: _____
Произвели: _____	Произвели: _____	Произвели: _____	Произвели: _____
Пробег: _____	Пробег: _____	Пробег: _____	Пробег: _____



Внимание!!! В Руководстве по эксплуатации требуйте подпись и печать официального дилера Вајај при покупке, и после проведения технического обслуживания. Без подписи и печати техническое обслуживание не считается действительным, гарантия теряет свою силу.

При пробеге 59500~60000 км:	При пробеге 64500~65000 км:	При пробеге 69500~70000 км:	При пробеге 74500~75000 км:
Дата: _____	Дата: _____	Дата: _____	Дата: _____
Произвели: _____	Произвели: _____	Произвели: _____	Произвели: _____
Пробег: _____	Пробег: _____	Пробег: _____	Пробег: _____

Информация о замене одометра

Дата замены: _____

Пробег: _____

Отметка
дилера:

Дата замены: _____

Пробег: _____

Отметка
дилера:

Дата замены: _____

Пробег: _____

Отметка
дилера:

Экземпляр остается у дилера.

Заявление владельца:

- Мотоцикл лично осмотрен мною, никаких внешних повреждений или других недостатков не обнаружено.
- Мне сообщены сведения по особенностям эксплуатации мотоцикла и его оборудования.
- Мне известны гарантийные обязательства и условия гарантии, правила и организация технического обслуживания мотоцикла.
- Мною получено руководство по эксплуатации и доведена до моего сведения важность и своевременность ознакомления с ним.

Покупатель Ф.И.О: _____

Подпись покупателя: _____

Дата: _____

Экземпляр остается у дилера.



Линия отреза



Линия отреза



Предпродажная подготовка

Экземпляр покупателя.

Заявление о предпродажной подготовке мотоцикла:

- Мотоцикл осмотрен и внешних повреждений не обнаружено.
- Уровень эксплуатационных жидкостей в норме.
- Давление в шинах мотоцикла соответствует рекомендованному.
- Произведены все необходимые регулировки и настройки тормозных механизмов, органов управления, двигателя и его систем.
- Проведена предпродажная подготовка в полном объеме. Мотоцикл укомплектован, исправен и готов к эксплуатации.

Представитель дилера Ф.И.О: _____

Подпись представителя дилера: _____

Дата: _____

Экземпляр покупателя.

М.П.

Оригинальные запасные части Bajaj

- Для оптимальной работы мотоцикла
- Для увеличения срока службы компонентов
- Для сокращения расходов компонентов
- Для обеспечения вашей безопасности

BAJAJ GENUINE parts

ВСЕГДА
ИСПОЛЬЗУЙТЕ
ОРИГИНАЛЬНЫЕ
ЗАПЧАСТИ

Проверка оригинальности.

Способ проверки оригинальных запчастей Bajaj:

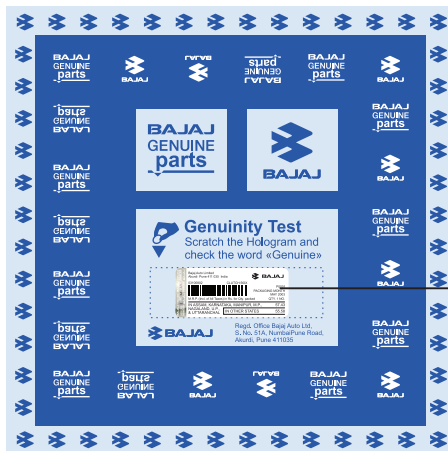

Сотрите голограмму на краю этикетки, для того, чтобы обнаружить слово **Genuine**



Частично прозрачная голограмма

Bajaj Auto Limited
Akurdi Pune 411 035 India



DJ201104
LAMP HEAD Rouser DTS

QTY 1 NO.

APR 11



MADE IN INDIA

Золотая голограмма



Официальный поставщик
запчастей мототехники BAJAJ
в России, Беларуси, Казахстане
© Все права защищены 2019-2020

bajajonline.ru

AVENGER
CRUISE 220

AVENGER
STREET 220



ООО ИСТ ВЕСТ МОТОРС
Москва, ул. Выборгская,
дом 20, корп. 2
Тел. +7 495 115-42-37

 [bajaj_russia](#)

 [bajajrussia](#)

 [bajajrussia](#)

