

## Комплектность деталей

№ позиции	Наименование детали	Размер, мм	К-во, шт
1	Крышка стола	1200x550x16	1
2	Крышка тумбы	950x400x16	1
3	Стенка вертикальная стола	734x479x16	1
4	Брусек опорный	351x124x16	1
5	Брусек соединительный	1108x124x16	1
6,6'	Стенка вертикальная тумбы	594x400x16	2
7	Стенка вертикальная	498x400x16	1
8	Стенка вертикальная	362x381x16	1
9	Стенка горизонтальная	918x400x16	1
10	Стенка горизонтальная	652x400x16	1
11	Полка	246x395x16	1
12	Стенка задняя	362x652x16	1
13	Цоколь	918x80x16	2
14	Фасад ящика	373x177x16	2
15,15'	Стенка боковая ящика	342x108x16	4
16	Стенка задняя ящика	341x108x16	2
17	Дно ящика (ДВП)	337x350x3	2

## Комплектность фурнитуры

№п/п	Название	К-во	Рис.
1	Винт-стяжка Confirmat 7x50	30	
2	Ключ к винту-стяжке Confirmat	1	
3	Заглушка к винту-стяжке Confirmat	20	
4	Шкант деревянный 8x35	16	
5	Стяжка эксцентриковая (к-т)	14	
6	Заглушка к эксцентрику	14	
7	Направляющая шариковая 342мм	2	
8	Подпятник-гвоздь	6	
9	Полкодержатель	4	
10	Уголок пластиковый	4	
11	Саморез 3,5x16	20	
12	Винт 4x12	4	
13	Фиксатор ДВП с саморезом	8	

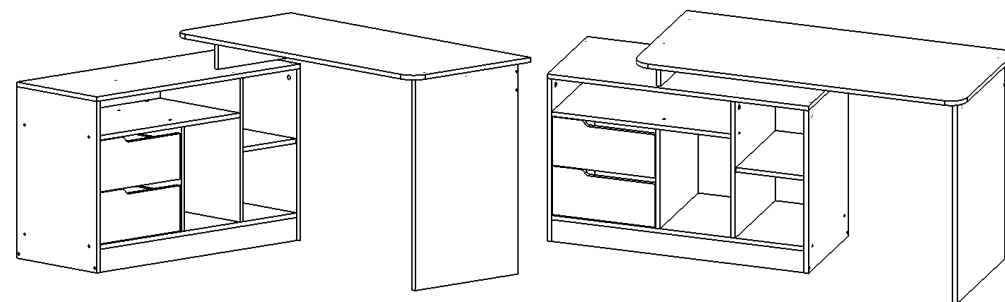

### Эксплуатация и уход за мебелью

Сохранность мебели и продолжительность ее эксплуатации зависит не только от конструкции и качества изготовителя, но и в значительной степени от правильного обращения и своевременного ухода за ней. Для обеспечения нормальных условий эксплуатации мебели температура воздуха в квартире должна быть не ниже +10°C с относительной влажностью 45-70%.

#### Необходимо:

- предохранять поверхности изделия от попадания на них жидкостей или немедленно удалить с поверхности, в случае их попадания;
- протирать поверхности сухой мягкой ветошью или тканью, допускается увлажнение средством по уходу за мебелью;
- беречь поверхности изделия от механических повреждений;
- периодически подтягивать крепежные элементы при ослаблении соединения.

#### Не рекомендуется:

- устанавливать изделие вплотную или вблизи источников тепла или отопления;
- эксплуатировать изделие в сырых не отапливаемых, непроветриваемых помещениях;
- передвигать, переносить мебель в нагруженном состоянии!!!

#### Порядок предъявления претензий

1. Претензии по качеству и комплектности мебели должны направляться покупателем непосредственно в магазин, где приобретена мебель, с обязательным приложением копии товарного чека и этикеткой с датой изготовления изделия.
2. По дефектам, появившихся из-за несоблюдения покупателем порядка сборки, правил эксплуатации, претензии не принимаются.
3. Претензии от покупателя торговыми организациями принимаются в течении 24 месяцев со дня приобретения мебели (e-mail: otk@mebelklass.com)
4. Сохраняйте упаковку до окончательной сборки изделия.

**Декларация о соответствии ЕАЭС № ВУ/112 11.01. ТР025 031.02 09090**  
**Действительна по 20.11.2028г.**

Схема сборки

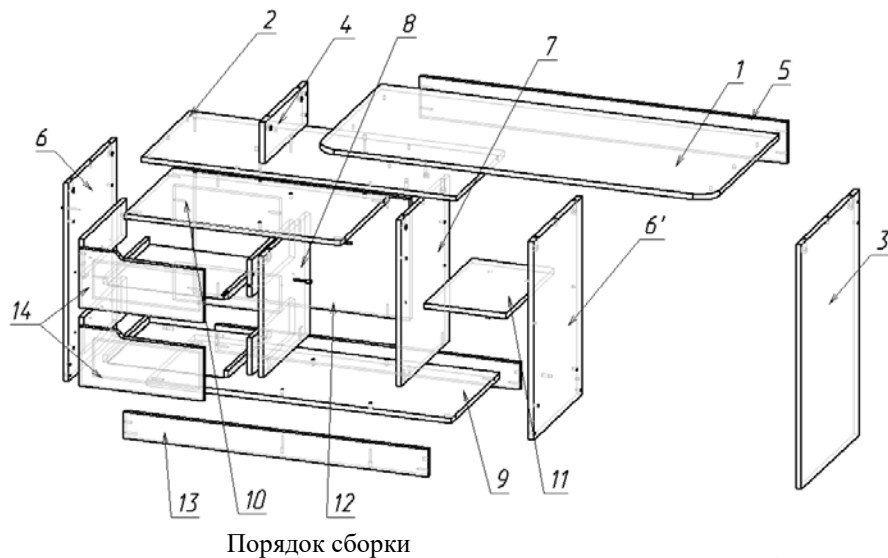

Порядок сборки

1. Оснастить детали стола поз. № 3, 4, 6, 6', 7 стяжками эксцентриковыми (Рис.1).
2. Вкрутить винты к эксцентрику в крышку стола поз.№1 и крышку тумбы поз.№2.
3. Набить с помощью молотка подпятники на нижнюю кромку детали поз. № 3,6 и 6'.
4. По наметкам прикрутить к стенкам вертикальным поз. № 6 и 8 шариковые направляющие при помощи 3 саморезов 3,5x16. Для этого совместить с наметками последнее отверстие в каждой группе на направляющей. Следите за тем, чтобы полозья устанавливались параллельно основанию.
5. Собрать каркас тумбы. Для этого соединить детали поз. № 6, 6', 7, 8 и детали поз. № 9, 10, 11, 12 и 13, стянув панели винтами-стяжками «Conformat», добиваясь плотного соединения деталей (Рис.2).
6. Установить крышку тумбы поз. № 2 и соединить с деталями поз. № 6, 6', 7 стяжкой эксцентриковой (Рис.3).
7. Установить крышку стола поз.№1 на собранный каркас и соединить с деталями поз.№ 3, 4 и 5 с помощью винт-стяжки «Conformat» и эксцентриковой стяжки.



Рис.1



Рис.2

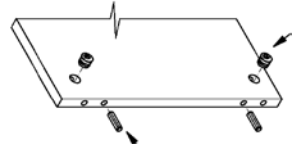

Рис.3

8. Зафиксировать крышку стола с помощью уголков, закрепив их равномерно вдоль деталей поз.4 и 5 внутри получившейся ниши (расположение тумбы и столешницы может быть под углом 90 и 180 на Ваш выбор).
9. Собрать ящики.

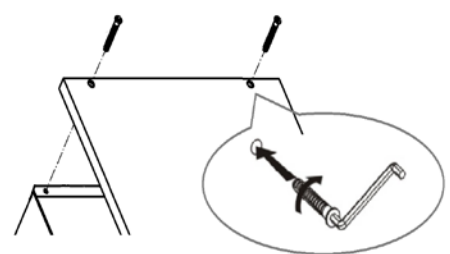
**Сборка ящика**

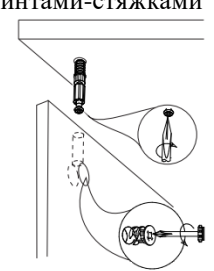

Рис.1

1. Оснастить детали ящика №15,15' и 16 шкантами деревянными, вставив их в просверленные отверстия соответствующего диаметра в торцах деталей, оставляя над поверхностью не более 12 мм шканта (Рис.1). **Внимание! Категорически запрещается забивать шканты в крышку стола!**
2. Соединить между собой детали поз. 15,15' и 16 стянув панели винт-стяжкой «Conformat».

3. Установить ДВП поз.17 в пазы.
4. В обратную сторону фасада поз.№14 вкрутить винты стяжки эксцентриковой.
5. Присоединить фасад поз. № 11 к собранному ящику, зафиксировав конструкцию при помощи эксцентриковой стяжки (Рис.3).

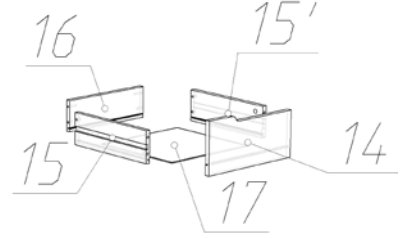

Рис.4

6. Закрепить ДВП с помощью фиксаторов (рис.4), установив их по центру каждой стороны ящика. При этом необходимо фиксировать ДВП, чтобы оно не смещалось при вкручивании самореза. Начинать рекомендуется от задней стенки и завершить у фасада.
7. Сборка ящика завершена.

10. Установить ящики в тумбу. Вытянув подвижную часть направляющей, вставить ее в пазы на боковых стенках ящика и зафиксировать с помощью винта 4x12 через просверленное отверстие(Рис.5).
11. Закрыть видимые отверстия крепления винтов Conformat и стяжек эксцентриковых заглушками.

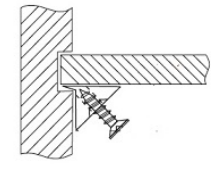
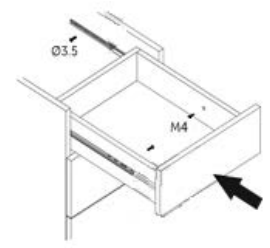

Рис.5

Сборка стола завершена.

**ВНИМАНИЕ!** Предприятие оставляет за собой право незначительно изменять конструкцию и комплектацию изделия, если это необходимо, для совершенствования технологии и улучшения качества.