



**imageRUNNER**

**2206**

# **Руководство пользователя**

# Содержание

<b>Основные операции</b> .....	2
<b>Компоненты и их назначение</b> .....	4
Вид снаружи .....	5
Внутреннее устройство аппарата .....	7
Панель управления .....	9
Дисплей .....	11
Настройка экрана <Главный> .....	14
<b>Использование дисплея</b> .....	16
<b>Размещение документов</b> .....	19
<b>Загрузка бумаги</b> .....	20
Загрузка бумаги в кассету для бумаги .....	22
Загрузка бумаги в универсальный лоток .....	25
Загрузка конвертов в универсальный лоток .....	28
Загрузка уже отпечатанной бумаги .....	31
Указание формата и типа бумаги .....	34
Регистрация пользовательского формата бумаги .....	36
<b>Установка времени автоматического выключения</b> .....	38
<b>Переход в спящий режим</b> .....	39
<b>Копирование</b> .....	42
<b>Основные операции копирования</b> .....	44
Выбор бумаги для копирования .....	46
<b>Отмена копирования</b> .....	47
<b>Различные настройки копирования</b> .....	49
Увеличение или уменьшение масштаба .....	50
Выбор типа документа .....	51
Корректировка плотности .....	52
Копирование нескольких документов на один лист (2 на 1/4 на 1) .....	53
Копирование обеих сторон удостоверения личности на одну страницу .....	55
Удаление темных краев и линий рамки (Удаление рамки) .....	57
Сортировка копий по страницам .....	59
Разбиение документов с лицевыми страницами на отдельные страницы для копирования .....	61
<b>Настройка параметров копирования в соответствии с индивидуальными требованиями</b> .....	62
Изменение параметров по умолчанию .....	63
Регистрация часто используемых настроек копирования .....	64
<b>Использование аппарата в качестве принтера</b> .....	66
<b>Печать с компьютера</b> .....	67
Отмена печати .....	69
Проверка состояния печати .....	72
Настройка параметров печати в соответствии с потребностями пользователя .....	74

Регистрация комбинаций часто используемых параметров печати .....	75
Изменение параметров по умолчанию .....	77
<b>Использование аппарата в качестве сканера .....</b>	<b>80</b>
<b>Сканирование на аппарате .....</b>	<b>81</b>
<b>Сканирование с компьютера .....</b>	<b>84</b>
Сканирование с помощью приложения .....	85
Настройки параметров сканирования в ScanGear MF .....	87
<b>Безопасность .....</b>	<b>89</b>
<b>Защита аппарата от несанкционированного доступа .....</b>	<b>90</b>
Настройка прав доступа .....	91
Установка PIN-кода администратора системы .....	92
<b>Ограничение функций аппарата .....</b>	<b>93</b>
Ограничение функций USB .....	94
<b>Список меню настройки .....</b>	<b>96</b>
<b>Настройки .....</b>	<b>97</b>
<b>Настройки таймера .....</b>	<b>100</b>
<b>Общие настройки .....</b>	<b>105</b>
<b>Настройки копирования .....</b>	<b>107</b>
<b>Настройки принтера .....</b>	<b>109</b>
<b>Настройка/Обслуживание .....</b>	<b>110</b>
<b>Настройки управления системой .....</b>	<b>115</b>
<b>Поиск и устранение неисправностей .....</b>	<b>120</b>
<b>Устранение замятия бумаги .....</b>	<b>122</b>
<b>Действия при появлении сообщений .....</b>	<b>131</b>
<b>Действия при разных кодах ошибки .....</b>	<b>134</b>
<b>Распространенные проблемы .....</b>	<b>135</b>
Проблемы, связанные с установкой и настройкой .....	137
Проблемы при копировании/печати .....	138
Прочие проблемы .....	140
<b>Если печать выполняется неправильно .....</b>	<b>141</b>
Неудовлетворительные результаты печати .....	143
Бумага заламывается или скручивается .....	147
Бумага подается неправильно .....	149
<b>Если проблему не удастся устранить .....</b>	<b>151</b>
<b>Техническое обслуживание .....</b>	<b>153</b>
<b>Чистка аппарата .....</b>	<b>154</b>
Наружный вид .....	155
Стекло экспонирования .....	156
Валик переноса .....	157

Барабан .....	158
Блок термозакрепления .....	159
<b>Замена картриджей с тонером .....</b>	<b>161</b>
Настройка данных для приобретения расходных материалов .....	163
Как заменить картриджи с тонером .....	165
<b>Как заменить узел барабана .....</b>	<b>168</b>
<b>Печать отчетов и списков .....</b>	<b>173</b>
Список данных пользователя/Список данных администратора системы .....	174
Копирование/печать отчета о журнале загрузки .....	175
<b>Просмотр значения счетчика .....</b>	<b>176</b>
<b>Инициализация настроек .....</b>	<b>178</b>
Инициализация меню .....	179
Инициализация настроек управления системой .....	180
Инициализация всех данных/параметров .....	181
<b>Запасные части .....</b>	<b>182</b>

## **Приложение .....** 184

<b>Программное обеспечение независимых разработчиков .....</b>	<b>185</b>
<b>Ключевые характеристики .....</b>	<b>186</b>
Забота об окружающей среде и экономия средств .....	187
Повышение производительности .....	189
Применение в мире цифровых технологий .....	190
Другие функции .....	192
<b>Технические характеристики .....</b>	<b>193</b>
Основной блок .....	194
Допустимая бумага .....	197
Функция Сканирование .....	200
Функции принтера .....	201
Операционная система .....	202
<b>Дополнительное оборудование .....</b>	<b>203</b>
Дополнительное оборудование .....	204
<b>Руководства и их содержание .....</b>	<b>205</b>
<b>Использование документа Руководство пользователя .....</b>	<b>206</b>
Структура экрана Руководство пользователя .....	207
Просмотр документа Руководство пользователя .....	210
<b>Основные операции в среде Windows .....</b>	<b>211</b>
<b>Примечание .....</b>	<b>215</b>

# Основные операции

<b>Основные операции</b> .....	2
<b>Компоненты и их назначение</b> .....	4
Вид снаружи .....	5
Внутреннее устройство аппарата .....	7
Панель управления .....	9
Дисплей .....	11
Настройка экрана <Главный> .....	14
<b>Использование дисплея</b> .....	16
<b>Размещение документов</b> .....	19
<b>Загрузка бумаги</b> .....	20
Загрузка бумаги в кассету для бумаги .....	22
Загрузка бумаги в универсальный лоток .....	25
Загрузка конвертов в универсальный лоток .....	28
Загрузка уже отпечатанной бумаги .....	31
Указание формата и типа бумаги .....	34
Регистрация пользовательского формата бумаги .....	36
<b>Установка времени автоматического выключения</b> .....	38
<b>Переход в спящий режим</b> .....	39

# Основные операции

3Y78-000

В этой главе описываются основные операции, такие как использование панели управления или загрузка бумаги и документов, которые часто выполняются для использования функций аппарата.

## ■ Компоненты и их назначение

В этом разделе приводится описание внешних и внутренних компонентов аппарата и их функций, а также объясняется использование клавиш на панели управления и чтение информации на дисплее. ▶ **Компоненты и их назначение(Р. 4)**



## ■ Использование дисплея

В этом разделе приводится описание действий при переключении дисплея и выборе элементов. ▶ **Использование дисплея(Р. 16)**

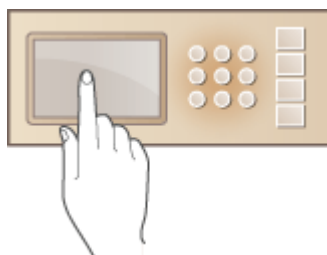

## ■ Размещение документов

В этом разделе описан порядок размещения документов на стекле экспонирования. ▶ **Размещение документов(Р. 19)**



(

## ■ Загрузка бумаги

В данном разделе описано, как загружать бумагу в кассету для бумаги и универсальный лоток. ▶ **Загрузка бумаги(Р. 20)**

## Основные операции

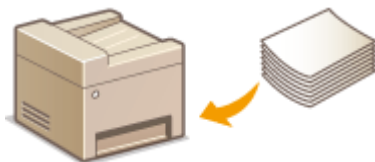

### ■ Переход в спящий режим

В этом разделе описан порядок настройки спящего режима. ► [Переход в спящий режим\(Р. 39\)](#)



## Компоненты и их назначение

---

ЗУ78-001

В этом разделе описаны компоненты устройства (внешние, внутренние компоненты, а также компоненты на передней и задней стороне) и их функции. Помимо описания компонентов аппарата, используемых для таких основных операций, как размещение документов, загрузка бумаги и замена картриджей с тонером, в этом разделе также приводится описание клавиш на панели управления и дисплея. Ознакомьтесь с этим разделом, чтобы получить сведения о надлежащем использовании аппарата.



- ▶ Вид снаружи(Р. 5)
- ▶ Внутреннее устройство аппарата(Р. 7)
- ▶ Панель управления(Р. 9)



## Вид снаружи

3Y78-002

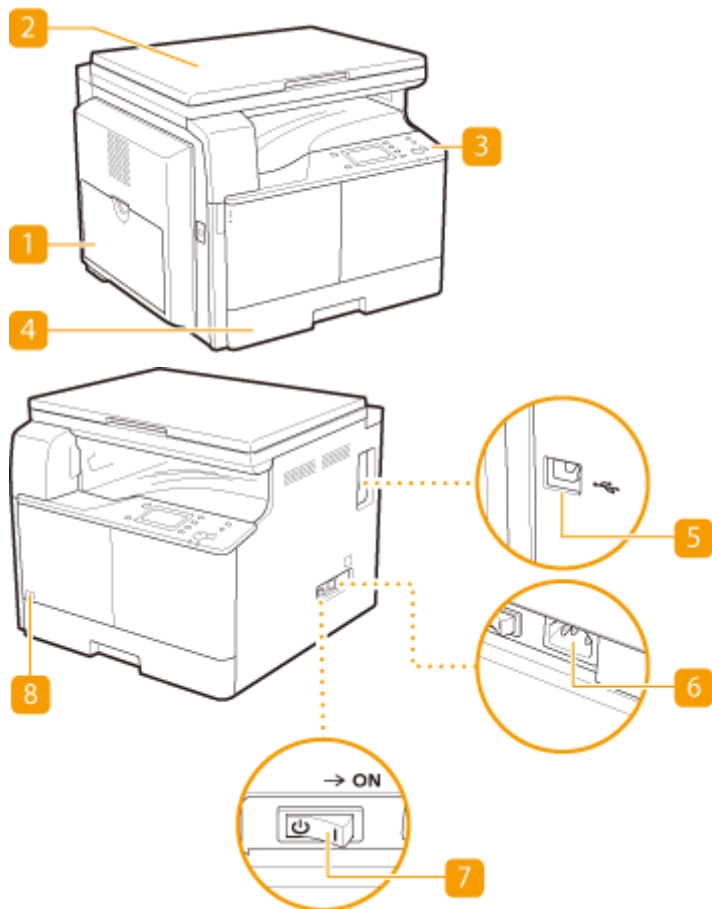

### 1 Универсальный лоток

Загружайте бумагу в универсальный лоток, если необходимо временно использовать тип бумаги, отличающийся от загруженного в кассету для бумаги. ► **Загрузка бумаги в универсальный лоток(Р. 25)**

### 2 Крышка блока экспонирования

Прижимает оригиналы к стеклу экспонирования. ► **Размещение документов(Р. 19)**

### 3 Панель управления

На панели управления размещены клавиши, например клавиша [Пуск] и [Стоп], дисплей и индикаторы состояния. На панели управления можно выполнить любую доступную операцию и указать нужные параметры. ► **Панель управления(Р. 9)** ► **Дисплей(Р. 11)**

### 4 Кассета для бумаги 1

Загрузите тип бумаги, который часто используется в лотке для бумаги. ► **Загрузка бумаги в кассету для бумаги(Р. 22)**

### 5 USB-порт

Служит для подсоединения кабеля USB для подключения аппарата к компьютеру.

## **6 Гнездо питания**

Служит для подключения шнура питания.

## **7 Выключатель питания**

Служит для включения и выключения питания. Чтобы перезапустить аппарат, отключите его и подождите не менее 10 секунд, прежде чем включить его снова.

## **8 Код тонера**

Этот код обозначает тип оригинального тонера, который можно использовать в аппарате. Используйте тонер с кодом, который содержит те же буквы, что и код на передней крышке аппарата.

## Внутреннее устройство аппарата

3Y78-003

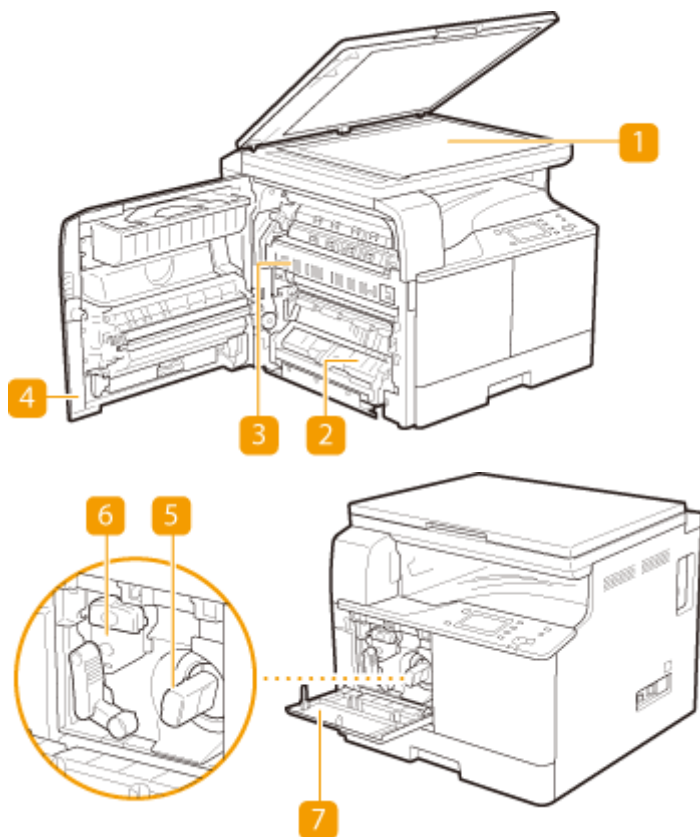

### 1 Стекло экспонирования

Разместите документы на стекле экспонирования. Кроме того, на стекло экспонирования можно помещать объемные или переплетенные документы, например книги. ▶ **Размещение документов(Р. 19)**

### 2 Левая крышка кассеты 1

Открывайте эту крышку при устранении замятия бумаги в кассете 1. ▶ **Устранение замятия бумаги(Р. 122)**

### 3 Блок термозакрепления

Если в районе блока термозакрепления произошло замятие бумаги, устраните замятие. ▶ **Устранение замятия бумаги(Р. 122)**

### 4 Левая крышка

Откройте эту крышку при устранении замятия бумаги внутри основного блока. ▶ **Устранение замятия бумаги(Р. 122)**

### 5 Картридж с тонером

Если тонер закончился, замените картридж с тонером. ▶ **Как заменить картриджи с тонером(Р. 165)**

## **6 Блок барабана**

Замените блок барабана до окончания периода эксплуатации.  **Как заменить узел барабана(Р. 168)**

## **7 Передняя крышка**

Открывайте эту крышку для замены картриджа для тонера или блока барабана.  **Как заменить картриджи с тонером(Р. 165)**

## Панель управления

3Y78-004

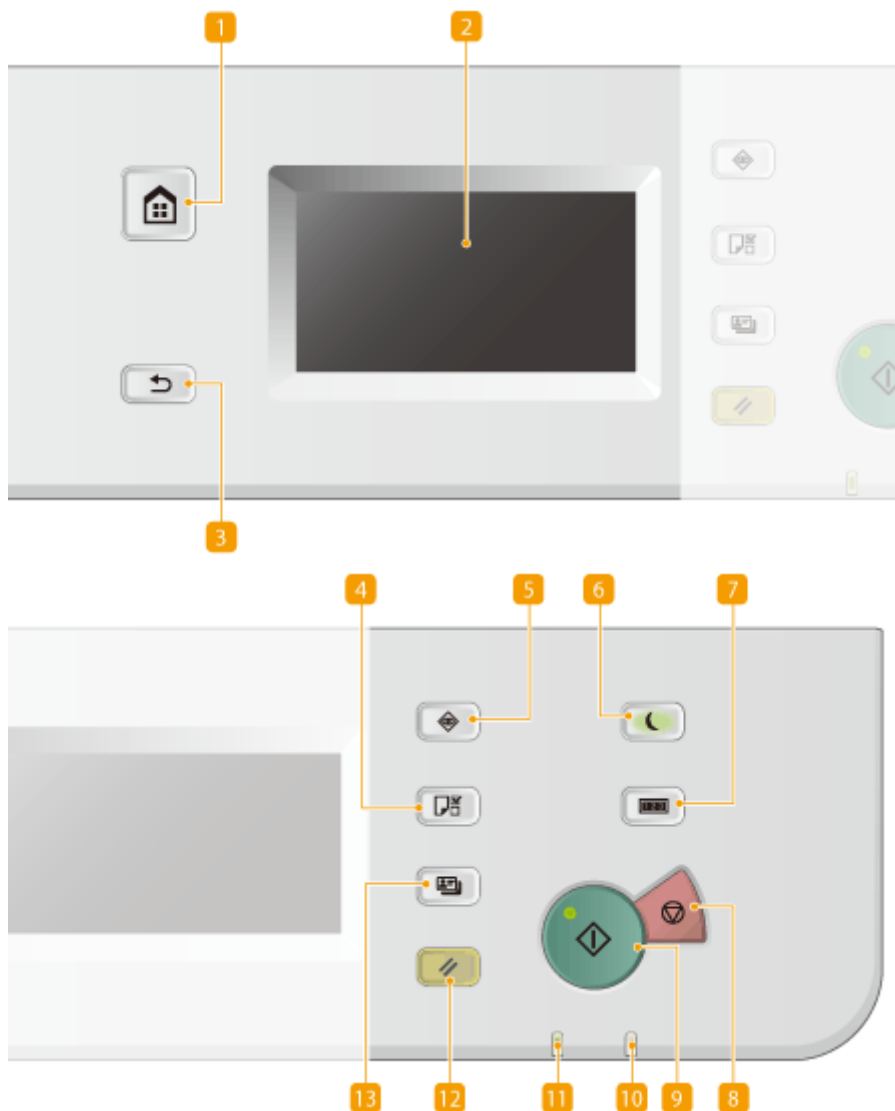

### 1 Клавиша [Главная]

Нажмите для отображения страницы <Главный>. ► **Настройка экрана <Главный>(P. 14)**

### 2 Дисплей

Служит для отображения хода копирования и выполнения других заданий, а также статусов ошибок. Дисплей представляет собой сенсорный экран, что позволяет управлять параметрами экрана путем прикосновения к элементам, расположенным непосредственно на экране. ► **Дисплей(P. 11)** ► **Использование дисплея(P. 16)**

### 3 Клавиша [Назад]

Служит для возврата к предыдущему экрану. Если нажать эту клавишу при определении параметров, то параметры не применяются и выполняется возврат на предыдущий экран.

#### **4 Клавиша [Настройки бумаги]**

Служит для выбора источника бумаги, т. е. кассеты для бумаги или универсального лотка, а также для регистрации формата и типа бумаги.

#### **5 Клавиша [Монитор состояния]**

Нажмите для проверки состояния печати или просмотра журнала использования. Можно также проверить состояние устройства, например оставшееся количество бумаги и тонера, а также наличие ошибок. **▶ Дисплей(Р. 11)**

#### **6 Клавиша [Энергосбережение]**

Служит для перевода аппарата в спящий режим. Клавиша горит зеленым цветом, пока устройство находится в спящем режиме. Снова нажмите эту клавишу для вывода аппарата из спящего режима. **▶ Переход в спящий режим(Р. 39)**

#### **7 Клавиша [Проверка счетчика]**

Служит для отображения суммарного количества страниц (копий или распечаток) на сенсорном дисплее. Можно также проверить серийный номер аппарата (три буквы и пять цифр).

#### **8 Клавиша [Стоп]**

Нажмите для отмены копирования и других операций.

#### **9 Клавиша [Пуск]**

Нажмите для сканирования или копирования документов.

#### **10 Индикатор [Ошибка]**

Мигает или загорается при возникновении ошибки, например замятия бумаги.

#### **11 Индикатор [Обработка/данные]**

Мигает во время выполнения операций. Загорается при наличии документов в очереди на обработку.

#### **12 Клавиша [Сброс]**

Служит для сброса настроек.

#### **13 Клавиша [Копирование ИД-карточки]**

Нажмите для копирования оригинала формата карточки, например ИД-карточки или водительских прав. **▶ Копирование обеих сторон удостоверения личности на одну страницу(Р. 55)**

## ССЫЛКИ

---

**▶ Использование дисплея(Р. 16)**

# Дисплей

3Y78-005

На дисплее отображается экран <Главный>, предназначенный для запуска операций, а также другие экраны, предназначенные для выбора параметров. На дисплее также можно просмотреть ход выполнения текущего задания и сообщения. Коснитесь дисплея для дальнейшего управления.

## Экран <Главный>

Экран <Главный> отображается при включении устройства (ВКЛ) или в результате нажатия клавиши



на панели управления. Этот экран служит для выбора параметров и регистрации функций.



### **a** Переключаемые функции с двумя состояниями

Переключение на функцию копирования или сканирования. ▶ **Копирование(Р. 42)** ▶ **Использование аппарата в качестве сканера(Р. 80)**

### **b** <Предп.наст. копирования>

Можно зарегистрировать часто используемые комбинации параметров печати и с легкостью вызвать их в случае необходимости. ▶ **Регистрация часто используемых настроек копирования(Р. 64)**

### **c** <Настройки главн. экр.>

Позволяет изменять порядок отображения кнопок на экране <Главный>. ▶ **Настройка экрана <Главный>(Р. 14)**

### **d** <Меню>

С этой кнопки начинается работа с <Настройка таймера>, <Настройки> и многими другими параметрами аппарата. ▶ **Список меню настройки(Р. 96)**

## Экран <Монитор состояния>

При нажатии  отображается экран, с помощью которого можно просмотреть состояние документов, которые печатаются, отправляются или принимаются, а также состояние устройства, например уровень тонера.

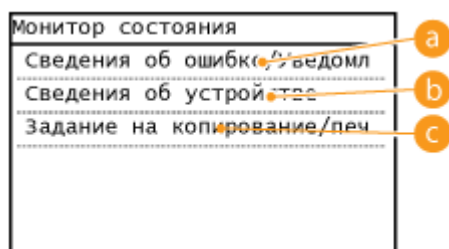

**а <Сведения об ошибке/Уведомление>**

Отображает сведения о возникших ошибках. **Действия при появлении сообщений(Р. 131)**

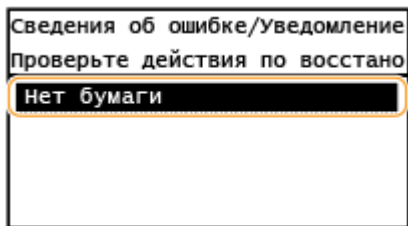

**б <Сведения об устройстве>**

Отображает состояние аппарата, например оставшийся объем бумаги или тонера.

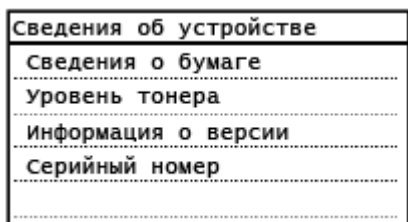

**<Сведения о бумаге>**

Показывает, загружена ли бумага в каждый из источников бумаги.

**<Уровень тонера>**

Отображает оставшийся объем тонера. В зависимости от окружающей среды, в которой находится аппарат, срок службы дополнительных внутренних компонентов может истечь раньше, чем закончится тонер.

**с Состояние заданий на копирование/печать**

Отображает текущее состояние выбранного элемента. В качестве примера ниже приведен экран <Сост.зад. на коп./печ.>.

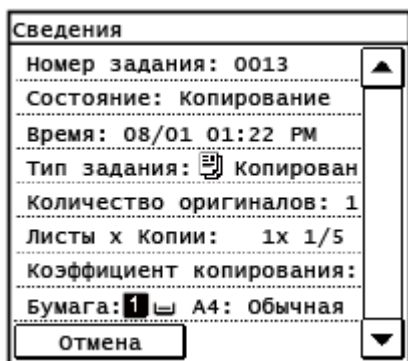

**Если отображается сообщение**

Сообщения в верхней части экрана отображаются в тех случаях, когда уровень тонера слишком низкий, или открыта крышка. Дисплей попеременно показывает обычный экран и сообщение.





🔴 Действия при появлении сообщений(Р. 131)

**ПРИМЕЧАНИЕ**

При отображении сообщения <Вам пришли уведомления.> или <Косн. значка справа ->> Коснитесь элемента **i** для просмотра уведомления.

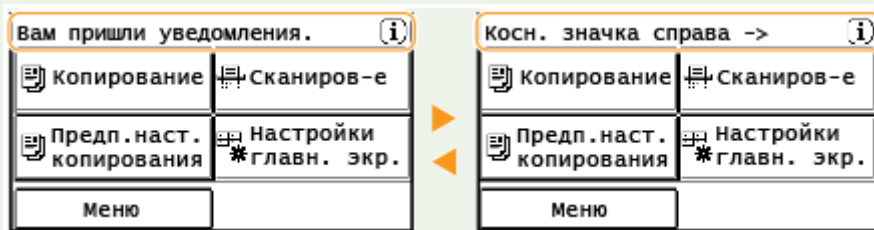

**При возникновении ошибки**

В некоторых случаях при возникновении ошибки отображаются указания по ее устранению. Следуйте указаниям на экране для решения проблемы. Ниже в качестве примера приведен экран, который отображается при возникновении замятия бумаги ( 🔴 Действия при появлении сообщений(Р. 131) ).

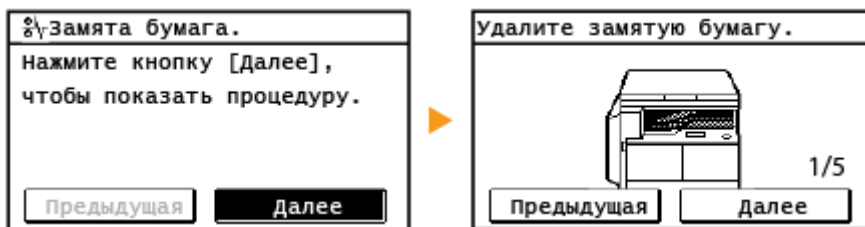

**ССЫЛКИ**

- 🔴 Настройка экрана <Главный>(Р. 14)
- 🔴 Использование дисплея(Р. 16)

## Настройка экрана <Главный>

3У78-006

Можно изменить порядок расположения кнопок на экране <Главный> в соответствии с используемым приложением или собственными предпочтениями относительно их расположения.

### ■ Изменение порядка расположения кнопок на главном экране

**1** Нажмите  и коснитесь элемента <Настройки главн. экр.>.

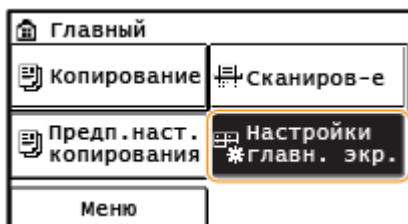

- Если отображается экран ввода PIN-код, введите PIN-код и коснитесь <Применить>.  **Установка PIN-кода администратора системы(Р. 92)**

**2** Коснитесь элемента <Задать порядок отображения>.

**3** Коснитесь кнопки, подлежащей перемещению.

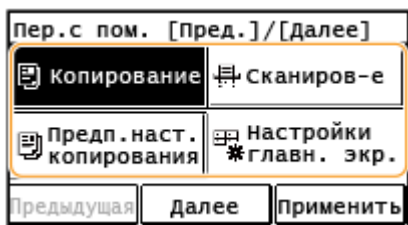

**4** Коснитесь элемента <Предыдущ.> или <Далее> для перемещения кнопки, а затем коснитесь <Применить>.

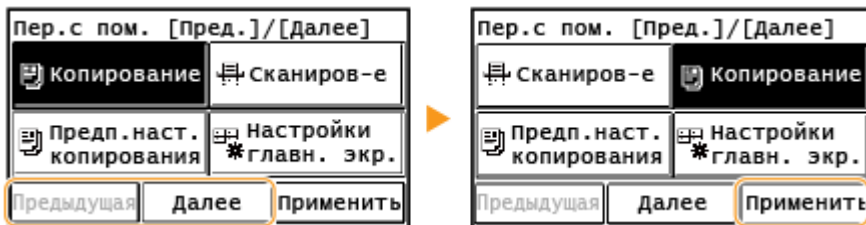

**5** Повторите действия, описанные в шаге 3 и шаге 4, для перемещения остальных кнопок.

**6** Коснитесь элемента <Завершить>.

■ Для вставки пустых ячеек на экране <Главный>

**1** Нажмите  и коснитесь элемента <Настройки главн. экр.>.

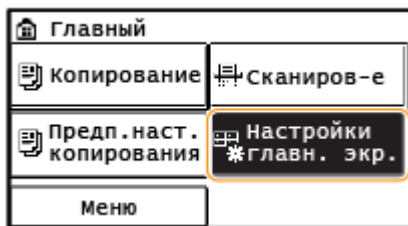

- При появлении экрана с запросом ввода PIN-кода введите соответствующий PIN-код, а затем коснитесь элемента <Применить>. ► **Установка PIN-кода администратора системы(Р. 92)**

**2** Коснитесь элемента <Вставить и удалить пустое>.

**3** Коснитесь кнопки, на место которой требуется вставить пустую ячейку, и коснитесь элемента <Вставить>.

- Для удаления вставленной пустой ячейки выберите ячейку, коснитесь элемента <Удалить> и перейдите к шагу 5.

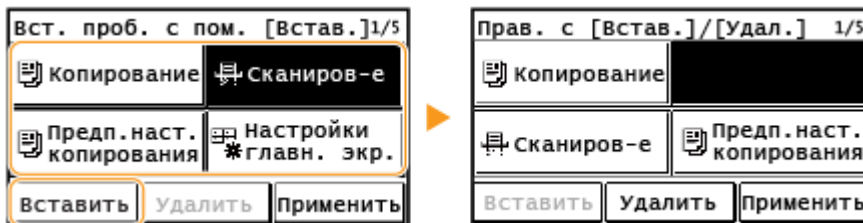

**4** Коснитесь элемента <Применить>.

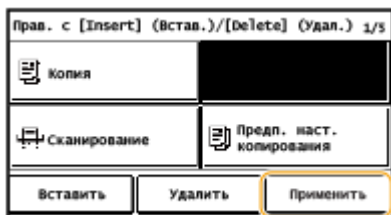

**5** Коснитесь элемента <Завершить>.

ССЫЛКИ

- **Дисплей(Р. 11)**

## Использование дисплея

ЗУ78-007

Дисплей представляет собой сенсорный экран, что позволяет управлять устройством, прикасаясь к элементам на экране.

### ВАЖНО!

#### Избегайте указанных ниже действий.

Несоблюдение обозначенных требований может привести к ошибкам в работе дисплея или его повреждению.

- Нажатие на дисплей с применением силы
- Нажатие на дисплей с помощью заостренных предметов (ногтей, шариковой ручки, карандаша и пр.)
- Управление мокрыми/грязными руками
- Пользоваться дисплеем, когда на нем что-то лежит

### Касание

Касание дисплея должно производиться быстро и без нажатия. Путем касания можно выбрать элементы или подтвердить выбор.



### Продолжительное касание

При продолжительном касании палец на некоторое время задерживается на дисплее. Если отображаемый текст не помещается в одну строку (отображается значок «...»), нажмите и удерживайте строку для просмотра остальной части текста. Также используется для уменьшения/увеличения документа при копировании.

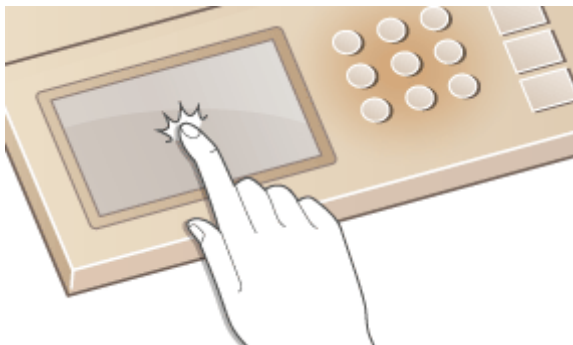

### ■ Выбор элементов

Для выбора элементов дисплея коснитесь названия элемента или кнопки.



**ПРИМЕЧАНИЕ**

**Если элемент выбран по ошибке**

Отведите палец в сторону, скользя им по экрану, а затем уберите палец от экрана для отмены сделанного выбора.

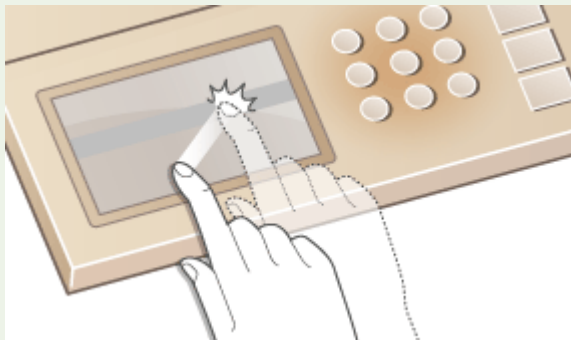

**Возврат на предыдущий экран**

Нажмите <  >, чтобы вернуться на предыдущий экран.

**■ Прокрутка экрана**

При наличии информации, не отображенной ввиду отсутствия пространства на дисплее, появляется полоса прокрутки. При отображении полосы прокрутки касайтесь ▲ / ▼ для прокрутки информации на экране. Информация выводится на экран постранично, при этом в полосе прокрутки отображается номер страницы.



**■ Изменение значений и параметров**

**Изменение значений**

Нажмите ▼ / ▲, чтобы ввести значения.

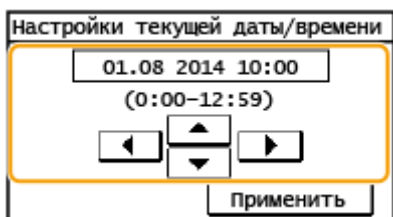

## ПРИМЕЧАНИЕ

### Перемещение курсора

Перемещение курсора осуществляется путем касания элемента ◀ / ▶ .

## Изменение значений параметров

Для настройки значений с помощью шкалы нажмите <-> / <+>.



## СОВЕТЫ

- Можно изменить различные параметры, связанные с отображением, например скорость прокрутки или используемый язык.
  - ▶ **Настройки отображения(Р. 97)**
- Изменение экрана, который автоматически отображается, если аппарат бездействует в течение указанного количества времени.
  - ▶ **Функция после автоматического перезапуска(Р. 102)**

## Размещение документов

ЗУ78-008

Разместите документы на стекле экспонирования. Дополнительные сведения о доступной для сканирования области документа см. в разделе **Основной блок (Р. 194)**.

### ВАЖНО!

#### Используйте только полностью сухие документы

Убедитесь, что клей, чернила или корректирующая жидкость полностью высохли, перед тем как поместить документ на стекло экспонирования или в податчик.

### 1 Откройте крышку блока экспонирования.

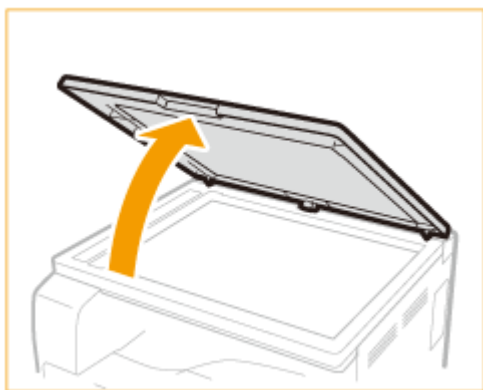

### 2 Поместите документ на стекло экспонирования лицевой стороной вниз.

- Выровняйте угол документа относительно левого верхнего угла стекла экспонирования.



#### ПРИМЕЧАНИЕ

Чтобы отсканировать прозрачные документы (например, кальку или пленку), накройте их чистой белой бумагой.

### 3 Осторожно закройте крышку блока экспонирования.

- Аппарат готов к сканированию документа.
- После завершения сканирования уберите документ со стекла экспонирования.

## Загрузка бумаги

3Y78-009

Можно загрузить бумагу в кассету для бумаги или универсальный лоток. В кассету для бумаги загружайте бумагу, которая используется чаще всего. Кассета для бумаги удобна при работе с большими объемами бумаги. Используйте универсальный лоток, если необходимо временно использовать бумагу, отличающейся от бумаги, загруженной в кассету, по типу или формату. Доступные форматы бумаги см. в разделе [Допустимая бумага\(Р. 197\)](#) .

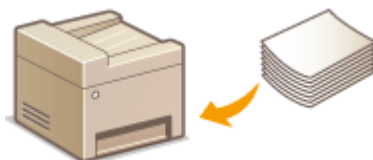

### Тип и настройка бумаги для аппарата

См. таблицу ниже для определения настроек бумаги в соответствии с ее типом и весом для последующей загрузки в источник бумаги. См. раздел [Указание формата и типа бумаги\(Р. 34\)](#) , чтобы получить сведения о выборе настроек бумаги на аппарате. Объем бумаги, допустимый для загрузки в каждый из источников бумаги, см. в разделе [Допустимая бумага\(Р. 197\)](#) .

Тип бумаги	Плотность бумаги	Настройка бумаги в устройстве
Обычная бумага	64–75 г/м <sup>2</sup>	<Обычная 1 (64-75 г/м <sup>2</sup> )>
	76–90 г/м <sup>2</sup>	<Обычная 2 (76-90 г/м <sup>2</sup> )>
Восстановленная бумага	64–80 г/м <sup>2</sup>	<Восстановленная (64-80 г/м <sup>2</sup> )>
Цветная бумага	64–80 г/м <sup>2</sup>	<Цветная (64-80 г/м <sup>2</sup> )>
Плотная бумага	91–105 г/м <sup>2</sup>	<Плотная 1 (91-105 г/м <sup>2</sup> )>
	106–128 г/м <sup>2</sup>	<Плотная 2 (106-128 г/м <sup>2</sup> )>
Документная бумага	75–90 г/м <sup>2</sup>	<Документная>
Конверт	—	<Конверт>
Перфорированная	75–80 г/м <sup>2</sup>	<С перфорацией>
ОНР-пленка	—	<ОНР-пленка>
Бумага для этикеток	—	<Этикетки>

### ВАЖНО!

#### Не используйте следующие типы бумаги:

- мятую бумагу или бумагу с изломами;
- скрученную или рулонную бумагу;
- рваную бумагу ;
- влажную бумагу;
- очень тонкую бумагу;



- документы, напечатанные на термопринтере;
- текстурную бумагу;
- Глянцевая бумага

### Эксплуатация и хранение бумаги

- Храните бумагу на плоской поверхности.
- Храните бумагу в оригинальной упаковке, чтобы защитить ее от влаги или излишней сухости.
- Не храните бумагу так, чтобы она заворачивалась или складывалась.
- Не храните бумагу вертикально или в слишком большой стопке.
- Не подвергайте бумагу воздействию прямых солнечных лучей и не храните ее в условиях высокой влажности, в слишком сухих или подверженных резким перепадам температур или влажности помещениях.

### ПРИМЕЧАНИЕ

#### Печать на бумаге, содержащей абсорбированную влагу

Из области вывода бумаги может выделяться пар, либо на обратной стороне панели управления или вокруг области вывода бумаги могут образовываться капельки воды. В этом нет ничего необычного — такое может произойти вследствие испарения влаги, содержащейся в бумаге, что вызвано нагревом при фиксации тонера на бумаге (особенно часто это происходит при низкой температуре в помещении).

### ССЫЛКИ

---

- [Регистрация пользовательского формата бумаги\(Р. 36\)](#)

## Загрузка бумаги в кассету для бумаги

3Y78-00A

В кассету для бумаги загружайте бумагу, которая используется чаще всего. Если необходимо использовать бумагу, отличающуюся от загруженной в кассету, загрузите ее в универсальный лоток. **Загрузка бумаги в универсальный лоток (P. 25)**

- 1** Возьмитесь за ручку кассеты для бумаги и выдвиньте кассету до упора.

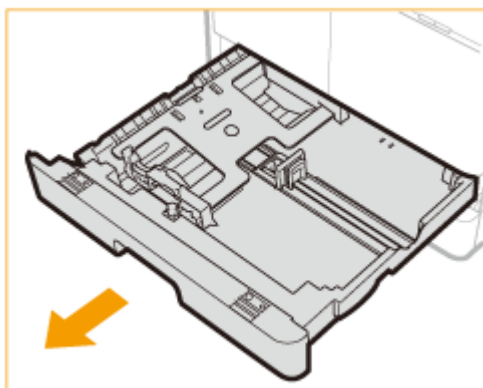

- 2** Нажмите на металлическую пластину, чтобы зафиксировать ее.

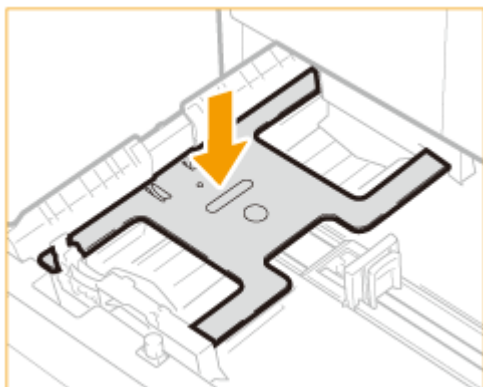

- 3** Отрегулируйте положение направляющих для бумаги.

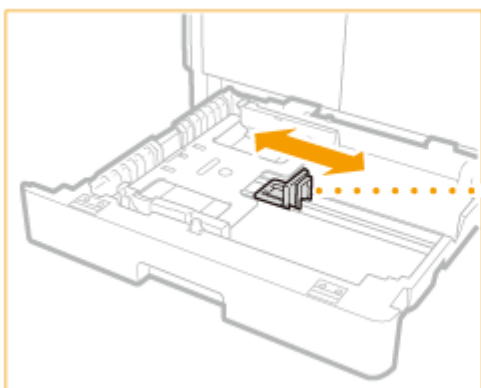

- 1** Нажмите верхнюю часть правой направляющей и сдвиньте направляющую, совместив ее с меткой формата загруженной бумаги.

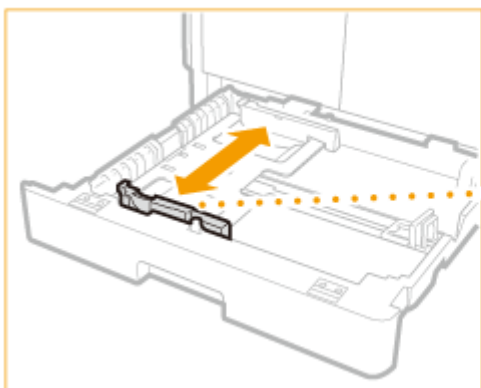

- 2** Нажмите верхнюю часть передней направляющей и сдвиньте направляющую, совместив ее с меткой формата загруженной бумаги.

#### **4** Подготовьте бумагу.

- Чтобы выровнять края стопки, пролистайте листы и выровняйте их на ровной поверхности.



#### **ПРИМЕЧАНИЕ**

##### **Сокращения размеров на направляющих**

Сокращения, нанесенные на направляющие для бумаги в лотке, обозначают следующие размеры:

- LGL: Legal
- LTR: Letter
- STMT: Statement

#### **5** Загрузите бумагу в кассету для бумаги.

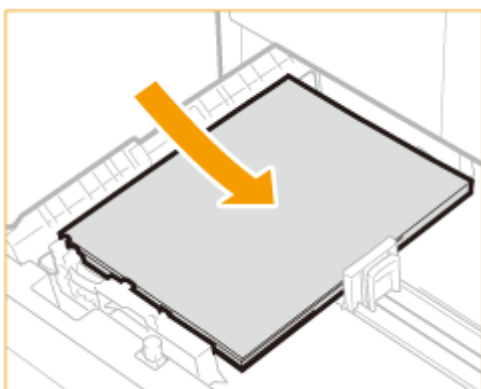

- 1** Убедитесь, что настройка формата бумаги в кассете для бумаги соответствует формату загружаемой бумаги.

- 2** Загрузите стопку бумаги стороной для печати вверх, вдоль левой направляющей кассеты для бумаги.

**ВАЖНО!**

**При загрузке бумаги не превышайте ограничение, указанное риской**

Убедитесь, что высота стопки бумаги не превышает метку ограничения загрузки. Загрузка слишком большой стопки бумаги может привести к ее замятию.

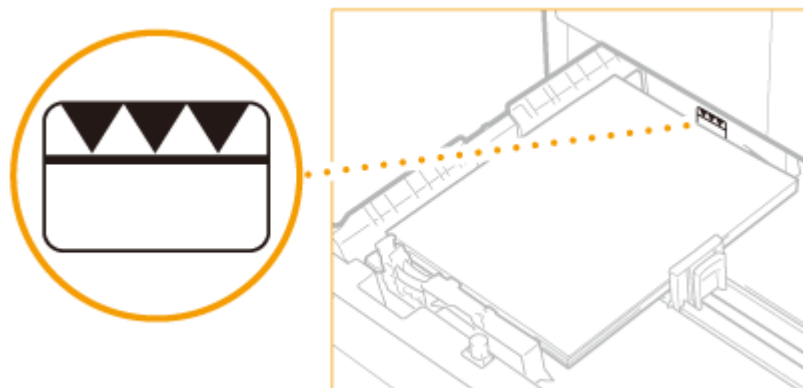

**ПРИМЕЧАНИЕ**

При загрузке конвертов или бумаги с логотипом ознакомьтесь с разделом **Загрузка конвертов в универсальный лоток (Р. 28)** или **Загрузка уже отпечатанной бумаги (Р. 31)**.

**6** Осторожно задвиньте кассету для бумаги в аппарат.

» Перейдите к разделу **Указание формата и типа бумаги (Р. 34)**

**ВАЖНО!**

**При изменении формата или типа бумаги**

После загрузки другого размера и типа бумаги в устройство обязательно измените параметры. В противном случае аппарат не будет печатать надлежащим образом.

**ССЫЛКИ**

---

» **Допустимая бумага (Р. 197)**

## Загрузка бумаги в универсальный лоток

3Y78-00C

Если необходимо использовать бумагу, отличающуюся от загруженной в кассету, загрузите ее в универсальный лоток. В кассету для бумаги загружайте бумагу, которая используется чаще всего. ➤ **Загрузка бумаги в кассету для бумаги (P. 22)**

### 1 Откройте универсальный лоток.

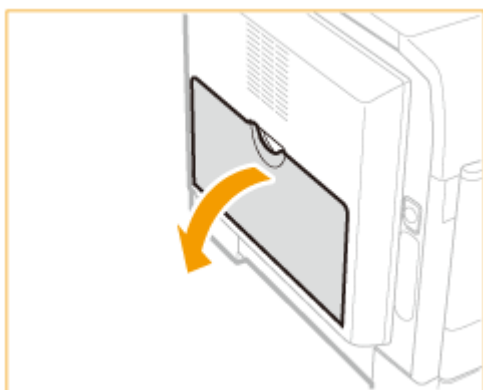

- Выдвиньте вспомогательный лоток (a), а при загрузке бумаги большого размера выдвиньте дополнительную секцию лотка (b).

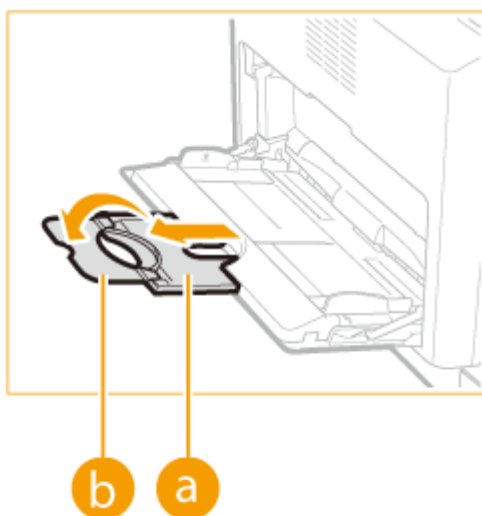

### 2 Установите раздвижные направляющие (a) в соответствии с форматом бумаги.

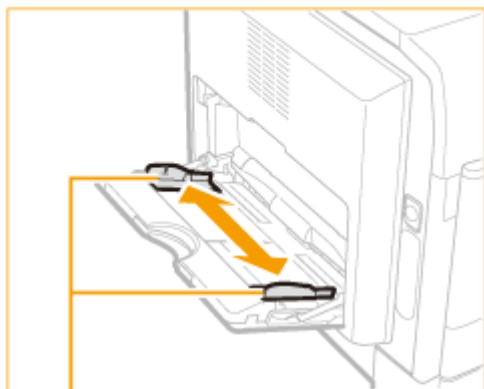

**a**

### **3** Вставьте бумагу в универсальный лоток до упора.

- Загружайте бумагу стороной для печати вниз.
- Чтобы выровнять края стопки, пролистайте листы и выровняйте их на ровной поверхности.

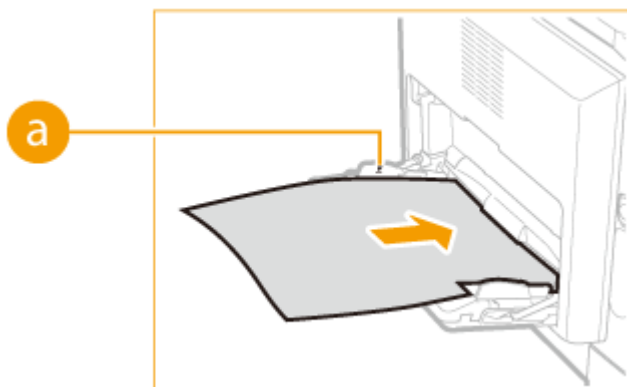

**a**

#### **ВАЖНО!**

**При загрузке бумаги не превышайте ограничение, указанное риской**

Убедитесь, что высота стопки бумаги не превышает метки максимальной загрузки (**a**). Загрузка слишком большой стопки бумаги может привести к ее замятию.

#### **ПРИМЕЧАНИЕ**

При загрузке конвертов или бумаги с логотипом ознакомьтесь с разделом **Загрузка конвертов в универсальный лоток(Р. 28)** или **Загрузка уже отпечатанной бумаги(Р. 31)** .

**Перейдите к разделу **Указание формата и типа бумаги(Р. 34)****

#### **Печать с обратной стороны отпечатанного листа (ручная двухсторонняя печать)**

Можно печатать на обратной стороне отпечатанного листа. Разгладьте неровности отпечатанной бумаги и вставьте ее в универсальный лоток, как показано ниже (**a**), печатной стороной вниз (а ранее отпечатанной стороной вверх).

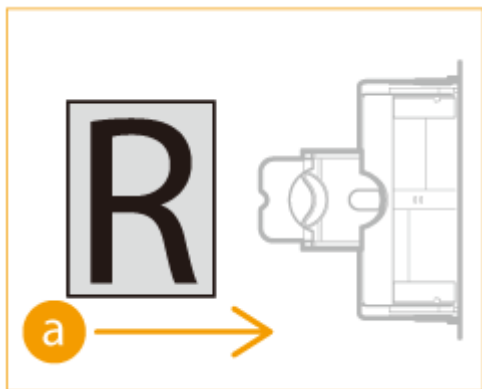

- Можно использовать только отпечатки, сделанные на этом аппарате.

## Загрузка конвертов в универсальный лоток

3Y78-00E

Обязательно распрямите любые загибы на конвертах перед загрузкой. Кроме того, обратите внимание на ориентацию конвертов и на то, какой стороной они обращены вверх.

- ▶ Перед загрузкой конвертов(Р. 28)
- ▶ Ориентация при загрузке(Р. 29)

### ПРИМЕЧАНИЕ

В этом разделе описывается, как загружать конверты в нужной вам ориентации, а также приведены процедуры, которые следует выполнить до загрузки конвертов. Описание общей процедуры загрузки бумаги в кассету для бумаги или универсальный лоток см. в разделе ▶ Загрузка бумаги в кассету для бумаги(Р. 22) или ▶ Загрузка бумаги в универсальный лоток(Р. 25) .

### Перед загрузкой конвертов

Выполните приведенную ниже процедуру для подготовки конвертов к печати.

### ПРИМЕЧАНИЕ

В универсальный лоток можно загрузить до 10 конвертов одновременно. Выполните действия 1—4, описанные ниже, для подготовки конверта к загрузке.

- 1** Закройте отворот каждого конверта.

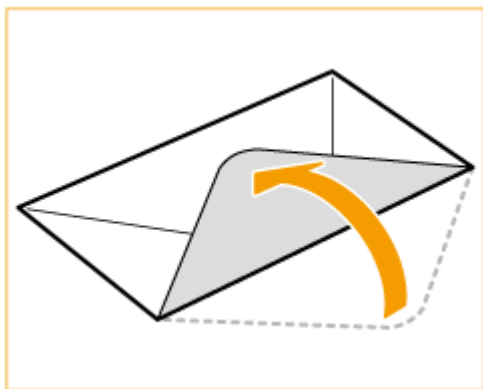

- 2** Распрямите их, чтобы выпустить излишний воздух, убедитесь, что края конверта вплотную прилегают друг к другу.



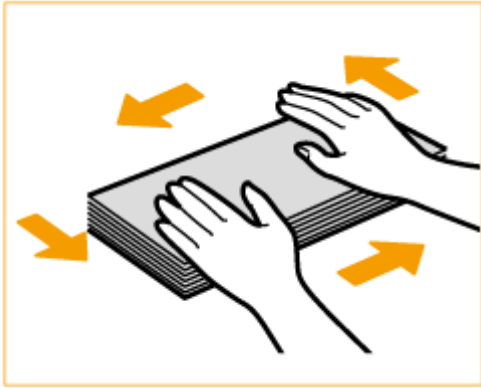

**3** Размягчите любые жесткие углы конвертов и распрямите сгибы.

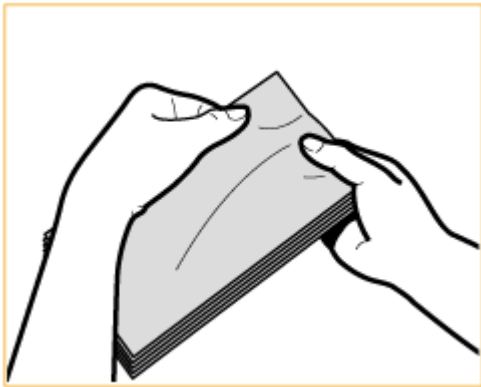

**4** Выровняйте края конверта на плоской поверхности.

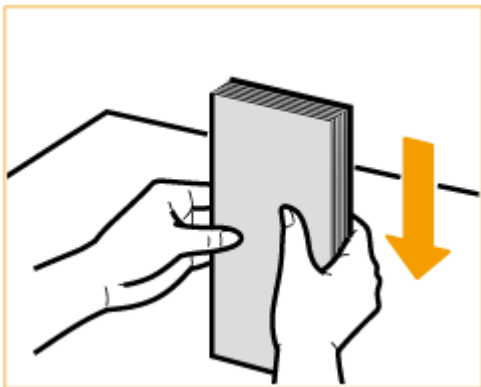

## Ориентация при загрузке

Загрузите конверты в книжной ориентации (короткий край в сторону устройства) лицевой стороной (без полосы клея) вверх.

Загрузите конверты, как показано на приведенной ниже иллюстрации (а: направление подачи).

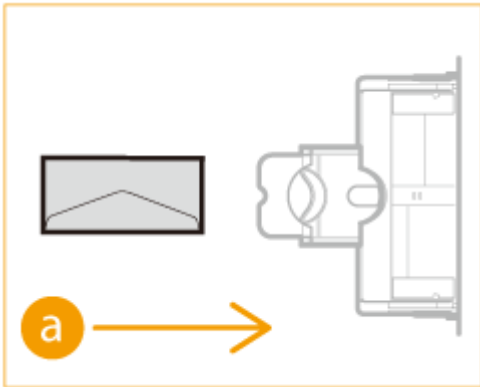

## Загрузка уже отпечатанной бумаги

3Y78-00F

При использовании бумаги с предварительно напечатанным логотипом обратите внимание на ориентацию листа при загрузке его в источник бумаги. Загружайте бумагу правильно, чтобы печать выполнялась на той же стороне листа, на которой напечатан логотип.

➤ **Загрузка бумаги с логотипами в книжной ориентации(Р. 31)**

➤ **Загрузка бумаги с логотипами в альбомной ориентации(Р. 32)**

### ПРИМЕЧАНИЕ

- В этом разделе описывается порядок загрузки уже отпечатанной бумаги с правильной ориентацией. Описание общей процедуры загрузки бумаги в кассету для бумаги или универсальный лоток см. в разделе ➤ **Загрузка бумаги в кассету для бумаги(Р. 22)** или ➤ **Загрузка бумаги в универсальный лоток(Р. 25)** .

### Загрузка бумаги с логотипами в книжной ориентации

Способ загрузки бумаги с логотипами зависит от ее формата и используемого источника бумаги.



#### При загрузке бумаги формата А4 с логотипами

Загрузите бумагу логотипом вверх в кассету для бумаги и логотипом вниз в универсальный лоток, как показано на приведенных ниже иллюстрациях.

Кассета для бумаги Универсальный лоток

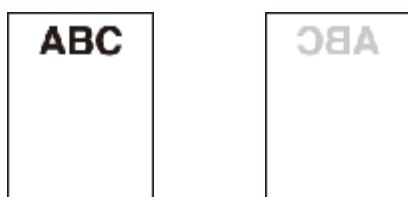

При размещении документа обращайте внимание на его ориентацию. Поместите документ, как показано ниже, лицевой стороной вниз на стекло экспонирования.

Стекло экспонирования



### При загрузке бумаги формата А3 с логотипами

Загрузите бумагу логотипом вверх в кассету для бумаги и логотипом вниз в универсальный лоток, как показано на приведенных ниже иллюстрациях.

Кассета для бумаги Универсальный лоток

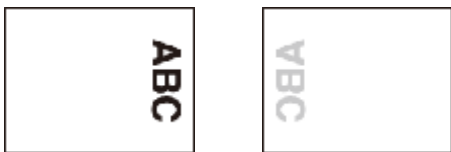

При размещении документа обращайтесь внимание на его ориентацию. Поместите документ, как показано ниже, лицевой стороной вниз на стекло экспонирования.

Стекло экспонирования



### Загрузка бумаги с логотипами в альбомной ориентации

Способ загрузки бумаги с логотипами зависит от ее формата и используемого источника бумаги.



### При загрузке бумаги формата А4 с логотипами

Загрузите бумагу логотипом вверх в кассету для бумаги и логотипом вниз в универсальный лоток, как показано на приведенных ниже иллюстрациях.

Кассета для бумаги Универсальный лоток

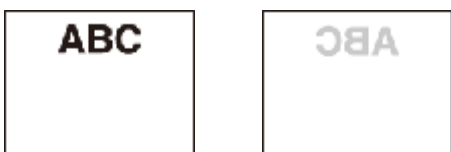

При размещении документа обращайтесь внимание на его ориентацию. Поместите документ, как показано ниже, лицевой стороной вниз на стекло экспонирования.

Стекло экспонирования



### При загрузке бумаги формата А3 с логотипами

---

Загрузите бумагу логотипом вверх в кассету для бумаги и логотипом вниз в универсальный лоток, как показано на приведенных ниже иллюстрациях.

Кассета для бумаги Универсальный лоток

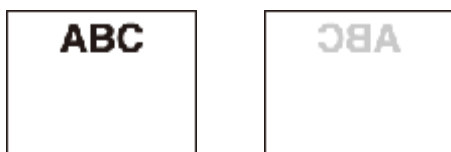

При размещении документа обращайтесь внимание на его ориентацию. Поместите документ, как показано ниже, лицевой стороной вниз на стекло экспонирования.

Стекло экспонирования



## Указание формата и типа бумаги

3Y78-00H

Необходимо указать параметры формата и типа бумаги в соответствии с загруженной бумагой. Обязательно изменяйте параметры бумаги при загрузке бумаги, отличающейся от использованной ранее. Можно также зарегистрировать формат и тип бумаги по умолчанию для универсального лотка, что удобно, если в универсальный лоток всегда загружается бумага одного формата и типа.

### ВАЖНО!

Если настройка не соответствует формату и типу загруженной бумаги, может произойти замятие бумаги или возникнуть ошибка печати.

**1** Нажмите .

**2** Выберите источник бумаги (paper source).

- Если в универсальном лотке всегда задан один и тот же формат/тип бумаги выберите <Универсальный лоток> ► <Вкл.>.

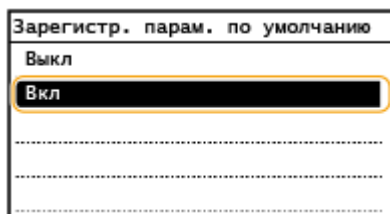

- Если нужно зарегистрировать бумагу в кассете 1 коснитесь элемента <Кассета 1>.

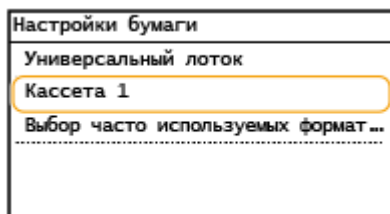

**3** Выберите формат загружаемой бумаги.

- Если формат загружаемой бумаги не отображается на дисплее, коснитесь элемента <Друг. разм.>.

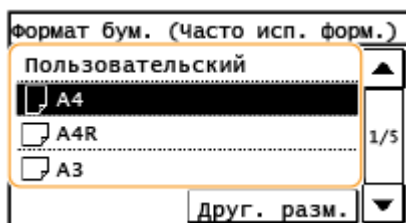

**4** Выберите тип загружаемой бумаги.



## СОВЕТЫ

### Если известен часто используемый формат бумаги

Можно настроить устройство таким образом, чтобы на экране выбора отображались только часто используемые форматы бумаги.

- 1 Нажмите  .
- 2 Коснитесь элемента <Выбор часто используемых форматов бумаги>.
- 3 Выберите источник бумаги (paper source).
- 4 Выберите часто используемые форматы бумаги.

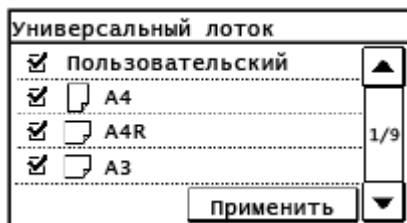

### ПРИМЕЧАНИЕ

Форматы бумаги без галочки отображаются на экране <Формат бумаги (Другие размеры)>.

- 5 Коснитесь элемента <Применить>.

## ССЫЛКИ

- Загрузка бумаги в кассету для бумаги(Р. 22)
- Допустимая бумага(Р. 197)

# Регистрация пользовательского формата бумаги

3Y78-00J

Можно зарегистрировать бумагу пользовательского формата и типа для загрузки в универсальный лоток

**1** Нажмите .

**2** Коснитесь элемента <Универсальный лоток>.

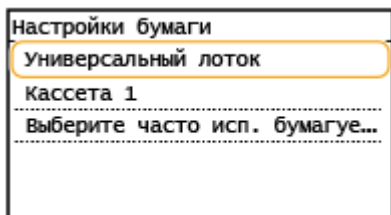

**3** Коснитесь элемента <Вкл.>.

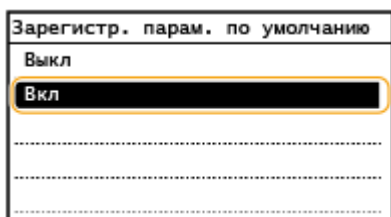

**4** Коснитесь элемента <Пользовательский>.

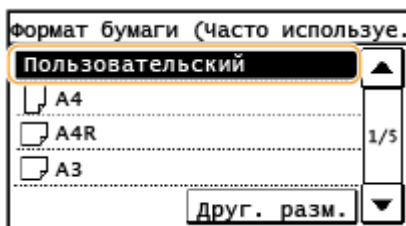

**5** Укажите размер бумаги.

- 1** Укажите длину стороны <X>.
  - Коснитесь элемента <X>.
  - Введите длину стороны <X> с помощью ► / ◀ или ▼ / ▲ для перемещения курсора между цифрами в процессе ввода целых чисел и дробных частей, а затем выберите <Применить>.

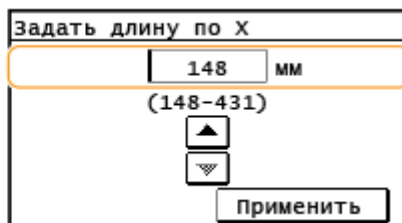
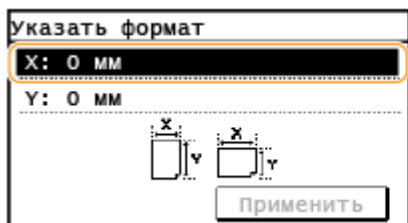



**2** Укажите длину стороны <Y>.

- Коснитесь элемента <Y>.
- Введите длину стороны <Y>, а затем нажмите <Применить>.

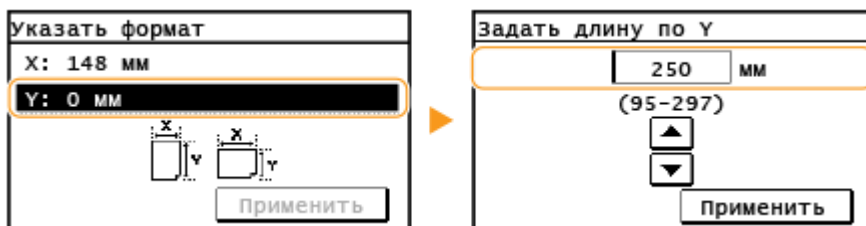

**3** Коснитесь элемента <Применить>.



**6** Выберите тип бумаги.



ССЫЛКИ

- ▶ Загрузка бумаги в кассету для бумаги (Р. 22)
- ▶ Загрузка бумаги в универсальный лоток (Р. 25)

## Установка времени автоматического выключения

ЗУ78-00К

Эта настройка служит для автоматического отключения аппарата. Устройство автоматически выключается по истечении указанного периода бездействия после перехода в спящий режим. Можно сократить потребление электроэнергии в ночное время или в выходные дни и праздники в случае, если вы забыли отключить аппарат.



<Меню> ▶ <Настройки таймера> ▶ <Время автоотключения> ▶ Задать время ▶ <Применить>

### ПРИМЕЧАНИЕ

- Значение по умолчанию — 4 часа.

## Переход в спящий режим

3Y78-00L

Функция спящего режима снижает расход электропитания устройством, отключая поступление электричества на панель управления. Если в течение некоторого времени, например во время перерыва на обед, аппарат не будет эксплуатироваться, можно сэкономить электроэнергию, нажав  на панели управления. Можно также использовать параметр автоматического перехода в спящий режим, чтобы устройство автоматически переходило в спящий режим через указанный период времени.

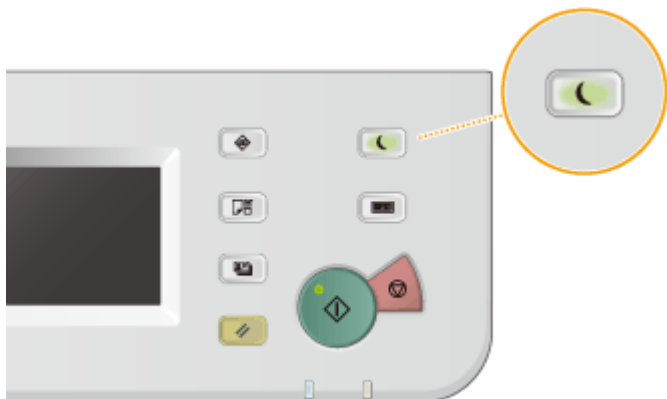

### ПРИМЕЧАНИЕ

#### Если аппарат находится в спящем режиме

При переходе аппарата в спящий режим индикатор  загорается желто-зеленым цветом.

#### Ситуации, когда аппарат не переходит в спящий режим автоматически

- Если аппарат находится в рабочем режиме
- Если горит или мигает индикатор [Обработка/данные]
- Если аппарат выполняет операцию, такую как настройка или чистка
- Если произошло замятие бумаги
- Если отображается экран меню
- Если ожидается задание сканирования на компьютер
- Если на экране отображается сообщение об ошибке (Существует ряд исключений. Аппарат иногда переходит в спящий режим при отображении этих сообщений.)

### Если необходимо настроить таймер автоматического перехода в спящий режим

Ниже приведены заводские параметры по умолчанию, используемые для определения времени, которое должно пройти, прежде чем устройство перейдет в спящий режим. В целях экономии электроэнергии рекомендуется использовать заводские настройки по умолчанию. Если необходимо изменить период времени, который должен истечь, прежде чем устройство перейдет в спящий режим, следуйте приведенной ниже процедуре.

- 10 минут (возможные значения от 3 до 60 минут)



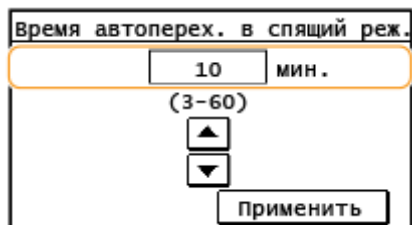

<Меню> ► <Настройки таймера> ► <Время автоматического перехода в спящий режим>  
 ► Установите продолжительность времени, по истечении которого устройство автоматически переходит в спящий режим. ► <Применить>



### Выход из спящего режима

---

Нажмите . Для выхода из спящего режима можно прикоснуться к дисплею или нажать любую клавишу, кроме .

# Копирование

<b>Копирование</b> .....	42
<b>Основные операции копирования</b> .....	44
Выбор бумаги для копирования .....	46
<b>Отмена копирования</b> .....	47
<b>Различные настройки копирования</b> .....	49
Увеличение или уменьшение масштаба .....	50
Выбор типа документа .....	51
Корректировка плотности .....	52
Копирование нескольких документов на один лист (2 на 1/4 на 1) .....	53
Копирование обеих сторон удостоверения личности на одну страницу .....	55
Удаление темных краев и линий рамки (Удаление рамки) .....	57
Сортировка копий по страницам .....	59
Разбиение документов с лицевыми страницами на отдельные страницы для копирования .....	61
<b>Настройка параметров копирования в соответствии с индивидуальными требованиями</b> .....	62
Изменение параметров по умолчанию .....	63
Регистрация часто используемых настроек копирования .....	64

# Копирование

3Y78-00R

В этой главе описываются основные операции копирования и ряд других полезных функций.

## ■ Использование основных операций

- ▶ Основные операции копирования(Р. 44)
- ▶ Выбор бумаги для копирования(Р. 46)
- ▶ Отмена копирования(Р. 47)

## ■ Выбор настроек копирования в соответствии с индивидуальными требованиями

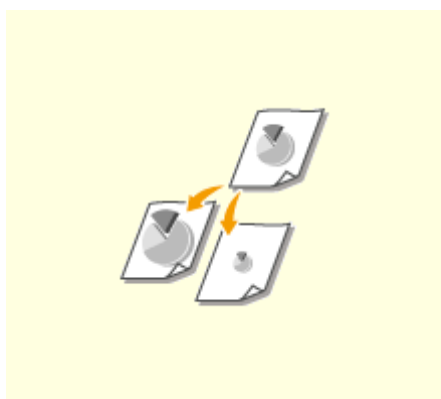

- ▶ Увеличение или уменьшение масштаба(Р. 50)



- ▶ Сортировка копий по страницам(Р. 59)

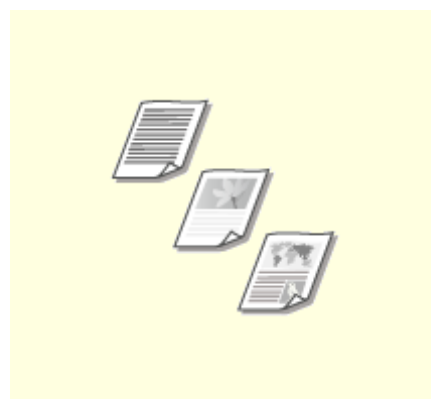

- ▶ Выбор типа документа(Р. 51)

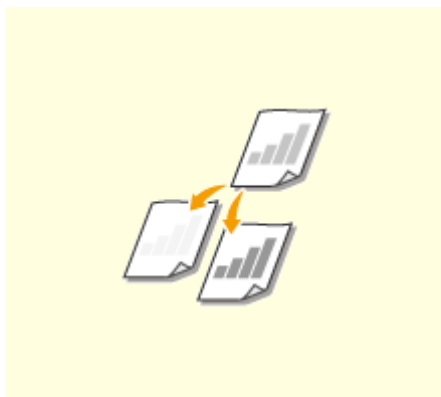

- ▶ Корректировка плотности(Р. 52)

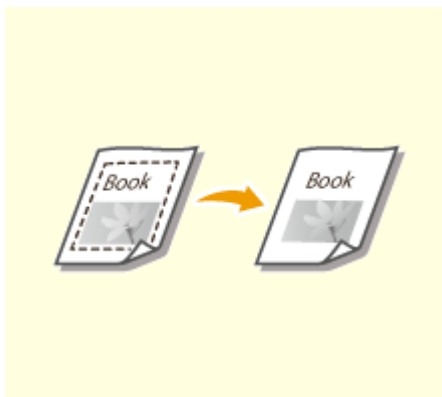

- ▶ Удаление темных краев и линий рамки (Удаление рамки) (Р. 57)



- ▶ Копирование обеих сторон удостоверения личности на одну страницу(Р. 55)

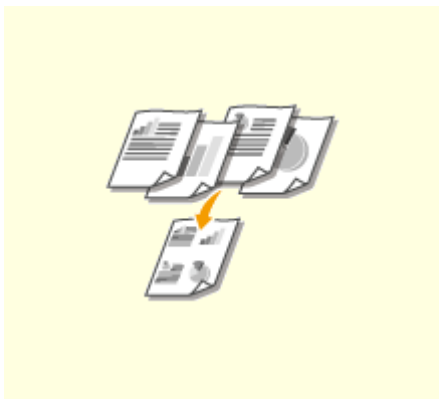

▶ Копирование нескольких документов на один лист (2 на 1/4 на 1)(Р. 53)



▶ Разбиение документов с лицевыми страницами на отдельные страницы для копирования(Р. 61)

■ Упрощение часто используемых операций копирования

▶ Изменение параметров по умолчанию(Р. 63)

▶ Регистрация часто используемых настроек копирования(Р. 64)

# Основные операции копирования

3Y78-00S

## 1 Разместите документы. ►Размещение документов(Р. 19)



## 2 Нажмите и коснитесь элемента <Копирование>.

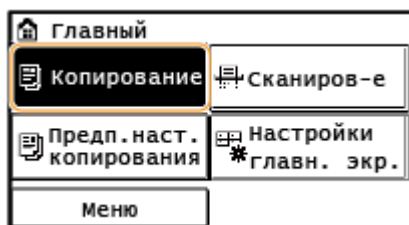

## 3 Введите количество копий.

- Введите количество от 1 до 999.
- Нажмите <Очистить>, чтобы отменить введенное количество.



## 4 При необходимости укажите настройки копии.

- Выберите параметры. ►Различные настройки копирования(Р. 49)

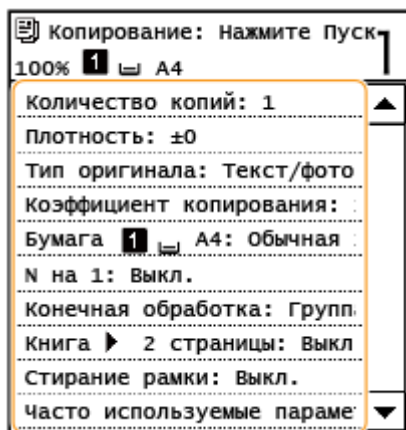



## 5 Нажмите .

- Начнется копирование.
- Для отмены копирования коснитесь элемента <Отмена> ► <Да>. **Отмена копирования(Р. 47)**

### ■ При размещении документов на стекле экспонирования на шаге 1

В зависимости от заданных параметров копирования при копировании нескольких документов отображается экран выбора формата документа. Выполните описанную ниже процедуру.

#### 1 Выберите формат документа.

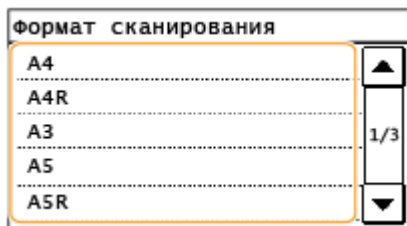

#### 2 Поместите следующий документ на стекло экспонирования и нажмите клавишу .

- Выполняйте этот шаг до тех пор, пока не закончите сканировать весь документ.

#### 3 Коснитесь элемента <Пуск копир.>.

#### ПРИМЕЧАНИЕ

- Если отображается сообщение <Формат бумаги не соотв. настр.>. **Действия при появлении сообщений(Р. 131)**

### ВАЖНО!

#### При копировании документов, содержащих текст или изображения, выходящие за края страницы

Возможно, края документа не были скопированы. Дополнительные сведения о полях при сканировании см. в разделе **Основной блок(Р. 194)**.

### СОВЕТЫ

- Если требуется всегда выполнять копирование с использованием одних и тех же параметров:
  - **Изменение параметров по умолчанию(Р. 63)**
  - **Регистрация часто используемых настроек копирования(Р. 64)**

## Выбор бумаги для копирования

3Y78-00U

Укажите источник бумаги, который требуется использовать при печати копий.

### ПРИМЕЧАНИЕ

- Сначала необходимо указать формат и тип бумаги, загруженной в источник бумаги.
- ▶ **Указание формата и типа бумаги(Р. 34)**
- ▶ **Загрузка бумаги(Р. 20)**

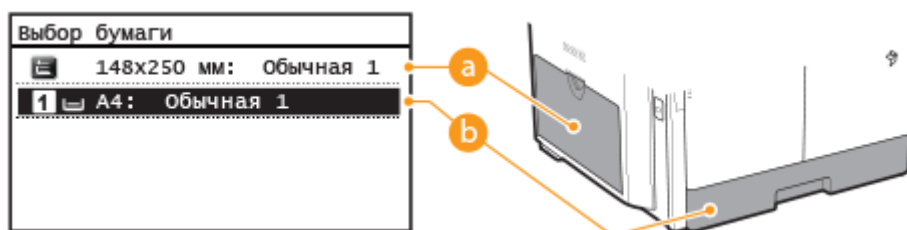
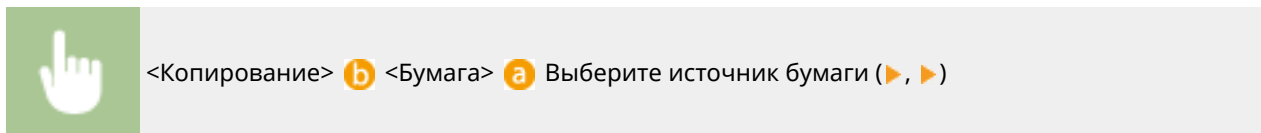

a < >

Служит для выбора бумаги, загруженной в универсальный лоток.



b < >

Служит для выбора бумаги, загружаемой в кассету для бумаги.

### ССЫЛКИ

- ▶ **Основные операции копирования(Р. 44)**

## Отмена копирования

Чтобы отменить копирование сразу после нажатия , выберите <Отмена> на экране или нажмите  на панели управления. Копирование можно отменить также после проверки состояния копирования.

- Коснитесь элемента <Отмена> на экране, отображаемом в процессе копирования

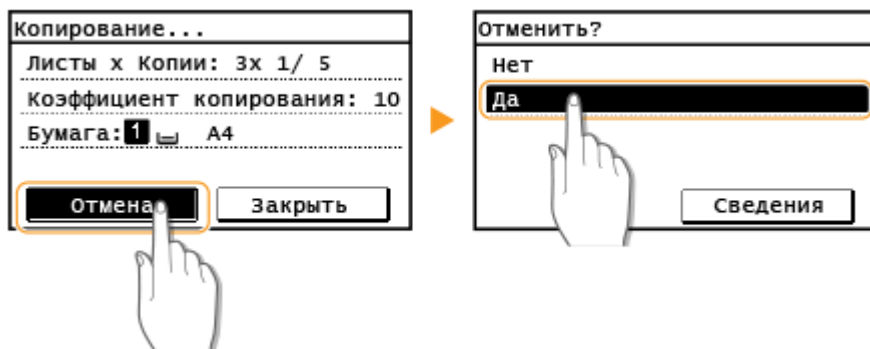

- Для отмены нажмите кнопку 

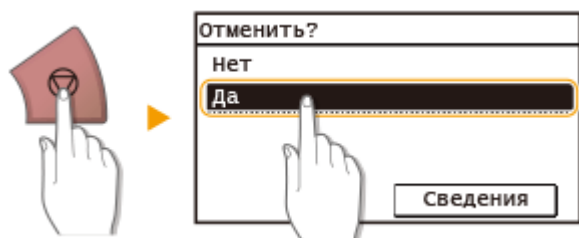

### Если на экране отображается список документов при нажатии

Документы отсканированы и ожидают начала печати. Выберите документ, подлежащий отмене.



- Для отмены используйте 

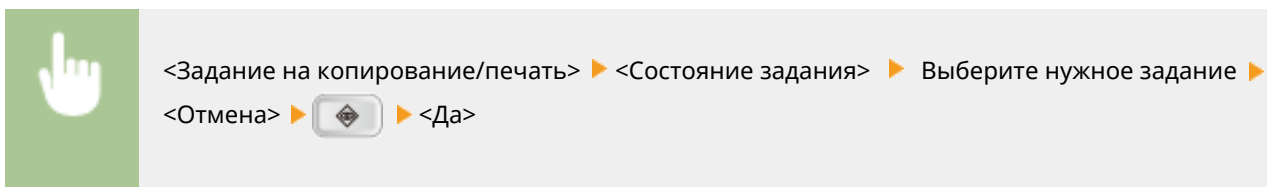

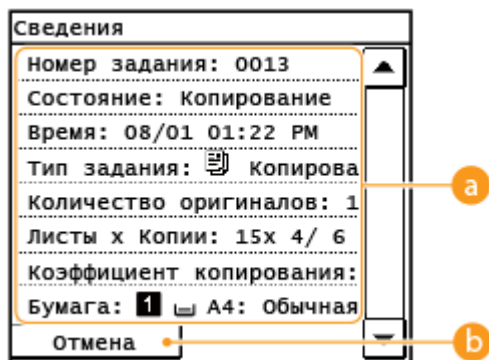

### **a** Сведения о копировании

Отображается количество копий, настройки и другие сведения. Чтобы просмотреть сведения, не отменяя копирования, нажмите  для возврата к главному экрану копирования.

### **b** <Отмена>

Выполняется отмена копирования.

## ССЫЛКИ

- ▶ Основные операции копирования(Р. 44)

## Различные настройки копирования

ЗУ78-00Х

Можно выбрать различные настройки в соответствии с индивидуальными требованиями, например чтобы сэкономить бумагу или сделать документы более удобочитаемыми.



► Увеличение или уменьшение масштаба (Р. 50)



► Сортировка копий по страницам (Р. 59)



► Выбор типа документа (Р. 51)



► Корректировка плотности (Р. 52)



► Удаление темных краев и линий рамки (Удаление рамки) (Р. 57)



► Копирование обеих сторон удостоверения личности на одну страницу (Р. 55)



► Копирование нескольких документов на один лист (2 на 1/4 на 1) (Р. 53)



► Разбиение документов с лицевыми страницами на отдельные страницы для копирования (Р. 61)

## Увеличение или уменьшение масштаба

3Y78-00Y



Можно увеличить или уменьшить размер копий, используя предварительно заданный коэффициент копирования, например <A5> → <A4>, или выбрав настраиваемый коэффициент копирования с шагом 1 %.

### ПРИМЕЧАНИЕ

Режим <Коэффициент копирования> недоступен при использовании функции <Копирование ИД-карточки>.



<Копирование> ► <Коэффициент копирования> ► Выбор коэффициента копирования

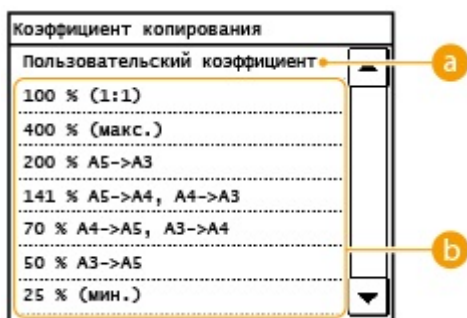

#### **a** <Пользовательский коэффициент>

С помощью клавиши ▲ / ▼ введите коэффициент копирования и коснитесь элемента <Применить>. Можно задать любой коэффициент копирования от 25 до 400 % с шагом 1 %.



#### **b** Фиксированный коэффициент копирования

Укажите коэффициент масштабирования при копировании.

### ССЫЛКИ

► Основные операции копирования (Р. 44)

## Выбор типа документа

3У78-010



Качество копии изображения можно выбрать в зависимости от типа документов, например документы, содержащие только текст, документы с таблицами и графиками или фотографии из журналов.



<Копирование> ▶ <Тип оригинала> ▶ Выбор типа документа

Тип оригинала	
Текст	a
Текст/фото	b
Фото	c

### a <Текст>

Подходит для копирования документов, содержащих только текст.

### b <Текст/фото>

Подходит для копирования документов, содержащих как текст, так и фотографии.

### c <Фото>

Подходит для копирования документов, которые содержат напечатанные фотографии (например, журналы или проспекты).

## ПРИМЕЧАНИЕ

Даже если параметру <Плотность> присвоено значение <Автоплотн-ть>, если <Тип оригинала> имеет значение <Текст/фото> или <Фото>, то <Автоплотн-ть> отменяется.

## ССЫЛКИ

▶ **Основные операции копирования (Р. 44)**

## Корректировка плотности

ЗУ78-011



Можно настроить плотность для копирования, если текст или изображения в документе слишком светлые или слишком темные. Для документа можно автоматически выбрать оптимальную плотность.



<Копирование> ▶ <Плотность> ▶ Скорректируйте плотность ▶ <Применить>

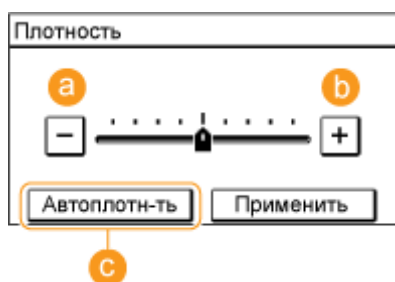

**a** <->

Уменьшение плотности.

**b** <+>

Увеличение плотности.

**c** <Автоплотн-ть>

Оптимальная плотность для документа установлена автоматически.

Для параметра <Тип оригинала> автоматически устанавливается значение <Текст>. ( **Выбор типа документа(Р. 51)** )

### ССЫЛКИ

- ▶ **Основные операции копирования(Р. 44)**
- ▶ **Автораспознавание ориентации оригинала (Р. 108)**



## Копирование нескольких документов на один лист (2 на 1/4 на 1)

ЗУ78-012



Можно скопировать два или четыре документа в уменьшенном размере на один лист. Таким образом, можно сократить количество страниц, что позволяет сэкономить бумагу.

### ПРИМЕЧАНИЕ

- Параметр <2 на 1>/<4 на 1> автоматически снижает коэффициент масштабирования при копировании (коэффициент масштабирования при копировании отображается на экране). Коэффициент копирования можно увеличить или еще больше уменьшить перед нажатием клавиши , но при его увеличении края документа могут не скопироваться.
- Режим <2 на 1>/<4 на 1> недоступен при использовании режима <Стирание рамки>, <Книга -> 2 страницы> или <Копирование ИД-карточки>.
- При копировании нескольких документов на одну страницу на скопированном изображении могут быть созданы поля.



<Копирование> ► <N на 1> ► Выберите <2 на 1> или <4 на 1> ► Выберите формат документа на экране <Формат сканирования> ► На экране <Формат вывода> выберите источник бумаги, содержащий бумагу, которую требуется использовать

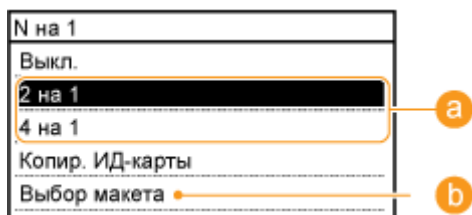

#### **a** <2 на 1>/<4 на 1>

Выберите <2 на 1> для копирования двух страниц документов на один лист или выберите <4 на 1> для копирования четырех страниц документов на один лист.

#### **b** <Выбор макета>

Укажите расположение документов на странице.



## ССЫЛКИ

---

- ▶ **Основные операции копирования (Р. 44)**

## Копирование обеих сторон удостоверения личности на одну страницу

ЗУ78-013



Можно использовать <Копирование ИД-карточки> для копирования лицевой и оборотной сторон карточки на одной стороне страницы. Эту функцию рекомендуется использовать для копирования водительского удостоверения или удостоверения личности.

### ПРИМЕЧАНИЕ

- Функция <Копирование ИД-карточки> доступна при использовании бумаги формата А4/Letter или большего.
- Для параметра <Коэффициент копирования> автоматически устанавливается значение <100% (1:1)>.
- Режим <Копирование ИД-карточки> недоступен при использовании режима <Стирание рамки>, <Книга -> 2 страницы> или <2 на 1>/<4 на 1>.



Положите карточку ►  ►  ► Переверните карточку ► 

### ■ Как поместить удостоверение

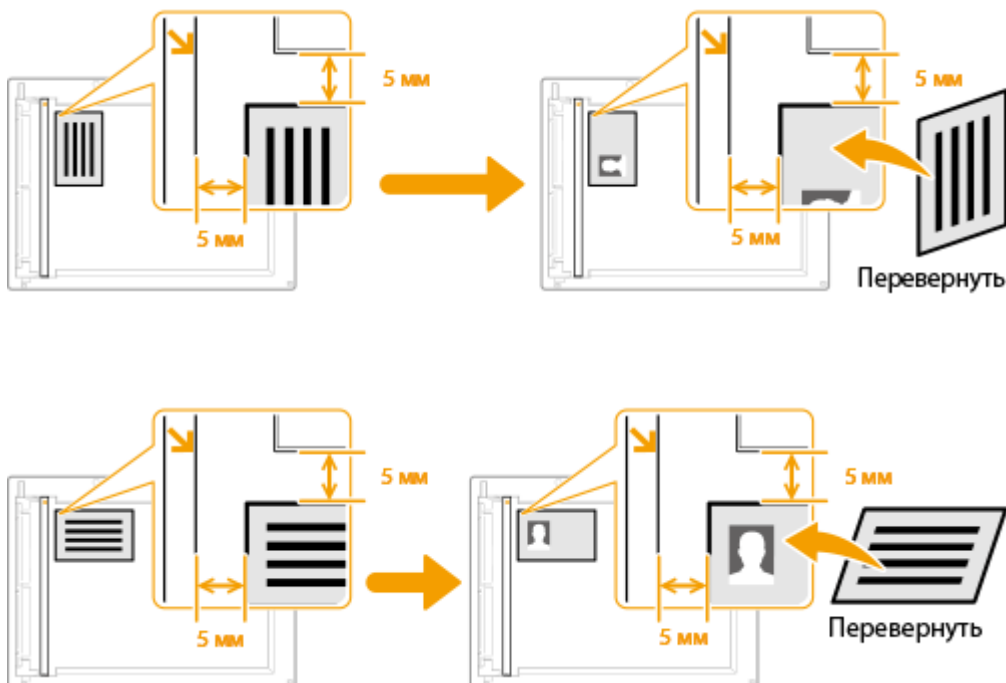

### ПРИМЕЧАНИЕ

- При появлении сообщения <Формат бумаги не соотв. настр.>  
 ► Действия при появлении сообщений (Р. 131)

▶ **Основные операции копирования(Р. 44)**

## Удаление темных краев и линий рамки (Удаление рамки)

ЗУ78-014



При копировании документов меньшего размера, чем формат вывода, по краям скопированного изображения могут появиться линии рамки. При копировании разворотов толстых книг края могут быть темными. Функция <Стирание рамки> позволяет удалять эти линии рамки и темные края.

### ПРИМЕЧАНИЕ

- Ширина удаляемой рамки увеличивается или уменьшается в зависимости от настройки параметра <Коэффициент копирования>.
- Режим <Стирание рамки> недоступен, если используется режим <2 на 1>/<4 на 1> или <Копирование ИД-карточки>.



<Копирование> ► <Стирание рамки> ► Выберите тип стирания рамки ► Укажите ширину рамки для стирания ► <Применить> ► Выберите формат бумаги на экране <Формат сканирования>



### а Исходная рамка

Укажите <Ширина внешней рамки> для стирания темных границ и линий рамки вокруг копии, если оригинал меньше, чем выбранный размер бумаги. Этот режим можно использовать также для формирования пустой границы по краям копии.



### б Книжная рамка

Укажите <Ширина рамки по центру> и <Ширина внешней рамки> для стирания темных границ, а также линий по центру и по контуру, возникающих при копировании лицевых страниц переплетенного оригинала на один лист.

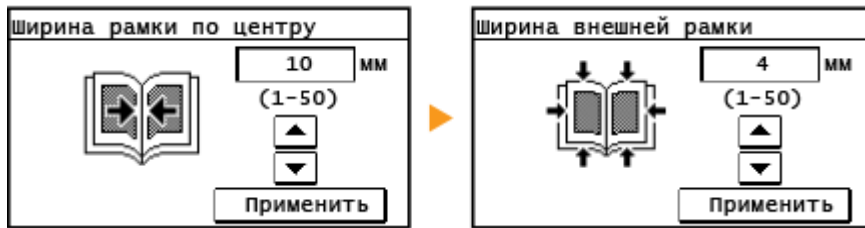

## ССЫЛКИ

---

- ▶ Основные операции копирования(Р. 44)

## Сортировка копий по страницам

ЗУ78-015



При подготовке нескольких копий многостраничных документов можно выбрать <Группа>, <Сортировка>, <Поворот + Группа>, либо <Поворот + Сортировка> для разбора скопированных страниц по порядку. Эту функцию рекомендуется использовать при подготовке проспектов для деловых встреч и презентаций.



<Копирование> ► <Конечная обработка> ► Выберите порядок страниц



### а <Группа>

Копии группируются по странице. Например, если делается три копии пятистраничного документа, напечатанные страницы будут разложены в следующем порядке.



### б <Сортировка>

Копии группируются по порядку страниц.

Например, если делается три копии пятистраничного документа, напечатанные страницы будут разложены в следующем порядке.



### с <Поворот + Группа>

Копии группируются по странице, и каждая группа поворачивается на 90 градусов.

Например, если делается три копии пятистраничного документа, напечатанные страницы будут разложены в следующем порядке.



**d <Поворот + Сортировка>**

Копии идут в порядке следования страниц, и каждая группа поворачивается на 90 градусов.

Например, если делается три копии пятистраничного документа, напечатанные страницы будут разложены в следующем порядке.



**ССЫЛКИ**

---

**► Основные операции копирования(Р. 44)**



## Разбиение документов с лицевыми страницами на отдельные страницы для копирования

ЗУ78-016



Документы с двумя лицевыми страницами, например книги и журналы, можно копировать на отдельные страницы, разделяя левую и правую страницы.

### ПРИМЕЧАНИЕ

- При сканировании документа с лицевой страницей поместите его на стекло экспонирования. Поместите документ лицевой стороной вниз, углом в левый верхний угол стекла экспонирования, как показано ниже.



- Режим <Книга -> 2 страницы> недоступен, если используется режим <2 на 1>/<4 на 1> или <Копирование ИД-карточки>.



<Копирование> ► <Книга->2 страницы>

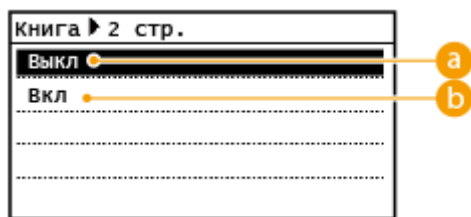

#### **a** <Выкл.>

Не задает эту функцию.

#### **b** <Вкл.>

Задает эту функцию.

## Настройка параметров копирования в соответствии с индивидуальными требованиями

3У78-017

Параметры по умолчанию — отображаемые при включении аппарата, либо при нажатии клавиши . При установке часто используемых параметров в качестве настроек по умолчанию можно избежать необходимости настраивать одни и те же параметры каждый раз при выполнении копирования. Кроме того, также можно задать комбинации нескольких параметров копирования и использовать их по мере необходимости.

### ПРИМЕЧАНИЕ

Аппарат поставляется с предварительно заданными заводскими настройками по умолчанию (  **Список меню настройки(Р. 96)** ). Можно изменить и установить следующие настройки по умолчанию в соответствии с индивидуальными требованиями.



Я часто копирую документы, полностью заполненные информацией, и всегда сокращаю коэффициент копирования до 95 %.



В этом случае следует задать для коэффициента масштабирования при копировании значение 95 % и установить его как параметр по умолчанию. После этого копирование можно продолжать, не изменяя коэффициент масштабирования.  **Изменение параметров по умолчанию(Р. 63)**



К нашим регулярным еженедельным собраниям я делаю копии для каждого участника и разбираю их в соответствии с порядком страниц исходного документа.



Перейдите в меню <Часто используемые параметры> и зарегистрируйте для комбинации <Количество копий> и <Тип конечной обработки> состояние <Сортировка>. После этого можно при необходимости использовать комбинацию этих настроек.  **Регистрация часто используемых настроек копирования(Р. 64)**

## Изменение параметров по умолчанию

3Y78-018

Параметры по умолчанию — отображаемые при включении аппарата, либо при нажатии клавиши . Если изменить эти параметры по умолчанию в соответствии с часто выполняемыми действиями, можно устранить необходимость настраивать одни и те же параметры каждый раз при копировании.



<Меню> ► <Настройки копирования> ► <Изменить настройки по умолчанию> ► Выберите параметр ► Измените значение по умолчанию для выбранного элемента ► <Применить>  
 ► <Применить>

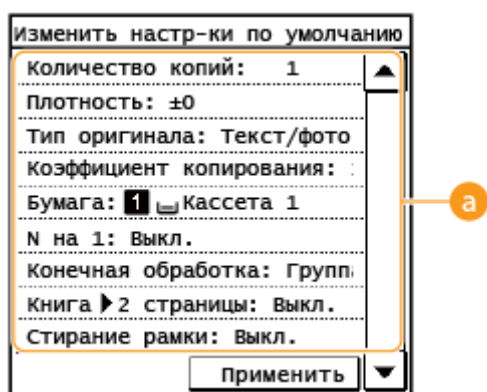

### **a** Настройки

Выберите элемент, который необходимо настроить, и измените значение по умолчанию.

### ССЫЛКИ

- Основные операции копирования(Р. 44)
- Различные настройки копирования(Р. 49)
- Настройки копирования(Р. 107)

## Регистрация часто используемых настроек копирования

ЗУ78-019

Можно зарегистрировать до четырех часто используемых комбинаций настроек копирования. Достаточно выбрать необходимую комбинацию настроек, чтобы не настраивать одни и те же параметры перед каждым копированием. Например, если вы часто делаете по 5 копий, установите для параметра <Стирание рамки> значение <Вкл.> и увеличьте резкость при копировании. Можно установить комбинацию настроек в качестве <Параметры 1> для <Параметры 4>.



<Копирование> ► <Часто используемые параметры> ► <Рег./правка> ► Выберите <Параметры 1> в <Параметры 4> ► Выберите каждую настройку и задайте значение ► <Применить> ► <Да>

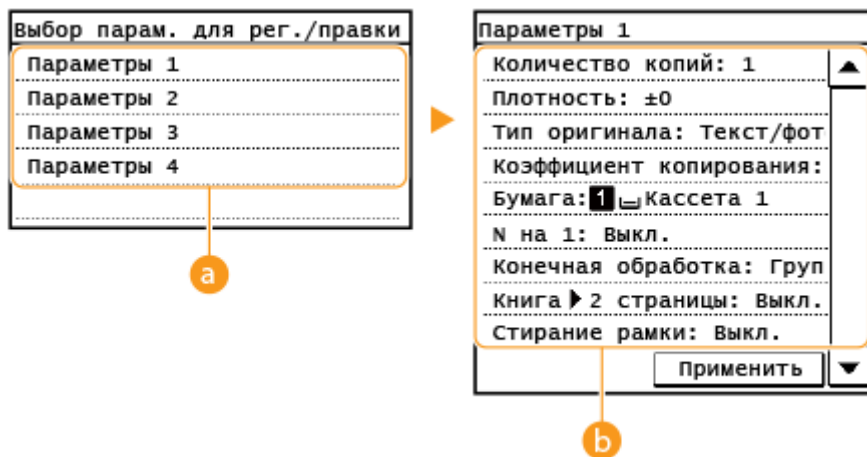

### С **a** <Параметры 1> по <Параметры 4>

Добавьте часто используемые комбинации настроек копирования в качестве одного из режимов. Чтобы изменить настройки режима, который уже был зарегистрирован, выберите соответствующий режим и снова коснитесь элемента <Рег./правка>.

### **b** Настройки

Настройте часто используемые параметры. **Различные настройки копирования(Р. 49)**

### ПРИМЕЧАНИЕ

- Если требуется удалить зарегистрированную настройку, коснитесь элементов <Копирование> ► <Часто используемые параметры> ► <Удалить> ► выберите настройку ► <Да>.
- Если требуется использовать зарегистрированную настройку, коснитесь элементов <Копирование> ► <Часто используемые параметры> ► выберите настройку.
- Зарегистрированные настройки сохраняются даже при выключении аппарата.
- После активации настроек режима можно их изменить.

### ССЫЛКИ

**Различные настройки копирования(Р. 44)**

# Использование аппарата в качестве принтера

<b>Использование аппарата в качестве принтера</b> .....	66
<b>Печать с компьютера</b> .....	67
Отмена печати .....	69
Проверка состояния печати .....	72
Настройка параметров печати в соответствии с потребностями пользователя .....	74
Регистрация комбинаций часто используемых параметров печати .....	75
Изменение параметров по умолчанию .....	77

## Использование аппарата в качестве принтера

---

ЗУ78-01А

Существует несколько способов использования данного аппарата в качестве принтера. Используя драйвер принтера, можно печатать документы, хранящиеся на компьютере. Используйте функции печати в полной мере, чтобы удовлетворить свои нужды.

### ■ Печать с компьютера

Используя драйвер принтера, можно выполнить печать документа, созданного на компьютере. ▶ **Печать с компьютера (Р. 67)**

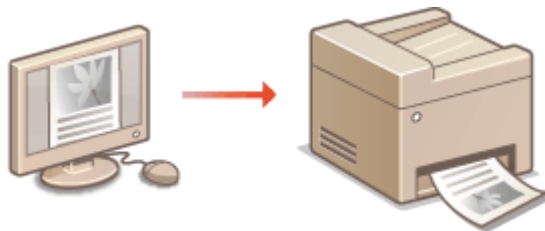

## Печать с компьютера

3Y78-01C

Используя драйвер принтера, можно печатать документы, созданные с помощью приложений на компьютере. Драйвер принтера помогает настроить такие полезные параметры, как увеличение/уменьшение, и позволяет выполнять печать документов различными способами. Перед использованием этой функции необходимо выполнить ряд действий, в том числе установить драйвер на свой компьютер. Дополнительные сведения см. в руководствах для соответствующих драйверов на веб-сайте интернет-руководств.

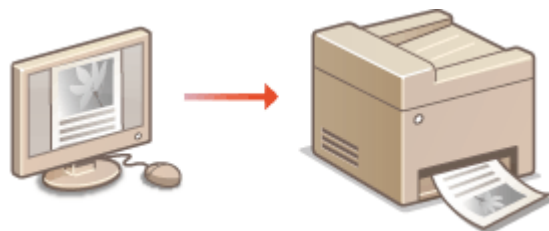

- ▶ О справке по драйверу принтера (Р. 67)
- ▶ Основные операции печати (Р. 67)

### О справке по драйверу принтера

При нажатии [Справка] на экране драйвера принтера отобразится экран справки. На этом экране приведены подробные описания, которых нет в Руководство пользователя.

### Основные операции печати

В данном разделе описывается процедура печати документа с компьютера с помощью драйвера принтера.

## ПРИМЕЧАНИЕ

### Параметры бумаги на аппарате

- Обычно перед началом печати требуется задать формат и тип бумаги, загруженной в каждый из источников бумаги.

- 1** Откройте документ с помощью приложения и выведите на экран диалоговое окно печати.
- 2** Выберите драйвер принтера для этого аппарата и нажмите кнопку [Настройка] или [Свойства].
- 3** Укажите необходимые параметры печати и нажмите кнопку [ОК].
  - Переключите вкладку в соответствии с настройками.

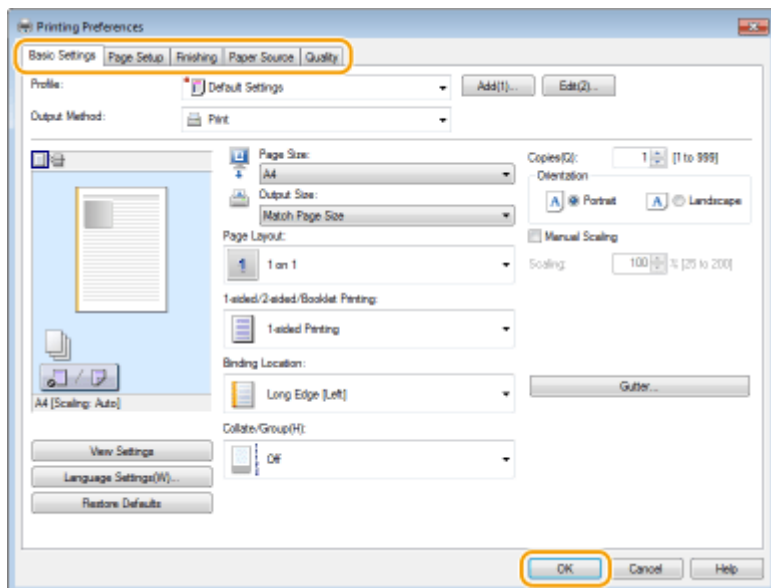

#### 4 Щелкните [Печать] или [ОК].

⇒ Запускается печать.

- Если требуется отменить печать, см. раздел **Отмена печати(Р. 69)** .

#### ССЫЛКИ

---

- **Проверка состояния печати(Р. 72)**



## Отмена печати

3Y78-01E

Отменить печать можно с компьютера или панели управления аппаратом.

- ▶ С компьютера (Р. 69)
- ▶ С панели управления (Р. 70)

### С компьютера

Печать можно отменить, нажав значок принтера на панели задач.

#### 1 Дважды щелкните значок принтера.



#### ПРИМЕЧАНИЕ

Если значок принтера не отображается

Откройте папку принтеров ( ▶ **Отображение папки принтеров (Р. 211)** ), щелкните правой кнопкой мыши значок своего принтера и нажмите кнопку [Просмотр очереди печати] (или дважды щелкните значок драйвера принтера для аппарата).

#### 2 Выберите документ, который требуется отменить, и нажмите кнопки [Документ] ▶ [Отмена].

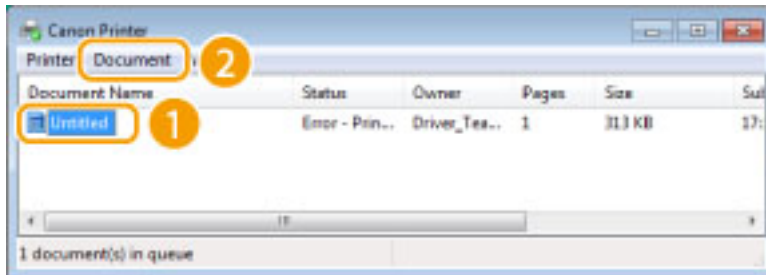

#### 3 Выберите команду [Да].

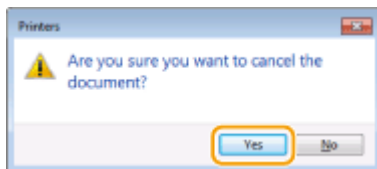

- Печать выбранного документа отменяется.

#### ПРИМЕЧАНИЕ

После отмены печати аппарат может вывести несколько страниц.



#### СОВЕТЫ

## Отмена из приложения

В некоторых приложениях открывается экран, подобный приведенному ниже. Печать можно отменить, нажав [Отмена].



## С панели управления

Отмените печать с помощью кнопок  или .

■ Нажмите кнопку  для отмены



**Если на экране отображается список документов при нажатии** 

Выберите документ, подлежащий отмене.

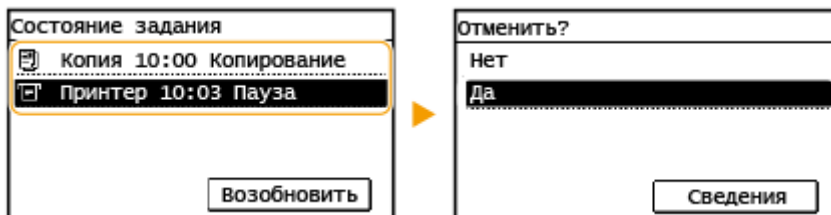

■ Для отмены используйте 



<Задание на копирование/печать> ► <Состояние задания> ► Выберите документ на экране <Сост.зад. на коп./печ.> ► <Отмена> ►  ► <Да>

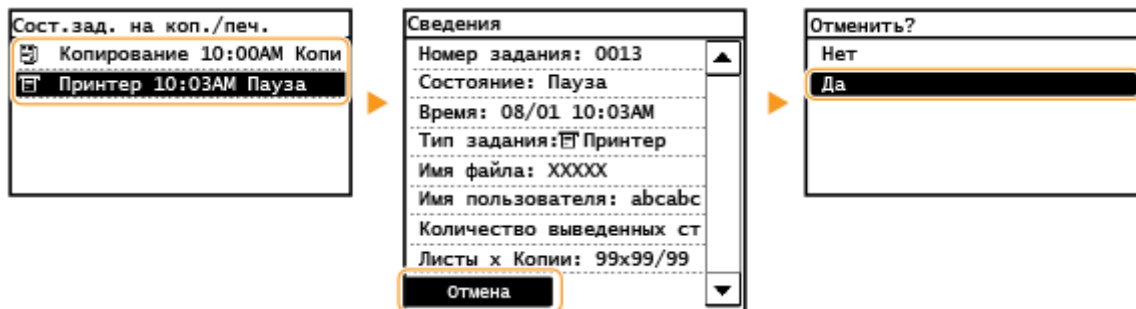

## ПРИМЕЧАНИЕ

После отмены печати аппарат может вывести несколько страниц.

## ССЫЛКИ

- ▶ Основные операции печати(Р. 67)
- ▶ Проверка состояния печати(Р. 72)

## Проверка состояния печати

3Y78-01F

Также можно проверить состояния текущих заданий печати.

### ВАЖНО!

- Если для параметра <Отображение журнала заданий> задано значение <Выкл.>, проверка журналов печати недоступна. **Отображение журнала заданий(Р. 116)**

#### Это полезно в следующих случаях

- Если печать документов долго не выполняется, можно проверить список документов, ожидающих печати.
- Если не удастся найти свои распечатки, которые должны быть выведены, можно проверить, не произошла ли ошибка.

**1** Нажмите .

**2** Коснитесь элемента <Задание на копирование/печать>.

**3** Коснитесь элемента <Состояние задания>.

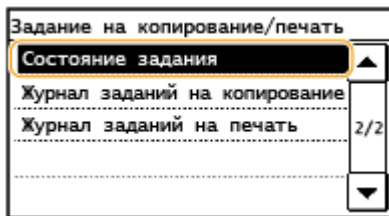

**4** Выберите документ, подлежащий проверке.

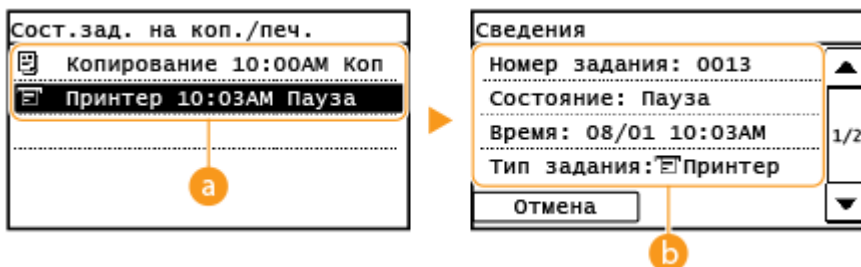

**a** <Сост.зад. на коп./печ.>

Отображает список документов, находящихся в процессе обработки или ожидающих обработки.

**b** <Сведения>

Отображаются подробные сведения о документе, выбранном из списка.

## ССЫЛКИ

---

- ▶ **Основные операции печати(Р. 67)**
- ▶ **Отмена печати(Р. 69)**

## Настройка параметров печати в соответствии с потребностями пользователя

3У78-01Н

Комбинации параметров добавляются в виде «профилей» для использования в различных видах печати. Кроме того, часто используемые параметры можно добавить в качестве настроек по умолчанию. После того, как настройки по умолчанию установлены, они автоматически появляются на экране драйвера принтера, что позволяет вам пропустить операции настройки и незамедлительно приступить к печати.



При печати конфиденциальных документов я включаю водяной знак «СОВЕРШЕННО СЕКРЕТНО».



Задайте «СОВЕРШЕННО СЕКРЕТНО» в качестве водяного знака и внесите его в «профили». В дальнейшем можно при необходимости выбирать этот водяной знак в профилях. **Регистрация комбинаций часто используемых параметров печати(Р. 75)**



Для сокращения расходов на печать я всегда печатаю 2 страницы документа на 1 листе.



Задайте [2 на 1] в качестве настройки по умолчанию в драйвере принтера. Начиная со следующего задания печати, на каждой распечатке будут отображаться 2 страницы документа. **Изменение параметров по умолчанию(Р. 77)**

# Регистрация комбинаций часто используемых параметров печати

3Y78-01J

Необходимость каждый раз указывать параметры печати, например «односторонняя печать на бумаге формата А4 в альбомной ориентации», отнимает время. Если зарегистрировать часто используемые комбинации параметров в качестве «профилей», для настройки печати необходимо будет выбрать только профиль из списка. В этом разделе описана процедура регистрации профилей и их использование.

➤ **Регистрация профиля(Р. 75)**

➤ **Выбор профиля(Р. 76)**

## Регистрация профиля

### 1 Измените настройки, которые нужно зарегистрировать в качестве профиля, и щелкните [Добавить].

- Настройте требуемые параметры печати на вкладках [Основные настройки], [Макет страницы], [Окончательная обработка] и [Качество].

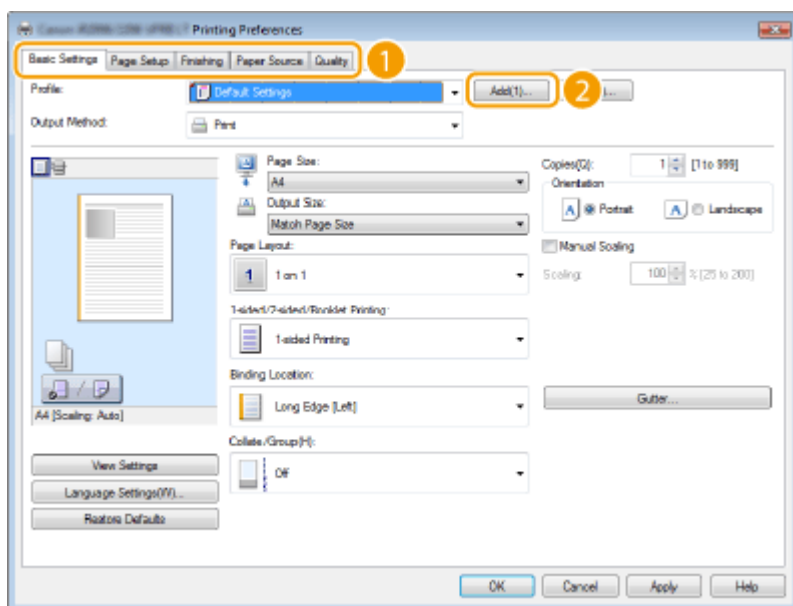

### 2 Введите имя профиля в поле [Имя], выберите значок, затем щелкните [OK].

- Если необходимо, добавьте комментарии по профилю в поле [Комментарий:].
- Нажмите кнопку [Настройки вида], чтобы просмотреть параметры, выбранные для регистрации.

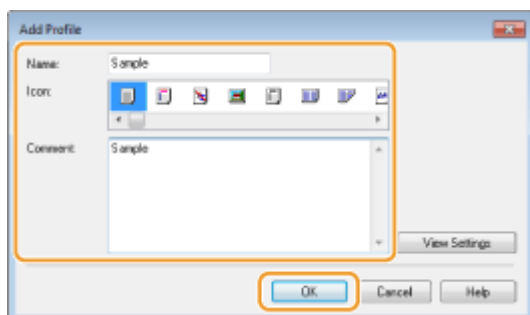

**ПРИМЕЧАНИЕ****Изменение профиля**

Щелкнув [Правка...] справа от кнопки [Профиль] на экране, показанном на шаге 1, можно изменить имя, значок или комментарий ранее зарегистрированного профиля. Однако предварительно зарегистрированные профили не подлежат правке.

**Выбор профиля**

Выберите нужный профиль и нажмите [OK].

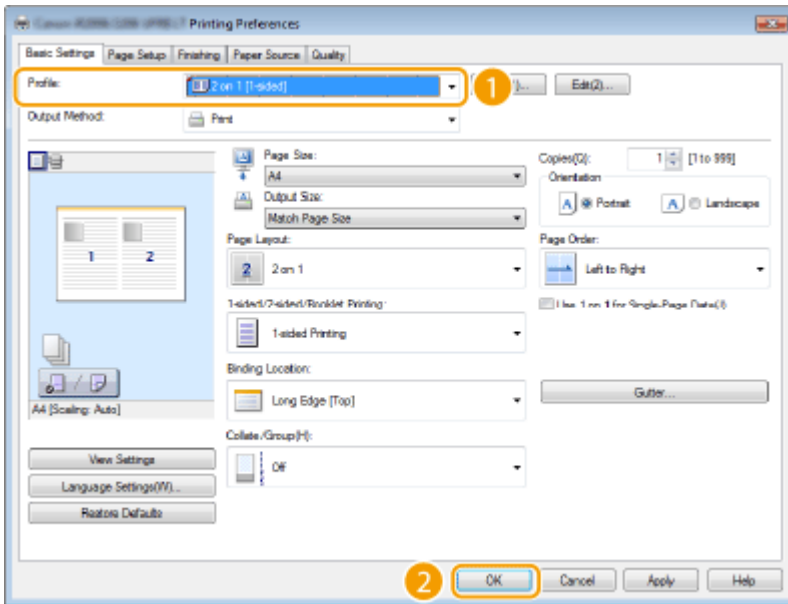
**ПРИМЕЧАНИЕ****Изменение параметров выбранного профиля**

Параметры профиля можно изменить. Кроме того, измененные параметры можно сохранить в качестве нового профиля.

**ССЫЛКИ**

- ▶ Основные операции печати(Р. 67)
- ▶ Изменение параметров по умолчанию(Р. 77)



## Изменение параметров по умолчанию

3Y78-01K

Параметры по умолчанию — это параметры, которые отображаются при первом открытии экрана драйвера принтера. Эти параметры можно заменить наиболее часто используемыми параметрами. Например, если требуется всегда печатать по 2 страницы документа на каждом листе, выберите параметр [2 на 1] в качестве настройки макета страницы по умолчанию. Для всех последующих заданий печати будет выбран параметр [2 на 1], что позволяет избежать необходимости в изменении данного параметра при печати каждого документа.

### ВАЖНО!

Для выполнения следующей процедуры необходимо войти в систему компьютера с правами администратора.

- 1 Откройте папку принтеров. ► Отображение папки принтеров(Р. 211)
- 2 Щелкните правой кнопкой мыши значок аппарата, а затем нажмите кнопку [Настройка печати].

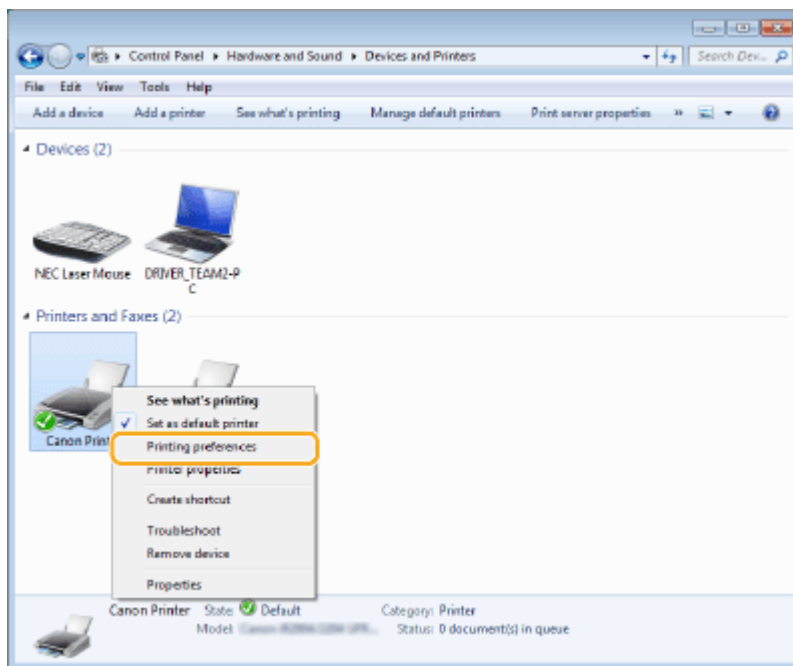

- 3 Измените параметры на экране параметров печати и нажмите [OK].

- Настройте требуемые параметры печати на вкладках [Основные настройки], [Макет страницы], [Окончательная обработка] и [Качество].

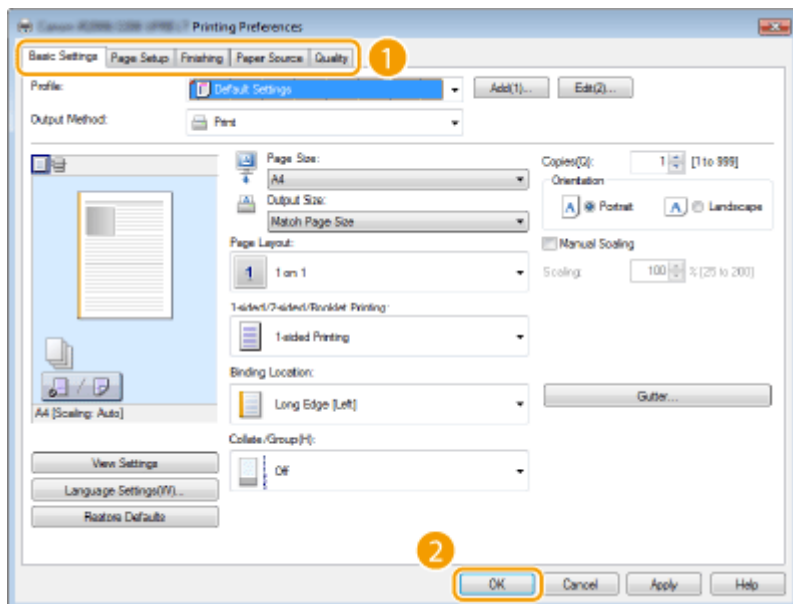

## ССЫЛКИ

- ▶ Основные операции печати (P. 67)
- ▶ Регистрация комбинаций часто используемых параметров печати (P. 75)

# Использование аппарата в качестве сканера

<b>Использование аппарата в качестве сканера .....</b>	<b>80</b>
<b>Сканирование на аппарате .....</b>	<b>81</b>
<b>Сканирование с компьютера .....</b>	<b>84</b>
Сканирование с помощью приложения .....	85
Настройки параметров сканирования в ScanGear MF .....	87

## Использование аппарата в качестве сканера

3Y78-01L

Оригинальные документы можно сканировать с помощью панели управления аппарата или приложения на компьютере. Независимо от способа сканированные документы преобразуются в электронный формат, например, PDF. Воспользуйтесь функцией сканирования для преобразования больших документов в файлы, чтобы с ними было проще работать.

### ПРИМЕЧАНИЕ

- Чтобы использовать функцию сканера данного аппарата, заранее выполните всю подготовку, включая установку программного обеспечения на компьютер. Дополнительные сведения см. в руководствах для соответствующих драйверов или программного обеспечения на веб-сайте интернет-руководств.
- В зависимости от операционной системы и версии используемого драйвера сканера или приложений, экраны в этом руководстве могут отличаться от отображаемых для вас экранов.

### ■ Сканирование на аппарате

Сканировать и сохранять документы на компьютере можно с помощью панели управления аппарата.

#### ▶ Сканирование на аппарате(Р. 81)



### ■ Сканирование на компьютере

Документы, размещенные в аппарате, можно сканировать с помощью компьютера. Сканированные документы сохраняются на компьютере. Сканирование можно выполнять с помощью MF Scan Utility (Утилита сканирования MF) (прилагается к аппарату) или других приложений, например приложения для обработки изображений или текста. ▶ Сканирование с компьютера(Р. 84)

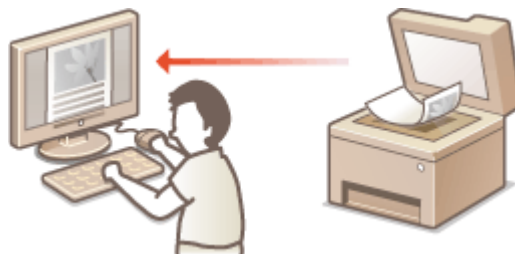

## Сканирование на аппарате

3Y78-01R



Последовательность «сканирования документа и сохранения его на компьютере» доступна только при сканировании на аппарате. Сканирование с указанием компьютера, на котором будут сохранены документы; следует ли сканировать документы в цвете или нет; в каком формате сохранять документы — PDF или JPEG; и прочие настройки.

### 1 Разместите документы. ►Размещение документов(Р. 19)



### 2 Нажмите и коснитесь элемента <Сканиров-е>.

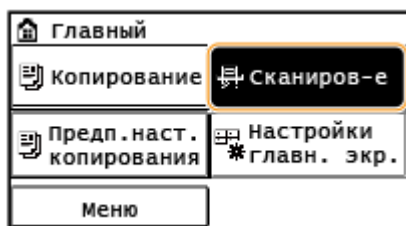

### 3 Коснитесь элемента <Компьютер>.

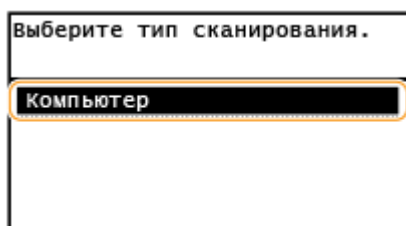

### 4 Выберите тип сканирования.

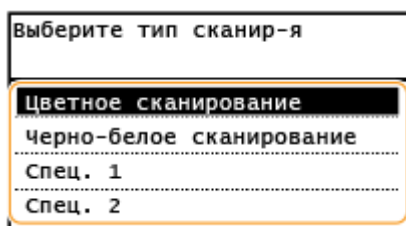

Тип сканирования	Цветная	Разрешение	Формат файла
<Цветное сканирование>	Цвет	300 т/д	JPEG (Exif)
<Черно-белое сканирование>	Черно-белое*1	300 т/д	PDF (доступен для поиска*2)
<Спец. 1>	Цвет	300 т/д	JPEG (Exif)
<Спец. 2>	Цвет	300 т/д	JPEG (Exif)

\*1 Документы сканируются только в черно-белом режиме без промежуточных оттенков серого.

\*2 Формат PDF, в котором символы документа сканируются как текстовые данные, а поиск по тексту можно выполнять с помощью компьютера.

## ПРИМЕЧАНИЕ

### Изменение настроек

- Все настройки, приведенные выше в таблице, являются заводскими настройками по умолчанию. Настройки можно изменить с помощью MF Scan Utility (Утилита сканирования MF). Более подробные сведения см. в разделе [Инструкции] в MF Scan Utility (Утилита сканирования MF).
- Если вы пользователь macOS, см. руководства для соответствующих драйверов или программного обеспечения на веб-сайте интернет-руководств.

## 5 Нажмите .

- Запускается сканирование.
- Для отмены нажмите <Отмена> ► <Да>.

### ВАЖНО!

Сканирование невозможно, пока отображается ScanGear MF. Закройте этот экран перед выполнением сканирования.

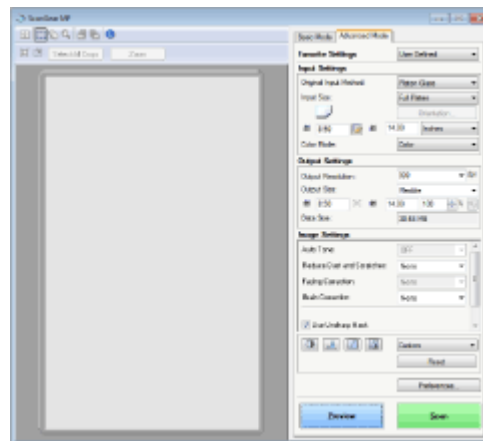

## ■ При размещении документов на стекле экспонирования на шаге 1

По завершении сканирования выполните приведенную далее процедуру (если формат файла — PDF).

- 1 При наличии дополнительных страниц документов, которые необходимо отсканировать, поместите следующую страницу на стекло экспонирования и нажмите .

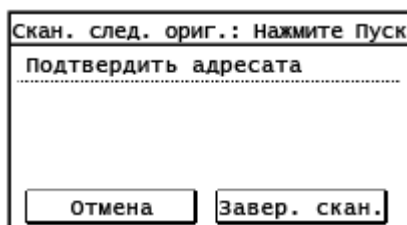

- Выполняйте этот шаг до тех пор, пока не закончите сканировать все страницы.
- Если нужно отсканировать только одну страницу, перейдите к следующему шагу.

**2** Коснитесь элемента <Завер. скан.>.

- На компьютере отобразится папка с сохраненными документами.

## ПРИМЕЧАНИЕ

### Информация о папке назначения

- По умолчанию сканированные данные сохраняются в папке [Мои документы]. Создается подпапка с датой сканирования в качестве названия, и в ней сохраняются данные.
- Место назначения сохранения можно изменить с помощью MF Scan Utility (Утилита сканирования MF). Для получения дополнительных сведений щелкните [Инструкции] в MF Scan Utility (Утилита сканирования MF).

## Сканирование с компьютера

3Y78-01S

Существует два способа сканирования с компьютера: с помощью программы MF Scan Utility (Утилита сканирования MF) или приложения для обработки изображений или текста.

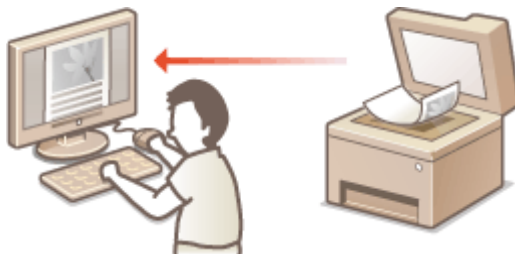

### Сканирование с помощью MF Scan Utility (Утилита сканирования MF)



MF Scan Utility (Утилита сканирования MF) — это приложение, которое поставляется вместе с устройством. С его помощью можно сканировать документы и изображения с персонального компьютера. Отсканированные данные можно отправлять в выбранное приложение или по электронной почте. Для получения дополнительных сведений щелкните [Инструкции] в MF Scan Utility (Утилита сканирования MF).

## ПРИМЕЧАНИЕ

- Если вы пользователь macOS, см. руководства для соответствующих драйверов или программного обеспечения на веб-сайте интернет-руководств.

### Сканирование с помощью приложения



Изображения можно сканировать с помощью приложения для обработки текста или изображений и загружать их напрямую в приложение. Запускать другое приложение для сканирования не требуется.



## Сканирование с помощью приложения

3Y78-01U



Можно сканировать оригиналы из приложений, например, из различных графических и текстовых редакторов. Отсканированное изображение напрямую загружается в приложение, где его можно сразу же отредактировать или обработать. Следующая процедура зависит от конкретного приложения.

### ВАЖНО!

- Приложение должно быть совместимым со стандартом TWAIN или WIA\*. Дополнительные сведения см. в руководстве по приложению.

\* TWAIN — это стандарт подключения устройств ввода для работы с изображениями, например сканеров, к компьютеру. WIA — это функция, представляющая собой встроенный стандарт Windows.

- При использовании аппарата через USB-соединение перед сканированием выйдите из спящего режима. ► **Переход в спящий режим(Р. 39)**

### 1 Разместите документы. ► **Размещение документов(Р. 19)**



#### ВАЖНО!

- В зависимости от приложения сканирование второго или последующих документов может не выполняться либо может отображаться сообщение об ошибке. В этом случае следует размещать и сканировать документы по одному.
- Если для параметра <Автовключение для удал. скан.> задано значение <Выкл.>, необходимо коснуться элементов <Сканиров-е> ► <Удаленный сканер> на экране <Главный>, чтобы перевести аппарат в режим онлайн. ► **Автовключение для удал. скан.(Р. 116)**

### 2 В приложении выберите команду, которая запускает сканирование.

- Процедура выбора команды запуска сканирования зависит от приложения. Дополнительные сведения см. в руководстве по приложению.

### 3 Выберите драйвер сканера для аппарата.

- Выберите ScanGear MF или WIA. Если выбран вариант ScanGear MF, можно настроить дополнительные параметры сканирования.

### 4 При необходимости настройте параметры сканирования.

## 5 Выберите команду [Сканировать].

- Запускается сканирование.
- При завершении сканирования отсканированное изображение отправляется в приложение.

### ССЫЛКИ

---

- ▶ **Настройки параметров сканирования в ScanGear MF(Р. 87)**

## Настройки параметров сканирования в ScanGear MF

3Y78-01W



С помощью ScanGear MF во время сканирования можно установить расширенные параметры сканирования. Способ запуска ScanGear MF зависит от способа сканирования с компьютера.

### Запуск из MF Scan Utility (Утилита сканирования MF)

При выполнении сканирования из MF Scan Utility (Утилита сканирования MF) щелкните [ScanGear] для запуска ScanGear MF. Для получения дополнительных сведений щелкните [Инструкции] в MF Scan Utility (Утилита сканирования MF).

#### ПРИМЕЧАНИЕ

- Если вы пользователь macOS, см. руководства для соответствующих драйверов или программного обеспечения на веб-сайте интернет-руководств.

### Запуск из приложения

Для сканирования из приложений (например, из графического или текстового редактора) выберите в качестве драйвера сканера ScanGear MF. **Сканирование с помощью приложения (Р. 85)**

## СОВЕТЫ

### Операции, доступные с помощью ScanGear MF

- Предварительный просмотр изображения перед сканированием
- Указание области сканирования
- Точная настройка качества изображения

### Как использовать ScanGear MF

- Щелкните  для ScanGear MF и ознакомьтесь со справкой.

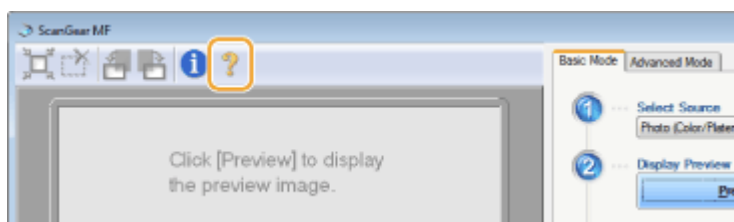

# Безопасность

<b>Безопасность</b> .....	89
<b>Защита аппарата от несанкционированного доступа</b> .....	90
Настройка прав доступа .....	91
Установка PIN-кода администратора системы .....	92
<b>Ограничение функций аппарата</b> .....	93
Ограничение функций USB .....	94

# Безопасность

---

ЗУ78-01Х

Конфиденциальная информация передается от устройства к устройству по всему миру, а любое из этих устройств, включая компьютеры и принтеры, может стать доступно злоумышленникам. Злоумышленники могут получить несанкционированный доступ к устройству, воспользовавшись неосторожностью его владельца или ситуацией неправильного использования этого устройства. В любом случае утечка конфиденциальной информации может обернуться для ее владельца неожиданными и непредвиденными потерями. Для снижения рисков возникновения таких ситуаций, аппарат оснащен рядом функций защиты. Настройте необходимые параметры в зависимости от среды.

## ■ Установка основных параметров защиты информации



### ▶ Защита аппарата от несанкционированного доступа(Р. 90)

## **Защита аппарата от несанкционированного доступа**

---

ЗУ78-01Y

Не позволяйте третьим сторонам получать доступ и незаконно использовать аппарат.

## Настройка прав доступа

---

ЗУ78-020

Защитите аппарат от доступа несанкционированных пользователей, разрешив использование аппарата только пользователям с правами доступа. Если права назначены, пользователь должен ввести PIN-код, чтобы изменить параметры.



### **PIN администратора системы**

---

PIN администратора системы предназначен исключительно для администраторов с полными правами доступа. Если установить этот PIN-код, то потребуется войти в систему с его помощью, чтобы получить доступ к <Настройки управления системой>.

#### **► Установка PIN-кода администратора системы(Р. 92)**

## Установка PIN-кода администратора системы

ЗУ78-021

Установите PIN-код администратора системы, предназначенный исключительно для администраторов. Доступ к <Настройки управления системой> возможен только при правильном вводе PIN-кода. Рекомендуется сообщать PIN-код только администраторам.

- 1** Коснитесь элемента <Меню> на экране <Главный>.
- 2** Коснитесь элемента <Настройки управления системой>.
- 3** Выберите <Настройки сведений об админ. системы> ► <PIN администратора системы> ► <ОК>.
- 4** Укажите PIN-код администратора системы.
  - Введите число (максимум семизначное) и нажмите <Применить>.
  - При появлении окна <PIN-код (подтверждение)> еще раз введите PIN-код для подтверждения.

PIN администратора системы						
*****						
1	2	3	4	5		
6	7	8	9	0		
Очистить			Применить			

▶

PIN-код (подтверждение)						
*****						
1	2	3	4	5		
6	7	8	9	0		
Очистить			Применить			

### ПРИМЕЧАНИЕ

- Нельзя указать PIN-код, который состоит только из нулей (например, «00» или «0000000»).
- Чтобы отключить PIN-код, сотрите его, нажав  (оставьте текстовое поле пустым), затем нажмите <Применить>.



## Ограничение функций аппарата

---

ЗУ78-022

Некоторые функции аппарата могут использоваться редко или использоваться неправильно. В целях безопасности можно ограничить функциональность аппарата, частично или полностью отключив такие функции.

### Ограничение функций USB

---



▶ **Ограничение функций USB (Р. 94)**

## Ограничение функций USB

ЗУ78-023

Можно отключить USB-порт, расположенный с правой стороны аппарата. Если отключить этот порт, аппарат не сможет подключиться к компьютеру через USB-соединение.

**1** Коснитесь элемента <Меню> на экране <Главный>.

**2** Коснитесь элемента <Настройки управления системой>.

- Если отображается экран ввода PIN-код, введите PIN-код и коснитесь <Применить>. **Установка PIN-кода администратора системы(Р. 92)**

**3** Выберите <Использовать как устройство USB>.

**4** Выберите <Выкл.>.

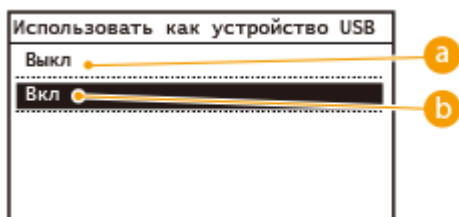

**a** <Выкл.>

Отключение порта USB, расположенного на задней панели аппарата.

**b** <Вкл.>

Включение порта USB, расположенного на задней панели аппарата.

**5** Перезапустите аппарат.

- Выключите аппарат и подождите как минимум 10 секунд, прежде чем включить его снова.

# Список меню настройки

<b>Список меню настройки .....</b>	<b>96</b>
<b>Настройки .....</b>	<b>97</b>
<b>Настройки таймера .....</b>	<b>100</b>
<b>Общие настройки .....</b>	<b>105</b>
<b>Настройки копирования .....</b>	<b>107</b>
<b>Настройки принтера .....</b>	<b>109</b>
<b>Настройка/Обслуживание .....</b>	<b>110</b>
<b>Настройки управления системой .....</b>	<b>115</b>

## Список меню настройки

---

ЗУ78-024

У данного аппарата есть множество параметров. Каждый из указанных параметров можно при необходимости изменить. Доступ к данным параметрам осуществляется путем касания элемента <Меню> на экране <Главный>.

### СОВЕТЫ

Для просмотра текущих настроек можно напечатать меню настроек в виде списка:

▶ **Список данных пользователя/Список данных администратора системы(Р. 174)**

# Настройки

3Y78-025

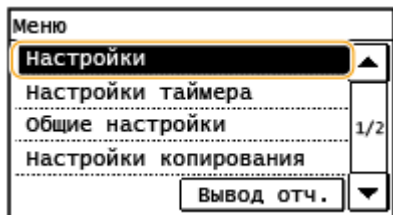

Для всех настроек экрана указано краткое описание. Настройки по умолчанию отмечены крестиком (†).

## ПРИМЕЧАНИЕ

### При отображении экрана ввода PIN-кода

Введите PIN-код и нажмите <Применить>. **Установка PIN-кода администратора системы(Р. 92)**

### Символы звездочки (\*)

Настройки, отмеченные символом «\*1», могут быть недоступны или содержать другие значения по умолчанию в зависимости от страны или региона.

## Настройки отображения(Р. 97)

### Настройки отображения

#### Экран по умолчанию после запуска/восстановления

По умолчанию экран <Главный> отображается сразу после включения аппарата или при выполнении функции автоматической перезагрузки. Укажите параметр для изменения экрана по умолчанию и отображения главного экрана для другой функции.

Главный †  
Копирование  
Сканиров-е



<Меню> ► <Настройки> ► <Настройки отображения> ► <Экран по умолчанию после запуска/восстановления> ► Выберите функцию для отображения требуемого экрана ►

#### Настройки отображения кнопки главного экрана

Измените порядок отображения кнопок на экране <Главный>. **Настройка экрана <Главный>(Р. 14)**



<Меню> ► <Настройки> ► <Настройки отображения> ► <Настройки отображения кнопки главного экрана> ► Выберите <Задать порядок отображения> или <Вставить и удалить пустое> ► Измените параметры отображения ►

## Контрастность

Отрегулируйте яркость дисплея в соответствии с местоположением аппарата.

Пять уровней



<Меню> ► <Настройки> ► <Настройки отображения> ► <Контрастность> ► Настройте яркость с помощью кнопок <->/<+> ► <Применить> ► 

## Инверсия цветов экрана

Выберите <Вкл.>, чтобы инвертировать цвета дисплея. Выберите <Вкл.>, если дисплей плохо виден даже после регулировки яркости в меню <Контрастность>.

Выкл. †  
Вкл.



<Меню> ► <Настройки> ► <Настройки отображения> ► <Инверсия цветов экрана> ► Выберите <Вкл.> или <Выкл.> ► 

## Переключение ввода в миллиметрах/дюймах

Выберите единицу измерения.

Миллиметры †  
Дюймы



<Меню> ► <Настройки> ► <Настройки отображения> ► <Переключение ввода в миллиметрах/дюймах> ► Выберите <Миллиметры> или <Дюймы> ► 

## Уведомление о проверке настроек бумаги

Можно настроить аппарат таким образом, чтобы после загрузки бумаги в кассету отображался всплывающий экран с запросом подтвердить, что в кассету загружена такая же бумага, что зарегистрирована в соответствующих параметрах.

Выкл.  
Вкл. †



<Меню> ► <Настройки> ► <Настройки отображения> ► <Уведомление о проверке настроек бумаги> ► Выберите <Вкл.> или <Выкл.> ►

### Время отображения сообщения

Задайте интервал попеременного отображения сообщений (в секундах).

От 1 до 2 <sup>†</sup> до 5 (сек.)



<Меню> ► <Настройки> ► <Настройки отображения> ► <Время отображения сообщения> ► Задайте число в качестве значения интервала ► <Применить> ►

### Скорость прокрутки

Настройте скорость прокрутки экрана, выбрав один из трех уровней.

Медленная  
Стандартный <sup>†</sup>  
Быстрая



<Меню> ► <Настройки> ► <Настройки отображения> ► <Скорость прокрутки> ► Выберите скорость ►

### Language <sup>\*1</sup>

Выберите язык интерфейса для отображения данных на дисплее, отчетов и списков.

Arabic, Bulgarian, Catalan, Chinese (Simplified), Chinese (Traditional), Croatian, Czech, Danish, Dutch, Russian <sup>†</sup>, Estonian, Finnish, French, German, Greek, Hungarian, Italian, Japanese, Korean, Latvian, Lithuanian, Norwegian, Polish, Portuguese, Romanian, Russian, Slovak, Slovene, Spanish, Swedish, Turkish



<Меню> ► <Настройки> ► <Настройки отображения> ► <Language> ► Выберите язык ►

## Настройки таймера

ЗУ78-026

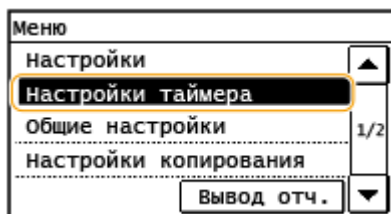

Для всех настроек таймера указано краткое описание. Настройки по умолчанию отмечены крестиком (†).

### ПРИМЕЧАНИЕ

#### Символы звездочки (\*)

Настройки, отмеченные символом «\*1», могут быть недоступны или содержать другие значения по умолчанию в зависимости от страны или региона.

- ▶ **Настройки даты/времени(Р. 100)**
- ▶ **Время автоматического перезапуска(Р. 102)**
- ▶ **Функция после автоматического перезапуска(Р. 102)**
- ▶ **Время автоматического перехода в спящий режим(Р. 103)**
- ▶ **Время автоперехода в автономный режим (Р. 103)**
- ▶ **Время автоотключения (Р. 103)**

## Настройки даты/времени

Укажите настройки даты и времени, включая формат даты и формат времени 12 или 24 часа. Эти настройки определяют дату и время, отображаемые при печати каждого отчета и списка.

### Формат даты \*1

Выберите формат даты (порядок отображения года, месяца и дня).

ГГГГ ММ/ДД  
 ММ/ДД/ГГГГ  
 ДД/ММ ГГГГ †





<Меню> ▶ <Настройки таймера> ▶ <Настройки даты/времени> ▶ <Формат даты>  
 ▶ Выберите формат даты ▶ 

### Формат времени

Выберите формат времени (12 или 24 часа).

12 часов (AM/PM) †  
 24 часа





 <Меню> ► <Настройки таймера> ► <Настройки даты/времени> ► <Формат времени>  
 ► Выберите настройку отображения ► 

## Настройки текущей даты/времени

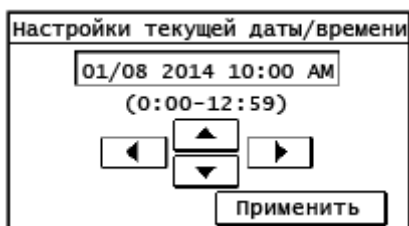
Установите текущие дату и время. С помощью ▼ / ▲ переместите курсор, а с помощью ► / ◀ укажите дату и время либо переключите формат между <AM>/<PM>.



 <Меню> ► <Настройки таймера> ► <Настройки даты/времени> ► <Настройки текущей даты/времени> ► Задайте дату и время ► <Применить> ► 

### ПРИМЕЧАНИЕ

Текущую дату и время нельзя будет изменить в течение 1 часа после перехода на летнее время.

## Часовой пояс \*1



Выберите часовой пояс. Если настройка часового пояса изменена, значения, заданные в <Настройки текущей даты/времени>, тоже изменяются соответственно.

(UTC-12:00) Линия перемены дат - (UTC) Время в формате UTC + - (UTC+14:00) О-в Киритимати

### ПРИМЕЧАНИЕ

#### Часовой пояс

Универсальное глобальное время (UTC) представляет собой основной стандарт времени, по которому все страны переводят часы. Для связи через Интернет необходимо правильно настроить часовой пояс.

 <Меню> ► <Настройки таймера> ► <Настройки даты/времени> ► <Часовой пояс>  
 ► Выберите часовой пояс ► 

## Настройки летнего времени \*1

Включите или отключите переход на летнее время. Если активирован переход на летнее время, необходимо указать период действия режима летнего времени.

**Выкл.**

**Вкл. †**

Начало: месяц, неделя, день

Завершить: месяц, неделя, день



<Меню> ▶ <Настройки таймера> ▶ <Настройки даты/времени> ▶ <Настройки летнего времени> ▶ Выберите месяц и день ▶ <Применить> ▶ 

## Время автоматического перезапуска

Если по истечении указанного периода не нажата клавиша, инициализируются параметры для отображения экрана по умолчанию (Автосброс). Укажите интервал для автосброса. Чтобы отключить функцию автосброса выберите <0>. Автосброс не выполняется в следующих случаях:

- отображается экран меню;
- Аппарат обрабатывает данные, например как при печати документов.
- Отображается сообщение об ошибке, и мигает индикатор [Ошибка] (Тем не менее выполняется автосброс, если ошибка не препятствует использованию функции пользователем.)

0 (функция автосброса отключена).

От 1 до 2 † до 9 (мин.)



<Меню> ▶ <Настройки таймера> ▶ <Время автоматического перезапуска> ▶ Задайте время автосброса ▶ <Применить> ▶ 

## ПРИМЕЧАНИЕ

Экран, отображаемый после выполнения автосброса, можно выбрать в <Функция после автоматического перезапуска>.

## Функция после автоматического перезапуска

Укажите, следует ли возвращаться к экрану по умолчанию после выполнения автосброса. Если выбрано значение <Функция по умолчанию>, отображается главный экран функции, выбранной в пункте < Экран по умолчанию после запуска/восстановления(Р. 97) > (Экран по умолчанию после запуска/восстановления). Если выбрано значение <Выбранная функция>, выполняется возврат к главному экрану выбранной функции.

Функция по умолчанию <sup>+</sup>

Выбранная функция



&lt;Меню&gt; ► &lt;Настройки таймера&gt; ► &lt;Функция после автоматического перезапуска&gt;

► Выберите <Функция по умолчанию> или <Выбранная функция> ► 

## Время автоматического перехода в спящий режим

Если аппарат не работал или не выполнял обработку данных в течение указанного периода, он переходит в спящий режим в целях экономии электроэнергии (Автоматический переход в спящий режим). Укажите период времени, по истечении которого выполняется автоматический переход в спящий режим. Автоматический переход в спящий режим не выполняется, когда отображается меню настроек. В целях экономии электроэнергии рекомендуется использовать заводские настройки по умолчанию. ► **Переход в спящий режим (Р. 39)**

От 3 до 10 <sup>+</sup> до 60 (мин.)

## Время автоперехода в автономный режим

Если клавиша не нажата в течение указанного период после отображения следующего экрана (аппарат подключен к сети для сканирования), аппарат автоматически отключается от сети. Укажите период, по истечении которого аппарат отключается от сети. Также можно настроить сохранение подключения к сети для аппарата.

<p>Удаленный сканер Ожидание... (Подключено) Запустите сканирование, используя устройство в расположении для сохранения.</p>
--

0 (аппарат не отключается от сети).

От 1 до 5 <sup>+</sup> до 60 (мин.)

&lt;Меню&gt; ► &lt;Настройки таймера&gt; ► &lt;Время автоперехода в автономный режим&gt; ► Задайте

период времени ► <Применить> ► 

## Время автоотключения

Установите таймер для автоматического отключения аппарата по истечении указанного времени бездействия после перехода в спящий режим. ► **Установка времени автоматического выключения (Р. 38)**

0 (функция автоотключения отключена).

От 1 до 4 <sup>+</sup> до 8 (ч)



<Меню> ▶ <Настройки таймера> ▶ <Время автоотключения> ▶ Задайте время  
автоматического завершения работы ▶ <Применить> ▶ 

## Общие настройки

3Y78-027

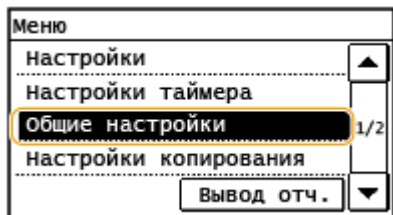

Для всех настроек, касающихся работы кассеты для бумаги, в списке приведено краткое описание. Настройки по умолчанию отмечены крестиком (+).

### ▶ Автовыбор источника бумаги (Р. 105)

## Автовыбор источника бумаги

Разрешение или запрет автоматического выбора лотка для бумаги в качестве источника бумаги. Если значение автоматического выбора кассеты — <Вкл.>, то при печати документа аппарат автоматически выбирает источник бумаги, в который загружена бумага соответствующего формата.

<p><b>Копирование</b></p> <p>Универсальный лоток Выкл. + Вкл.</p> <p>Кассета 1 Выкл. Вкл. +</p> <p><b>Принтер</b></p> <p>Кассета 1 Выкл. Вкл. +</p> <p><b>Другое</b></p> <p>Универсальный лоток Выкл. + Вкл.</p> <p>Кассета 1 Выкл. Вкл. +</p>
--



<Меню> ▶ <Общие настройки> ▶ <Автовыбор источника бумаги> ▶ Выберите функцию ▶  
Выберите источник бумаги ▶ Выберите <Выкл.> или <Вкл.> ▶ 

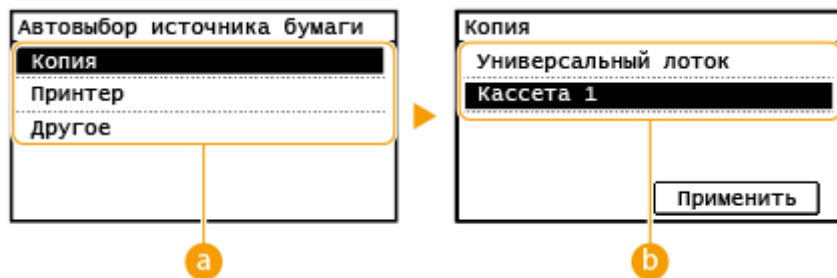

### **a** Функции

Выберите функцию, для которой необходимо настроить автоматический выбор кассеты.

#### **ПРИМЕЧАНИЕ**

Выберите <Другое> для доступа к таким функциям, как печать отчетов или списков.

### **b** Источники бумаги

Выберите источник бумаги, для которого требуется включить эту функцию.

#### **ПРИМЕЧАНИЕ**

<Универсальный лоток> не отображается, если на предыдущем экране выбран <Принтер> (**a**).

Функция автоматического выбора кассеты всегда включена для печати на бумаге, подаваемой из универсального лотка.

## Настройки копирования

3Y78-028

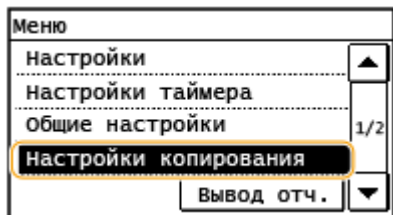

Для всех настроек копирования в списке приведено краткое описание. Настройки по умолчанию отмечены крестиком ( †).

- ▶ Изменить настройки по умолчанию (Р. 107)
- ▶ Автораспознавание ориентации оригинала (Р. 108)
- ▶ Инициализация настроек по умолчанию (Р. 108)

### Изменить настройки по умолчанию

Заводские настройки копирования по умолчанию можно изменять. Выбранные настройки используются по умолчанию для функции копирования. ▶ **Изменение параметров по умолчанию (Р. 63)**

#### Количество копий

1 † -999

#### Плотность

От -4 до 0 † до +4

Автоплотн-ть

#### Тип оригинала

Текст

Текст/фото †

Фото

#### Коэффициент копирования

Пользовательский коэффициент  
100% (1:1) †

400% (макс.)

200% A5->A3

141% A5->A4, A4->A3

70% A4->A5, A3->A4

50% A3->A5

25% (мин.)

#### Бумага

Универсальный лоток

Кассета 1 †

#### N на 1

Выкл. †

2 на 1



4 на 1

Копирование ИД-карточки Выбор макета  <b>Конечная обработка</b> Группа Сортировка † Поворот + Группа Поворот + Сортировка  <b>Книга -&gt; 2 страницы</b> Выкл. † Вкл.  <b>Стирание рамки</b> Выкл. † Рамка оригинала Рамка книги
--

## Автораспознавание ориентации оригинала



Автоматический поворот изображений путем вычисления формата оригинала/коэффициента копирования и т. п. с их печатью на бумаге, загруженной в источник бумаги.

Выкл. Вкл. †
-----------------

 <Меню> ► <Настройки копирования> ► <Автораспознавание ориентации оригинала>  
 ► Выберите <Вкл.> или <Выкл.> ► 

## Инициализация настроек по умолчанию

Выберите этот вариант для восстановления заводских значений по умолчанию для настроек копирования, которые были указаны в пункте <Изменить настройки по умолчанию>.

 <Меню> ► <Настройки копирования> ► <Инициализация настроек по умолчанию> ► <Да>  
 ► 



## Настройки принтера

3Y78-029

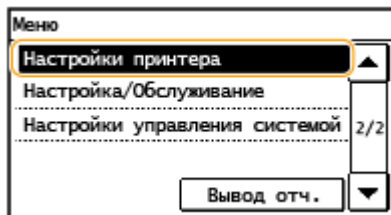

Для всех настроек принтера в списке приведено краткое описание. Настройки по умолчанию отмечены крестиком (†).

- ◉ **Замещение формата бумаги (P. 109)**
- ◉ **Качество печати (P. 109)**

### Замещение формата бумаги

Укажите, требуется ли печатать на бумаге формата A4 вместо Letter или наоборот, если загружен только один из указанных форматов. Например, если печатается документ Letter, а в аппарат загружена бумага формата A4, аппарат напечатает документ на бумаге формата A4.

Выкл. †  
Вкл.



<Меню> ► <Настройки принтера> ► <Замещение формата бумаги> ► Выберите <Выкл.> или <Вкл.> ►

### Качество печати

Можно изменить настройки, связанные с качеством печати.

#### Экономия тонера

При печати без использования драйвера принтера можно уменьшить потребление тонера. Выбирайте значение <Вкл.>, если требуется проверить макет или другие параметры внешнего вида перед чистой печатью большого задания.

Выкл. †  
Вкл.



<Меню> ► <Настройки принтера> ► <Качество печати> ► <Экономия тонера> ► Выберите <Выкл.> или <Вкл.> ►

## Настройка/Обслуживание

3Y78-02A

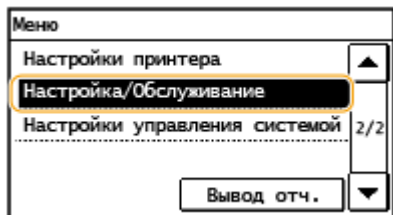

Для всех настроек регулировки и обслуживания в списке приведено краткое описание. Настройки по умолчанию отмечены крестиком (+).

- ▶ Плотность принтера (Р. 110)
- ▶ Экономия тонера (Р. 110)
- ▶ Приор. скор./качества изображ. для Поворот + Сортировка (Р. 111)
- ▶ Особая обработка (Р. 111)
- ▶ Чистка валика переноса (Р. 113)
- ▶ Чистка барабана (Р. 114)
- ▶ Чистка блока закрепления (Р. 114)

### Плотность принтера

Настройте наиболее подходящую плотность для копирования и печати отчетов и списков.

Девять уровней



<Меню> ▶ <Настройка/Обслуживание> ▶ <Плотность принтера> ▶ Настройте плотность  
▶ <Применить> ▶ 

### Экономия тонера

Укажите, следует ли уменьшить потребление тонера при копировании.

#### Копирование

Выкл. +

Режим экономии (низкоэкономичный)

Режим экономии (высокоэкономичный)



<Меню> ▶ <Настройка/Обслуживание> ▶ <Экономия тонера> ▶ <Копирование> ▶ Выберите  
<Выкл.>, <Режим экономии (низкоэкономичный)> или <Режим экономии  
(высокоэкономичный)> ▶ 

## Приор. скор./качества изображ. для Поворот + Сортировка

Если параметр <Поворот + Сортировка> задан, можно указать либо <Приоритет скорости>, либо <Приоритет качества изображения>.

Приоритет скорости <sup>†</sup>  
Приоритет качества изображения



<Меню> ► <Настройка/Обслуживание> ► <Приор. скор./качества изображ. для Поворот + Сортировка> ► Выберите <Приоритет скорости> или <Приоритет качества изображения> ►

## Особая обработка

Если результаты печати неудовлетворительны из-за используемого типа бумаги или условий эксплуатации, можно улучшить качество распечаток с помощью настроек, приведенных ниже.

### Специальный режим печати O

Замятие бумаги может часто возникать при использовании универсального лотка при копировании/печати с обратной стороны бумаги, на которой уже что-то напечатано. Нормальное значение, которое должно быть задано для данного параметра — <Выкл.>. Изменяйте эту настройку только при возникновении приведенных выше симптомов.

Выкл. <sup>†</sup>  
Режим 1  
Режим 2

#### ВАЖНО

Не используйте бумагу, которая находилась в течение длительного времени под воздействием высокой температуры или влажности. При печати на такой бумаге может часто происходить ее замятие.



<Меню> ► <Настройка/Обслуживание> ► <Особая обработка> ► <Специальный режим печати O> ► Выберите режим ►

### Специальный режим печати M

Измените настройку параметра <Специальный режим печати M> в случае ухудшения качества печати или неравномерности ее плотности. Этот режим позволяет выбирать один из пяти уровней переноса при выводе на аппарате. Выберите больший номер режима, если требуется печатать на бумаге, на которой тонер закрепляется недостаточно хорошо, например на карточках указателя. Выберите меньший номер режима при печати на бумаге, которая долгое время хранилась при высокой температуре и высокой влажности.

Режим 1  
 Режим 2  
 Режим 3 †  
 Режим 4  
 Режим 5



<Меню> ▶ <Настройка/Обслуживание> ▶ <Особая обработка> ▶ <Специальный режим печати M> ▶ Выберите режим ▶

### Специальный режим печати N

Измените настройку параметра <Специальный режим печати N>, если при печати на бумаге, впитавшей влагу, происходит ее скручивание или замятие. Если задан <Режим 3>, эффект этой настройки максимально увеличивается, однако аппарату может потребоваться больше времени на печать.

Выкл. †  
 Режим 1  
 Режим 2  
 Режим 3

#### ВАЖНО

Не используйте бумагу, которая находилась в течение длительного времени под воздействием высокой температуры или влажности. При печати на такой бумаге может часто происходить ее замятие.

#### ПРИМЕЧАНИЕ

Если при печати на бумаге низкой плотности включены как режим <Специальный режим печати P>, так и режим <Специальный режим печати N>, режим <Специальный режим печати P> имеет приоритет над режимом <Специальный режим печати N>.



<Меню> ▶ <Настройка/Обслуживание> ▶ <Особая обработка> ▶ <Специальный режим печати N> ▶ Выберите режим ▶

### Специальный режим печати S

Если перейти на использование бумаги большего формата, чем ранее, для возобновления печати на аппарате может потребоваться больше времени. В этом случае присвойте параметру <Специальный режим печати S> значение <Режим 1> или <Режим 2>, чтобы сократить время ожидания печати следующего документа. Если параметр <Режим 1> задан, время ожидания будет минимальным.

Выкл. †  
 Режим 1  
 Режим 2

#### ПРИМЕЧАНИЕ

Если включить этот режим, на следующей выводимой распечатке может вновь проявиться бледное изображение, отпечатанное ранее.



<Меню> ▶ <Настройка/Обслуживание> ▶ <Особая обработка> ▶ <Специальный режим печати S> ▶ Выберите режим ▶ 

### Специальный режим печати P

Задайте для параметра <Специальный режим печати P> значение <Вкл.>, если при печати на бумаге низкой плотности происходит ее скручивание.

Выкл. †

Вкл.

#### ПРИМЕЧАНИЕ

Если включить как параметр <Специальный режим печати P>, так и параметр <Специальный режим печати N>, <Специальный режим печати P> имеет приоритет над режимом <Специальный режим печати N>.



<Меню> ▶ <Настройка/Обслуживание> ▶ <Особая обработка> ▶ <Специальный режим печати P> ▶ <Вкл.> ▶ 

### Специальный режим печати F

На отпечатанной бумаге могут появляться неравномерные изображения. В этом случае измените данную настройку. Если параметр <Режим 3> задан, действие данного параметра будет максимальным.

Выкл. †

Режим 1

Режим 2

Режим 3



<Меню> ▶ <Настройка/Обслуживание> ▶ <Особая обработка> ▶ <Специальный режим печати F> ▶ Выберите режим ▶ 

## Чистка валика переноса

Выполните чистку валика переноса, если ухудшается качество печати или на распечатках появляются точки. ▶  
**Валик переноса(P. 157)**

## Чистка барабана

Выполните чистку узла барабана, если ухудшается качество печати. ► **Барабан(Р. 158)**

## Чистка блока закрепления

Выполните чистку устройства закрепления после замены картриджа или при появлении на распечатках черных полос. ► **Блок термозакрепления(Р. 159)**

# Настройки управления системой

3Y78-02C

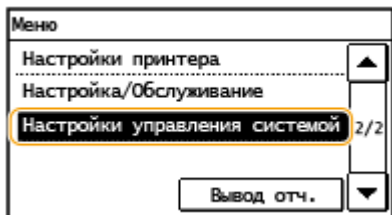

Для всех настроек управления системой указано краткое описание. Настройки по умолчанию отмечены крестиком (†).

## ПРИМЕЧАНИЕ

### При отображении экрана ввода PIN-кода

Введите PIN-код и нажмите <Применить>. **Установка PIN-кода администратора системы(Р. 92)**

### Символы звездочки (\*)

Настройки, отмеченные символом «\*1», могут быть недоступны или содержать другие значения по умолчанию в зависимости от страны или региона.

- ▶ **Настройки сведений об админ. системы(Р. 115)**
- ▶ **Выбор страны/региона(Р. 115)**
- ▶ **Автовключение для удал. скан.(Р. 116)**
- ▶ **Отображение журнала заданий(Р. 116)**
- ▶ **Использовать как устройство USB(Р. 116)**
- ▶ **Выбор PDL (Plug and Play)(Р. 117)**
- ▶ **Обновить встроенное ПО(Р. 117)**
- ▶ **Инициализация меню(Р. 118)**
- ▶ **Инициализация всех данных/Настройки(Р. 118)**

## Настройки сведений об админ. системы

Задавайте PIN-код только для администраторов, у которых есть права доступа к <Настройкам управления системой>. PIN-код можно задать из раздела <PIN администратора системы>. **Установка PIN-кода администратора системы(Р. 92)**

### PIN администратора системы



Введите PIN-код администратора системы длиной до 7 символов.

## Выбор страны/региона \*1

Укажите страну или регион, в которых используется аппарат. Настройка по умолчанию может изменяться в зависимости от настройки, выбранной при первоначальном включении.

Австрия (AT)	Нидерланды (NL)
Белоруссия (BY)	Норвегия (NO)
Бельгия (BE)	Польша (PL)
Чешская Республика (CZ)	Португалия (PT)
Дания (DK)	Россия (RU)
Египет (EG)	Саудовская Аравия (SA)
Финляндия (FI)	Словения (SI)
Франция (FR)	



Германия (DE)	ЮАР (ZA)
Греция (GR)	Испания (ES)
Венгрия (HU)	Швеция (SE)
Ирландия (IE)	Швейцария (CH)
Италия (IT)	Украина (UA)
Иордания (JO)	Великобритания (GB) †
Люксембург (LU)	Другое

 <Меню> ▶ <Настройки управления системой> ▶ <Выбор страны/региона> ▶ Выберите страну или регион ▶ 

## Автовключение для удал. скан.

Укажите, следует ли использовать эту функцию для выхода в режим онлайн с целью удаленного сканирования, в том числе без использования панели управления.



Выкл.  
Вкл. †

 <Меню> ▶ <Настройки управления системой> ▶ <Автовключение для удал. скан.> ▶ Выберите <Вкл.> или <Выкл.> ▶ 

## Отображение журнала заданий

Выберите, следует ли отображать журналы копирования, печати и сканирования на дисплее аппарата.

Выкл.  
Вкл. †

 <Меню> ▶ <Настройки управления системой> ▶ <Отображение журнала заданий> ▶ Выберите <Выкл.> или <Вкл.> ▶ 

## Использовать как устройство USB

Включение или отключение USB-порта, используемого для подключения аппарата к компьютеру.

Выкл.  
Вкл. †





<Меню> ► <Настройки управления системой> ► <Использовать как устройство USB>  
 ► Выберите <Выкл.> или <Вкл.> ► Перезагрузите аппарат.

## Выбор PDL (Plug and Play)

Выберите язык описания страниц, чтобы при подключении к компьютеру с помощью функции Plug and Play аппарат определялся как принтер, поддерживающий эти языковые настройки.

### USB

Выберите язык описания страниц, чтобы при подключении к компьютеру с помощью USB-кабеля аппарат определялся как принтер, поддерживающий эти языковые настройки.

UFR II LT +  
 UFR II LT (V4)

### ПРИМЕЧАНИЕ

Любое изменение параметра активируется при следующем включении сетевого питания устройства.



<Меню> ► <Настройки управления системой> ► <Выбор PDL (Plug and Play)> ► <USB>  
 ► Выберите язык описания страниц ►

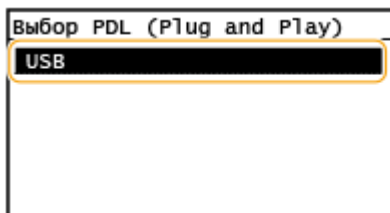

#### **a** <UFR II LT>

Выполняется обнаружение и подключение аппарата в качестве принтера UFR II LT.

#### **b** <UFR II LT (V4)>

Выполняется обнаружение и подключение аппарата в качестве принтера UFR II LT, совместимого с форматом XML Paper Specification (XPS).

## Обновить встроенное ПО

Выберите способ установки обновления микропрограммы, подходящий для среды аппарата.

- <С компьютера>  
 Выберите для ручной установки обновления микропрограммы, доступного на веб-сайте Canon. Инструкции по установке обновлений см. на веб-сайте.
- <Информация о версии>

Выберите для просмотра сведений о текущей микропрограмме.

С компьютера  
Информация о версии

## Инициализация меню

Выберите для восстановления значений по умолчанию для настроек, перечисленных ниже. Можно восстановить все перечисленные ниже настройки сразу или по отдельности. ► **Инициализация меню(Р. 179)**  
► **Инициализация настроек управления системой(Р. 180)**

Настройки  
Настройки таймера  
Общие настройки  
Настройки копирования  
Настройки принтера  
Настройка/Обслуживание  
Настройки управления системой  
Инициализировать все

## Инициализация всех данных/Настройки

Удалите все данные на устройстве и выполните сброс на заводские настройки по умолчанию.



<Меню> ► <Настройки управления системой> ► <Инициализация всех данных/Настройки>  
► <Да> ► <Да> ► Перезапустите аппарат

# Поиск и устранение неисправностей

<b>Поиск и устранение неисправностей</b> .....	120
<b>Устранение замятия бумаги</b> .....	122
<b>Действия при появлении сообщений</b> .....	131
<b>Действия при разных кодах ошибки</b> .....	134
<b>Распространенные проблемы</b> .....	135
Проблемы, связанные с установкой и настройкой .....	137
Проблемы при копировании/печати .....	138
Прочие проблемы .....	140
<b>Если печать выполняется неправильно</b> .....	141
Неудовлетворительные результаты печати .....	143
Бумага заламывается или скручивается .....	147
Бумага подается неправильно .....	149
<b>Если проблему не удается устранить</b> .....	151

## Поиск и устранение неисправностей

3Y78-02E

При возникновении проблемы, прежде чем обратиться в компанию Canon, прочитайте эту главу, чтобы найти решение.

### ■ Замятие бумаги

В случае замятия документа или бумаги см. указания раздела **Устранение замятия бумаги(Р. 122)** по извлечению замятой бумаги.



### ■ Отображается сообщение об ошибке или код ошибки

Если на экране появляется сообщение или код ошибки (три цифры), см. следующие разделы.



- ▶ Действия при появлении сообщений(Р. 131)
- ▶ Действия при разных кодах ошибки(Р. 134)

### ■ Распространенные проблемы

Если есть подозрение, что аппарат неисправен, см. следующие разделы, прежде чем обратиться в компанию Canon.



- ▶ Распространенные проблемы(Р. 135)
- ▶ Проблемы, связанные с установкой и настройкой(Р. 137)
- ▶ Проблемы при копировании/печати(Р. 138)
- ▶ Прочие проблемы(Р. 140)

### ■ Неудовлетворительные результаты печати

Если результаты печати не являются удовлетворительными, см. раздел **Если печать выполняется неправильно(Р. 141)** .



### ■ Если проблему не удается устранить

Если проблему не удается устранить самостоятельно, см. указания раздела **► Если проблему не удается устранить (Р. 151)** том, куда можно обратиться.



## Устранение замятия бумаги

3Y78-02F

В случае замятия бумаги на экране отображается сообщение <Замята бумага.>. Нажмите <Далее>, чтобы просмотреть простые варианты решения проблемы. Если вы не можете понять, какие процедуры следует выполнить, см. следующие разделы для устранения замятия бумаги.

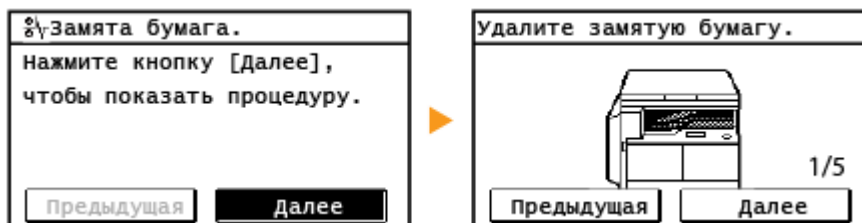

- ▶ **Замятие бумаги в кассете для бумаги 1 (P. 122)**
- ▶ **Замятие бумаги в области вывода (P. 125)**
- ▶ **Замятие бумаги вокруг блока термозакрепления (P. 127)**
- ▶ **Замятие бумаги в универсальном лотке (P. 128)**

### ВАЖНО!

#### При устранении замятия бумаги не выключайте аппарат.

Выключение аппарата приведет к удалению отправленных на печать данных.

#### Если бумага порвалась

Извлеките все фрагменты бумаги, чтобы предотвратить их дальнейшее замятие.

#### Если замятие бумаги повторяется

- Постучите стопкой бумаги по ровной поверхности, чтобы выровнять края стопки перед ее загрузкой в аппарат.
- Убедитесь, что бумага подходит для использования в аппарате.

#### ▶ **Допустимая бумага (P. 197)**

- Убедитесь, что из аппарата извлечены все фрагменты замятой бумаги.

#### Не извлекайте замятый документ или бумагу из аппарата с применением силы

Это может привести к повреждению отдельных частей и компонентов. Если не удастся извлечь бумагу самостоятельно, обратитесь к местному авторизованному дилеру Canon.

#### ▶ **Если проблему не удастся устранить (P. 151)**

## Замятие бумаги в кассете для бумаги 1

- 1** Уберите замятую бумагу из выводного лотка.



**2** Нажмите кнопку на левой крышке основного блока и откройте левую крышку.

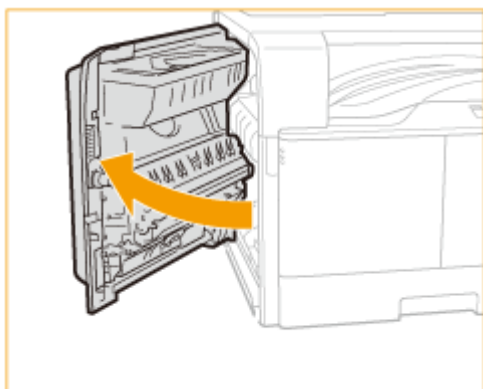

**3** Откройте левую крышку кассеты 1.

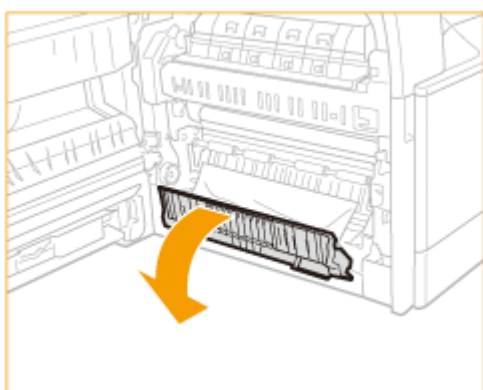

**4** Удалите замятую бумагу.

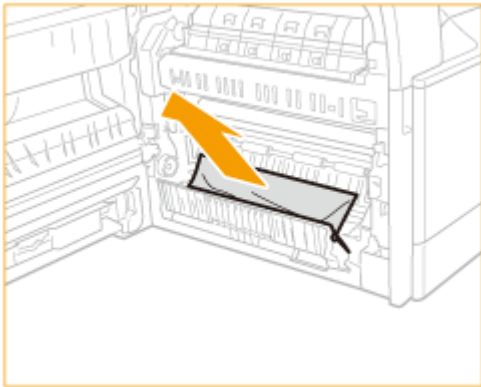

**5** Взявшись за ручку, выдвиньте кассету для бумаги 1 до упора.

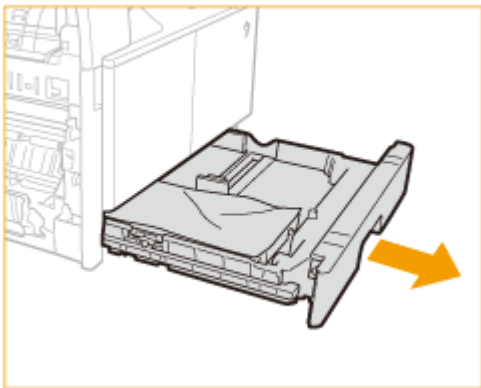

**6** Удалите замятую бумагу.

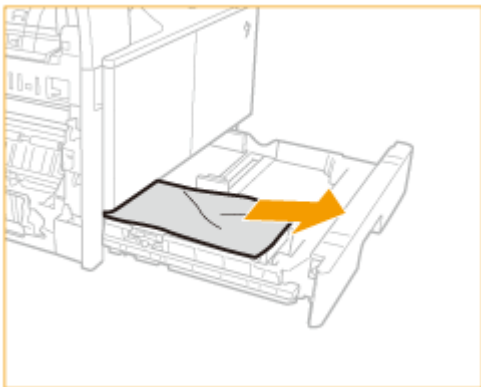

**7** Осторожно вдвиньте кассету для бумаги 1 в аппарат до щелчка.

**8** Закройте левую крышку кассеты 1.



- 9** Поместите руку на отметку в виде руки, расположенную на левой крышке основного блока, и затем осторожно закройте эту крышку так, чтобы она зафиксировалась со щелчком.

## Замятие бумаги в области вывода

- 1** Уберите замятую бумагу из выводного лотка.



- 2** Нажмите кнопку на левой крышке основного блока и откройте левую крышку.

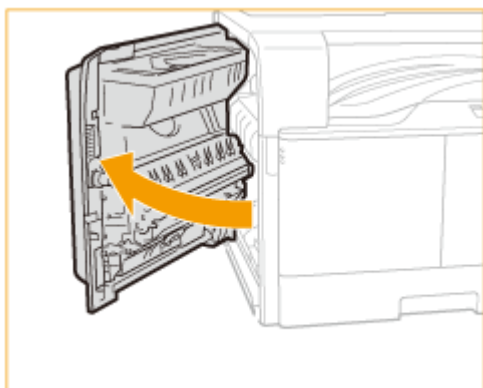

- 3** Извлеките замятую бумагу.

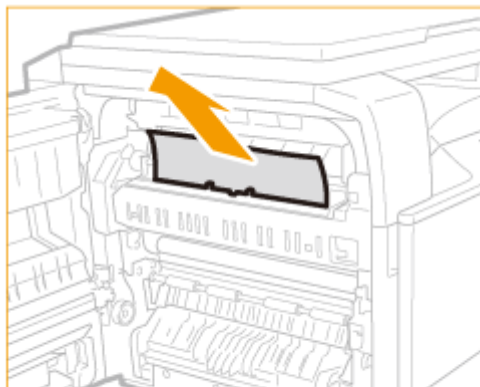

**! ВНИМАНИЕ**

Во время работы принтера блок термозакрепления и окружающие его компоненты нагреваются. Перед извлечением замятой бумаги убедитесь в том, что блок термозакрепления полностью остыл. Прикосновение к горячему блоку термозакрепления может привести к ожогам.

**4 Откройте левую крышку кассеты 1.**

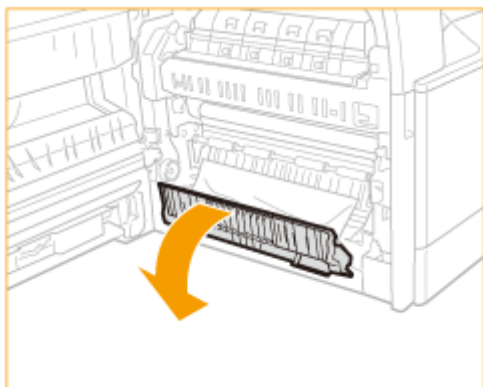

**5 Удалите замятую бумагу.**

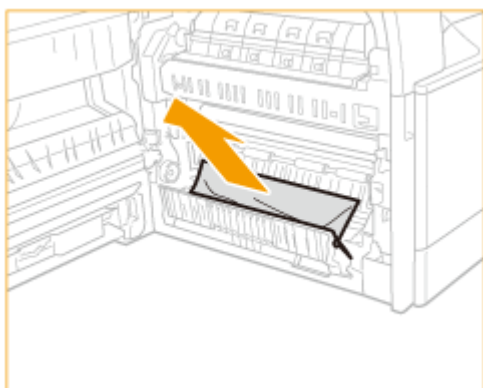

**6 Закройте левую крышку кассеты 1.**

- 7** Поместите руку на отметку в виде руки, расположенную на левой крышке основного блока, и затем осторожно закройте эту крышку так, чтобы она зафиксировалась со щелчком.

## Замятие бумаги вокруг блока термозакрепления

- 1** Уберите замятую бумагу из выводного лотка.



- 2** Нажмите кнопку на левой крышке основного блока и откройте левую крышку.

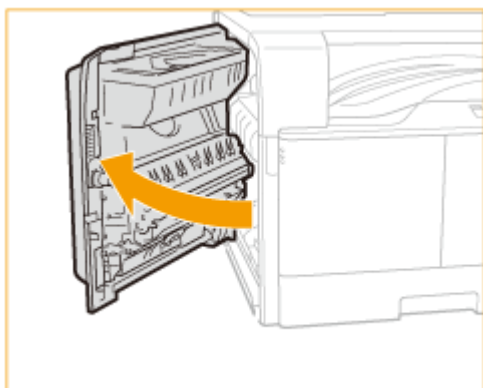

- 3** Откройте левую крышку кассеты 1.

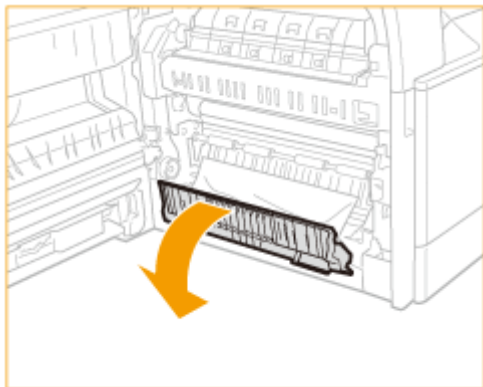

**4 Удалите замятую бумагу.**

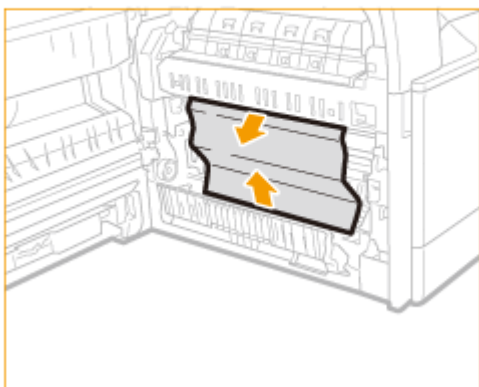

**! ВНИМАНИЕ**

Во время работы принтера блок термозакрепления и окружающие его компоненты нагреваются. Перед извлечением замятой бумаги убедитесь в том, что блок термозакрепления полностью остыл. Прикосновение к горячему блоку термозакрепления может привести к ожогам.

**5 Закройте левую крышку кассеты 1.**

**6 Поместите руку на отметку в виде руки, расположенную на левой крышке основного блока, и затем осторожно закройте эту крышку так, чтобы она зафиксировалась со щелчком.**

**Замятие бумаги в универсальном лотке**

**1 Если в универсальный лоток загружена бумага, уберите ее.**



**2** Нажмите кнопку на левой крышке основного блока и откройте левую крышку.

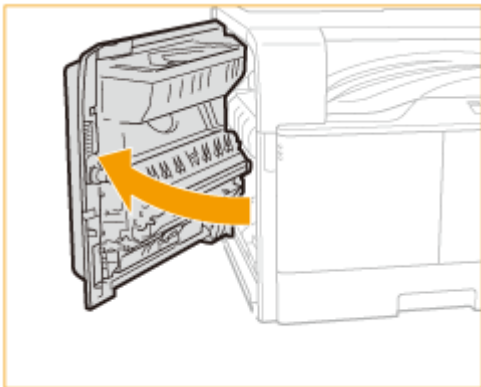

**3** Удалите всю замятую бумагу.

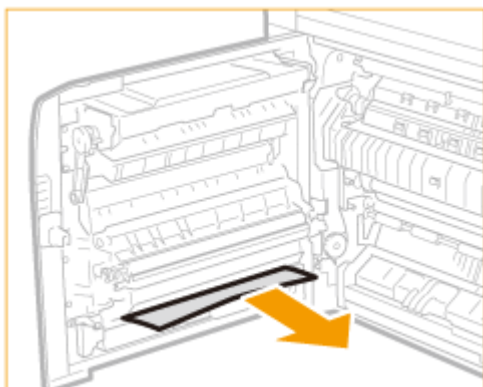

- 4** Поместите руку на отметку в виде руки, расположенную на левой крышке основного блока, и затем осторожно закройте эту крышку так, чтобы она зафиксировалась со щелчком.

## Действия при появлении сообщений

3Y78-02H

При переполнении памяти или возникновении других проблем на экране появится сообщение. Дополнительные сведения о сообщениях приведены в следующем списке.

### Не удалось выполнить очистку.

#### Во время чистки произошло замятие бумаги.

- Извлеките замятую бумагу, правильно установите бумагу и повторно выполните чистку.  
 ▶ **Устранение замятия бумаги(Р. 122)**

#### Недостаточно тонера, который требуется для чистки узла термозакрепления.

- Для выполнения чистки необходим тонер. Замените картридж с тонером и выполните повторную чистку.  
 ▶ **Замена картриджа с тонером(Р. 161)**

### Вставьте барабан.

#### Не установлен блок барабана.

- Установите блок барабана.  
 ▶ **Как заменить узел барабана(Р. 168)**

### Нет бумаги: XXXX\*

Для XXXX отображается \* <Кассета 1> или <Универсальный лоток>.

#### В кассету для бумаги или универсальный лоток не загружена бумага.

- Загрузите бумагу.  
 ▶ **Загрузка бумаги(Р. 20)**

#### Не загружена бумага, на которой можно печатать отчеты или списки.

- Отчеты или списки можно печатать на бумаге формата А4 или Letter. Загрузите бумагу формата А4 или Letter и задайте ее формат.  
 ▶ **Загрузка бумаги(Р. 20)**  
 ▶ **Указание формата и типа бумаги(Р. 34)**

### Замята бумага.

#### Происходит замятие бумаги.

- Извлеките замятую бумагу и повторите печать (печать может возобновиться автоматически).  
 ▶ **Устранение замятия бумаги(Р. 122)**

## Формат бумаги не соотв. настр.

**Настройка формата бумаги на панели управления не соответствует формату загруженной бумаги.**

- Приведите настройку формата бумаги, указанную в пункте <Настройки бумаги>, и формат фактически загруженной бумаги в соответствие друг другу.

**Для использования загруженной бумаги**

Измените параметр в разделе <Настройки бумаги> в соответствии с форматом загруженной бумаги.

▶ **Указание формата и типа бумаги(Р. 34)**

### ПРИМЕЧАНИЕ

При печати с компьютера проверьте, совпадает ли значение формата бумаги в драйвере принтера с форматом загруженной бумаги.

**Для загрузки бумаги без изменения параметров**

Загрузите бумагу, формат которой соответствует настройке в разделе <Настройки бумаги>.

▶ **Загрузка бумаги(Р. 20)**

## Подготовьте картридж с тонером.

**Вскоре потребуется заменить картридж с тонером.**

- Рекомендуется заменять картридж с тонером при печати большого количества документов.  
▶ **Замена картриджей с тонером(Р. 161)**

## Замените картридж с тонером.

**Срок службы картриджа с тонером истек.**

- Замените картридж с тонером новым.  
▶ **Замена картриджей с тонером(Р. 161)**

## Соединение с ПК потеряно. Проверьте соединение.

**В процессе сканирования произошел сбой подключения к компьютеру.**

- Проверьте подключение между аппаратом и компьютером.

## Память заполнена.

**Не удалось отсканировать оригинал вследствие недостатка памяти.**

- Если в очереди находится задание на печать, дождитесь его завершения.
- При сканировании измените формат файла для уменьшения его размера.  
▶ **Сканирование на аппарате(Р. 81)**



## Память заполнена. Сканирование будет отменено. Выполнить печать?

### Печатаемый документ содержит страницу с очень большим количеством данных.

- Выберите, следует ли печатать по мере сканирования части документа в память или отменить сканирование.
- Копировать документ в двух или более частях.

Выключите и включите основное питание. Если работа устройства не будет восстановлена, обратитесь к дилеру или представителю по обслуживанию.

### В работе аппарата произошла ошибка.

- Выключите питание, подождите 10 секунд, затем включите питание. Если неполадка не устранена, выключите переключатель питания, отсоедините шнур питания и обратитесь к местному уполномоченному дилеру Canon или в справочную службу Canon. Будьте готовы предоставить <Eppp-pppp>.

Выключите и включите основное питание. Если проблема не исчезла, замените узел барабана.

### Истек срок службы узла барабана.

- Замените блок барабана.
  - ▶ **Как заменить узел барабана(Р. 168)**

## Действия при разных кодах ошибки

3Y78-02J

Если не удалось напечатать документ или произошла другая ошибка, эта ошибка отображается в сообщении на экране <Монитор состояния> как трехзначное число (код ошибки). Чтобы найти причины и решения, связанные с каждым кодом ошибки, ознакомьтесь со следующими разделами. Подробные сведения об экране <Монитор состояния> см. в разделе [Экран <Монитор состояния>\(Р. 11\)](#) .

### #037

#### Память заполнена.

- Если в очереди находится задание на печать, дождитесь его завершения.

### #099

#### Выполнена операция, которая вызывала отмену задания.

- При отмене задания отображается этот код ошибки, однако это не является необычным. Если необходимо, повторите печать документов.

### #852

#### Аппарат ВЫКЛЮЧАЕТСЯ по непонятной причине.

- Убедитесь, что штепсель вилки до конца вставлен в разъем розетки.

### #853

#### Не удалось выполнить печать документа, так как объем содержащихся в нем данных превысил верхний предел возможности обработки аппарата.

- Возможно, аппарат не может выполнять печать многостраничных документов. Уменьшите количество отправляемых на печать страниц или повторите попытку, когда в очереди не будет других заданий на печать или не будет выполняться печать какого-либо документа. Если печать все еще невозможна, проверьте данные документа на наличие каких-либо дефектов.

#### Из интерфейса приложения поступила команда об отмене сеанса печати.

- При отмене вами сеанса печати из интерфейса драйвера принтера, когда данные печати передаются с компьютера на устройство, может отобразиться данный код ошибки. Такая ошибка не является критической. Если необходимо, повторите печать.

#### Вы попытались напечатать поврежденный или недопустимый файл.

- Проверьте файл и повторите попытку.  
▶ [Основные операции печати\(Р. 67\)](#)

## Распространенные проблемы

3Y78-02K

Если при эксплуатации аппарата возникают какие-либо проблемы, прежде чем обращаться к нам, проверьте все пункты этого раздела. Если проблемы не устраняются, обратитесь к местному авторизованному дилеру Canon.

### Проверьте следующее

#### → Включен ли аппарат? Подключен ли шнур питания?

- Если аппарат включен, но не отвечает, выключите его, убедитесь, что шнур питания подсоединен надлежащим образом, и снова включите аппарат.

#### → Правильно ли подсоединен кабель USB?

- Убедитесь в том, что кабель USB подключен правильно.
  - ▶ **Компоненты и их назначение(Р. 4)**

#### → Включен ли спящий режим?

- Если в течение некоторого времени на аппарате не выполняются никакие операции, он переходит в спящий режим с целью экономии электроэнергии и аппарат нельзя использовать. Чтобы выйти из спящего режима, нажмите .

#### → Отображается ли на экране какое-либо сообщение?

- При возникновении проблемы отображается сообщение.
  - ▶ **Если проблему не удастся устранить(Р. 151)**

#### → Был ли только что включен переключатель питания?

- Подождите некоторое время, пока аппарат запустится и разогреется.

#### → Правильно ли настроены параметры?

- Если аппарат не работает даже после нажатия клавиши , возможно, параметры настроены неправильно. Проверьте настроенные параметры.

#### → Горит ли или мигает индикатор [Ошибка]?

- Убедитесь, что бумага правильно загружена в кассету для бумаги или универсальный лоток.
  - ▶ **Загрузка бумаги(Р. 20)**
- Проверьте, не замята ли бумага.
  - ▶ **Устранение замятия бумаги(Р. 122)**

- Выключите питание, подождите 10 секунд, затем включите питание. Если неисправность устранена, индикатор [Ошибка] гаснет и дисплей возвращается в режим ожидания. Если индикатор [Ошибка] продолжает мигать, отключите аппарат от сети питания и обратитесь к местному уполномоченному дилеру Canon.

▶ **Если проблему не удается устранить(Р. 151)**

### → Бумага не подается или подается по несколько листов за один раз.

- Убедитесь в том, что бумага загружена правильно.  
▶ **Загрузка бумаги(Р. 20)**
- Убедитесь, что количество загруженных листов и тип бумаги соответствует имеющимся требованиям.  
▶ **Загрузка бумаги(Р. 20)**
- Убедитесь, что в кассету для бумаги или универсальный лоток загружена бумага такого же формата или типа.

### → Замятие бумаги повторяется.

- Убедитесь в том, что бумага загружена правильно.  
▶ **Загрузка бумаги(Р. 20)**
- Убедитесь, что количество загруженных листов и тип бумаги соответствует имеющимся требованиям.  
▶ **Загрузка бумаги(Р. 20)**

### **Если проблема остается, даже после проверки**

---

Щелкните ссылку, которая соответствует вашей проблеме.

- ▶ **Проблемы, связанные с установкой и настройкой(Р. 137)**
- ▶ **Проблемы при копировании/печати(Р. 138)**
- ▶ **Прочие проблемы(Р. 140)**

## Проблемы, связанные с установкой и настройкой

---

3Y78-02L

См. также раздел [▶ Распространенные проблемы \(Р. 135\)](#) .

### Проблема с USB-подключением

#### Связь невозможна.

- Замените кабель USB. Если используется длинный кабель USB, замените его более коротким кабелем.
- Если используется концентратор USB, подключите аппарат напрямую к компьютеру с помощью кабеля USB.

## Проблемы при копировании/печати

3Y78-02R

См. также раздел **► Распространенные проблемы (P. 135)** .

### Результаты печати/копирования неудовлетворительны. Скручивание или заламывание бумаги.

**► Если печать выполняется неправильно (P. 141)**

#### Печать невозможна.

- Возможна ли печать пробной страницы Windows? Если получается напечатать пробную страницу Windows, проблема не имеет отношения к аппарату или драйверу принтера. Проверьте параметры печати в приложении.

**► Печать пробной страницы в Windows (P. 211)**

Если печать пробной страницы невозможна, выполните указанные ниже проверки в соответствии с используемой средой.

#### ■ Подключение через порт USB

- Выбран ли правильный порт? Если используемый порт отсутствует или имеются сомнения, переустановите драйвер принтера. При переустановке драйвера принтера правильный порт создается автоматически. Дополнительные сведения см. в руководствах для соответствующих драйверов на веб-сайте интернет-руководств.

**► Проверка порта принтера (P. 212)**

- Функция двусторонней связи включена? Включите двустороннюю связь и перезагрузите компьютер.

**► Проверка двунаправленной связи (P. 213)**

- Отключите программы обеспечения безопасности и другое резидентное программное обеспечение.
- Подключитесь к другому порту USB компьютера.
- Можно ли выполнять печать с другого компьютера при USB-подключении. Если не удастся также выполнять печать с других компьютеров, обратитесь к региональному авторизованному дилеру Canon или в справочную службу Canon.

### Кажется, что процесс печати проходит медленно. \*

- Напечатайте или удалите данные в памяти.

\* Скорость обработки данных аппаратом (как и у компьютера) замедляется, если становится мало свободного объема памяти. В этом нет ничего ненормального.

### Печать начинается с большой задержкой.

- Печать выполняется на узкой бумаге? После печати на узкой бумаге аппарат может охлаждаться для сохранения надлежащего качества печати. Как следствие, перед печатью следующего задания может пройти определенное время. Дождитесь готовности аппарата к печати. Печать возобновится, когда упадет температура внутри аппарата.

### **Выводится пустой лист (ничего не печатается).**

- Была ли удалена защитная лента с картриджа с тонером при его установке? Если нет, извлеките картридж с тонером, вытяните защитную ленту и вновь установите картридж с тонером.

▶ **Как заменить картриджи с тонером(Р. 165)**

## Прочие проблемы

---

3Y78-02S

См. также раздел [► Распространенные проблемы \(Р. 135\)](#) .

### Из области вывода аппарата идет пар.

- Используйте только сухую бумагу. При использовании влажной бумаги вследствие нагрева блока термозакрепления образуется пар (чаще всего это происходит в помещениях с низкой температурой). Это не является неисправностью, но вы можете предотвратить это, используя комплект новой неоткрытой бумаги. Но если вы чувствуете, что что-то горит, немедленно выключите аппарат, отключите шнур питания от электрической розетки и обратитесь к местному уполномоченному дилеру Canon. Продолжение эксплуатации может привести к пожару или поражению электрическим током.

### В области вывода образуются капельки воды.

- Используйте только сухую бумагу. При использовании влажной бумаги вследствие нагрева блока термозакрепления образуется пар (чаще всего это происходит в помещениях с низкой температурой). Это не является неисправностью, но вы можете предотвратить это, используя комплект новой неоткрытой бумаги. Но если вы чувствуете, что что-то горит, немедленно выключите аппарат, отключите шнур питания от электрической розетки и обратитесь к местному уполномоченному дилеру Canon. Продолжение эксплуатации может привести к пожару или поражению электрическим током.

### Указанные настройки не активированы или не сохранены.

- Если выключить аппарат сразу после изменения настроек с помощью панели управления, настройки могут не сохраниться в аппарате. После изменения настроек подождите около пяти секунд, прежде чем выключать аппарат.



## Если печать выполняется неправильно

3Y78-02U

Если результаты печати неудовлетворительны или бумага скручивается или заламывается, попробуйте следующие решения. Если проблемы не устраняются, обратитесь к местному авторизованному дилеру Canon.



▶ На распечатках появляются полосы (P. 143)



▶ Появляются белые полосы (P. 143)



▶ Появляются пятна и брызги тонера (P. 143)



▶ Отпечатки блеклые (P. 144)



▶ Наличие белых полос на распечатках (P. 144)



▶ Неравномерная плотность печати (P. 145)



▶ Распечатки получаются серого оттенка (P. 145)



▶ Тонер прилипает к руке (P. 146)



▶ Бумага заламывается (P. 147)



▶ Бумага скручивается(Р. 147)



▶ Распечатки перекошены(Р. 149)



▶ Бумага не подается, или одновременно подаются два листа и более(Р. 149)

## Неудовлетворительные результаты печати

3Y78-02W

Загрязнения внутри аппарата могут отрицательно влиять на результаты печати. Сначала выполните обслуживание и чистку аппарата.

🔍 **Чистка аппарата(Р. 154)**

### На распечатках появляются полосы



#### → Используется ли подходящая бумага?

- Проверьте используемую бумагу и замените ее подходящей.

🔍 **Допустимая бумага(Р. 197)**

🔍 **Загрузка бумаги(Р. 20)**

### Появляются белые полосы



#### → Заканчивается ли тонер?

- Проверьте сколько тонера осталось, затем замените картриджи тонера.

🔍 **Замена картриджей с тонером(Р. 161)**

### Появляются пятна и брызги тонера



### → Используется ли подходящая бумага?

- Проверьте используемую бумагу и замените ее подходящей.

▶ **Допустимая бумага(Р. 197)**

▶ **Загрузка бумаги(Р. 20)**

### → Заканчивается ли тонер?

- Проверьте сколько тонера осталось, затем замените картриджи тонера.

▶ **Замена картриджей с тонером(Р. 161)**

## Отпечатки блеклые



### → Заканчивается ли тонер?

- Проверьте сколько тонера осталось, затем замените картриджи тонера.

▶ **Замена картриджей с тонером(Р. 161)**

### → Используется ли подходящая бумага?

- Проверьте используемую бумагу и замените ее подходящей. Кроме того, правильно укажите настройки формата и типа бумаги.

▶ **Допустимая бумага(Р. 197)**

▶ **Загрузка бумаги(Р. 20)**

▶ **Указание формата и типа бумаги(Р. 34)**

## Наличие белых полос на распечатках



### → Используется ли подходящая бумага?

- Проверьте используемую бумагу и замените ее подходящей.

🔴 **Допустимая бумага(Р. 197)**

🔴 **Загрузка бумаги(Р. 20)**

### ➔ **Барабан в картридже с тонером не поврежден?**

• Замените картридж с тонером на новый.

🔴 **Замена картриджа с тонером(Р. 161)**

## Неравномерная плотность печати



### ➔ **Заканчивается ли тонер?**

• Проверьте сколько тонера осталось, затем замените картриджи тонера.

🔴 **Замена картриджа с тонером(Р. 161)**

## Распечатки получаются серого оттенка



### ➔ **Не задано ли слишком высокое значение параметра <Плотность> в разделе <Настройки копирования>?**

• Откорректируйте параметр, чтобы уменьшить плотность.

🔴 **Список меню настройки(Р. 96)**

### ➔ **Не подвержен ли принтер воздействию прямых солнечных лучей или слишком яркого света?**

• Установите принтер в соответствующем требованиям местоположении.

→ **Был ли картридж с тонером подвержен воздействию прямых солнечных лучей на протяжении длительного периода времени?**

- Попробуйте поместить картридж с тонером в соответствующее место на два или три часа, а затем попробуйте выполнить печать. Это может помочь в устранении проблемы. Если проблема не исчезла, замените картридж с тонером.
- ▶ **Замена картриджа с тонером(Р. 161)**

## Тонер прилипает к руке



→ **Указанная настройка типа бумаги не подходит.**

- Выберите подходящую настройку типа бумаги. ▶ **Загрузка бумаги(Р. 20)**

→ **Бумага загруженного типа не подходит.**

- Убедитесь, что количество листов или тип бумаги, загруженной в кассету, отвечают требованиям к бумаге. ▶ **Допустимая бумага(Р. 197)**

## Бумага заламывается или скручивается

3Y78-02X

### Бумага заламывается



#### → Правильно ли загружена бумага?

- Если уровень бумаги выше ограничительной метки загрузки или стопка бумаги перекошена, она может заламываться.

🔴 **Загрузка бумаги(Р. 20)**

#### → Используется ли бумага, впитавшая влагу?

- Замените ее бумагой, приемлемой для использования.

🔴 **Загрузка бумаги(Р. 20)**

#### → Используется ли подходящая бумага?

- Проверьте используемую бумагу и замените ее подходящей.

🔴 **Допустимая бумага(Р. 197)**

### Бумага скручивается



#### → Используется ли подходящая бумага?

- Проверьте используемую бумагу и замените ее подходящей. Кроме того, правильно укажите настройки формата и типа бумаги.

🔴 **Допустимая бумага(Р. 197)**

🔴 **Загрузка бумаги(Р. 20)**

🔴 **Указание формата и типа бумаги(Р. 34)**

- Замените настройку параметра <Тип бумаги> настройкой для более тонкой бумаги. Например, если текущая настройка — <Обычная 2 (76-90 г/м<sup>2</sup>)>, замените ее настройкой <Обычная 1 (64-75 г/м<sup>2</sup>)>.
- ▶ **Указание формата и типа бумаги(Р. 34)**
- ▶ **Допустимая бумага(Р. 197)**



## Бумага подается неправильно

3Y78-02Y

### Распечатки перекошены



#### → Выровнены ли направляющие бумаги по краям бумаги?

- Если направляющие бумаги расположены слишком далеко или слишком близко к стопке, отпечатки могут быть перекошены.

🔴 **Загрузка бумаги(Р. 20)**

#### → Является ли источником бумаги универсальный лоток?

- Загрузите бумагу в кассету для бумаги.

🔴 **Загрузка бумаги в кассету для бумаги(Р. 22)**

#### → Выполняется ли печать на скрученных конвертах?

- Распрямите конверты и повторите попытку.

🔴 **Загрузка конвертов в универсальный лоток(Р. 28)**

### Бумага не подается, или одновременно подаются два листа и более



#### → Правильно ли загружена бумага?

- Тщательно пролистайте стопку бумаги, чтобы листы не прилипали друг к другу.
- Проверьте, правильно ли загружена бумага.

🔴 **Загрузка бумаги(Р. 20)**

- Проверьте, подходящее ли количество листов загружено и используется ли подходящая бумага.

🔴 **Допустимая бумага(Р. 197)**

▶ **Загрузка бумаги (Р. 20)**

- Проверьте, не загружена ли вместе бумага различных форматов и типов.

## Если проблему не удается устранить

---

3Y78-030

Если вы ознакомились со сведениями в этой главе, однако проблема по-прежнему возникает, обратитесь к авторизованному дилеру Canon.

### **ВАЖНО!**

Не разбирайте устройство и не пытайтесь починить его самостоятельно

- На устройство могут более не распространяться условия гарантийного обслуживания в случае, если вы самостоятельно разберете или почините его.

### ■ Сведения, которые необходимо собрать перед обращением в Canon

В случае обращения к нам подготовьте следующие данные:

- название изделия(imageRUNNER 2206);
- Дилер, у которого приобретен аппарат
- подробные сведения о проблеме (выполненные операции и результаты их выполнения, симптомы и т. д.);
- код ошибки, отображаемый на сенсорном дисплее.

# Техническое обслуживание

<b>Техническое обслуживание</b> .....	153
<b>Чистка аппарата</b> .....	154
Наружный вид .....	155
Стекло экспонирования .....	156
Валик переноса .....	157
Барабан .....	158
Блок термозакрепления .....	159
<b>Замена картриджей с тонером</b> .....	161
Настройка данных для приобретения расходных материалов .....	163
Как заменить картриджи с тонером .....	165
<b>Как заменить узел барабана</b> .....	168
<b>Печать отчетов и списков</b> .....	173
Список данных пользователя/Список данных администратора системы .....	174
Копирование/печать отчета о журнале загрузки .....	175
<b>Просмотр значения счетчика</b> .....	176
<b>Инициализация настроек</b> .....	178
Инициализация меню .....	179
Инициализация настроек управления системой .....	180
Инициализация всех данных/параметров .....	181
<b>Запасные части</b> .....	182

# Техническое обслуживание

3Y78-031

В этой главе приводится описание обслуживания аппарата, в том числе чистки аппарата и инициализации настроек.

## ■ Основные операции чистки **▶ Чистка аппарата(Р. 154)**

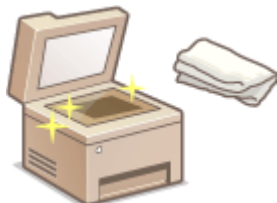

- Аппарат загрязняется **▶ Наружный вид(Р. 155)**
- Пятна появляются на оригиналах или отпечатках **▶ Стекло экспонирования(Р. 156)**
- На распечатках появляются полосы **▶ Блок термозакрепления(Р. 159)**

## ■ Замена картриджей с тонером

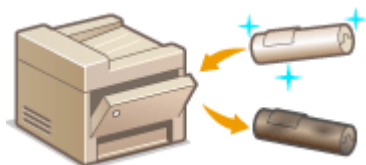

- Если вы хотите проверить, сколько осталось тонера **▶ Замена картриджей с тонером(Р. 161)**
- Как заменить картриджи с тонером **▶ Как заменить картриджи с тонером(Р. 165)**

## ■ Печать отчетов и списков



- Если требуется проверить настройки аппарата **▶ Печать отчетов и списков(Р. 173)**

## ■ Проверка общего числа страниц, напечатанных на аппарате

Если требуется проверить общее число распечаток **▶ Просмотр значения счетчика(Р. 176)**

## ■ Инициализация настроек

Если требуется восстановить настройки **▶ Инициализация настроек(Р. 178)**

## Чистка аппарата

ЗУ78-032

Регулярно выполняйте чистку аппарата во избежание ухудшения качества печати и в целях безопасности и удобства его эксплуатации.

### Места выполнения чистки

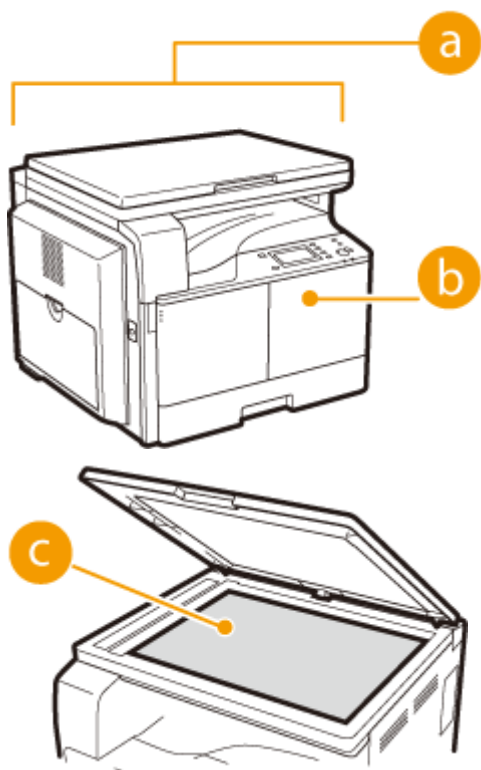

- a** Корпус аппарата и вентиляционные отверстия  
▶ **Наружный вид (Р. 155)**
- b** Содержимое корпуса аппарата и блок термозакрепления  
▶ **Блок термозакрепления (Р. 159)**
- c** Стекло экспонирования и пространство под крышкой  
стекала экспонирования ▶ **Стекло экспонирования (Р. 156)**

## Наружный вид

ЗУ78-033

Для поддержания аппарата в надлежащем состоянии регулярно протирайте корпус аппарата, особенно вокруг вентиляционных отверстий.

### 1 Выключите аппарат и отсоедините шнур питания от розетки.

- При выключении аппарата данные, ожидающие в очереди печати, удаляются.

### 2 Выполните чистку корпуса аппарата и вентиляционных отверстий.

- Используйте для чистки мягкую ткань, смоченную водой или мягким моющим средством, разведенным водой, и хорошо отжатую.
- Для определения вентиляционных отверстий см. **► Вид снаружи (Р. 5)** .

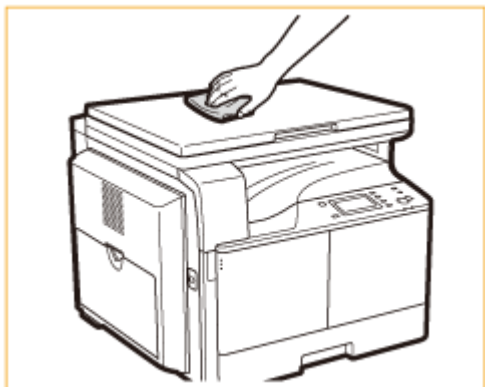

### 3 Дождитесь полного высыхания корпуса аппарата.

### 4 Снова подсоедините шнур питания и включите аппарат.

## Стекло экспонирования

ЗУ78-034

Регулярно удаляйте пыль со стекла экспонирования и пространства под крышкой стекла экспонирования во избежание загрязнений на документах и отпечатках.

### 1 Выключите аппарат и отсоедините шнур питания от розетки.

- При выключении аппарата данные, ожидающие в очереди печати, удаляются.

### 2 Откройте крышку блока экспонирования.



### 3 Очистите стекло экспонирования и пространство под крышкой блока экспонирования.

- Для очистки используйте ткань, смоченную водой. Затем протрите поверхности мягкой сухой тканью.

### 4 Дождитесь полного высыхания очищенной области.

### 5 Осторожно закройте крышку блока экспонирования.

### 6 Снова подсоедините шнур питания и включите аппарат.



## Валик переноса

---

3Y78-035

Загрязнение валика переноса внутри аппарата может привести к ухудшению качества печати или появлению точек на распечатках. В этом случае для очистки валика переноса выполните приведенную ниже процедуру. Обратите внимание: очистка валика переноса невозможна, если в аппарате имеются документы, ожидающие печати.

**1** Нажмите  и коснитесь <Меню>.

**2** Коснитесь элемента <Настройка/Обслуживание>.

**3** Коснитесь элемента <Чистка валика переноса>.

**4** Коснитесь элемента <Начало>.



- Начинается процесс очистки. Когда приблизительно через 30 секунд появится сообщение <Завершено.>, нажмите , чтобы вернуться на экран <Главный>.

# Барабан

---

3Y78-036

Загрязнение узла барабана внутри аппарата может привести к ухудшению качества печати. В этом случае выполните для очистки узла барабана приведенную ниже процедуру. Обратите внимание: очистка узла барабана невозможна, если в аппарате имеются документы, ожидающие печати.

- 1** Нажмите  и коснитесь <Меню>.
- 2** Коснитесь элемента <Настройка/Обслуживание>.
- 3** Коснитесь элемента <Чистка барабана>.
- 4** Коснитесь элемента <Начало>.
  - Начинается процесс очистки. Когда приблизительно через 30 секунд появится сообщение <Завершено.>, нажмите , чтобы вернуться на экран <Главный>.

## Блок термозакрепления

3Y78-037

Грязь может попасть на блок термозакрепления внутри аппарата. Из-за этого на отпечатках могут появиться черные полосы. Для очистки блока термозакрепления выполните следующую процедуру. Обратите внимание: очистка узла термозакрепления невозможна, если в аппарате имеются документы, ожидающие печати. Чтобы очистить блок термозакрепления, вам потребуется бумага формата A4 или Letter. Перед выполнением процедуры заправьте бумагу в кассету для бумаги или универсальный лоток.

### ПРИМЕЧАНИЕ

- Для выполнения очистки необходим тонер. Убедитесь, что тонера осталось достаточно.
- Очистка блока термозакрепления занимает примерно 90 секунд.

☞ Проверка уровня тонера(Р. 162)

☞ Загрузка бумаги в универсальный лоток(Р. 25)

**1** Нажмите  и коснитесь элемента <Меню>.

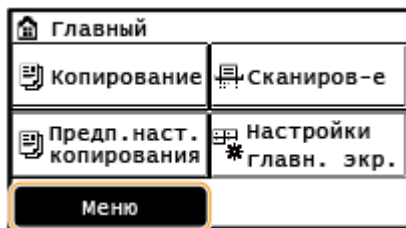

**2** Коснитесь элемента <Настройка/Обслуживание>.

**3** Коснитесь элемента <Чистка блока закрепления>.

**4** Загрузите бумагу (A4 или LTR) в универсальный лоток и коснитесь элемента <OK> ► <Начало>.

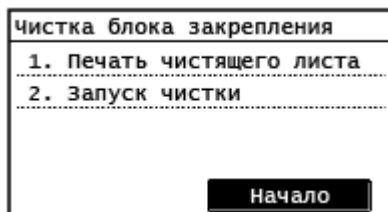

- Будет напечатан лист для очистки блока термозакрепления.

Следуйте инструкциям на экране, чтобы правильно заправить лист для очистки. В универсальном лотке расположите лист той стороной вверх, которая будет напечатана, а затем нажмите <OK>.



- По завершении чистки и после появления сообщения <Завершено.>, нажмите  , чтобы вернуться на экран <Главный>.

## Замена картриджей с тонером

3Y78-038

Когда в картридже останется мало тонера, на аппарате отобразится соответствующее сообщение. Обратите внимание, что качество печати существенно снизится, если продолжить печать, не выполняя никаких действий. Уровень оставшегося тонера можно проверить на дисплее.

- ▶ При появлении сообщения(Р. 161)
- ▶ Если качество распечаток низкое(Р. 161)
- ▶ Проверка уровня тонера(Р. 162)

### ■ При появлении сообщения

Содержание отображаемого сообщения зависит от объема оставшегося тонера. В зависимости от того, какое сообщение отображается, необходимо либо проверить наличие картриджа с тонером для замены, либо заменить картридж с тонером. ▶ Как заменить картриджи с тонером(Р. 165) ▶ Запасные части(Р. 182)

#### <Подготовьте картридж с тонером.>

Это сообщение уведомляет вас о том, что вскоре потребуются замена картриджа. В картридже заканчивается тонер. Встряхните картридж с тонером, чтобы равномерно распределить тонер внутри картриджа. Замените картридж, если это сообщение появилось перед печатью большого задания.

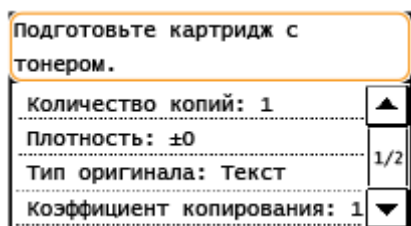

#### ВАЖНО!

- Если отображается это сообщение, вы можете продолжить печать, но качество печати может ухудшиться.

### ■ Если качество распечаток низкое

Если на распечатках появляется что-либо из показанного на рисунках, это означает, что в картридже низкий уровень тонера. Замените картридж с низким уровнем тонера, даже если сообщения об этом не появляются.

#### ▶ Как заменить картриджи с тонером(Р. 165)

Появляются белые полосы



Появляются пятна тонера

Некоторые части выглядят тусклыми



Пустые места оригинала становятся на отпечатках серыми

Отпечаток неравномерный по плотности





### ■ Проверка уровня тонера

Уровень оставшегося тонера можно проверить в любое время, выполнив следующие действия. Рекомендуется проверить уровень тонера до начала печати большого задания.

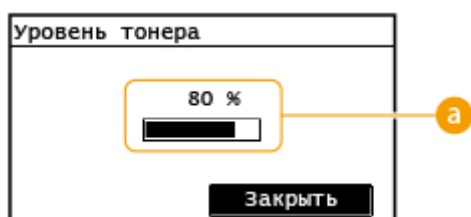
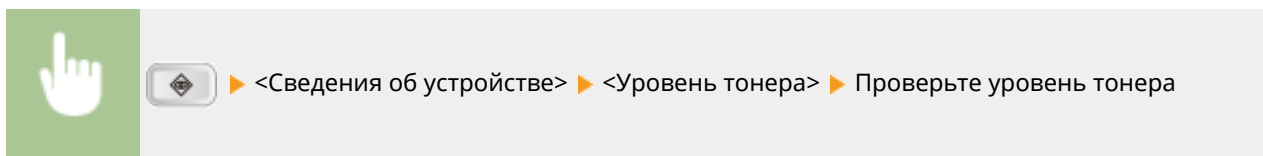

#### а Уровень тонера

Отображает оставшееся количество тонера.

#### ПРИМЕЧАНИЕ

- Уровень тонера отображается приблизительно и может не соответствовать реальному уровню.

#### ССЫЛКИ

- **Запасные части(Р. 182)**

# Настройка данных для приобретения расходных материалов



3Y78-039

Можно отсканировать и зарегистрировать документацию местного авторизованного дилера Canon (визитную карточку, информационный листок и т. п.). Затем, когда закончатся расходные материалы, можно распечатать контактную информацию.

- ▶ **Регистрация или изменение данных для приобретения расходных материалов(Р. 163)**
- ▶ **Информация о приобретении принтера(Р. 163)**
- ▶ **Удаление информации о приобретении(Р. 164)**

## Регистрация или изменение данных для приобретения расходных материалов

Можно отсканировать и зарегистрировать/отредактировать документацию местного авторизованному дилера Canon (визитную карточку, информационный листок и т. п.).

- 1** Нажмите ▶ и коснитесь <Меню> ▶ <Вывод отч.>  <Информация о покупке расходных материалов>.
- 2** Выберите <Регистрация/правка информации о покупке> ▶ <Да>.
- 3** Разместите документ. ( ▶ **Размещение документов(Р. 19)** )
  - ▶ нажмите  ▶  .
  - Если документация уже зарегистрирована, отображается экран подтверждения того, что существующие данные нужно перезаписать.

## Информация о приобретении принтера

Выберите режим печати данных для приобретения расходных материалов. Печатаются следующие элементы:

- a** Название продукта
- b** Название оригинального тонера Canon
- c** Данные документации для местного авторизованного дилера Canon



**1** Нажмите **▶** и коснитесь **<Меню> ▶ <Вывод отч.>  <Информация о покупке расходных материалов>**.

**2** Коснитесь **<Печать>  <OK> ▶ нажмите ▶**.

## Удаление информации о приобретении

Удалите данные для приобретения, которые больше не требуются.

**1** Нажмите **▶** и коснитесь **<Меню> ▶ <Вывод отч.>  <Информация о покупке расходных материалов>**.

**2** Коснитесь **<Удалить информацию о покупке> ▶ <Да>**.

**3** Нажмите ****.



## Как заменить картриджи с тонером

3Y78-03A

Во время замены картриджа с тонером инструкция также отображается на экране. В дополнение к данной процедуре проверьте информацию, отображаемую на экране.

### 1 Откройте переднюю крышку.

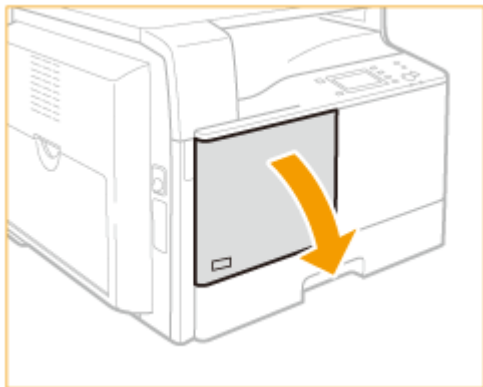

### 2 Нажимая рычажок фиксатора на рукоятке (а), поверните картридж с тонером в направлении стрелки (по часовой стрелке).

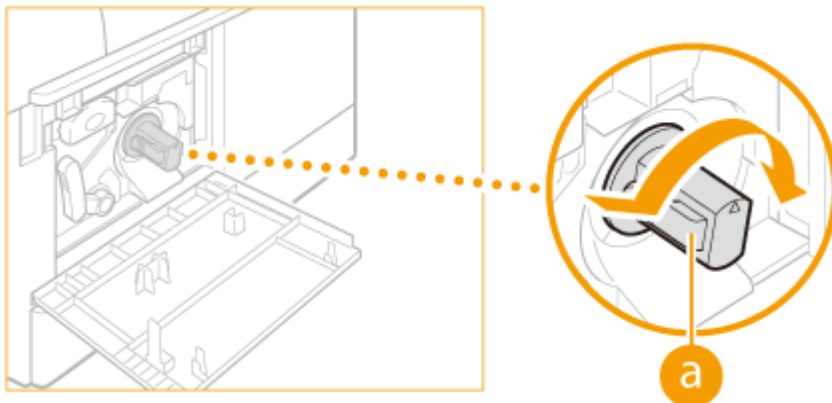

### 3 Нажав рычажок фиксатора, извлеките картридж с тонером.

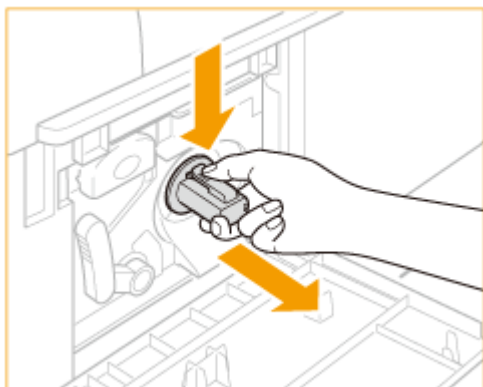

### 4 Извлеките новый картридж с тонером из коробки.

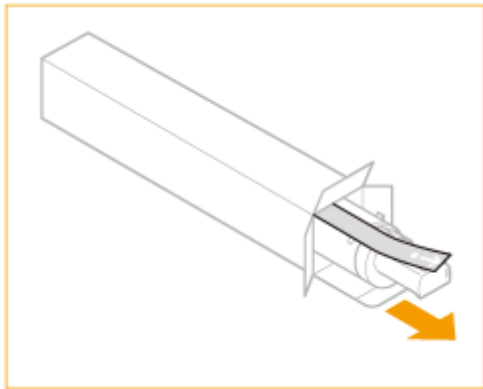

**5** Встряхните картридж 5-6 раз, как показано ниже, чтобы равномерно распределить тонер внутри картриджа.

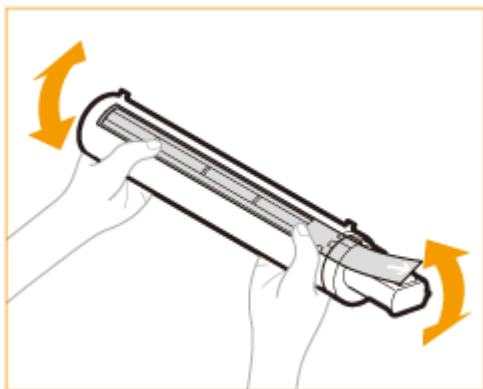

**6** Вставьте картридж с тонером.

- Сторона картриджа с этикеткой должна быть направлена вверх. Вставьте картридж в аппарат до упора.
- Вставляя картридж в аппарат одной рукой, поддерживайте его снизу другой рукой.

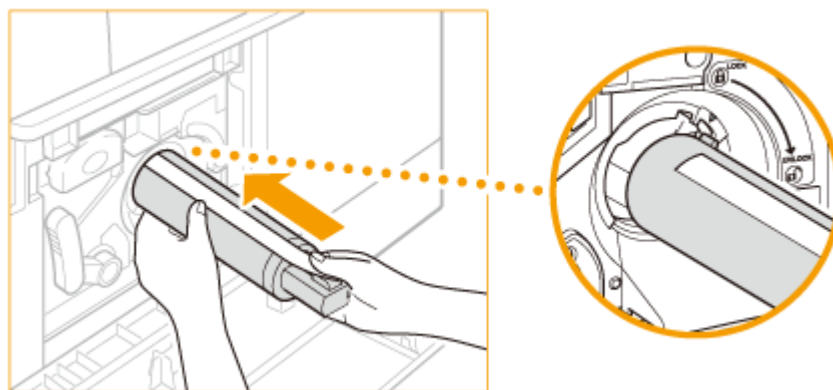

**7** Удерживая на месте картридж с тонером одной рукой, другой рукой вытяните наружу предохранительную ленту.

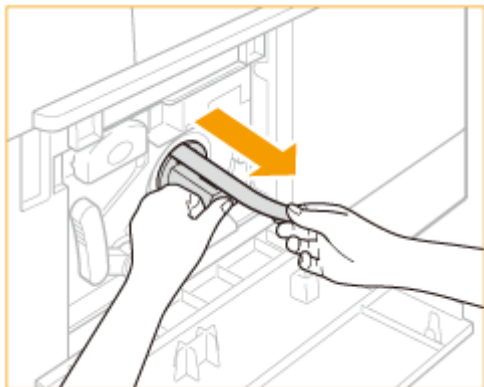

### ВАЖНО!

- Вытягивайте предохранительную ленту медленно, в противном случае тонер может просыпаться и запачкать одежду или кожу.
- Убедитесь, что предохранительная лента вытянута полностью, в противном случае возможны ошибки печати.
- Обязательно вытягивайте ленту прямолинейно. Лента может порваться, если тянуть ее вверх или вниз. Если лента порвется внутри картриджа и ее нельзя будет полностью удалить, картридж с тонером будет непригоден для работы.
- После удаления предохранительной ленты из картриджа с тонером ее можно выбросить.

## 8 Поверните картридж с тонером по направлению стрелки (против часовой стрелки).

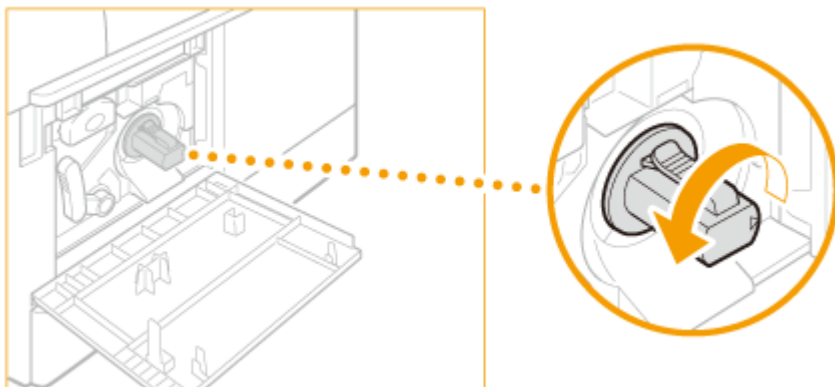

### ВАЖНО!

Поворачивайте картридж с тонером до его фиксации.

## 9 Закройте переднюю крышку.

### ПРИМЕЧАНИЕ

#### Если не удастся закрыть переднюю крышку

Проверьте, правильно ли установлен картридж с тонером. Попытки принудительно закрыть крышку могут привести к повреждениям.

## Как заменить узел барабана

ЗУ78-03С

Если требуется заменить барабан, на дисплее появляется соответствующее сообщение. Замените барабан в соответствии с приведенными ниже указаниями.

- 1 Нажмите кнопку на левой крышке основного блока и откройте крышку.**

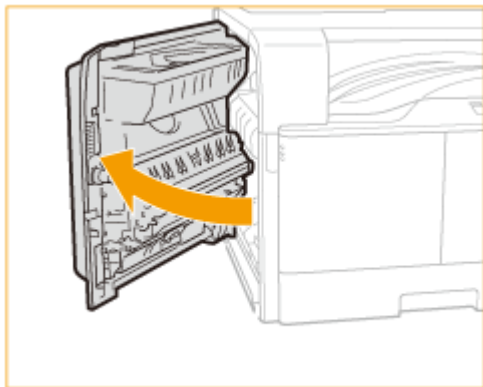

### **ВАЖНО!**

Во избежание повреждения барабана всегда открывайте крышку не менее чем на 50 мм.

- 2 Откройте переднюю крышку.**

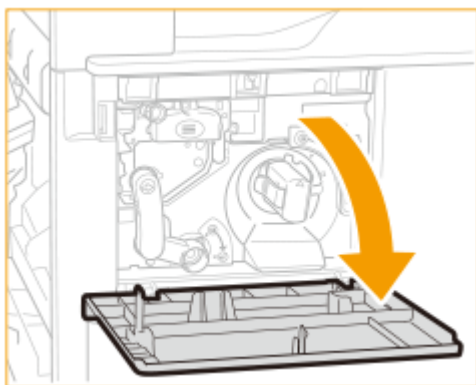

- 3 Поверните рычажок блокировки.**

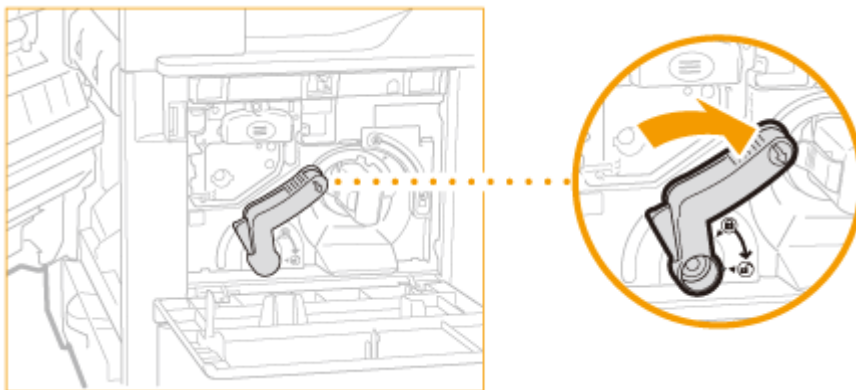

**4** Поверните винт и снимите его.

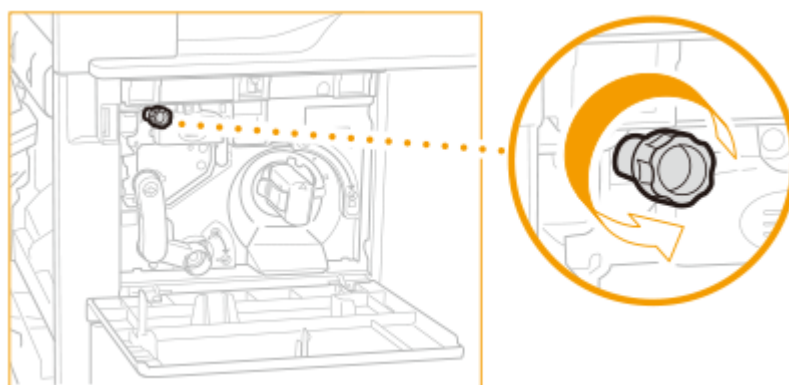

**5** Взявшись за ручку барабана, потяните барабан немного вверх.

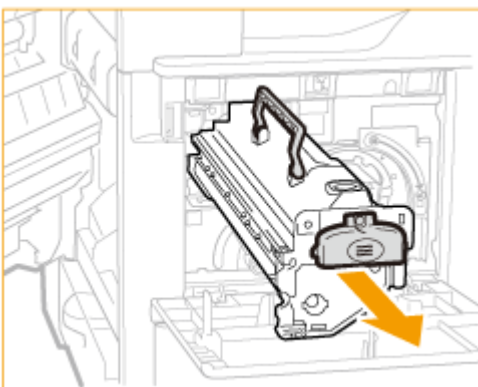

**6** Достаньте новый узел барабана из упаковки.

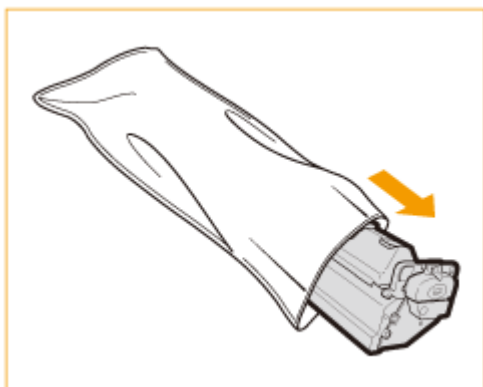

**ВАЖНО!**

Не снимайте защитную крышку до установки барабана в аппарат.

- 7** Придерживая защитную крышку барабана, совместите его с пазами внутри аппарата.

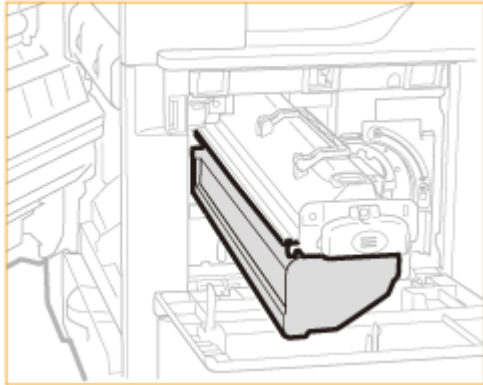

- 8** Удерживая защитную крышку, вставьте барабан.

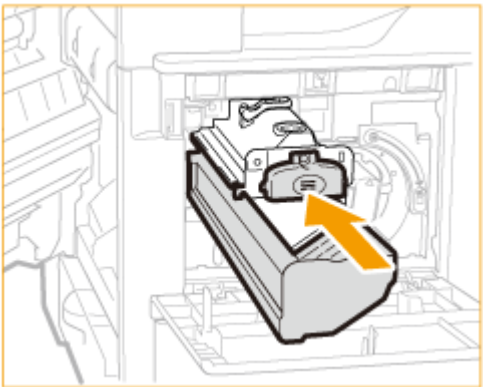

**ВАЖНО!**

Старайтесь не касаться сине-зеленой части барабана.

- 9** Снимите защитную крышку барабана.

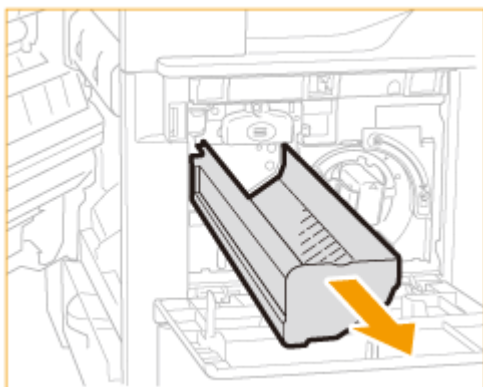

**10** Поверните винт и установите его.

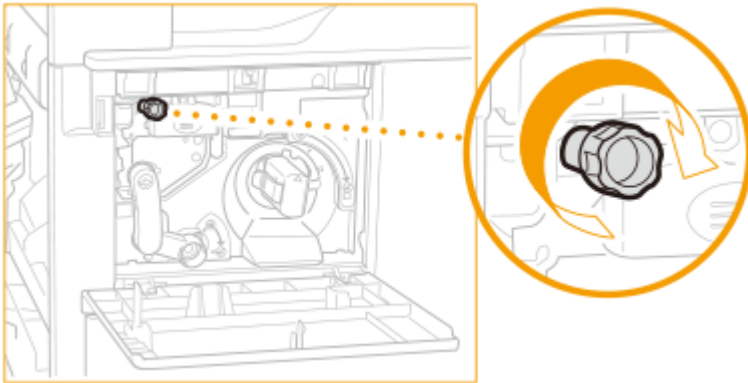

**11** Поверните рычаг блокировки в вертикальное положение.

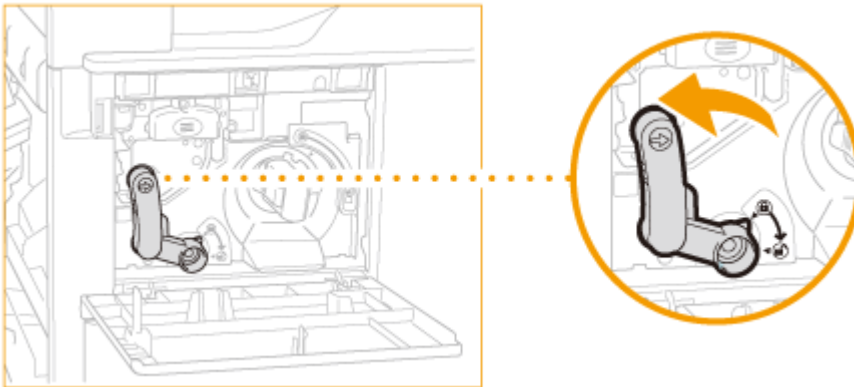

**12** Проверьте счетчик ▶, укажите дату и показания счетчика на этикетке барабана.

日付	date	カウンター	counter	備考	notes
date	Datum	compteur	Zähler	note	Notiz

**13** Прикрепите этикетку (a) на барабан.

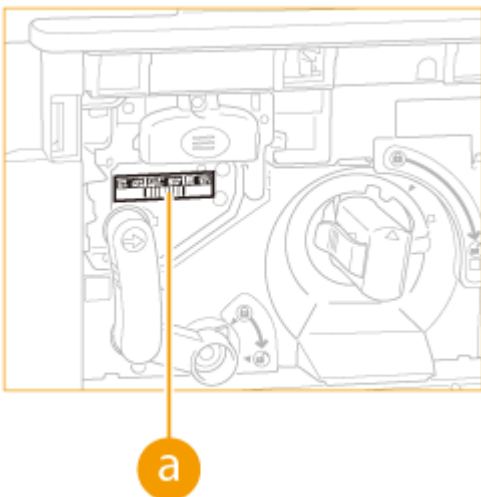

**14** Закройте переднюю и левую крышки.



## Печать отчетов и списков

---

3Y78-03E

Можно проверить настройки аппарата, напечатав отчеты и списки.

### **Список данных пользователя/Список данных администратора системы**

---

Вы можете проверить список настроек ( ▶ **Список меню настройки(Р. 96)** ), а также материалы, которые были зарегистрированы в аппарате. ▶ **Список данных пользователя/Список данных администратора системы(Р. 174)**

### **Копирование/печать отчета о журнале загрузки**

---

Можно просмотреть информацию о счетчике. ▶ **Копирование/печать отчета о журнале загрузки(Р. 175)**

## Список данных пользователя/Список данных администратора системы

3Y78-03F

Можно проверить список элементов настройки ( [☛ Список меню настройки\(Р. 96\)](#) ) и текущих настроек параметров, зарегистрированных на аппарате. Этот список включает формат и тип бумаги, зарегистрированные в аппарате.



<Меню> ▶ <Вывод отч.> ▶ <Печать списка> ▶ <Список данных пользователя> или <Список данных администратора системы> ▶ Убедитесь в том, что в аппарат загружена бумага именно того типа и формата, которые отображаются на экране ▶ <ОК> ▶ <Да>

### Пример.

```

31/08 2015 10:21 AM P.0001
*****
*** Список данных пользователя ***
*****
Rom Controller Version
Boot ROM                02.03
Main Controller          02.16
Language                 02.16
DCON                    02.03
OPT-DUP                  00.02
Memory Capacity          512 MB
Option

References
Settings

```

```

31/08 2015 10:22 AM P.0001
*****
*** Список данных администратора системы ***
*****
Rom Controller Version
Boot ROM                02.03
Main Controller          02.16
Language                 02.16
DCON                    02.03
OPT-DUP                  00.02
Memory Capacity          512 MB
Option

Work Settings
LAN

```

### ПРИМЕЧАНИЕ

Список данных пользователя не включает информацию о параметрах для категории <Настройки управления системой>. Для проверки всех элементов настройки выведите на печать список данных администратора системы.

### ССЫЛКИ

[☛ Загрузка бумаги\(Р. 20\)](#)

## Копирование/печать отчета о журнале загрузки

ЗУ78-03Н

Вы можете проверить показания счетчика, которые используются для подсчета суммарного показания счетчика.



<Меню> ► <Вывод отч.> ► <Печать списка> ► <Копирование/печать отчета о журнале загрузки> ► Убедитесь в том, что в аппарат загружена бумага именно того типа и формата, которые отображаются на экране ► <ОК> ► <Да>

### Пример.

31/08 2015 10:24 AM		P.0001
***** *** Отчет о журнале оплаты копирования/печати *** *****		
Дата/время проверки счетчика: 31.08.2015 10:24		
Модель: imageRUNNER		
Серийный номер: WJG00035		
Общая сумма для типа		Счетчик
112: Всего (Ч/Б/большая)		60
Сумма (Ч/Б/малая)		105
Копирование (сумма 1)		

## Просмотр значения счетчика

3Y78-03J

Вы можете проверить общее число страниц, использованных для печати. Это число включает отчеты и списки, а также копии и распечатки данных с компьютеров.



Выберите элемент, который вы хотите проверить.

Проверить счетчик
Проверить конфиг. устройства
112: Сумма (Черно-белый/Б...
113: Сумма (Черно-белый/М...
501: Сканирование (Сумма 1)
301: Печать (Сумма 1)

### ПРИМЕЧАНИЕ

- Каждый элемент счетчика учитывается при следующих условиях.
- В зависимости от настроек, выполненных местным авторизованным дилером Canon, указанный ниже счетчик может не отображаться или может отображаться счетчик, не указанный ниже.

Число	Имя счетчика	Учитываемые элементы	Учитываемое число на один распечатанный/отсканированный лист *1			
			Тип задания	Формат		Количество отпечатанных/отсканированных сторон
				Большой *2	Малый *3	
101	Сумма 1	Все задания на печать	1	1	1	
102	Сумма 2	Все задания на печать	2	1	1	
103	Сумма (Большая)	Все задания на печать	1	0	1	
112	Всего (Ч/Б/большой)	Все задания на печать	1	0	1	
113	Всего (Ч/Б/малый)	Все задания на печать	0	1	1	
201	Копирование (Сумма 1)	Задания на копирование	1	1	1	
202	Копирование (Сумма 2)	Задания на копирование	2	1	1	
203	Копирование (Большая)	Задания на копирование	1	0	1	
301	Печать (всего 1)	Все задания на печать (Кроме заданий на копирование)	1	1	1	

Число	Имя счетчика	Учитываемые элементы	Учитываемое число на один распечатанный/отсканированный лист *1		
			Тип задания	Формат	
		Большой *2		Малый *3	Односторонние
501	Сканирование (всего 1)	Все Сканирование Задания	1	1	1

\*1 На один отпечатанный/отсканированный лист для каждого элемента значение счетчика увеличивается на следующую величину:

[число в столбце «Размер» (большой или малый)] × [число в столбце «Количество сканированных/напечатанных сторон» (односторонняя или двусторонняя)]

Пример. Для большого одностороннего отпечатка к счетчику <102: Сумма 2> добавляется значение  $2 \times 1 = 2$ .

\*2 Большой: стандартный формат размером более A3/11" x 17".

\*3 Малый: стандартный формат размером менее B4/LGL.

## Инициализация настроек

---

ЗУ78-03К

Можно восстановить следующие параметры:

- ▶ **Инициализация меню(Р. 179)**
- ▶ **Инициализация настроек управления системой(Р. 180)**
- ▶ **Инициализация всех данных/параметров(Р. 181)**

## Инициализация меню

3Y78-03L

Можно восстановить параметры аппарата ( ► **Список меню настройки(Р. 96)** ).

### ПРИМЕЧАНИЕ

Если экран для ввода ПИН-кода отображается, введите ПИН-код и нажмите <Применить>. ► **Установка PIN-кода администратора системы(Р. 92)**



<Меню> ► <Настройки управления системой> ► <Инициализация меню> ► Выберите элемент, который вы хотите инициализировать ► <Да>



#### **a** Элементы для инициализации

Выберите элемент настроек, который требуется инициализировать.

#### **b** <Инициализировать все>

Инициализация всех элементов настроек.

## Инициализация настроек управления системой

3Y78-03R

Можно восстановить параметры аппарата ( ► **Список меню настройки(Р. 96)** ). Для инициализации некоторых настроек требуется перезагрузка аппарата.

### ПРИМЕЧАНИЕ

Если экран для ввода ПИН-кода отображается, введите ПИН-код и нажмите <Применить>. ► **Установка PIN-кода администратора системы(Р. 92)**



<Меню> <Настройки управления системой> <Инициализация меню> ► <Настройки управления системой> ► Выберите элемент, который вы хотите инициализировать  
 ► <Да> ► При необходимости перезапустите аппарат.

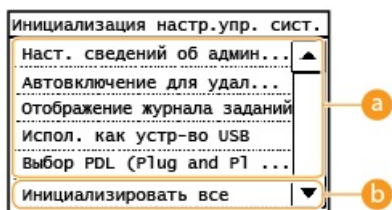

#### **a** Элементы для инициализации

Выберите элемент настроек, который требуется инициализировать.

#### **b** <Инициализировать все>

Инициализация всех элементов настроек.



## Инициализация всех данных/параметров

3Y78-03S

Чтобы внести изменения в зарегистрированные данные и параметры одновременно, например при изменении места установки аппарата, вы можете удалить зарегистрированные данные и инициализировать все параметры ( ▶ **Список меню настройки(Р. 96)** ) вместе. После инициализации всех данных/параметров нужно будет перезагрузить аппарат.

### ПРИМЕЧАНИЕ

- Если экран для ввода ПИН-кода отображается, введите ПИН-код и нажмите <Применить>. ▶  
**Установка PIN-кода администратора системы(Р. 92)**



<Меню> ▶ <Настройки управления системой> ▶ <Инициализация всех данных/Настройки>  
▶ <Да> ▶ <Да> и перезагрузите аппарат.

## Запасные части

3Y78-03U

В этом разделе описаны запасные части (расходные материалы/расходные детали), используемые в аппарате. Приобретайте запасные части у авторизованного дилера Canon, у которого вы приобрели аппарат. Следуйте указаниям по использованию и хранению запасных частей.

### Оригинальные расходные материалы

Компания Canon постоянно разрабатывает новые технологии, создавая тонер, картриджи и другие компоненты, специально предназначенные для многофункциональных аппаратов Canon.

Воспользуйтесь преимуществами оптимальной производительности, больших объемов и высокого качества печати, которые обеспечиваются применением новых усовершенствованных технологий, разработанных компанией Canon. Именно поэтому рекомендуем использовать для многофункциональных аппаратов Canon оригинальные расходные материалы Canon.



## ПРИМЕЧАНИЕ

- Сведения об обращении с запасными частями и их хранении, а также о мерах предосторожности, связанных с ними, см. в документе Начало работы, входящем в комплектацию аппарата.
- Можно проверить уровень оставшегося тонера.

▶ **Проверка уровня тонера (P. 162)**

### ■ Замена картриджа с тонером



Убедитесь, что код на передней крышке аппарата совпадает с кодом на упаковке оригинального тонера.

Название модели	Оригинальный тонер Canon
imageRUNNER 2206	• Canon C-EXV 42 Black Toner

## ВАЖНО!

### Избегайте использования поддельных картриджей с тонером

- В продаже встречается поддельный тонер Canon. Использование поддельного тонера может привести к ухудшению качества печати или работы аппарата. Компания Canon не несет ответственности за какие-либо неполадки, несчастные случаи или ущерб, вызванный использованием поддельного тонера. Дополнительные сведения см. на сайте [global.canon/ctc](http://global.canon/ctc).

### ■ Узел барабана

Наименование продукта	Номер модели
imageRUNNER 2206	• Canon C-EXV 42 Drum Unit

# Приложение

<b>Приложение</b> .....	184
<b>Программное обеспечение независимых разработчиков</b> .....	185
<b>Ключевые характеристики</b> .....	186
Забота об окружающей среде и экономия средств .....	187
Повышение производительности .....	189
Применение в мире цифровых технологий .....	190
Другие функции .....	192
<b>Технические характеристики</b> .....	193
Основной блок .....	194
Допустимая бумага .....	197
Функция Сканирование .....	200
Функции принтера .....	201
Операционная система .....	202
<b>Дополнительное оборудование</b> .....	203
Дополнительное оборудование .....	204
<b>Руководства и их содержание</b> .....	205
<b>Использование документа Руководство пользователя</b> .....	206
Структура экрана Руководство пользователя .....	207
Просмотр документа Руководство пользователя .....	210
<b>Основные операции в среде Windows</b> .....	211
<b>Примечание</b> .....	215

## Приложение

---

ЗУ78-03W

Эта глава содержит сведения о технических характеристиках аппарата, указания по использованию документа Руководство пользователя, сведения об ограничении ответственности, об авторских правах и прочую важную информацию для пользователей.

## Программное обеспечение независимых разработчиков

---

ЗУ78-03Х

Для получения информации о программном обеспечении независимых разработчиков щелкните следующий значок (-ки).



## Ключевые характеристики

---

3Y78-03Y

В этом разделе приводятся советы по использованию функций аппарата по категориям. Можно использовать функции в соответствии с вашей целью и средой эксплуатации.

- ▶ **Забота об окружающей среде и экономия средств(Р. 187)**
- ▶ **Повышение производительности(Р. 189)**
- ▶ **Применение в мире цифровых технологий(Р. 190)**
- ▶ **Другие функции(Р. 192)**

## Забота об окружающей среде и экономия средств

3У78-040

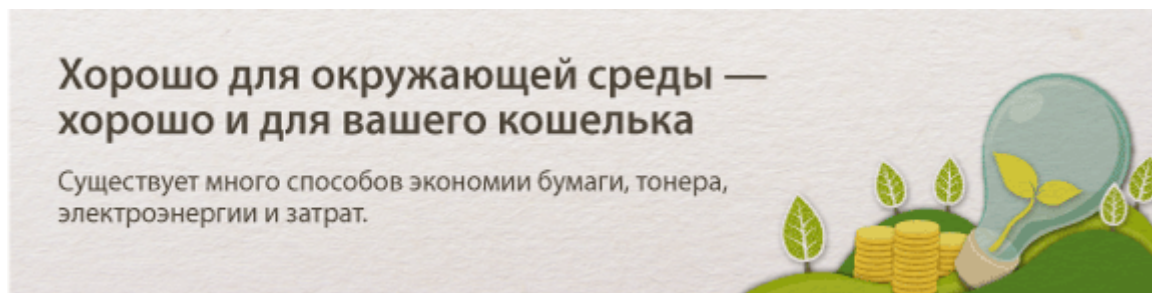

01



### Печать нескольких страниц на одном листе

Для того чтобы действительно начать экономить бумагу, уменьшите несколько страниц и разместите на одном листе — 2 или 4 страницы для копий, и вплоть до 16 страниц для заданий по выводу на печать, отправляемых на аппарат с компьютера.



Копирование нескольких страниц на один лист: **▶ Копирование нескольких документов на один лист (2 на 1/4 на 1)(Р. 53)**

Для печати нескольких страниц документа на одном листе: **▶ Печать с компьютера(Р. 67)**

02



### Спящий режим

Немаловажная функция «Спящий режим» позволяет сократить расход энергии во время простоя аппарата, что дает возможность экономить электроэнергию и средства. При необходимости можно перевести аппарат в спящий режим вручную. Аппарат поддерживает также функцию автоматического перехода в спящий режим. Для перевода аппарата в спящий режим однократно нажмите клавишу



. Нажмите клавишу снова, чтобы аппарат мгновенно вышел из спящего режима.



См. раздел **▶ Переход в спящий режим(Р. 39)**, в котором приводятся более подробные сведения о данной функции.

03



### Экономия тонера

Необходимо напечатать многостраничные документы или черновики, чтобы они при этом не обязательно обладали презентационным качеством?

Есть параметр, позволяющий использовать меньше тонера. Воспользуйтесь этой функцией и сэкономьте ресурс тонера и свои средства.



См. раздел **▶ Печать с компьютера (Р. 67)** , в котором приводятся более подробные сведения о данной функции.



## Повышение производительности

3Y78-041

**Полезные мелочи, которые экономят много времени**

Ниже перечислено несколько простых операций, которые могут повысить эффективность сложных задач.

**01****Быстрый выбор параметров печати благодаря интуитивному управлению**

Возможности интуитивного управления позволяют с легкостью задать макет страницы, расположение переплета и другие параметры на изображении для предварительного просмотра в настройках драйвера принтера. Простое кнопочное управление позволяет с удобством настраивать параметры, одновременно просматривая эффект их применения.

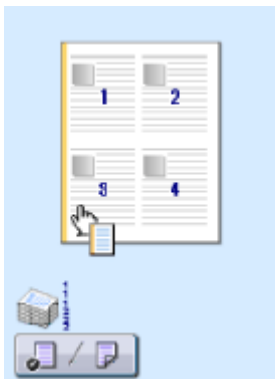

Более подробные сведения см. в разделе **Печать с компьютера(Р. 67)** .

## Применение в мире цифровых технологий

3Y78-042

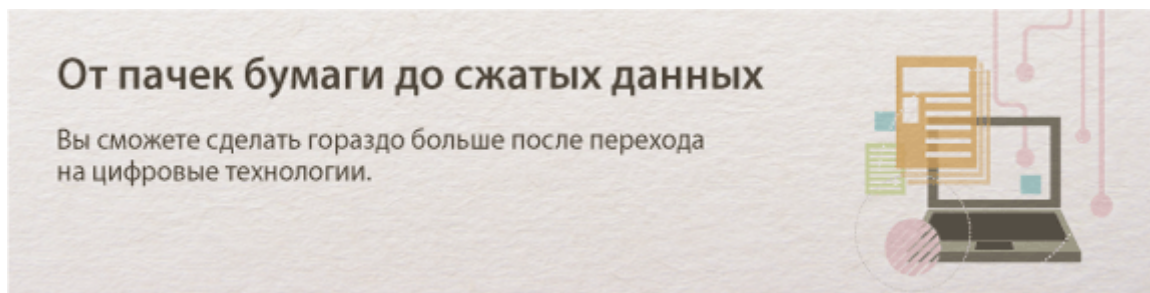

01



Сканируйте только самое необходимое

Не хочется сканировать целую страницу газеты, если интерес представляет только главная новость и фотография? Воспользуйтесь ScanGear MF. Благодаря функции предварительного просмотра можно выбрать только то, что вам действительно необходимо, после чего сканер исключит все остальное. В противном случае придется использовать программу-редактор, чтобы вырезать все лишнее.

### ВАЖНО!

Использование приобретенного вами изделия для сканирования, печати или воспроизведения определенных документов иными способами, а также использование изображений, полученных в результате сканирования, печати или воспроизведения другим способом при помощи приобретенного вами изделия, может быть запрещено законом и может повлечь за собой уголовную и/или гражданскую ответственность. Если вы сомневаетесь в законности использования аппарата для сканирования, печати или иного воспроизведения определенного документа и/или в использовании отсканированных, отпечатанных или воспроизведенных иным способом изображений, вы должны заранее проконсультироваться с юристом.



См. раздел **Настройки параметров сканирования в ScanGear MF (P. 87)**, в котором приводятся более подробные сведения о данной функции.

02



Файлы PDF с возможностью поиска по файлу

Функция поиска текста в PDF-файлах может выполняться для «PDF-файлов с возможностью поиска\*». При сканировании оригинала, содержащего текст и изображения, фрагменты с текстом преобразуются

посредством OCR в текстовые данные. Помимо возможности поиска текстовой информации, можно также скопировать необходимые фрагменты в таблицу Excel или документ Word в Microsoft Office. Устраняется необходимость заново набирать данные и адреса заказчиков.

\* В среде macOS нельзя создать доступный для поиска PDF-файл.



См. раздел ► **Сканирование с компьютера (Р. 84)** , в котором приводятся более подробные сведения о данной функции.

03



### Добавление изображений во время сканирования

Некоторые приложения взаимодействуют с устройством с тем, чтобы вы могли с легкостью импортировать сканированные изображения непосредственно в документы, над которыми выполняется работа. Этот шаг позволяет опустить действия, когда необходимо запускать отдельное приложение лишь для того, чтобы получить сканированные изображения и затем экспортировать их в используемое приложение.



См. раздел ► **Сканирование с помощью приложения (Р. 85)** , в котором приводятся более подробные сведения о данной функции.

## Другие функции

3У78-043

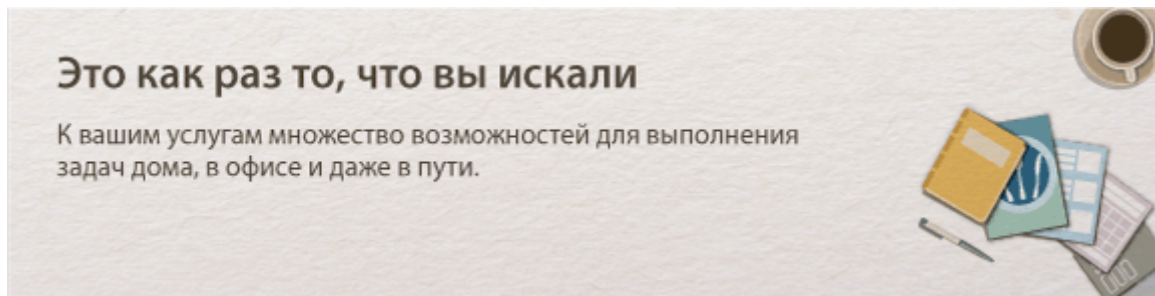
**01****Создавайте плакаты**

Увеличьте стандартную распечатку, состоящую из одного листа, и сделайте из нее плакат выдающихся размеров. Большой плакат будет напечатан на девяти листах. Совместите их в сетку 3x3 листа — и всё, готово!

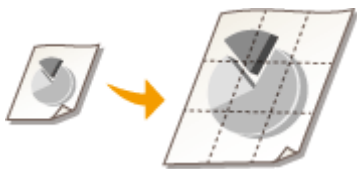

См. раздел **▶ Печать с компьютера (Р. 67)**, в котором приводятся более подробные сведения о данной функции.

# Технические характеристики

---

ЗУ78-044

Технические характеристики могут быть изменены без предварительного уведомления о вносимых изменениях и о новых версиях.

## ■ Технические характеристики аппарата

- ▶ **Основной блок(Р. 194)**
- ▶ **Допустимая бумага(Р. 197)**

## ■ Функциональные технические характеристики

- ▶ **Функция Сканирование(Р. 200)**
- ▶ **Функции принтера(Р. 201)**

## ■ Среда для эксплуатации аппарата

- ▶ **Операционная система(Р. 202)**

## Основной блок

3Y78-045

### ПРИМЕЧАНИЕ

- Информацию о форматах и типах бумаги для каждого источника бумаги см. в разделе **Допустимая бумага(Р. 197)** .

Название	Canon imageRUNNER 2206
Тип	Настольный
Поддержка цветов	Черно-белый
Разрешение для чтения	600x600 точек на дюйм
Разрешение при записи	600x600 точек на дюйм
Количество оттенков	256
Допустимые оригиналы	До 297,0x431,8 мм
Формат копии/бумага для копирования	<p><b>Форматы бумаги</b></p> <ul style="list-style-type: none"> <li>Макс. (кассета для бумаги) : 11" x 17"</li> <li>Мин. (кассета для бумаги) : A5R</li> <li>Макс. (универсальный лоток): 297,0x431,8 мм</li> <li>Мин. (универсальный лоток): 95,0x148,0 мм</li> </ul> <p><b>Поле</b></p> <ul style="list-style-type: none"> <li>Сверху: 2,5 мм ± 1,5 мм</li> <li>Влево: 3,0 мм ± 2,0 мм</li> </ul> <p><b>Плотность бумаги</b></p> <ul style="list-style-type: none"> <li>Кассета для бумаги: 64–90 г/м<sup>2</sup></li> <li>Универсальный лоток: 64–128 г/м<sup>2</sup></li> </ul>
Тип бумаги	<b>Допустимая бумага(Р. 197)</b>
Время разогрева <sup>*1</sup>	<p><b>После включения питания</b></p> <p>13 секунды</p> <p><b>Выход из спящего режима</b></p> <p>4,3 секунды</p>
Время выполнения первой копии (A4)	7,4 секунды

Скорость копирования *2 (A4)	22 листов в минуту
Скорость сканирования (A4)	<ul style="list-style-type: none"> <li>● <b>Полноцветный:</b> 3,42 секунды</li> <li>● <b>Ч/Б:</b> 1,71 секунды</li> </ul>
Увеличение	25–400 % (с шагом 1 %)
Система подачи бумаги/Емкость *3	<p><b>Кассета для бумаги</b></p> <p>300 листов (64 г/м<sup>2</sup>)/250 листов (80 г/м<sup>2</sup>) x 1</p> <p><b>Универсальный лоток</b></p> <ul style="list-style-type: none"> <li>● A4, A4R, B5, B5R, A5, A5R, Letter, LetterR, Statement, StatementR 100 листов (64 г/м<sup>2</sup>)/80 листов (80 г/м<sup>2</sup>)</li> <li>● A3, B4, 11" x 17", Legal 50 листов (64 г/м<sup>2</sup>)/50 листов (80 г/м<sup>2</sup>)</li> <li>● ОНР-пленка 50 листов</li> <li>● Бумага для этикеток 1 лист</li> <li>● Конверт 10 листов</li> </ul>
Система вывода бумаги/Емкость *3	<ul style="list-style-type: none"> <li>● A4, B5, Letter 250 листов (64–80 г/м<sup>2</sup>)</li> <li>● Другие форматы 100 листов (64–80 г/м<sup>2</sup>)</li> </ul>
Множественные копии	999 листов
Источник питания	220–240 В~, 2,4 А, 50/60 Гц
Энергопотребление *1	<p><b>Максимальная потребляемая мощность</b></p> <p>1,5 кВт</p> <p><b>В спящем режиме</b></p> <p>2,0 Вт</p> <p><b>При выключенном основном питании</b></p> <p>0,1 Вт</p>
Габариты (Ш x Г x В)	622x589x499 мм
Вес	Прибл. 28,7 кг*4
Пространство для установки	См. раздел «Начало работы».  <b>Руководства и их содержание(Р. 205)</b>
Размер памяти	<b>ОЗУ:</b> 256 Мбайт

\*1 Может варьировать в зависимости от среды и условий эксплуатации аппарата.

\*2 Скорости копирования/печати измерены на основании внутренней методики тестирования с использованием копирования/печати на бумаге формата А4 при коэффициенте копирования/печати 100% по отношению к оригиналу на одной стороне листа. Внутреннее тестирование проводилось в ходе непрерывного копирования/печати страницы одного и того же содержания на обычной бумаге (скорость копирования испытывали при копировании со стекла экспонирования). Скорости копирования/печати могут зависеть от типа бумаги, формата бумаги или направления подачи бумаги.

Устройство может автоматически приостанавливать или замедлять работу для регулировки состояния принтера, например для контролирования температуры определенного узла или для ограничения влияния на качество печати во время непрерывного копирования/печати.

\*3 Может зависеть от среды установки и используемой бумаги.

\*4 Картридж с тонером входит в комплект.



## Допустимая бумага

3Y78-046

Типы бумаги, которые могут использоваться с этим аппаратом, указаны в нижеприведенной таблице.

### ■ Поддерживаемые форматы бумаги

✓ : Доступно — : Не допускается

Форматы бумаги	Универсальный лоток	Кассета для бумаги 1
A3 <sup>*1</sup>	✓	✓
B4 <sup>*1</sup>	✓	✓
A4 <sup>*1</sup>	✓	✓
A4R	✓	✓
B5	✓	✓
B5R	✓	✓
A5	✓	—
A5R	✓	✓
11" x 17" <sup>*1</sup>	✓	✓
LEGAL <sup>*1</sup>	✓	✓
Letter <sup>*1</sup>	✓	✓
LetterR	✓	✓
Statement	✓	—
StatementR	✓	✓
Executive	✓	—
Oficio	✓	✓
Oficio (Ecuador)	✓	✓

Форматы бумаги	Универсальный лоток	Кассета для бумаги 1
Oficio (Brazil)	✓	✓
Oficio (Mexico)	✓	✓
Oficio (Argentina)	✓	✓
Letter (Argentina)	✓	✓
LetterR (Argentina)	✓	✓
Letter (Government)	✓	✓
LetterR (Government)	✓	✓
Legal (Government)	✓	✓
Foolscap (Australia)	✓	✓
Foolscap	✓	✓
8K	✓	✓
16K	✓	✓
16KR	✓	✓
F4A	✓	✓
Legal (India)	✓	✓
Пользовательский *2	✓	—
Конверт № 10 (COM10) *3	✓	—
Конверт Monarch *3	✓	—
Конверт ISO-C5 *3	✓	—
Конверт DL *3	✓	—

\*1 Можно использовать для печати отчетов или списков.

\*2 В универсальный лоток можно загружать бумагу пользовательского формата шириной 95,0–297,0 мм и длиной 148,0–431,8 мм.

\*3 Убедитесь, что клапан закрыт.

### ■ Поддерживаемые типы бумаги

Для данного аппарата можно использовать бумагу, не содержащую хлора.

✓ : Доступно — : Не допускается

Тип бумаги	Универсальный лоток	Кассета для бумаги 1
Обычная 1	✓	✓
Обычная 2	✓	✓
Плотная 1	✓	—
Плотная 2	✓	—
Восстановленная	✓	✓
Цветной	✓	✓
Перфорированная *	✓	✓
Документная	✓	—
Диапозитив	✓	—
Этикетки	✓	—
Конверт	✓	—

\*Можно использовать бумагу форматов A4, A4R, Letter, LetterR.

## Функция Сканирование

3Y78-047

Тип	Цветной сканер
Формат сканирования оригинала (макс.)	То же что и «Допустимые оригиналы» в разделе «Основной блок»  <b>Основной блок(Р. 194)</b>
Разрешение (макс.)	600 x 600 точек на дюйм
Скорость сканирования	То же что и «Скорость сканирования» в разделе «Основной блок»  <b>Основной блок(Р. 194)</b>
Интерфейс	<b>USB</b> USB 1.1 Full-Speed, USB 2.0 Hi-Speed
Поддерживаемый протокол	USB
Формат вывода (Сканирование Push)	TIFF (MMR), JPEG (одностраничный), PDF

## Функции принтера

---

3Y78-048

<b>Тип</b>	Внутреннее устройство аппарата
<b>Формат печати</b>	▶ <b>Допустимая бумага(Р. 197)</b>
<b>Скорость печати</b>	То же что и «Скорость копирования» в разделе «Основной блок» ▶ <b>Основной блок(Р. 194)</b>
<b>Разрешение</b>	<b>Обработка данных</b> 600 x 600 точек на дюйм
<b>Язык описания на странице (PDL)</b>	UFR II-LT
<b>Резидентные шрифты</b>	Нет
<b>Интерфейс</b>	<b>USB</b> USB 1.1 Full-Speed, USB 2.0 Hi-Speed

# Операционная система

3Y78-049

Требования к системе для Руководство пользователя	
	<p><b>Windows</b></p> <ul style="list-style-type: none"><li>• Internet Explorer 9 и более новой версии</li><li>• Microsoft Edge</li><li>• Firefox</li><li>• Firefox ESR</li><li>• Chrome*</li></ul> <p><b>macOS</b></p> <ul style="list-style-type: none"><li>• Safari</li><li>• Firefox</li><li>• Chrome*</li></ul> <p><b>Linux</b></p> <ul style="list-style-type: none"><li>• Firefox</li></ul> <p><b>iOS</b></p> <ul style="list-style-type: none"><li>• Safari*</li></ul> <p><b>Android</b></p> <ul style="list-style-type: none"><li>• Chrome*</li></ul>

\*Только при просмотре руководств в Интернете.

## Дополнительное оборудование

---

ЗУ78-04А

Установка на аппарате дополнительного оборудования позволяет использовать дополнительные функции.

### ■ Имеющиеся виды дополнительного оборудования

#### ▶ **Дополнительное оборудование(Р. 204)**

## Дополнительное оборудование

ЗУ78-04С

Функциональность аппарата можно расширить, установив на нем дополнительное оборудование. Установите дополнительное оборудование в соответствии со своими потребностями, например при необходимости загружать большое количество бумаги.

### ▶ **Дополнительная кассета для бумаги(Р. 204)**

## Дополнительная кассета для бумаги

На аппарате можно установить дополнительную кассету для бумаги.

### ■ **FL Cassette-BB**

Можно заменить стандартную кассету для бумаги дополнительной кассетой для бумаги.

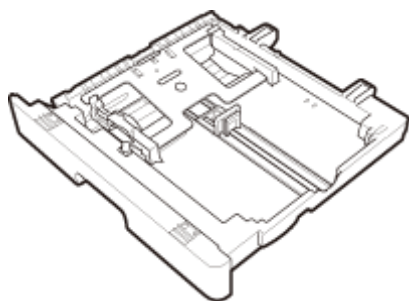

### ПРИМЕЧАНИЕ

- Сведения о порядке загрузки бумаги в кассету для бумаги см. в разделе ▶ **Загрузка бумаги(Р. 20)** .
- Доступные форматы бумаги см. в разделе ▶ **Допустимая бумага(Р. 197)** .



## Руководства и их содержание

3Y78-04E

Перечисленные ниже руководства входят в комплект поставки устройства. Обращайтесь к ним при необходимости.

Начало работы		<p>Сначала прочитайте это руководство. В нем описано, какие настройки необходимо выполнить перед использованием этого аппарата.</p> 
Руководство пользователя (настоящее руководство)		<p>В этом руководстве, доступном для просмотра через веб-браузер, описываются все функции аппарата. Можно просматривать сведения по категории или ввести ключевое слово для поиска страниц, посвященных определенной теме. ▶</p> <p><b>Использование документа Руководство пользователя(Р. 206)</b></p>

# Использование документа Руководство пользователя

3Y78-04F

Руководство пользователя — это руководство, содержащее описания всех функций аппарата, которое можно просматривать на компьютере или мобильном устройстве. Поиск можно выполнить исходя из целевого использования или по ключевому слову, чтобы быстро найти нужную страницу. В этом разделе описывается структура экрана руководства Руководство пользователя и порядок чтения руководства. Можно задать внешний вид руководства Руководство пользователя.

## ■ Структура экрана Руководство пользователя

В этом разделе описаны экраны руководства Руководство пользователя и порядок использования экранных кнопок. [▶ Структура экрана Руководство пользователя\(Р. 207\)](#)

## ■ Просмотр документа Руководство пользователя

В этом разделе описывается значение меток, используемых в руководстве Руководство пользователя, способ представления клавиш на панели управления и кнопок на экране компьютера, а также другие вопросы, которые помогут понять информацию, содержащуюся в руководстве Руководство пользователя. [▶ Просмотр документа Руководство пользователя\(Р. 210\)](#)

## ■ Задание внешнего вида руководства Руководство пользователя

Можно изменить размер букв, используемых в руководстве Руководство пользователя, и переключать компоновку экрана, чтобы она соответствовала устройству, на котором просматривается руководство Руководство пользователя.

## ПРИМЕЧАНИЕ

- Если у вас нет под рукой программы Adobe Reader, воспользуйтесь другими программами для просмотра PDF-файлов, например PDF Preview, разработанной в компании Vivid Document Imaging Technologies.

### Поиск нужного раздела

#### Поиск содержимого

- Нужную страницу можно найти, выбрав тему на панели «Содержание» в левой части экрана.

#### Поиск по ключевому слову

- Выполните поиск по ключевому слову, например «конверт» или «картридж с тонером», чтобы найти все страницы, содержащие это слово. Найдите нужную страницу среди этих результатов. Можно также вводить фразы, например «подключение к сети». Поиск по ключевым словам также поддерживает логический оператор AND для поиска по нескольким словам. Сведения об организации экрана поиска и работе с ним см. в разделе [▶ Поиск\(Р. 208\)](#) .

# Структура экрана Руководство пользователя

3Y78-04H

Руководство пользователя разделено на экраны с различным содержанием.

## Главная страница

Отображается при запуске документа Руководство пользователя.



Щелкните , чтобы также открыть все разделы глав. Щелкните , чтобы вернуться к предыдущему отображению.



Щелкните для переключения между экранами содержимого и поиска. При отображении содержания нажатие скрывает или отображает экран. При отображении экрана поиска нажатие скрывает или отображает экран.



Щелкните, чтобы задать параметры, которые определяют способ отображения руководства Руководство пользователя, такие как размер символов или компоновка.



Служит для отображения указаний по просмотру руководства Руководство пользователя, выполнению поиска и прочим операциям.



Служит для отображения предыдущего или следующего раздела.



Служит для просмотра важных сведений, с которыми необходимо ознакомиться перед использованием аппарата.

## Страница раздела

Содержит сведения о настройке и использовании аппарата.

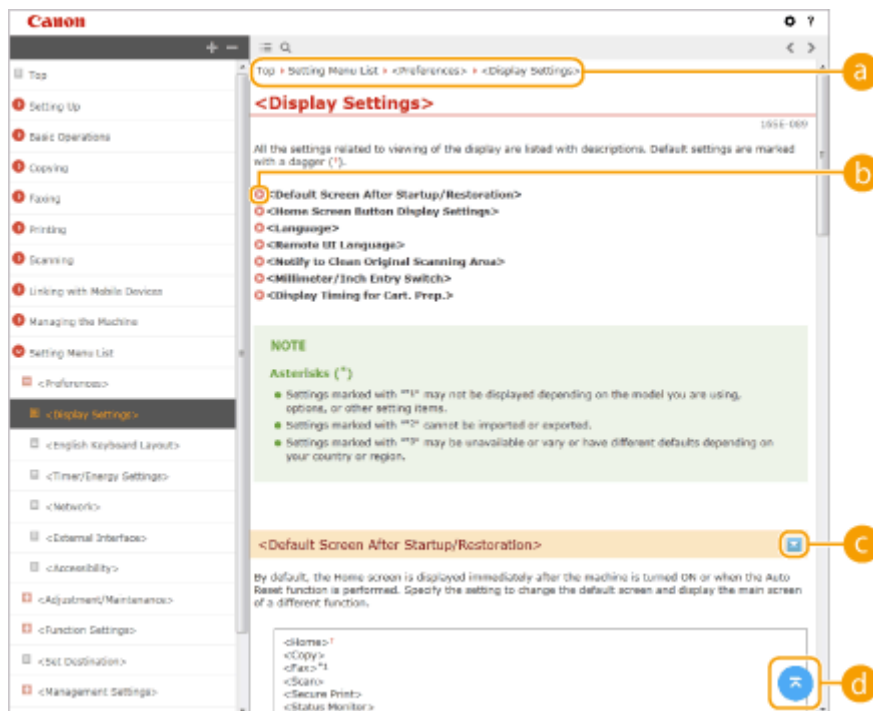



### a Навигация

Узнайте, какая глава сейчас просматривается.



Щелкните, чтобы перейти к соответствующей странице. Чтобы вернуться к предыдущей странице, нажмите кнопку «Назад» в веб-браузере.



Щелкните , чтобы отобразить скрытые подробные описания. Щелкните , чтобы закрыть подробные описания.



Служит для возврата к началу страницы.

## Поиск

Щелкните  для отображения окна поиска. Содержит текстовое поле для поиска ключевых слов и нужных страниц.

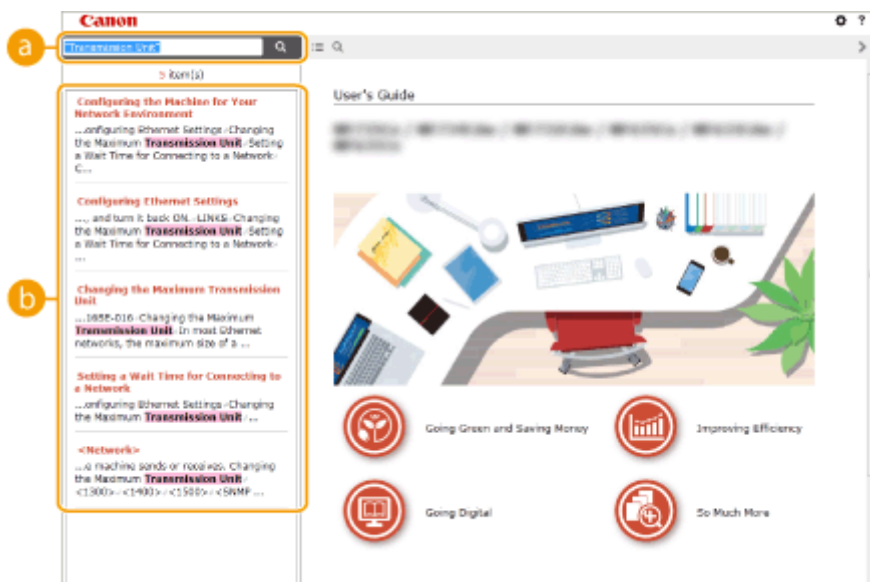

**a [Введите ключевое слово (слова)]**

Введите одно или несколько ключевых слов и нажмите кнопку , чтобы отобразить результаты поиска. Можно искать страницы, содержащие все ключевые слова. Для этого необходимо разделить данные слова с помощью пробела. Также можно искать страницы, содержащие точную фразу. Для этого необходимо взять ключевые слова в двойные кавычки.

**b Результат поиска**

Отображает результаты поиска страниц, содержащих ключевые слова. Найдите нужную страницу в результатах и щелкните по заголовку темы на ней.

**ПРИМЕЧАНИЕ**

- Указанные ключевые слова отображаются в результатах поиска жирным шрифтом.

# Просмотр документа Руководство пользователя

3Y78-04J

В этой главе описываются метки, кнопки, экраны и другие элементы, которые используются в документе Руководство пользователя. Предупреждения также представлены в разделе «Важные указания по технике безопасности» документа «Начало работы», который входит в комплект поставки аппарата. Также см. следующие инструкции.

## Метки

Информация о мерах предосторожности, ограничениях и предупреждениях при работе с аппаратом, советы и прочие сведения указаны следующими метками.



### ВНИМАНИЕ

Содержит предупреждение об операциях, которые в случае неправильного выполнения могут привести к травмам людей. Для безопасной эксплуатации аппарата всегда обращайтесь внимание на эти предупреждения.



Указывает на операцию, выполнение которой запрещено. Внимательно прочитайте приведенное ниже и ни в коем случае не выполняйте описанные действия.

### ВАЖНО!

Содержит требования по эксплуатации и ограничения. Внимательно ознакомьтесь с этими положениями в целях надлежащей эксплуатации аппарата и во избежание повреждения аппарата или имущества.

### ПРИМЕЧАНИЕ

Содержит разъяснение операции или дополнительные сведения о ней.

### СОВЕТЫ

Полезные функции и советы по использованию аппарата.

## Клавиши и кнопки, используемые в данном руководстве

Клавиши на панели управления, а также кнопки на экране компьютера отображаются в следующем формате:

Тип	Пример
Клавиши на панели управления	
Параметры, отображаемые на панели управления	<Настройки таймера> <Замята бумага.>
Кнопки и другие текстовые интерфейсы, отображаемые на экране компьютера	[Настройка]

## Экраны, используемые в данном руководстве

Если не указано иное, в данном документе Руководство пользователя используются экраны, которые относятся к модели imageRUNNER 2206. В зависимости от операционной системы внешний вид экранов, используемых в этом руководстве, может слегка отличаться от фактического. Отображение драйверов и ПО также может отличаться в зависимости от версии.

# Основные операции в среде Windows

3Y78-04L

- ▶ **Отображение папки принтеров(Р. 211)**
- ▶ **Печать пробной страницы в Windows(Р. 211)**
- ▶ **Проверка порта принтера(Р. 212)**
- ▶ **Проверка двунаправленной связи(Р. 213)**

## ПРИМЕЧАНИЕ

- Эта операция может отличаться в зависимости от используемого вами компьютера.

## ■ Отображение папки принтеров

### Windows 7/Server 2008 R2

[Пуск] ▶ выберите пункт [Устройства и принтеры].

### Windows 8/Server 2012

В нижнем левом углу экрана щелкните правой кнопкой мыши кнопку ▶ выберите [Панель управления] ▶ [Просмотр устройств и принтеров].

### Windows 8.1/Server 2012 R2

Щелкните правой кнопкой мыши кнопку [Пуск] ▶ выберите [Панель управления] ▶ [Просмотр устройств и принтеров].

### Windows 10

[

### Windows Server 2008

[Пуск] ▶ выберите [Панель управления] ▶ дважды щелкните [Принтеры].

### Windows Server 2016

Щелкните правой кнопкой мыши [

## ■ Печать пробной страницы в Windows

Для проверки работоспособности драйвера принтера в Windows можно напечатать пробную страницу.

- 1 Загрузите бумагу формата А4 в кассету для бумаги. ▶ Загрузка бумаги в кассету для бумаги(Р. 22)**
- 2 Откройте папку принтеров. ▶ Отображение папки принтеров(Р. 211)**
- 3 Щелкните правой кнопкой мыши значок драйвера принтера для этого аппарата и нажмите [Свойства принтера] или [Свойства].**

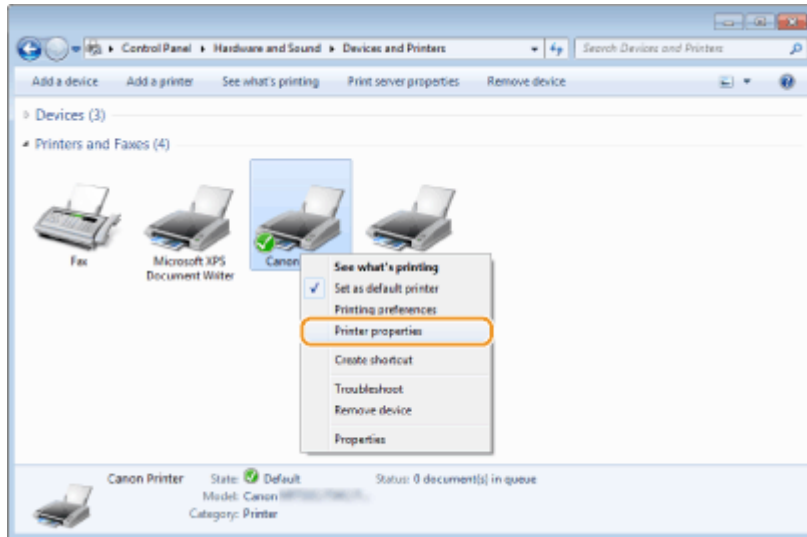

**4** На вкладке [Общие] нажмите кнопку [Пробная печать].

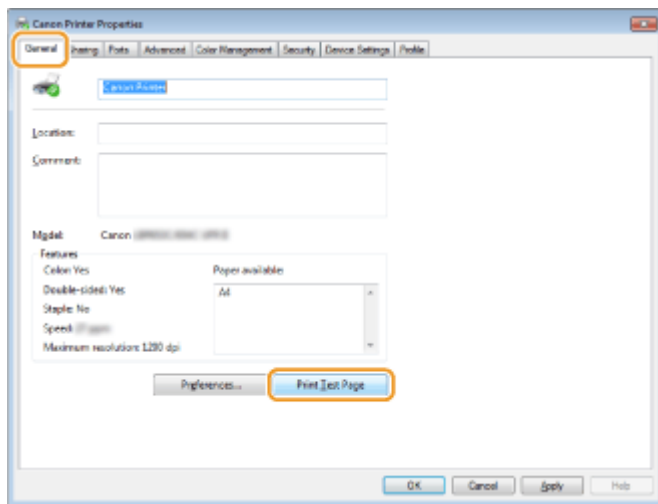

⇒ Будет напечатана пробная страница.

## ■ Проверка порта принтера

**1** Откройте папку принтеров. ► Отображение папки принтеров(Р. 211)

**2** Щелкните правой кнопкой мыши значок драйвера принтера для этого аппарата и нажмите [Свойства принтера] или [Свойства].



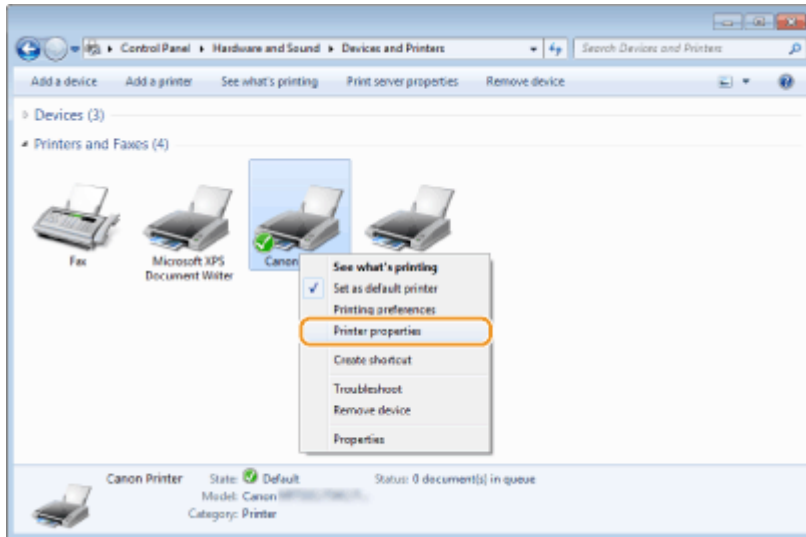

**3** На вкладке [Порты] убедитесь, что выбран правильный порт.

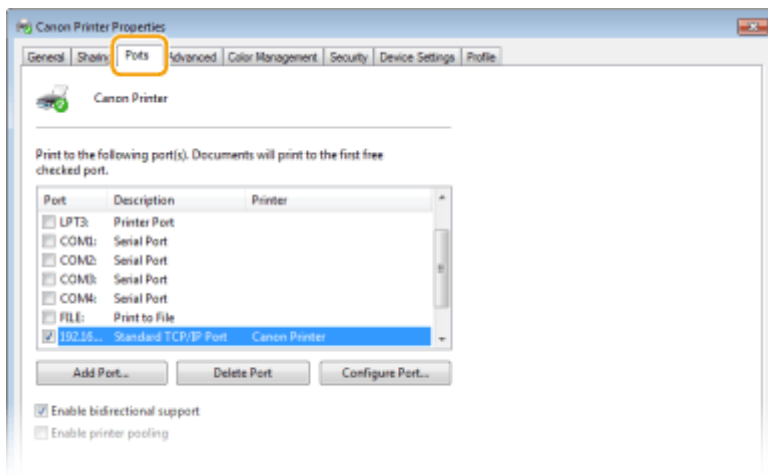

■ Проверка двунаправленной связи

**1** Откройте папку принтера. ► Отображение папки принтеров (P. 211)

**2** Щелкните правой кнопкой мыши значок драйвера принтера для этого аппарата и нажмите [Свойства принтера] или [Свойства].

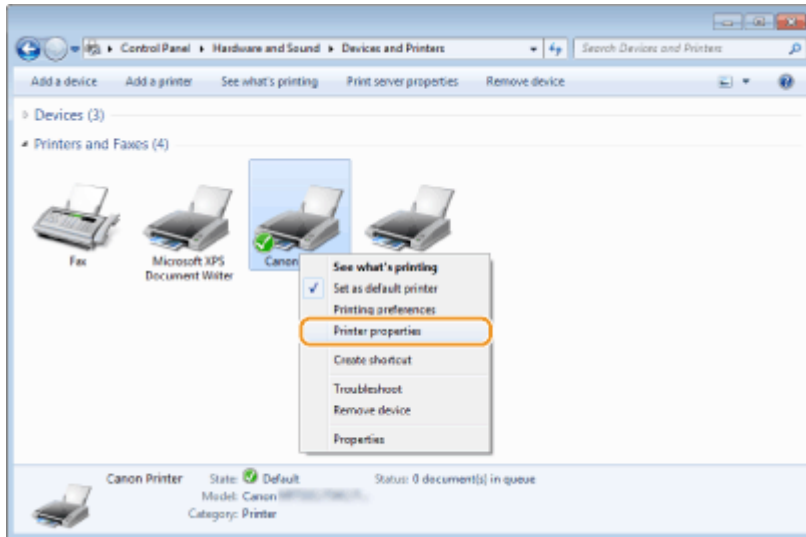

**3** Перейдите на вкладку [Порты] и убедитесь, что установлен флажок [Разрешить двусторонний обмен данными].

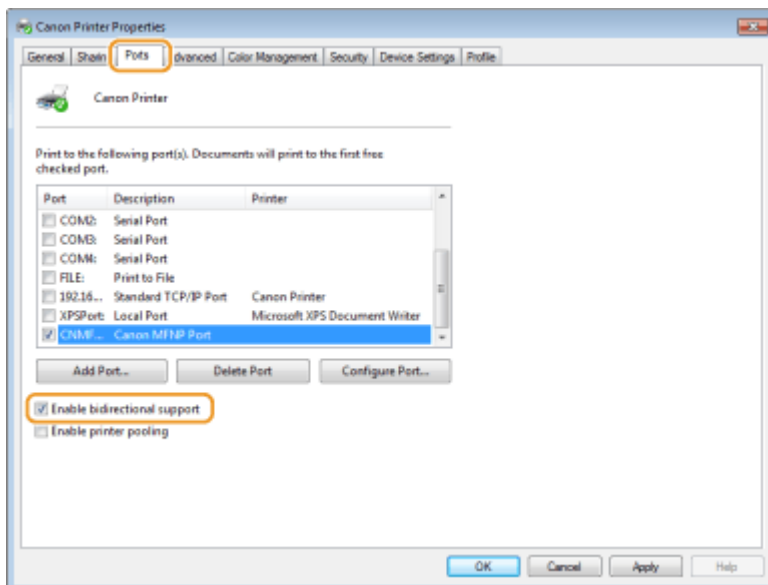

## Примечание

3Y78-04R

### ■ Обязательная информация о продукте согласно РЕГЛАМЕНТУ КОМИССИИ (ЕС) № 801/2013, являющемуся поправкой к Регламенту (ЕС) № 1275/2008

Потребляемая мощность продукта (подключение к сети, режим ожидания) при подключенных посредством проводов портах сети и включенных беспроводных портах сети (если таковые могут быть доступны в одно и то же время).

Название модели	Потребляемая мощность продукта в режиме ожидания с активным подключением к сети
imageRUNNER 2206	не более 3,0 Вт

## ПРИМЕЧАНИЕ

- Вышеобозначенные значения являются фактическими значениями одного произвольно выбранного устройства и, как следствие, они могут отличаться от значений используемого устройства. Дополнительные сетевые порты не были подсоединены и/или включены в процессе проведения измерений.

### ■ Информация об охране окружающей среды

#### Уменьшение воздействия на окружающую среду при экономии средств

##### Потребление электроэнергии и время активации

Количество электроэнергии, потребляемой устройством, зависит от способа эксплуатации устройства. Это изделие разработано и настроено таким образом, чтобы сократить расходы на электричество. После выхода последней распечатки оно переключается в режим готовности. В этом режиме оно может при необходимости снова немедленно приступить к печати. Если изделие не используется в течение некоторого времени, оно переключается в режим энергосбережения.

В этом режиме устройства потребляют меньше мощности (в ваттах).

Если требуется задать более длительное время активации или полностью отключить режим энергосбережения, следует иметь в виду, что тогда это устройство сможет переходить на более низкий уровень энергопотребления лишь по прошествии более продолжительного периода или вовсе не будет на него переходить.

Компания Canon не рекомендует продлевать время активации по сравнению с оптимальными значениями, заданными по умолчанию.

##### Energy Star®

Программа Energy Star® — это проект с добровольным участием, способствующий разработке и распространению энергосберегающих моделей, которые помогают минимизировать воздействие на окружающую среду.

Изделия, отвечающие строгим требованиям программы Energy Star® относительно охраны окружающей среды и количества потребляемой электроэнергии, соответственно отмечаются логотипом Energy Star®.

### **Типы бумаги**

Это изделие можно использовать для печати как на восстановленной, так и на новой бумаге (сертифицировано по системе управления охраной окружающей среды) согласно стандарту EN12281 или аналогичному стандарту качества. Кроме того, оно может поддерживать печать на материале минимальной плотностью 64 г/м<sup>2</sup>. Чем меньше плотность бумаги, тем ниже расход природных ресурсов и тем меньше степень влияния на окружающую среду, связанного с печатью.

### **Дуплексная печать (только изделия с дуплексной печатью в стандартной комплектации)**

Возможность дуплексной печати позволяет автоматически печатать на обеих сторонах и тем самым помогает сокращать использование ценных ресурсов, снижая потребление бумаги.

Функция дуплексной печати была автоматически включена при начальной настройке и установке драйвера, и компания Canon настоятельно рекомендует не отключать эту функцию. Следует всегда использовать функцию дуплексной печати для постоянного уменьшения воздействия на окружающую среду при работе с этим изделием.

### **■ Ограничение ответственности**

- Информация в настоящем документе может быть изменена без уведомления.
- КОРПОРАЦИЯ CANON INC. НЕ ДАЕТ НИКАКИХ ГАРАНТИЙ, ВЫРАЖЕННЫХ ИЛИ ПОДРАЗУМЕВАЕМЫХ, В ОТНОШЕНИИ ДАННОГО ПРОДУКТА ЗА ИСКЛЮЧЕНИЕМ ИЗЛОЖЕННЫХ В НАСТОЯЩЕМ ДОКУМЕНТЕ, ВКЛЮЧАЯ, БЕЗ ИСКЛЮЧЕНИЯ, ГАРАНТИИ РЫНОЧНОЙ И КОММЕРЧЕСКОЙ ПРИГОДНОСТИ, СООТВЕТСТВИЯ ОПРЕДЕЛЕННЫМ ЦЕЛЯМ ИСПОЛЬЗОВАНИЯ ИЛИ В СЛУЧАЕ НАРУШЕНИЯ УСЛОВИЙ КАКИХ-ЛИБО ЛИЦЕНЗИЙ. КОМПАНИЯ CANON INC. НЕ ПРИНИМАЕТ НА СЕБЯ ОТВЕТСТВЕННОСТЬ ЗА ЛЮБОЙ ПРЯМОЙ, СЛУЧАЙНЫЙ ИЛИ КОСВЕННЫЙ УЩЕРБ ЛЮБОГО ХАРАКТЕРА, А ТАКЖЕ ЗА ПОТЕРИ И ЗАТРАТЫ, ВЫЗВАННЫЕ ИСПОЛЬЗОВАНИЕМ ДАННЫХ СВЕДЕНИЙ.

### **■ Авторское право**

Воспроизведение содержания этого документа целиком или частично без предварительного разрешения запрещено.

### **■ Товарные знаки**

Adobe, Acrobat и Reader являются зарегистрированными товарными знаками компании Adobe Systems Incorporated в США и (или) других странах

Apple, Bonjour, Mac, macOS, OS X и Safari являются товарными знаками компании Apple Inc.

Microsoft, Windows, Windows Vista, Windows Server, Internet Explorer, Word и Excel являются либо зарегистрированными товарными знаками, либо товарными знаками корпорации Microsoft Corporation в США и (или) других странах.

This product contains the Universal Font Scaling Technology or UFST® under license from Monotype Imaging, Inc.

UFST® is a trademark of Monotype Imaging, Inc. registered in the United States Patent and Trademark Office and may be registered in certain jurisdictions.

UFST: Copyright © 1989 - 1996, 1997, 2003, 2004, 2008, all rights reserved, by Monotype Imaging Inc.



Логотип PDF является товарным знаком или зарегистрированным товарным знаком корпорации Adobe Systems Incorporated в США и (или) других странах.

Copyright © 2008 Adobe Systems Incorporated. All rights reserved.

Protected by U.S. Patents 6,185,684; 6,205,549; 7,213,269; 7,272,628; 7,278,168; Patents pending in the U.S. and other countries.

All instances of the name PostScript in the text are references to the PostScript language as defined by Adobe Systems Incorporated unless otherwise stated. The name PostScript also is used as a product trademark for Adobe Systems' implementation of the PostScript language interpreter.

Except as otherwise stated, any reference to a "PostScript printing device," "PostScript display device," or similar item refers to a printing device, display device or item (respectively) that contains PostScript technology created or licensed by Adobe Systems Incorporated and not to devices or items that purport to be merely compatible with the PostScript language.

Adobe, the Adobe logo, Adobe LiveCycle® Policy Server, InDesign, PostScript, the PostScript Logo, and PostScript 3 are either registered trademarks or trademarks of Adobe Systems Incorporated in the United States and/or other countries.

All other trademarks are the property of their respective owners.

Portions of this software are copyright © 2007 The FreeType Project ([www.freetype.org](http://www.freetype.org)). All rights reserved.

Все прочие наименования компаний и изделий являются зарегистрированными торговыми марками, торговыми марками или служебными марками соответствующих компаний.

V\_180517

This Font Software is licensed under the SIL Open Font License, Version 1.1.

This license is copied below, and is also available with a FAQ at: <http://scripts.sil.org/OFL>

-----  
SIL OPEN FONT LICENSE Version 1.1 - 26 February 2007  
-----

#### PREAMBLE

The goals of the Open Font License (OFL) are to stimulate worldwide development of collaborative font projects, to support the font creation efforts of academic and linguistic communities, and to provide a free and open framework in which fonts may be shared and improved in partnership with others.

The OFL allows the licensed fonts to be used, studied, modified and redistributed freely as long as they are not sold by themselves. The fonts, including any derivative works, can be bundled, embedded, redistributed and/or sold with any software provided that any reserved names are not used by derivative works. The fonts and derivatives, however, cannot be released under any other type of license. The requirement for fonts to remain under this license does not apply to any document created using the fonts or their derivatives.

#### DEFINITIONS

"Font Software" refers to the set of files released by the Copyright Holder(s) under this license and clearly marked as such. This may include source files, build scripts and documentation.

"Reserved Font Name" refers to any names specified as such after the copyright statement(s).

"Original Version" refers to the collection of Font Software components as distributed by the Copyright Holder(s).

"Modified Version" refers to any derivative made by adding to, deleting, or substituting -- in part or in whole -- any of the components of the Original Version, by changing formats or by porting the Font Software to a new environment.

"Author" refers to any designer, engineer, programmer, technical writer or other person who contributed to the Font Software.

#### PERMISSION & CONDITIONS

Permission is hereby granted, free of charge, to any person obtaining a copy of the Font Software, to use, study, copy, merge, embed, modify, redistribute, and sell modified and unmodified copies of the Font Software, subject to the following conditions:

- 1) Neither the Font Software nor any of its individual components, in Original or Modified Versions, may be sold by itself.
- 2) Original or Modified Versions of the Font Software may be bundled, redistributed and/or sold with any software, provided that each copy contains the above copyright notice and this license. These can be included either as stand-alone text files, human-readable headers or in the appropriate machine-readable metadata fields within text or binary files as long as those fields can be easily viewed by the user.
- 3) No Modified Version of the Font Software may use the Reserved Font Name(s) unless explicit written permission is granted by the corresponding Copyright Holder. This restriction only applies to the primary font name as presented to the users.
- 4) The name(s) of the Copyright Holder(s) or the Author(s) of the Font Software shall not be used to promote, endorse or advertise any Modified Version, except to acknowledge the contribution(s) of the Copyright Holder(s) and the Author(s) or with their explicit written permission.
- 5) The Font Software, modified or unmodified, in part or in whole, must be distributed entirely under this license, and must not be distributed under any other license. The requirement for fonts to remain under this license does not apply to any document created using the Font Software.

#### TERMINATION

This license becomes null and void if any of the above conditions are not met.

#### DISCLAIMER

THE FONT SOFTWARE IS PROVIDED "AS IS", WITHOUT WARRANTY OF ANY KIND, EXPRESS OR IMPLIED, INCLUDING BUT NOT LIMITED TO ANY WARRANTIES OF MERCHANTABILITY, FITNESS FOR A PARTICULAR PURPOSE AND NONINFRINGEMENT OF COPYRIGHT, PATENT, TRADEMARK, OR OTHER RIGHT. IN NO EVENT SHALL THE COPYRIGHT HOLDER BE LIABLE FOR ANY CLAIM, DAMAGES OR OTHER LIABILITY, INCLUDING ANY GENERAL, SPECIAL, INDIRECT, INCIDENTAL, OR CONSEQUENTIAL DAMAGES, WHETHER IN AN ACTION OF CONTRACT, TORT OR OTHERWISE, ARISING FROM, OUT OF THE USE OR INABILITY TO USE THE FONT SOFTWARE OR FROM OTHER DEALINGS IN THE FONT SOFTWARE.

## Программное обеспечение, к которому применимы другие условия лицензирования

Дополнительную информацию и условия лицензии см. в приведенной ниже таблице с описанием программного обеспечения и соответствующих условий лицензии.

Таблица программного обеспечения

Наименования программного обеспечения	Условия лицензии: См. стр.
Adobe PDF Scan Library	2
bldimake	5
FreeType	6
Incl	11
JPEG	12
math	13
pcftypes.h	14
xpm	15



Portions use software under the following terms:

---

This product contains either BSAFE and/or TIPEM software by RSA Security Inc.

---

This product includes software developed by the Apache Software Foundation (<http://www.apache.org/>).  
Copyright (c) 1998-2000 The Apache Software Foundation. All rights reserved.

Redistribution and use in source and binary forms, with or without modification, are permitted provided that the following conditions are met:

1. Redistributions of source code must retain the above copyright notice, this list of conditions and the following disclaimer.
2. Redistributions in binary form must reproduce the above copyright notice, this list of conditions and the following disclaimer in the documentation and/or other materials provided with the distribution.
3. The end-user documentation included with the redistribution, if any, must include the following acknowledgment:

"This product includes software developed by the Apache Software Foundation (<http://www.apache.org/>)."

Alternately, this acknowledgment may appear in the software itself, if and wherever such third-party acknowledgments normally appear.

4. The names "Xerces" and "Apache Software Foundation" must not be used to endorse or promote products derived from this software without prior written permission. For written permission, please contact [apache@apache.org](mailto:apache@apache.org).
5. Products derived from this software may not be called "Apache", nor may "Apache" appear in their name, without prior written permission of the Apache Software Foundation.

THIS SOFTWARE IS PROVIDED ``AS IS" AND ANY EXPRESSED OR IMPLIED WARRANTIES, INCLUDING, BUT NOT LIMITED TO, THE IMPLIED WARRANTIES OF MERCHANTABILITY AND FITNESS FOR A PARTICULAR PURPOSE ARE DISCLAIMED. IN NO EVENT SHALL THE APACHE SOFTWARE FOUNDATION OR ITS CONTRIBUTORS BE LIABLE FOR ANY DIRECT, INDIRECT, INCIDENTAL, SPECIAL, EXEMPLARY, OR CONSEQUENTIAL DAMAGES (INCLUDING, BUT NOT LIMITED TO, PROCUREMENT OF SUBSTITUTE GOODS OR SERVICES; LOSS OF USE, DATA, OR PROFITS; OR BUSINESS INTERRUPTION) HOWEVER CAUSED AND ON ANY THEORY OF LIABILITY, WHETHER IN CONTRACT, STRICT LIABILITY, OR TORT (INCLUDING NEGLIGENCE OR OTHERWISE) ARISING IN ANY WAY OUT OF THE USE OF THIS SOFTWARE, EVEN IF ADVISED OF THE POSSIBILITY OF SUCH DAMAGE.

This software consists of voluntary contributions made by many individuals on behalf of the Apache Software

Foundation and was originally based on software copyright (c) 1999, International Business Machines, Inc., <http://www.ibm.com>. For more information on the Apache Software Foundation, please see <http://www.apache.org/>.

---

March 27, 2003

Portions of this product are based on Modifications created from the Original Code known as the "Sablotron XSLT Processor". The Sablotron XSLT Processor is subject to the Mozilla Public License Version 1.1 (the "License"). You may obtain a copy of the License at <http://www.mozilla.org/MPL/>

Software distributed under the License is distributed on an "AS IS" basis, WITHOUT WARRANTY OF ANY KIND, either express or implied. See the License for the specific language governing rights and limitations under the License.

The Original Code is the Sablotron XSLT Processor.

The Initial Developer of the Original Code is Ginger Alliance Ltd. Portions created by Ginger Alliance are Copyright (C) 2000 Ginger Alliance Ltd. All Rights Reserved.

Pursuant to sections 3.2 and 3.6 of the License, the Modifications created by Adobe Systems Incorporated are available as Source Code. The Modifications may be downloaded via the Internet from:

<http://partners.adobe.com/asn/tech/xml/sablotron/index.jsp>

The Original Code may be downloaded via the Internet from:

<https://sourceforge.net/projects/sablotron/>

---

Portions Copyright (c) 1997-1999 Silicon Graphics Computer Systems, Inc.

Permission to use, copy, modify, distribute and sell this software and its documentation for any purpose is hereby granted without fee, provided that the above copyright notice appear in all copies and that both that copyright notice and this permission notice appear in supporting documentation. Silicon Graphics makes no representations about the suitability of this software for any purpose. It is provided "as is" without express or implied warranty.

---

The Loki Library

Portions Copyright (c) 2001 by Andrei Alexandrescu . This code accompanies the book: Alexandrescu, Andrei. "Modern C++ Design: Generic Programming and Design Patterns Applied".

Portions Copyright (c) 2001. Addison-Wesley. Permission to use, copy, modify, distribute and sell this software for any purpose is hereby granted without fee, provided that the above copyright notice appear in all copies and that both that copyright notice and this permission notice appear in supporting documentation. The author or Addison-Wesley Longman make no representations about the suitability of this software for any purpose. It is provided "as is" without express or implied warranty.

---

Updated Information/Additional Third Party Code Information available at <http://www.adobe.com/go/thirdparty> .

---

bldimake

Copyright (c) 1985, 1986, 1987, 1988 The Open Group

All right Reserved.

Permission to use, copy, modify, distribute, and sell this software and its documentation for any purpose is hereby granted without fee, provided that the above copyright notice appear in all copies and that both that copyright notice and this permission notice appear in supporting documentation. The above copyright notice and this permission notice shall be included in all copies or substantial portions of the Software.

THE SOFTWARE IS PROVIDED "AS IS", WITHOUT WARRANTY OF ANY KIND, EXPRESS OR IMPLIED, INCLUDING BUT NOT LIMITED TO THE WARRANTIES OF MERCHANTABILITY, FITNESS FOR A PARTICULAR PURPOSE AND NONINFRINGEMENT. IN NO EVENT SHALL THE OPEN GROUP BE LIABLE FOR ANY CLAIM, DAMAGES OR OTHER LIABILITY, WHETHER IN AN ACTION OF CONTRACT, TORT OR OTHERWISE, ARISING FROM, OUT OF OR IN CONNECTION WITH THE SOFTWARE OR THE USE OR OTHER DEALINGS IN THE SOFTWARE.

Except as contained in this notice, the name of The Open Group shall not be used in advertising or otherwise to promote the sale, use or other dealings in this Software without prior written authorization from The Open Group.

## FreeType

### The FreeType Project LICENSE

-----

2006-Jan-27

Copyright 1996-2002, 2006 by  
David Turner, Robert Wilhelm, and Werner Lemberg

### Introduction

=====

The FreeType Project is distributed in several archive packages; some of them may contain, in addition to the FreeType font engine, various tools and contributions which rely on, or relate to, the FreeType Project.

This license applies to all files found in such packages, and which do not fall under their own explicit license. The license affects thus the FreeType font engine, the test programs, documentation and makefiles, at the very least.

This license was inspired by the BSD, Artistic, and IJG (Independent JPEG Group) licenses, which all encourage inclusion and use of free software in commercial and freeware products alike. As a consequence, its main points are that:

- o We don't promise that this software works. However, we will be interested in any kind of bug reports. ('as is' distribution)
- o You can use this software for whatever you want, in parts or full form, without having to pay us. ('royalty-free' usage)
- o You may not pretend that you wrote this software. If you use it, or only parts of it, in a program, you must acknowledge

somewhere in your documentation that you have used the FreeType code. ('credits')

We specifically permit and encourage the inclusion of this software, with or without modifications, in commercial products. We disclaim all warranties covering The FreeType Project and assume no liability related to The FreeType Project.

Finally, many people asked us for a preferred form for a credit/disclaimer to use in compliance with this license. We thus encourage you to use the following text:

\*\*\*\*\*

Portions of this software are copyright © <year> The FreeType Project (www.freetype.org). All rights reserved.

\*\*\*\*\*

Please replace <year> with the value from the FreeType version you actually use.

## Legal Terms

=====

### 0. Definitions

-----

Throughout this license, the terms `package', `FreeType Project', and `FreeType archive' refer to the set of files originally distributed by the authors (David Turner, Robert Wilhelm, and Werner Lemberg) as the `FreeType Project', be they named as alpha, beta or final release.

`You' refers to the licensee, or person using the project, where `using' is a generic term including compiling the project's source code as well as linking it to form a `program' or `executable'. This program is referred to as `a program using the FreeType

engine'.

This license applies to all files distributed in the original FreeType Project, including all source code, binaries and documentation, unless otherwise stated in the file in its original, unmodified form as distributed in the original archive. If you are unsure whether or not a particular file is covered by this license, you must contact us to verify this.

The FreeType Project is copyright (C) 1996-2000 by David Turner, Robert Wilhelm, and Werner Lemberg. All rights reserved except as specified below.

## 1. No Warranty

-----

THE FREETYPE PROJECT IS PROVIDED 'AS IS' WITHOUT WARRANTY OF ANY KIND, EITHER EXPRESS OR IMPLIED, INCLUDING, BUT NOT LIMITED TO, WARRANTIES OF MERCHANTABILITY AND FITNESS FOR A PARTICULAR PURPOSE. IN NO EVENT WILL ANY OF THE AUTHORS OR COPYRIGHT HOLDERS BE LIABLE FOR ANY DAMAGES CAUSED BY THE USE OR THE INABILITY TO USE, OF THE FREETYPE PROJECT.

## 2. Redistribution

-----

This license grants a worldwide, royalty-free, perpetual and irrevocable right and license to use, execute, perform, compile, display, copy, create derivative works of, distribute and sublicense the FreeType Project (in both source and object code forms) and derivative works thereof for any purpose; and to authorize others to exercise some or all of the rights granted herein, subject to the following conditions:

- o Redistribution of source code must retain this license file ('FTL.TXT') unaltered; any additions, deletions or changes to the original files must be clearly indicated in accompanying documentation. The copyright notices of the unaltered,

original files must be preserved in all copies of source files.

- o Redistribution in binary form must provide a disclaimer that states that the software is based in part of the work of the FreeType Team, in the distribution documentation. We also encourage you to put an URL to the FreeType web page in your documentation, though this isn't mandatory.

These conditions apply to any software derived from or based on the FreeType Project, not just the unmodified files. If you use our work, you must acknowledge us. However, no fee need be paid to us.

### 3. Advertising

-----

Neither the FreeType authors and contributors nor you shall use the name of the other for commercial, advertising, or promotional purposes without specific prior written permission.

We suggest, but do not require, that you use one or more of the following phrases to refer to this software in your documentation or advertising materials: 'FreeType Project', 'FreeType Engine', 'FreeType library', or 'FreeType Distribution'.

As you have not signed this license, you are not required to accept it. However, as the FreeType Project is copyrighted material, only this license, or another one contracted with the authors, grants you the right to use, distribute, and modify it. Therefore, by using, distributing, or modifying the FreeType Project, you indicate that you understand and accept all the terms of this license.

### 4. Contacts

-----

There are two mailing lists related to FreeType:



o [freetype@nongnu.org](mailto:freetype@nongnu.org)

Discusses general use and applications of FreeType, as well as future and wanted additions to the library and distribution.

If you are looking for support, start in this list if you haven't found anything to help you in the documentation.

o [freetype-devel@nongnu.org](mailto:freetype-devel@nongnu.org)

Discusses bugs, as well as engine internals, design issues, specific licenses, porting, etc.

Our home page can be found at

<http://www.freetype.org>

--- end of FTL.TXT ---

Incl

Copyright (c) 1994-96 SunSoft, Inc.

Permission is hereby granted, free of charge, to any person obtaining a copy of this software and associated documentation files (the "Software"), to deal in the Software without restriction, including without limitation the rights to use, copy, modify, merge, publish, distribute, sublicense, and/or sell copies of the Software, and to permit persons to whom the Software is furnished to do so, subject to the following conditions:

The above copyright notice and this permission notice shall be included in all copies or substantial portions of the Software.

THE SOFTWARE IS PROVIDED "AS IS", WITHOUT WARRANTY OF ANY KIND, EXPRESS OR IMPLIED, INCLUDING BUT NOT LIMITED TO THE WARRANTIES OF MERCHANTABILITY, FITNESS FOR A PARTICULAR PURPOSE AND NONINFRINGEMENT. IN NO EVENT SHALL SUNSOFT INC. OR ITS PARENT COMPANY BE LIABLE FOR ANY CLAIM, DAMAGES OR OTHER LIABILITY, WHETHER IN AN ACTION OF CONTRACT, TORT OR OTHERWISE, ARISING FROM, OUT OF OR IN CONNECTION WITH THE SOFTWARE OR THE USE OR OTHER DEALINGS IN THE SOFTWARE.

Except as contained in this notice, the name of SunSoft, Inc. shall not be used in advertising or otherwise to promote the sale, use or other dealings in this Software without prior written authorization from SunSoft, Inc.

## JPEG

"this software is based in part on the work of the Independent JPEG Group."

math

Copyright (c) 1993 by Sun Microsystems, Inc. All rights reserved.

Developed at SunPro, a Sun Microsystems, Inc. business.

Permission to use, copy, modify, and distribute this software is freely granted, provided that this notice is preserved.

---

copysignf.c:\*      Copyright (c) 1993 by Sun Microsystems, Inc. All rights reserved.

math\_private.h:\*      Copyright (c) 1993 by Sun Microsystems, Inc. All rights reserved.

powf.c:\*      Copyright (c) 1993 by Sun Microsystems, Inc. All rights reserved.

scalbnf.c:\*      Copyright (c) 1993 by Sun Microsystems, Inc. All rights reserved.

pcftypes.h

Copyright (c) 2000, 2001, 2002 by Francesco Zappa Nardelli

Permission is hereby granted, free of charge, to any person obtaining a copy of this software and associated documentation files (the "Software"), to deal in the Software without restriction, including without limitation the rights to use, copy, modify, merge, publish, distribute, sublicense, and/or sell copies of the Software, and to permit persons to whom the Software is furnished to do so, subject to the following conditions:

The above copyright notice and this permission notice shall be included in all copies or substantial portions of the Software.

THE SOFTWARE IS PROVIDED "AS IS", WITHOUT WARRANTY OF ANY KIND, EXPRESS OR IMPLIED, INCLUDING BUT NOT LIMITED TO THE WARRANTIES OF MERCHANTABILITY, FITNESS FOR A PARTICULAR PURPOSE AND NONINFRINGEMENT. IN NO EVENT SHALL THE AUTHORS OR COPYRIGHT HOLDERS BE LIABLE FOR ANY CLAIM, DAMAGES OR OTHER LIABILITY, WHETHER IN AN ACTION OF CONTRACT, TORT OR OTHERWISE, ARISING FROM, OUT OF OR IN CONNECTION WITH THE SOFTWARE OR THE USE OR OTHER DEALINGS IN THE SOFTWARE.

xpm

Copyright (c) 1989-95 GROUPE BULL

Permission is hereby granted, free of charge, to any person obtaining a copy of this software and associated documentation files (the "Software"), to deal in the Software without restriction, including without limitation the rights to use, copy, modify, merge, publish, distribute, sublicense, and/or sell copies of the Software, and to permit persons to whom the Software is furnished to do so, subject to the following conditions:

The above copyright notice and this permission notice shall be included in all copies or substantial portions of the Software.

THE SOFTWARE IS PROVIDED "AS IS", WITHOUT WARRANTY OF ANY KIND, EXPRESS OR IMPLIED, INCLUDING BUT NOT LIMITED TO THE WARRANTIES OF MERCHANTABILITY, FITNESS FOR A PARTICULAR PURPOSE AND NONINFRINGEMENT. IN NO EVENT SHALL GROUPE BULL BE LIABLE FOR ANY CLAIM, DAMAGES OR OTHER LIABILITY, WHETHER IN AN ACTION OF CONTRACT, TORT OR OTHERWISE, ARISING FROM, OUT OF OR IN CONNECTION WITH THE SOFTWARE OR THE USE OR OTHER DEALINGS IN THE SOFTWARE.

Except as contained in this notice, the name of GROUPE BULL shall not be used in advertising or otherwise to promote the sale, use or other dealings in this Software without prior written authorization from GROUPE BULL.