

GIGANT

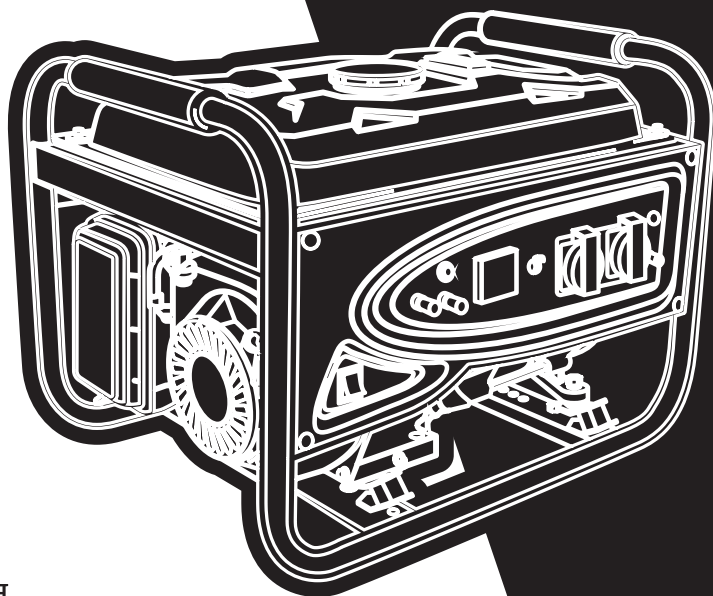

Инструкция
по эксплуатации

Бензиновый генератор

GGL-2900, GGL-3300

GIGANT

- ▶ С 2015 года на рынке инструментов
- ▶ Собственный бренд ВсеИнструменты.ру
- ▶ Создан для бытового применения
- ▶ Разработан на основе пожеланий пользователей
- ▶ Яркий узнаваемый дизайн
- ▶ Эргономичная и надежная конструкция
- ▶ Гарантийное обслуживание в сервисе ВсеИнструменты.ру

5 этапов контроля качества Gigant

Старт

Аудит завода и заказ тестовых образцов

1 Контроль качества тестовых образцов инженерами лаборатории Gigant. Если результат положительный – заказ партии товара

2 Контроль на производстве: пооперационный контроль, контроль качества серийных образцов, выборочное тестирование

3 Контроль на испытательных стендах завода: проверка образцов на соответствие заявленным техническим характеристикам

4 Выходной контроль на заводе: полноценное испытание серийных образцов при приемке партии. Проводится специалистами завода под контролем инженера лаборатории Gigant

5 Входной контроль при поступлении на склад: полное исследование качества товара, проверка на соответствие ведущим аналогам отрасли. Проводится инженерами лаборатории Gigant

Финиш

Товар отправляется на продажу



Где производят Gigant

A stylized map showing the geographical locations of Gigant production. The map is divided into three shaded regions: Russia (top), China (middle), and Taiwan (bottom right). The labels are in Russian: 'Россия' (Russia), 'Китай' (China), and 'Тайвань' (Taiwan).

Россия

Китай

Тайвань

Инструмент, доступный каждому мастеру

Для производства выбраны ведущие заводы отрасли, где размещают заказы всемирно известные инструментальные компании. Прежде чем начать выпуск продукции, специалисты ВсеИнструменты.ру проводят строгий отбор и аудит предприятий. Только после этого заказывают тестовую партию изделий.

Введение

Внимание!

Изделие является источником повышенной пожароопасности, взрывоопасности, электроопасности. Комплексное полное техническое обслуживание и ремонт в объеме, превышающим перечисленные операции в данной инструкции, должны производиться квалифицированным персоналом на специализированных предпри-

ятиях. Установка, эксплуатация и необходимое техническое обслуживание изделия производится пользователем и допускается только после изучения инструкции по эксплуатации.

Особое внимание следует уделить разделу «Обеспечение требований безопасности».

Назначение

Переносная наружная генераторная установка, приводимая в движение поршневым двигателем внутреннего сгорания (в дальнейшем изделие именуется: генератор) предназначена для автономного электроснабжения в повторно- кратковременном ре-

жиме потребителей бытового и аналогичного назначения, относящихся к классу переносных электроприемников. Использование генератора в производственных целях и для электропитания стационарных электроустановок категорически запрещено.

Устройство и работа изделия

Изделие соответствует требованиям российских и международных стандартов. Технические условия

и нормативная база на изделие устанавливаются стандартами предприятия.

Технические характеристики

Характеристика	GGL-2900	GGL-3300
Мощность номинальная, кВт	2,7	3,1
Мощность максимальная, кВт	2,9	3,3
Мощность, л.с.	6,5	7,0
Напряжение, В	220	
Стартер ручной/ электрический	ручной	
Вес нетто	43	45
Вес брутто	45	47
Уровень шума, Дцб	67	69
Емкость топливного бака	15	
Двигатель	ОНV с воздушным охлаждением	
Тип двигателя	4-х тактный	
Топливо - бензин	АИ-92	
Габариты, мм	605 x 435 x 450	
Эл. выходы 380/220/12	0/2/1	
Время непрерывной работы при нагрузке 75%, часы	12	10
Контроль напряжения	AVR	
Контроль напряжения AVR инверторный компаундный (традиционный)	компаундный (традиционный)	
Датчик масла	есть	
Управляющая автоматика	нет	
Альтернатор	синхронный	
Степень защиты	IP23	

Производитель имеет право на свое усмотрение вносить изменения в конструкцию и характеристики изделия

Устройство и конструктивные особенности

Изделие относится к классу генераторных установок переменного тока, приводимых в движение поршневыми двигателями внутреннего сгорания общего назначения. Генераторная установка состоит из поршневого двигателя внутреннего сгорания (ДВС) и электрической машины (альтернатора), преобразующей механическую энергию в электрическую.

По конструктивной классификации и принципу работы двигатель относится к четырехтактным одноцилиндровым ДВС с верхним расположением клапанов

и нижним расположением распределительного вала. ДВС имеет карбюраторную систему питания. Смазка осуществляется разбрызгиванием масла в картере. Пуск двигателя осуществляется с помощью ручного тросового стартера или электростартера. В системе зажигания применяется магнето на маховике.

В качестве альтернатора используется генератор переменного тока с щеточной системой возбуждения и феррорезонансной (конденсаторной) стабилизацией напряжения.

Установка генератора

При установке следует выполнить все требования раздела «Обеспечение требований безопасности».

Заполнение маслом системы смазки

Вывинтить щуп и залить в картер масло соответствующего типа до нижнего края горловины. Вставить чистый сухой щуп в горловину картера и вынуть его. Проверить уровень масла: граница смоченной области щупа должна располагаться между отметками

минимального и максимального уровней.

Внимание!

Контролировать и восстанавливать уровень масла следует перед каждым пуском генератора. Систематическая работа при пониженном уровне масла приведет к

преждевременному износу генератора. При уровне масла ниже минимального допустимого при включении питания срабатывает блокировка двигателя. Для снятия блокировки необходимо восстановить нормальный уровень масла. Не допускать превышения уровня.

При выборе масла руководствоваться требованиями эксплуата-

ционной документации и указаниями по применению конкретного типа масла его производителя.

При работе в условиях, отличных от нормальных, рекомендуется применять соответствующий тип сезонного масла в соответствии с рекомендациями его производителя.

Заземление корпуса генератора

При установке генератора следует подключить к резьбовой клемме проводник заземляющего устройства, удовлетворяющего требованиям раздела «Обеспечение требований безопасности».

Заправка бензином

Внимание!

Перед заправкой бензином подключением аккумуляторной батареи, генератор остановить.

В качестве топлива используется бензином марки АИ-92. При заправке бензином следует выполнить все требования раздела «Обеспечение требований безопас-

ности». Установить лоток аккумуляторной батареи. Подключить провода аккумуляторной батареи к клеммам, строго соблюдая указанную полярность.

Внимание!

Не хранить бензин до начала использования более 30 дней

Пуск генератора

1. Отключить все потребители переменного тока от генератора, переведя рычаг автоматического выключателя в отключенное положение. Отсоединить потребители постоянного тока от клемм.
2. При использовании бензина открыть топливный кран.
3. При использовании бензина перевести рычаг управления воздушной заслонкой в крайнее левое положение при пуске холодного двигателя и в промежуточное положение при пуске прогретого двигателя.
4. Перевести выключатель двигателя в отключенное положение.
5. Плавно вытянуть до упора трос ручного стартера за ручку и вернуть в исходное положение.
6. Перевести выключатель двигателя во включенное положение.
7. При ручном пуске придерживая генератор за раму, резко с интенсивным усилием вытянуть трос стартера до упора, повторив действие несколько раз при необходимости. Если двигатель не запускается, следует изменить положение рычага воздушной заслонки, сдвигая его вправо тем больше, чем выше температура двигателя и окружающего воздуха при использовании бензина или повторить кратковременное нажатие кнопки регулятора при работе на газе, затем повторить пуск с помощью стартера. Включение электрического стартера производится поворотом ключа выключателя в крайнее правое положение. Сразу после пуска двигателя отпустить ключ для обеспечения его самовозврата в среднее положение. При срабатывании защиты нажать сброс после остывания автоматического выключателя.
8. При работе на бензине после прогрева двигателя в течение времени около 10-40 секунд, в зависимости от начальной температуры, перевести рычаг заслонки в крайнее правое положение, если при этом двигатель работает неустойчиво вернуть рычаг заслонки в прежнее положение и обеспечить завершение прогрева.

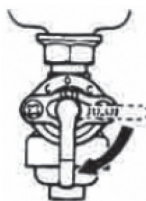
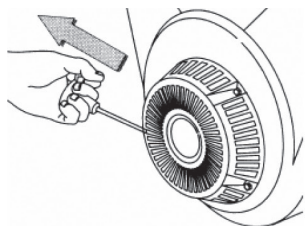

9. Подключить к разъемам генератора потребители, соответствующие требованиям раздела «Обеспечение требований безопасности». Полная (сумма активной и реактивной) мощность всех подключаемых потребителей в стационарном режиме не должна превышать значений

номинальной мощности. Не допускается длительное превышение номинальной мощности более, чем на 10% выше номинального значения. Включить автоматический выключатель, установив его рычаг управления в положение «1».

Остановка генератора

1. При работающем генераторе отключить автоматический выключатель, отсоединить потребители постоянного тока от клемм.

2. Перевести выключатель двигателя в отключенное положение.

3. Закрыть топливный кран.

Особенности эксплуатации при пониженной температуре

В случае эксплуатации генератора при температуре окружающей среды ниже 0°C рекомендуется перед запуском выдержать его в теплом помещении в течении времени, необходимого для прогрева всех его частей.

Внимание!

Частые пуски и остановки генератора при наличии наледи в камерах двигателя и карбюратора могут привести к преждевременному износу изделия.

Средства измерения и индикации, инструмент и принадлежности

Наличие и величина напряжения переменного тока индицируется и измеряется вольтметром. Причиной отсутствия напряжения при работающем генераторе может служить срабатывание автоматических выключателей защиты цепей от перегрузки. В этом случае следует устранить причину перегрузки и нажать кнопку или клавишу сброса соответствующего автоматического выключателя после его остывания.

Измерение напряжения цепи постоянного тока может быть произ-

ведено с помощью универсальных измерительных приборов, предусматривающих режим измерения соответствующей величины напряжения постоянного тока.

Для разрешенного данным руководством пользователю технического обслуживания применяются только универсальные инструменты и принадлежности. Применение специальных приспособлений не требуется. Комплект необходимых инструментов и принадлежностей поставляется в соответствии с разделом «Комплектация».

Упаковка

Генераторные установки помещаются в упаковку в законсервированном для транспортировки и хранения виде (топливо и смазочное масло полностью удалены).

Упаковка имеет средства защиты против попадания на изделие пыли и посторонних мелких частиц.

Упаковочный картон обладает достаточной для погрузки и транспортировки прочностью. Упаковка предусматривает сред-

ства защиты от вибрации, пыли и влажности воздуха до 80%

Комплект документации, помещаемый внутри упаковки с изделием или передаваемый покупателю (заказчику) отдельно: — отметка технического контроля; — эксплуатационная документация; — комплектность упаковки.

Упаковочная маркировка и предупредительные надписи соответствуют ISO 780-1997.

Техническое обслуживание.

Консервация

Перечень операций необходимого технического обслуживания:

- проверка и восстановление уровня масла.
- проверка и замена свечи зажигания.
- обслуживание воздушного фильтра.
- обслуживание топливных фильтров бака и крана подачи бензина.
- проверка утечек бензина и масла.
- замена масла

Внимание!

Аккумуляторная батарея эксплуатируется и обслуживается в соответствии с руководством по эксплуатации ее производителя.

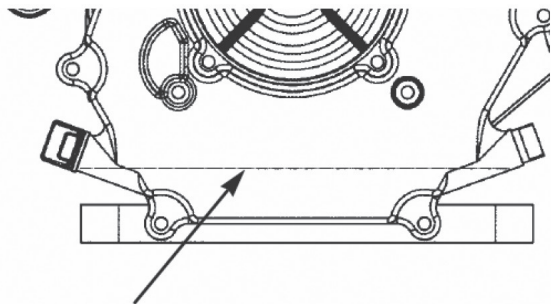
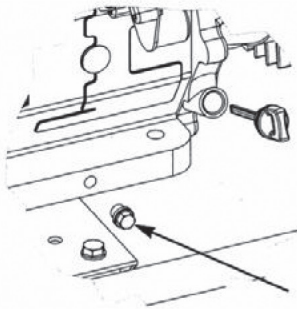

Проверка и восстановление уровня масла

Периодичность проведения: перед каждым запуском или каждые 12 часов работы

1. Вывинтить щуп-пробку из горловины картера, опустить в горловину сухой, чистый щуп и вытянуть его край, смоченный маслом области должен располагаться между отметками минимального и максимального допустимого уровней.
2. Залить в горловину масло до нижнего края заливного отверстия. Проверить уровень масла. Установить и затянуть щуп. Не допускать пролива масла!

Пролитое масло собрать или нейтрализовать.

Проверка и замена свечи питания

1. Периодичность проведения проверки: не реже, чем через каждые 100 часов работы или шесть месяцев.
2. Снять высоковольтный провод и вывинтить свечу из двигателя. использовать свечной ключ 21 мм.
3. Допускается наличие тонкого светло-коричневого налета на поверхностях электродов и керамического изолятора. Допускается небольшое количество темного масляного нагара на торце свечи, обращенном в камеру сгорания при работе. Систематическое появление на электроде и изоляторе большого количества темных отложений свидетельствует о серьезных нарушениях в работе двигателя или несоответствующем качестве применяемых бензина и масла, при обнаружении подобного прекратить эксплуатацию и обратиться в сервисный центр за консультацией и диагностикой. В случае, если установлено, что причиной отложений является неудовлетворительное качество расходных материалов или обнаружены признаки незначительной эрозии электродов, допускается дальнейшая эксплуатация свечи после механической и химической очистки электродов и изолятора
4. Рекомендуется проверить величину межэлектродного зазора, которая должна быть около 0,7 ... 0.8 мм. При существенном отличии измеренной величины зазора указанным требованиям заменить свечу.
5. Свеча заменяется новой того же типа или полным аналогом во

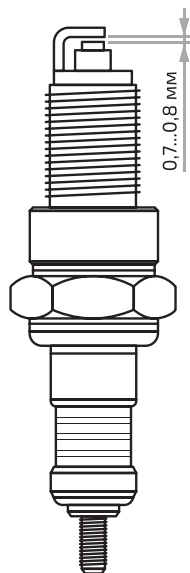

всех случаях обнаружения трещин, сколов, раковин и других дефектов на ее поверхностях, периодическая замена свечи зажигания, независимо от состояния, производится каждые 100 часов, на новую того же типа или полным аналогом.

6. Установить свечу в двигатель, завернув ее до упора от руки, затем затянув ключом на 180° для новой, и на 90° для использованной ранее. Установить высоковольтный провод на центральный электрод свечи.

7. При каждом обслуживании рекомендуется очищать от загрязнений поверхность высоковольтного провода.

8. Демонтировать сетку искрогасителя выпускного отверстия, ослабив хомут крепления. Удалить загрязнения механическим способом. Установить сетку на штатное место, затянуть хомут. При обнаружении повреждений сетку заменить оригинальной.

Обслуживание воздушного фильтра

1. Периодичность обслуживания: не реже, чем каждые 50 часов работы или три месяца. В особых условиях повышенной запыленности увеличение частоты обслуживания определяется в зависимости от конкретной ситуации.
2. Демонтировать крышку. При отделении крышки от корпуса не повредить уплотнение. Снять фильтрующий элемент.
3. Промыть фильтрующий элемент водным раствором любого бытового моющего средства. Промыть элемент в чистой воде и высушить его. Полностью погрузить фильтрующий элемент в применяемое смазочное масло. Аккуратно отжать излишки масла не перекручивая элемент. При наличии излишков масла в фильтрующем элементе возможно появление темного выхлопа в первое после обслуживания время работы.
4. При обнаружении любых дефектов фильтрующий элемент заменить новым оригинальным.
5. Поместить фильтрующий элемент на штатное место. Установить крышку.

Внимание!

Не запускать двигатель с демонтированным воздушным фильтрующим элементом

Обслуживание фильтров системы питания.

Проверка отсутствия утечек систем питания

1. Периодичность проведения: не реже, чем через каждые 100 часов работы или три месяца.
2. Снять крышку бензобака и колпачок крана подачи бензина, стараясь не повредить уплотнения. Слить остатки топлива во вспомогательную емкость
3. Удалить загрязнения с фильтров и промыванием в легком растворителе и продувкой. Высушить фильтры и установить их на место.
4. При обнаружении любых дефектов, фильтрующие элементы заменить новыми оригинальными.

Внимание!

После заправки убедиться в отсутствии утечек топлива из системы питания. Не запускать двигатель с демонтированными топливными фильтрами. Особое внимание обратить на топливный шланг.

Замена масла

Периодичность проведения: каждые 50 часов работы или 6 месяцев, а так же один раз после обкатки через первые 10 часов работы. На прогревом до рабочей температуры двигателя вывинтить пробку для слива масла, поместив под сливным отверстием вспомогательную емкость. После прекращения истечения масла установить пробку на штатное место и затянуть. Залить масло в горловину, удалив щуп, до нижнего края заливного отверстия. Проверить уровень масла.

Внимание!

Не производить самостоятельно промывку системы смазки. В случае возникновения подозрений на повышенный уровень загрязнения обратиться в сервисный центр.

Консервация генератора

1. Консервация проводится во всех случаях, когда предполагается перерыв в использовании генератора в течение 3-х месяцев и более. Одновременно с консервацией провести техническое обслуживание, предусмотренное разделом «Требования к транспортировке и хранению».
2. Удалить или полностью выработать имеющуюся в баке топливную смесь. Слив производить, сняв колпачок крана подачи топлива.
3. Слить топливо из поплавковой камеры карбюратора, вывинтив пробку. После слива установить пробку на место и затянуть.

4. В модификациях, в которых отсутствует винт слива, бензин сливать, вывинтив болт крепления поплавковой камеры, придерживая камеру.
5. Вывинтить свечу зажигания, залить в камеру сгорания 2 мл смазочного масла, провернуть стартер, установить свечу на штатное место, присоединить высоковольтный провод.
6. Залить 50–100 мл смазочного масла в топливный бак и равномерно распределить его внутри, наклоняя генератор.
7. Рекомендуется нанести на поверхности корпусных и несущих деталей генератора консервирующую смазку любого типа, специально предназначенную для подобных целей.
8. Хранить законсервированный генератор следует в заводской или аналогичной упаковке с соблюдением требований данного руководства.

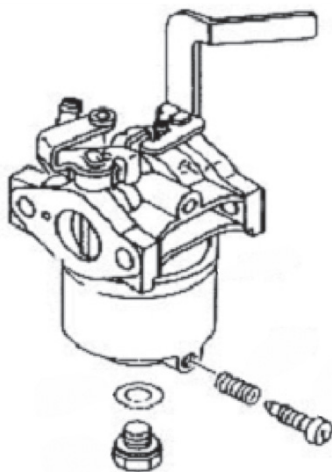

9. Перед использованием генератора после длительного хранения провести техническое обслуживание, предусмотренное разделом «Требования к транспортировке и хранению», и промыть бак чистым бензи-

ном АИ–92. По мере истечения соответствующих календарных сроков ТО производить в соответствии с графиком проведения необходимого планового ТО при нормальных условиях.

График проведения необходимого планового ТО при нормальных условиях

Внимание!

Корректировка графика планового технического обслуживания, а также проверок производится пользователем в случае эксплуатации изделия в условиях и режимах, отличных от нормированных данным руководством, на основании особых рекомендаций, разрабатываемых предприятием-изготовителем в каждом конкретном случае по согласованному с сервисным центром запросу.

Периодичность проведения ТО определяется в часах работы или календарным сроком в зависимости от очередности истечения отдельно для каждого вида ТО.

Допускается проведение планового ТО до истечения установленных максимальных сроков с сохранением периодичности последующих мероприятий.

Обеспечение требований безопасности

Обеспечение общих требований безопасности и работоспособности

1. Генератор должен быть установлен вне закрытых помещений в месте, где предусмотрена защита от атмосферных осадков и воздействия прямого солнечного света.

Внимание!

Эксплуатация генератора в замкнутых помещениях категорически запрещается

из-за токсичности продуктов выхлопа.

2. В качестве опоры для установки следует использовать твердую неподвижную горизонтальную поверхность без возвышений, удовлетворяющую также требованиям безопасности. При установке необходимо обеспечить наличие свободного пространства не менее 1–го метра с каждой стороны генератора для свободной циркуляции воздуха и исключения теплопе-

редачи от генератора к окружающим предметам, включая противозумовые экраны. Особое внимание обратить на отсутствие со стороны выпускного отверстия глушителя предметов, повреждаемых или способных стать источниками опасности при перегреве от горячего выхлопа. Исключить возможность попадания любых предметов или загрязнений на вентиляционные отверстия системы охлаждения работающего генератора.

3. Параметры окружающей среды должны удовлетворять установленным нормам.
4. Следует исключить доступ к генератору со стороны детей и посторонних лиц, а также людей, не знакомых с правилами эксплуатации и безопасности.
5. Не ремонтировать неисправный генератор самостоятельно.
6. Хранить бензин и смазочное масло следует в специальных канистрах. При заправке избегать попадания бензина и масла на любые части тела, не вдыхать пары бензина. В случае перелива или утечек топлива при заправке пролитое топливо следует собрать или нейтрализовать. После заправки плотно закрыть крышку бака и убедиться в отсутствии утечек из бензиновой системы питания.
7. Не допускается эксплуатация генератора при утечках масла из системы смазки. При заполнении системы смазки не допускать перелива. Пролитое масло собрать

или нейтрализовать. После каждого обслуживания системы смазки убедиться в отсутствии утечек при работе генератора.

Обеспечение требований пожарной безопасности

1. Исключить появление вблизи генератора источников пламени и тлеющего горения. Не курить около генератора!
2. Не хранить вблизи генератора взрывоопасные, легковоспламеняющиеся и горючие материалы.
3. Не размещать и не эксплуатировать генератор во взрывоопасной среде.
4. Обеспечить оперативную доступность первичных средств пожаротушения около места установки генератора.

Обеспечение требований электробезопасности

1. Изделие относится к автономным передвижным источникам питания электроэнергией. Его конструкция предусматривает подключение только электроприемников, относящихся к классу переносных, которые могут находиться в руках пользователя при эксплуатации.
2. Электрическая сеть подключения потребителей относится к системе с изолированной нейтралью (IT), предусматривающей защитное заземление открытых электропроводящих частей корпуса.

3. Защитное заземление должно иметь сопротивление не более 4–х Ом. Практически это требование может быть реализовано следующими способами:

- Подключение к помещенным во влажные слои грунта предметам из оцинкованной стали, стали без покрытия или меди, размеры которых могут быть:
- стержень диаметром 15 мм и длиной 1.5 м. лист 1/15 м:
- Подключение к находящимся в земле объектам, кроме трубопроводов горючих и взрывоопасных сред.
- подключение к существующему контуру защитного заземления

4. Конструкция генератора не предусматривает подключение к сетям с глухозаземленной нейтралью, используемым для стационарных электроустановок.

5. При эксплуатации газовой системы питания соблюдать требования правил пожарной безопасности ППБ 01-03, а так же указания по безопасности руководства по эксплуатации используемых газовых баллонов.

Внимание!

Конструкция генератора не допускает подключение к сетям магистрального газового снабжения.

6. Подключение газового шланга высокого давления к бытовому газовому баллону производить в строгом соответствии с руководством по эксплуата-

ции применяемого баллона. После подключения проверить отсутствие утечки газа в месте подключения.

7. Подключаемые потребители должны иметь:

- Проводник защитного заземления, проходящий в кабеле подключения, при наличии открытых электропроводящих частей корпуса;
- Двойную изоляцию частей проводящего корпуса при отсутствии проводника заземления в кабеле подключения;
- собственный заземляющий проводник, независимо подключенный к существующему заземлителю, при наличии открытых электропроводящих частей корпуса и отсутствии проводника заземления в кабеле подключения.

8. В качестве мер дополнительной безопасности рекомендуется применять вилки и удлинители с УЗО (ВДТ) на 30 м .

9. Во время работы генератора его клемма защитного заземления должна быть постоянно подключена к заземлителю

10. Не подключать генератор к любым другим источникам электропитания переменного тока. Цепь постоянного тока предназначена для заряда кислотных автомобильных аккумуляторов с номинальным напряжением 12 В.

Требования к транспортировке и хранению

При погрузке и транспортировке следует полностью исключить возможность механических повреждений и любых перемещений изделий, положение упаковки должно соответствовать предупредительным обозначениям.

Хранение генераторов допускается в любом чистом, сухом помещении при предотвращении воз-

можности попадания на изделие агрессивной среды и прямого солнечного света, температуре воздуха от 0 до +40°C и влажности воздуха до 80%. Изделие должно храниться в заводской упаковке. Гарантийный срок хранения масляных уплотнений не менее 6-ти месяцев при нормальных условиях хранения и транспортировки

Функциональная схема

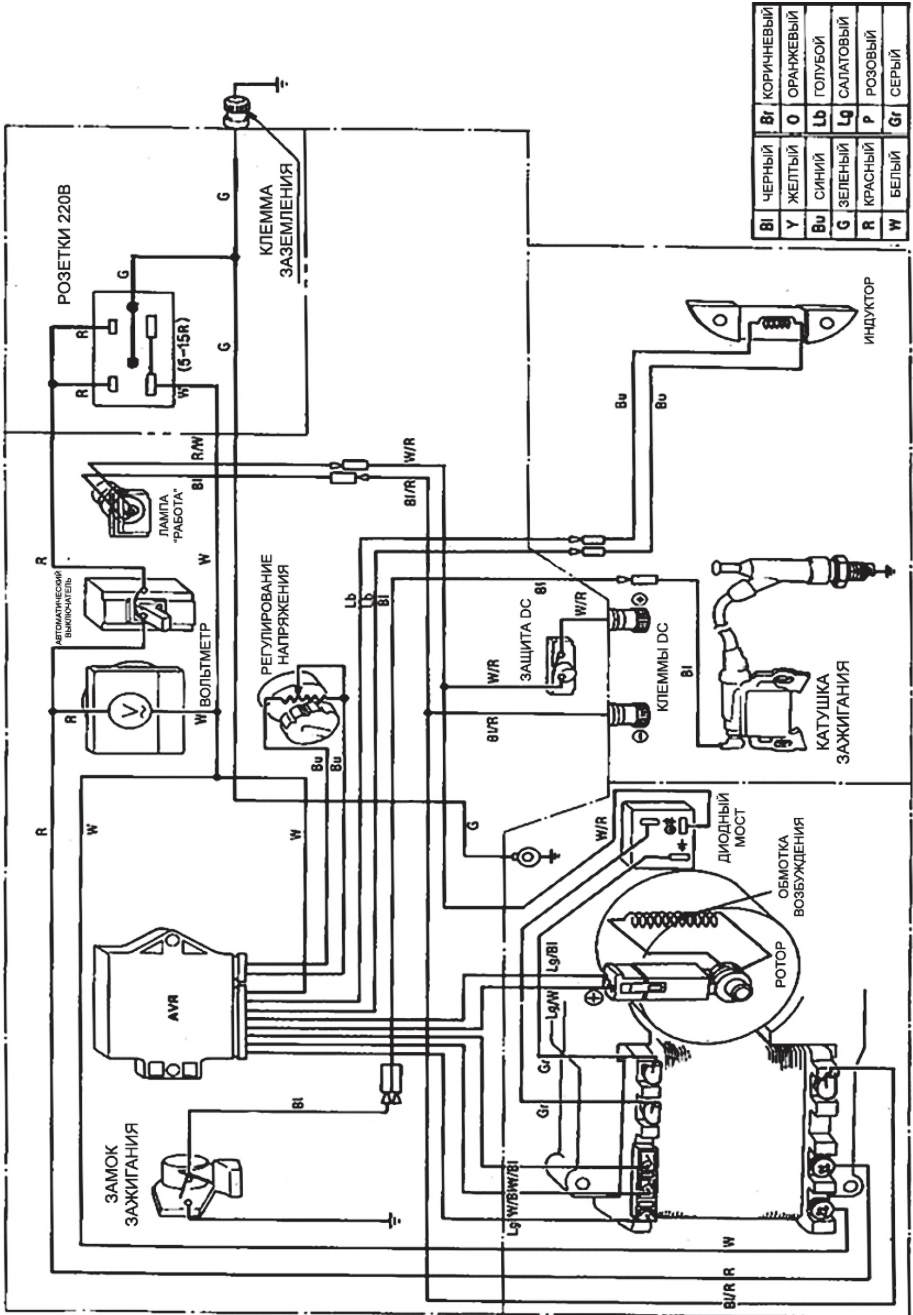

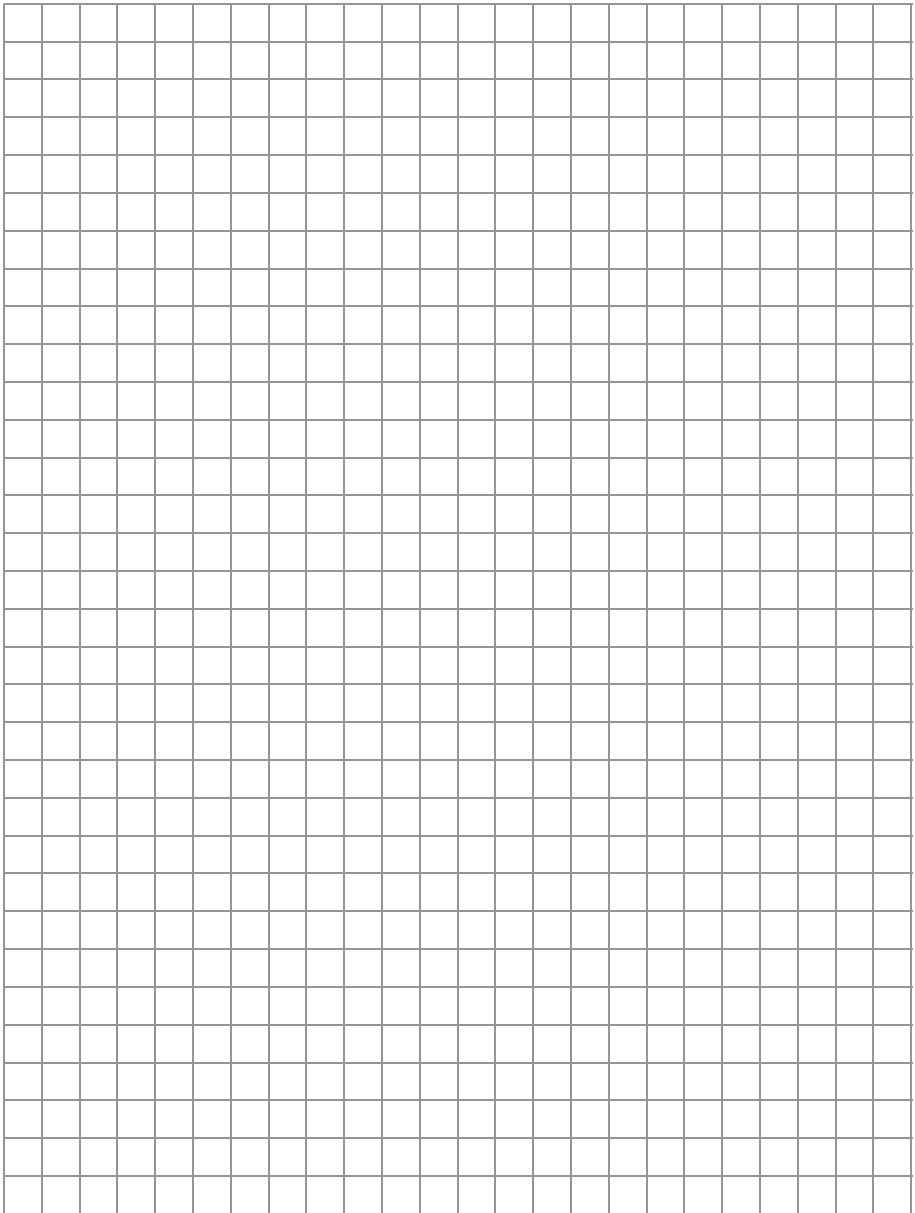

Адреса сервисных центров

Москва

г. Котельники, Яничкин проезд, д. 3

+7 (499) 703-20-72

Санкт-Петербург

п. Шушары, Новгородский проспект, д. 25, корп. 3
(вход под вывеской «ВсеИнструменты.ру»)

+7 (812) 309-53-93 доб. 608

Информация об актуальных сервисных центрах
в регионах размещена на сайте
www.vseinstrumenti.ru

Гарантийный талон

GIGANT

№ _____

Гарантийный талон является документом, дающим право на гарантийное обслуживание приобретенного инструмента. Гарантия на проданное изделие подразумевает под собой его бесплатный ремонт либо замену на аналогичное изделие в случае невозможности ремонта в течение гарантийного срока. Гарантия покрывает расходы на работу по гарантийному ремонту и на стоимость запасных частей. Стоимость почтовых отправлений, страховки и отгрузки изделий для ремонта не входит в гарантийные обязательства. В случае утери гарантийного талона владелец лишается права на гарантийное обслуживание.

Для получения дополнительной информации вы можете посетить сайт www.vseinstrumenti.ru.

Гарантия 12 месяцев

1. На данное изделие распространяется гарантийный срок 12 месяцев со дня продажи через сеть фирменных магазинов.
2. В целях определения причин отказа и/или характера повреждений изделия производится техническая экспертиза в сроки, установленные законодательством. По результатам экспертизы принимается решение о возможности восстановления изделия или необходимости его замены.
3. Гарантия распространяется на все поломки, которые делают невозможным дальнейшее использование изделия и вызваны дефектами изготовителя, материала или конструкции.

Гарантийный ремонт осуществляется при соблюдении следующих условий.

- Имеется в наличии товарный или кассовый чек и гарантийный талон с указанием в нем даты продажи, подписи покупателя, штампа торгового предприятия.
- Предоставляется неисправное изделие в чистом виде.

Гарантийный ремонт производится только в течение срока, указанного в данном гарантийном талоне.

Гарантия не распространяется на следующие случаи.

- На изделия со следами несанкционированного вмешательства в конструкцию, осуществленного лицами без специального разрешения на проведение ремонтных работ.
- Естественный износ.
- Несоблюдение мер безопасности.
- Несоблюдение рекомендаций по техническому обслуживанию.
- Неправильное использование или грубое обращение.
- Наличие внутри изделия пыли, мелкодисперсных веществ, жидкостей, насекомых, посторонних предметов.
- Повреждение узлов и/или деталей вследствие несоблюдения правил транспортировки и/или хранения.
- Обнаружение следов применения масла и смазок, не соответствующих руководству по эксплуатации.

С правилами эксплуатации и условиями гарантии ознакомлен. Претензий к комплектации и внешнему виду не имею.
Изготовитель оставляет за собой право на внесение изменений в конструкцию, дизайн и комплектацию изделия

.....
Ф. И. О. покупателя

.....
подпись покупателя

Штамп торговой организации

Без штампа или печати торговой организации гарантийный талон не действителен!

ОТРЫВНОЙ ТАЛОН № 1 _____

Дата приема _____

Дата выдачи _____

Номер заказ-наряда _____

Мастер _____

1

ОТРЫВНОЙ ТАЛОН № 2 _____

Дата приема _____

Дата выдачи _____

Номер заказ-наряда _____

Мастер _____

2

ОТРЫВНОЙ ТАЛОН № 3 _____

Дата приема _____

Дата выдачи _____

Номер заказ-наряда _____

Мастер _____

3

Вы можете заказать
инструмент марки
Gigant на сайте
www.vseinstrumenti.ru

8 800 333-83-28



Производитель

LUTIAN MACHINERY CO., LTD

Правообладатель и импортер ТМ Gigant

ООО «ВсеИнструменты.ру», 109451, Россия,
г. Москва, ул. Братиславская, д. 16, корп. 1, пом. 3
8-800-550-37-70

Произведено в Китае