

Haier

Моющий беспроводной пылесос

Инструкция по эксплуатации

Модель HWND Q1



Содержание

Важные инструкции по технике безопасности	1
Схема расположения деталей	5
Комплектация	7
Установка рукоятки	8
Инструкции по зарядке	9
Инструкции по эксплуатации	10
Техническое обслуживание	16
Поиск и устранение неисправностей	20
Технические характеристики	22
Служба поддержки	23
Гарантийные условия	24

Благодарим за покупку данного оборудования. Для обеспечения надлежащей эксплуатации прибора внимательно ознакомьтесь с данной инструкцией по эксплуатации. Сохраните данную инструкцию для использования в будущем.

Важные инструкции по технике безопасности

Во избежание случайных травм в результате поражения электрическим током или пожара, вызванных неправильным использованием, пожалуйста, внимательно прочтите данную инструкцию по эксплуатации перед использованием и храните ее надлежащим образом.

Данное устройство предназначено только для домашнего использования и не должно применяться на улице, в коммерческих или промышленных условиях.

- Устройство не предназначено для использования лицами (включая детей) с пониженными физическими, сенсорными или умственными способностями или при отсутствии у них жизненного опыта или знаний, если они не находятся под присмотром и не проинструктированы о безопасной и правильной эксплуатации лицом, ответственным за их безопасность.
- Детям не разрешается управлять устройством или использовать его в качестве игрушки. Также при использовании устройства следует соблюдать осторожность, если рядом находятся дети, домашние животные или растения.
- Детям запрещено чистить или обслуживать устройство, находясь без присмотра.
- Пластиковая пленка, используемая для упаковки устройства, может представлять опасность удушья, поэтому ее следует хранить подальше от детей.
- Во избежание поражения электрическим током не прикасайтесь к розетке, адаптеру питания или экрану мокрыми руками.
- Держите вентиляционные отверстия и движущиеся части устройства подальше от волос, свободной одежды, пальцев и других частей тела. Не направляйте всасывающее отверстие, удлинительную штангу или другие аксессуары основного блока в глаза, уши или в рот.
- Не вставляйте металлические опилки, булавки, железные провода и другие предметы в зазор устройства во избежание травм от поражения электрическим током.
- Если устройство не используется в течение длительного времени, отключите питание и отсоедините зарядную док-станцию, чтобы избежать возникновения пожара, вызванного утечкой тока.
- В случае утечки тока, чрезмерно высокой температуры двигателя или ненормального шума, перегрева корпуса или специфического запаха во время использования устройства, немедленно прекратите использование устройства и обратитесь за помощью к специалистам по послепродажному обслуживанию.
- После использования данного устройства своевременно очищайте бак для грязной воды, чтобы вентиляционный канал не был забит мусором для предотвращения снижения силы всасывания и нагрева двигателя из-за засорения, что повлияет на срок службы устройства.
- После использования храните устройства в сухом месте. Влажная среда повлияет на изоляцию и срок службы устройства.
- Основной блок, щетка для пола и зарядная док-станция данного устройства могут быть включены. Не погружайте их в жидкость, чтобы избежать поломки устройства.
- Не перекрывайте воздухозаборное и выпускное отверстия во избежание перегрева устройства. Не используйте устройство, если всасывающее отверстие заблокировано. Пожалуйста, своевременно удаляйте пыль, вату, волосы и другие предметы, так как они могут стать причиной снижения мощности всасывания.
- Не используйте данное устройство без установленных компонентов и работайте с устройством от кабеля питания.
- Не поджигайте данное устройство во избежание пожара или взрыва. Перед утилизацией устройства извлеките из него аккумулятор.

Зарядка

- Не заряжайте данное устройство вне помещений. Данное устройство можно использовать только с зарядной док-станцией и адаптером питания, входящими в комплект устройства. Использование зарядных док-станций других типов может привести к повреждению аккумулятора или к экстремальным последствиям.
- Следуйте инструкциям по зарядке. Не заряжайте устройство при температурах вне диапазона, указанного в инструкции. Неправильная зарядка или зарядка сверх указанного диапазона может привести к повреждению аккумулятора и увеличить риск возгорания.
- Поврежденные кабели питания должны быть заменены специальными кабелями или специальными компонентами, приобретенными у производителя или в отделе технического обслуживания.
- При отключении кабеля питания от розетки, держите кабель за вилку.
- Если устройство не используется в течение длительного времени, выключите питание и отсоедините зарядную док-станцию от розетки.

Область применения устройства

- Заряжайте и используйте данное устройство при температуре 5-40 °С.
- Данное устройство предназначено для полов с твердым покрытием в помещениях, включая вощеные полы, каменные полы, резиновые полы, мраморные полы, гранитные полы, бетонно-мозаичные полы, полы из массива дерева, композитные полы, бамбуковые полы и полы из различного вида плитки, включая зеркальную плитку, керамическую плитку и другие плоские поверхности. Если данное устройство используется на неровной поверхности, оптимальный эффект от использования может быть нарушен.
- Не используйте данное устройство для уборки легковоспламеняющихся, токсичных, вредных и высоколетучих жидкостей и других химически опасных жидкостей, такие как бензин, керосин, краска, духи, хлорный отбеливатель, аммиачная вода и средство для чистки дренажных труб, а также не используйте данное устройство в местах, где могут находиться легковоспламеняющиеся или горячие жидкости. В противном случае возможно короткое замыкание или взрыв устройства.
- Не используйте данное устройство для уборки высокотемпературных веществ (непотушенных окурков, шлака или горячей золы и т.д.), сверхмелких веществ (извести, цемента, древесной пыли, гипсового порошка, золы, угольного порошка и т.д.), опасных жидкостей (растворителей, средств для удаления накипи и т.д.), химических веществ (кислотных веществ, моющих средств и т.д.), а также других веществ с неопределенными физическими характеристиками, поскольку они могут привести к возникновению пожара или взрыву.
- Не используйте данное устройство для уборки дымящихся или горящих предметов, таких как сажа, горящие окурки или спички. Не используйте устройство для уборки тонера и т.п., используемого внутри лазерных принтеров и копировальных аппаратов, так как эти вещества могут привести к возгоранию или взрыву.
- Не используйте данное устройство для уборки острых или твердых предметов, таких как осколки стекла, мелкие игрушки, булавки, бумажные зажимы, камни, штукатурку, шурупы и монеты, чтобы избежать повреждения устройства.
- Не используйте данное устройство для удаления пятен консистентной смазки, веществ с высокой вязкостью или сильноокрашающих веществ, например, обувного лака, красок и пигментов, чтобы избежать повреждения устройства.
- Не используйте данное устройство для уборки пенных жидкостей, чтобы не повредить двигатель.

Моющее средство

- Используйте моющее средство, произведенное производителем, одобренным Компанией, и храните моющее средство в недоступном для детей месте.
- Используйте моющее средство в соответствии с инструкцией по эксплуатации. Если добавлено большое количество моющего средства, это может привести к возникновению опасности из-за чрезмерного проникновения пены в двигатель во время использования.
- Если моющее средство случайно попало в глаза, немедленно промойте их чистой водой. При случайном проглатывании, немедленно обратитесь за медицинской помощью.
- При обращении со сточными водами и чистящими растворами соблюдайте местные правила по защите окружающей среды.

Устройство

- Используйте устройство в строгом соответствии с инструкциями, приведенными в данном руководстве. Используйте только аксессуары, рекомендованные компанией Haier.
- Не модифицируйте и не ремонтируйте данное устройство, кроме случаев, описанных в инструкции по эксплуатации и техническому обслуживанию. Устройство должно обслуживаться только квалифицированным персоналом с использованием только оригинальных запасных частей.
- Правильное номинальное напряжение указано на заводской табличке. Если используемый адаптер питания не соответствует данному устройству, это может привести к повреждению устройства или даже к получению травмы.
- При уборке рядом с лестницами большое внимание должно быть уделено предотвращению риска падения.
- Не трясайте и не подвергайте данное устройство ударным нагрузкам. Держите устройство в вертикальном положении во время переноски, чтобы предотвратить попадание грязной воды в двигатель.
- Прежде чем поднимать или перемещать данное устройство, убедитесь, что питание устройства отключено. Если при переноске данного устройства, пальцы находятся рядом с выключателем или выключатель остается во включенном положении, может произойти несчастный случай. Для предотвращения риска спотыкания, после завершения работы устройство следует поставить к стене.
- Во время чистки и обслуживания отсоедините штекер, выключите основной блок и снимите вращающуюся щетку, чтобы избежать травм, вызванных вращающейся щеткой. Не используйте данное устройство, если вращающаяся щетка, бак для чистой воды, бак для грязной воды и фильтрующий элемент не установлены должным образом.
- Если устройство не может нормально работать из-за падения, использования вне помещения или попадания воды, не следует продолжать использовать его или пытаться отремонтировать. Рекомендуется обратиться в отдел послепродажного обслуживания для ремонта.

Аккумулятор

- Не замыкайте выходную клемму аккумуляторного блока.
- Не заряжайте, не разбирайте, не нагревайте (выше 60 °C) и не сжигайте отработанный аккумулятор.
- Не подвергайте данное устройство воздействию пламени или высоких температур, так как воздействие пламени или температуры выше 130 °C может привести к взрыву.
- Не используйте поврежденные или модифицированные аккумуляторы. Использование поврежденных или модифицированных аккумуляторов может привести к непредвиденным последствиям, пожару, взрыву или получению травм.

- В случае приложения чрезмерного усилия, из аккумулятора может быть выделена жидкость, которая может вызвать раздражение или ожоги. Пожалуйста, избегайте контакта с выделенной жидкостью. В случае случайного контакта промойте пораженные участки водой. При попадании жидкости в глаза немедленно обратитесь за медицинской помощью.
- Храните аккумулятор в недоступном для детей месте. Сдавайте аккумулятор в профессиональную организацию по переработке, а не утилизируйте его по собственному желанию. Не берите аккумулятор в рот. При случайном проглатывании, срочно обратитесь за медицинской помощью.
- Замена аккумулятора данного устройства может производиться только квалифицированными техническими специалистами или персоналом по послепродажному обслуживанию.

Схема расположения деталей

а. Зарядная док-станция

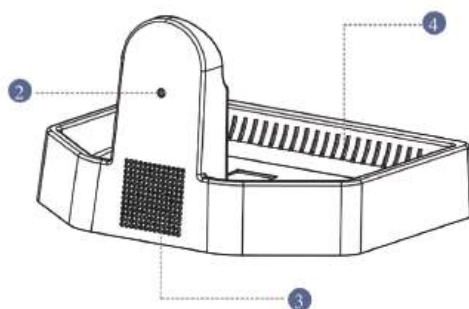

1. Проводящий контакт для зарядки
2. Разъем для зарядки
3. Воздухозаборник
4. Воздуховыпускное отверстие

в. Вертикальный пылесос

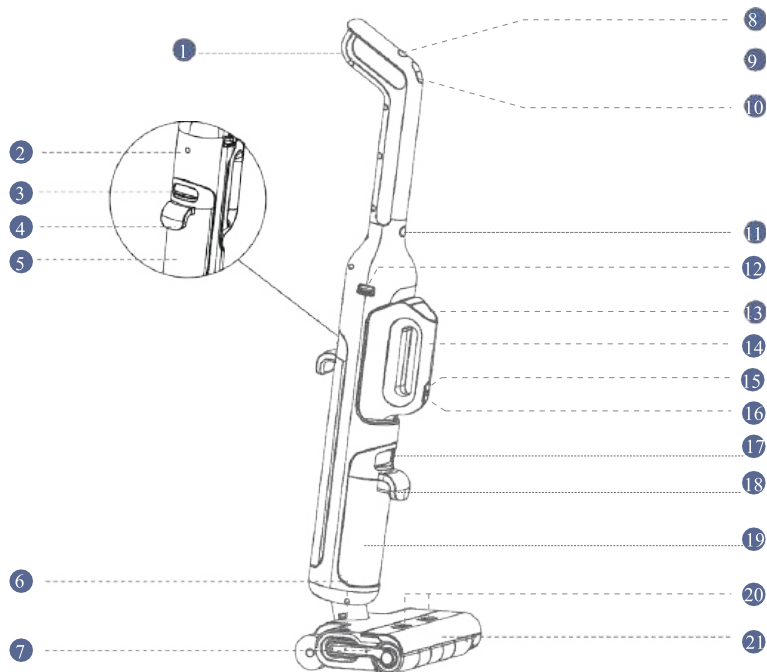

- | | | |
|--|---|--|
| 1. Рукоятка | 9. Кнопка выбора режима | 16. Кнопка включения питания портативного пылесоса |
| 2. Кнопка отключения звука | 10. Кнопка включения питания | 17. Кнопка открытия бака для грязной воды |
| 3. Кнопка открытия бака для чистой воды | 11. Кнопка отсоединения рукоятки | 18. Рукоятка бака для грязной воды |
| 4. Рукоятка бака для чистой воды | 12. Кнопка для отсоединения портативного пылесоса | 19. Бак для грязной воды |
| 5. Бак для чистой воды | 13. Экран дисплея | 20. Кнопка высвобождения крышки вращающейся щетки |
| 6. Кнопка отсоединения вращающейся щетки | 14. Портативный пылесос | 21. Крышка вращающейся щетки |
| 7. Вращающаяся щетка | 15. Кнопка фиксации портативного пылесоса | |
| 8. Кнопка очистки | | |

Комплектация



Корпус



Рукоятка



Запасной
фильтрующий
элемент



Фильтр



Хранилище
насадок



Плоская
насадка



Пылесборник
в сборе



Всасывающая
насадка
для диванов



Щетка для
очистки



Зарядная док-
станция



Блок питания

Установка рукоятки

- Вставьте конец рукоятки в отверстие на верхней части корпуса в направлении, показанном на рисунке. Установка завершена, если слышен звук щелчка.
- Чтобы снять рукоятку, нажмите и удерживайте кнопку высвобождения рукоятки и одновременно потяните рукоятку вверх.

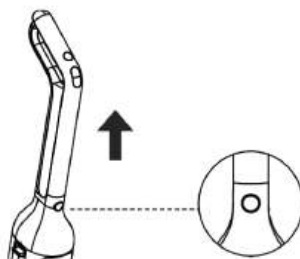
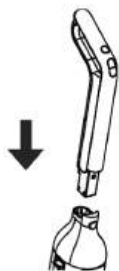

Инструкции по зарядке

- Поместите зарядную док-станцию на горизонтальную плоскость у стены, подключите док-станцию к блоку питания и вставьте блок питания в розетку. При первом использовании полностью зарядите устройство.
- Поместите устройство на зарядную док-станцию, чтобы перейти в режим зарядки, при этом индикатор на экране дисплея начнет мигать. Если отображается 100%, это означает, что зарядка завершена.

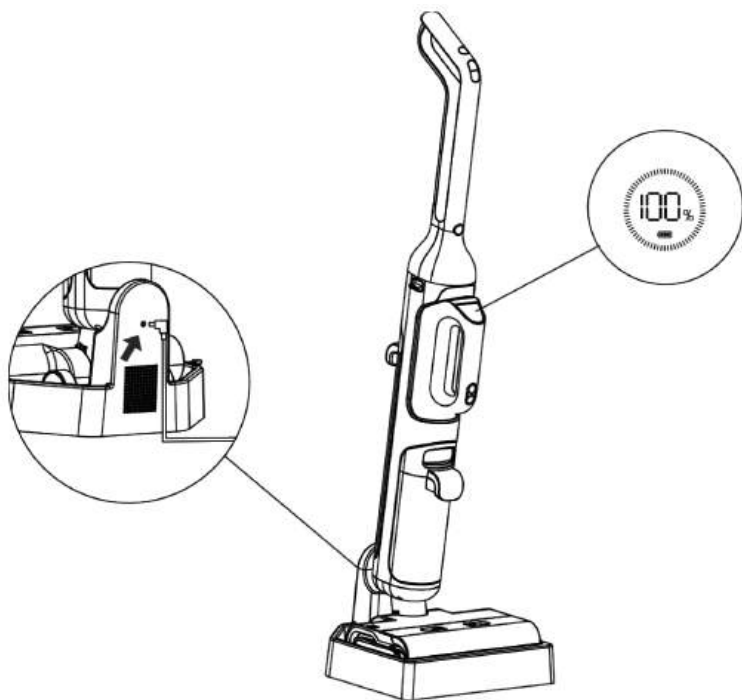

Советы:

- Устройство переходит в спящий режим, если оно не работает в течение 2 часов после полной зарядки.
- Чтобы продлить срок службы аккумулятора, при длительной непрерывной работе устройство автоматически охлаждает аккумулятор перед зарядкой.

Инструкции по эксплуатации

Выбор режима

При включении устройства по умолчанию устанавливается режим интеллектуальной очистки. При нажатии кнопки без удержания происходит переключение между интеллектуальным режимом очистки, интеллектуальным режимом всасывания, режимом стандартной очистки и режимом мощной очистки.



Интеллектуальный режим очистки

Интеллектуальный режим очистки

В процессе уборки мощность всасывания и объем распыляемой воды будут автоматически регулироваться в зависимости от степени загрязненности поверхности.



Интеллектуальное всасывание

Интеллектуальный режим всасывания

Во время уборки мощность всасывания автоматически регулируется в зависимости от степени загрязнения поверхности, при этом распыление воды не производится.



Стандартная очистка

Режим стандартной очистки

В процессе уборки производится очистка со стандартной мощностью всасывания и распылением стандартного объема воды.



Мощная очистка

Режим мощной очистки

В процессе уборки происходит очистка с сильным всасыванием и распылением большого объема воды.

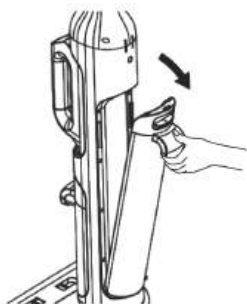

Использование пылесоса для сухой и влажной уборки различных поверхностей

- **Наполнение бака для чистой воды:** нажмите кнопку открытия бака для чистой воды и потяните бак для чистой воды наружу, чтобы снять его. Откройте верхнюю крышку бака для чистой воды и залейте достаточное количество чистой воды. Затем установите бак для чистой воды обратно в корпус устройства. Установка завершена, если слышен звук щелчка.



При использовании устройства в регионах с жесткой водопроводной водой, рекомендуется использование фильтрованной воды для продления срока службы устройства

Советы:

- Если требуется глубокая очистка, рекомендуется каждый раз наливать около 10 мл моющего средства в полный бак с чистой водой, и слегка встряхивать для равномерного использования.
- Начало уборки: слегка надавите на щетку для пола и наклоните корпус. Нажмите на  кнопку, не удерживая, чтобы начать уборку. В зависимости от требований к уборке, кратким нажатием на кнопку  можно переключиться между интеллектуальным режимом очистки — интеллектуальным режимом всасывания — стандартным режимом очистки — режимом мощной очистки. Включите устройство и подтолкните его вперед, чтобы начать уборку пола.

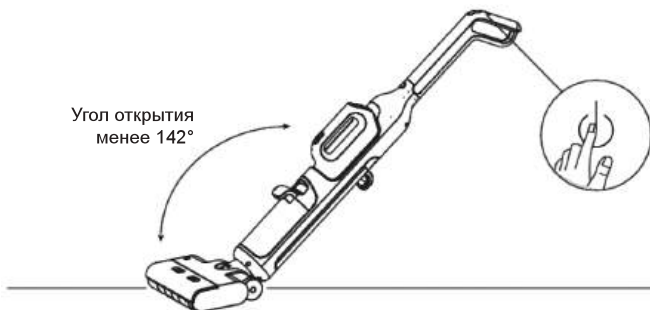

Советы:

- Не используйте устройство для всасывания пенной жидкости.
- Когда корпус находится в вертикальном положении при рабочих условиях, устройство приостанавливает работу.
- Устройство предназначено только для очистки твердых поверхностей, таких как полы, мрамор и плитка.
- Не наклоняйте корпус более чем на 142° во избежание проливания воды из бака для грязной воды.
- Во время работы устройства, не поднимайте, не перемещайте, не надавливайте горизонтально и не наклоняйте корпус, чтобы грязная вода не попала в двигатель.
- **Извлечение бака для грязной воды:** нажмите на кнопку для открытия бака для грязной воды и потяните бак для грязной воды наружу для его извлечения. Потяните крышку бака для грязной воды вверх и вылейте грязную воду. После промывки бака для грязной воды установите бак обратно в корпус. Установка завершена, если слышен звук щелчка.

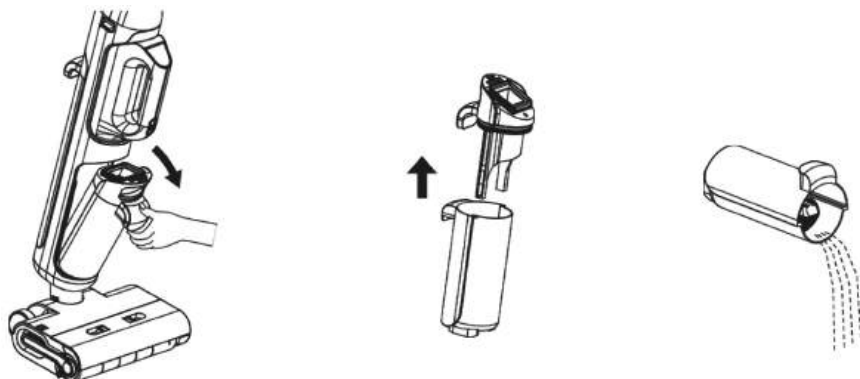

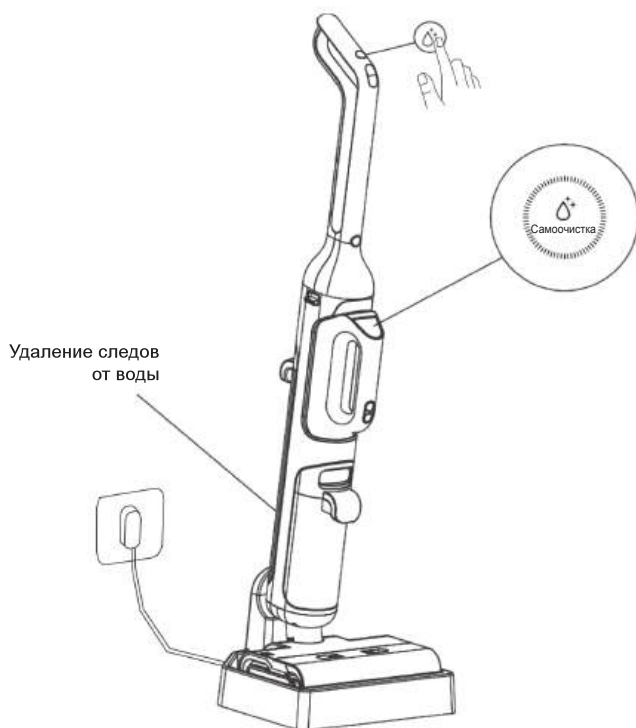

Очистка одним нажатием

- * Функция очистки может использоваться только в том случае, если аккумулятор заряжен более чем на 20%.
1. После очистки верните моторную часть на базу и убедитесь в наличии достаточного количества воды в баке для чистой воды.
 2. Чтобы начать очистку, нажмите, не удерживая, на кнопку очистки на верхней части рукоятки.
 3. После завершения очистки, своевременно очистите бак для грязной воды. Если на док-станции остались пятна, своевременно удалите их.



Использование портативного пылесоса

1. Нажмите на кнопку для отсоединения портативного пылесоса и извлеките портативный пылесос.
2. Установите пылесборник в сборе и необходимые принадлежности, как показано на рисунке. Установка завершена, если слышен звук щелчка.
3. Нажмите на кнопку , не удерживая, чтобы начать уборку. В зависимости от требований к уборке, кратковременным нажатием кнопки  можно переключить режимы портативного пылесоса между стандартным режимом, режимом сильного всасывания и режимом для удаления шерсти домашних животных.

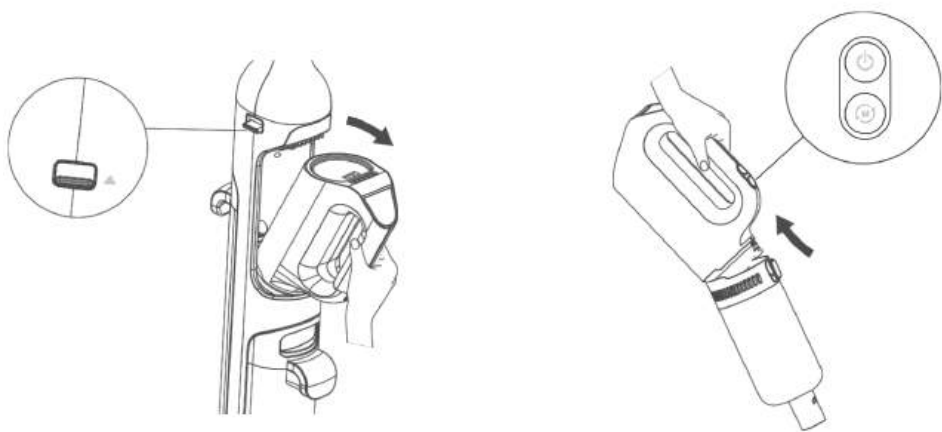

Использование портативного пылесоса

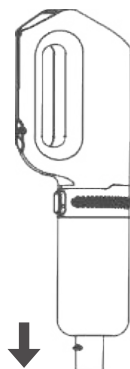

Использование хранилища

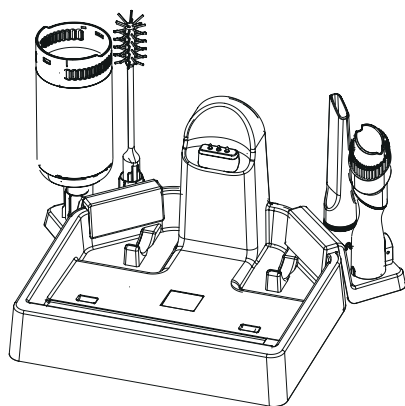

Область применения

1. Плоская насадка: подходит для уборки пыли в небольших щелях, таких как углы дверей и окон, углы стен и лестниц.
2. Всасывающая насадка для диванов: подходит для уборки пыли в щелях в труднодоступных зонах диванов и кроватей.

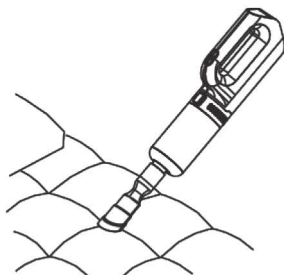
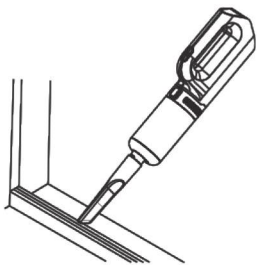

Техническое обслуживание

Меры предосторожности:

- Перед очисткой выключите питание устройства и соблюдайте осторожность, чтобы случайно не нажать на кнопку включения питания.
- При необходимости замените компоненты на указанные оригинальным производителем, чтобы избежать повреждения устройства.
- Если устройство не используется в течение длительного времени, полностью зарядите его, отсоедините адаптер питания и поместите его в сухое и прохладное место. Не оставляйте устройство под прямыми солнечными лучами или во влажной среде. Заряжайте аккумулятор с помощью зарядной док-станции, входящей в комплект поставки, каждые 3 месяца, чтобы избежать повреждения аккумулятора из-за чрезмерного разряда.

Очистите бак для грязной воды и фильтрующий элемент

- * Рекомендуется очищать бак для грязной воды после каждого использования.
1. Нажмите на кнопку открытия бака для грязной воды, чтобы снять его с корпуса устройства.
 2. Выньте фильтрующий элемент из крышки бака для грязной воды, потяните крышку бака для грязной воды вверх и вылейте грязную воду.

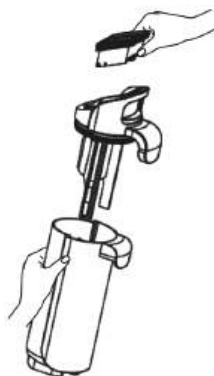
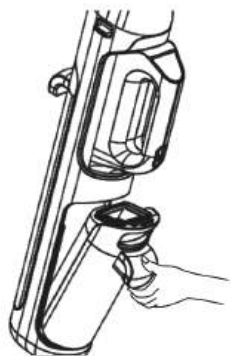

3. Промойте бак для грязной воды и крышку бака чистой водой, а также почистите внутренние стенки бака для грязной воды подходящей щеткой.
4. После очистки закройте крышку бака для грязной воды и установите бак для грязной воды обратно в корпус. Установка завершена, если слышен звук щелчка.

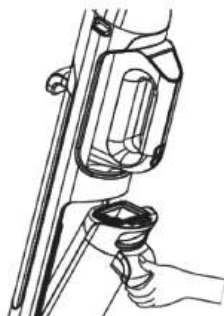

Предложение: после каждого использования устройства фильтр следует очищать и просушивать, чтобы сохранить в чистоте и порядке.

Очистка труб и датчиков

Снимите бак для грязной воды и протрите грязь в трубе и на датчике влажной тряпкой перед использованием.



Очистка вращающейся щетки в сборе

* Выполняйте очистку по мере необходимости.

1. Нажмите на кнопку фиксации крышки вращающейся щетки внутрь, чтобы снять крышку вращающейся щетки. Нажмите на кнопку открытия вращающейся щетки, чтобы рукоятка поднялась, и потяните рукоятку вверх, чтобы вынуть вращающуюся щетку.

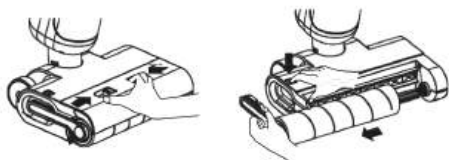

2. Используйте подходящую щетку для очистки от волос и мусора, налипших на вращающуюся щетку и крышке вращающейся щетки. Промойте вращающуюся щетку чистой водой и используйте ее после полного высыхания.

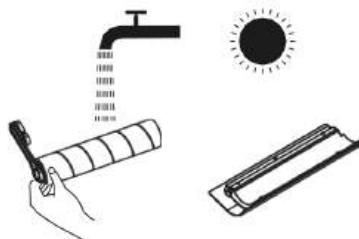

3. Протрите пыль и грязь на всасывающем отверстии сухой тряпкой или влажным бумажным полотенцем. Не мойте щетку для пола водой.

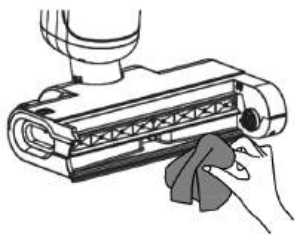

4. После очистки установите крышку вращающейся щетки и саму вращающуюся щетку обратно в корпус напольной щетки. Установка завершена, если слышен звук щелчка.

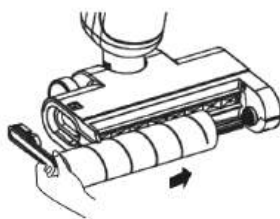

Очистка пылесборника в сборе

* Рекомендуется очищать пылесборник после каждого использования.

1. Нажмите на кнопку открытия пылесборника, чтобы извлечь его.

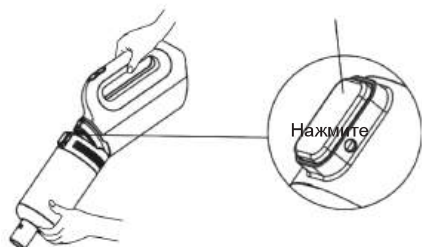

2. Извлеките фильтрующий элемент в сборе из пылесборника и опорожните пылесборник.

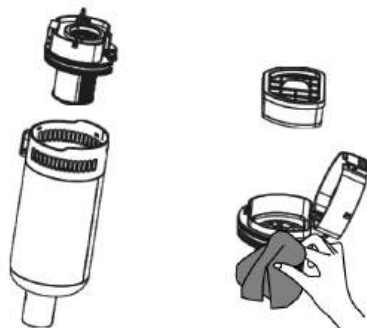

Примечание: не мойте пылесборник в сборе, поскольку он содержит электрические детали.

3. Слегка постучите по фильтрующему элементу или удалите пыль на поверхности с помощью щетки.

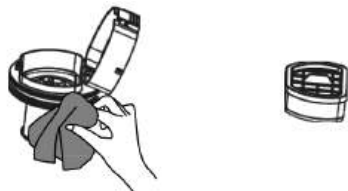

4. После очистки использование фильтрующего элемента допускается только после его полного высыхания.

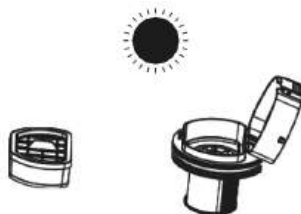

Поиск и устранение неисправностей

Устройство перестанет работать при возникновении неисправностей. Обратитесь к таблице, чтобы найти причину и возможное решение. Если проблема все еще существует, обратитесь в службу послепродажного обслуживания для ремонта.

Общая неисправность	Возможная причина	Решение
Устройство не работает.	Отсутствует электропитание или низкий заряд аккумулятора.	Полностью зарядите устройство перед использованием.
	Срабатывает автоматическая защита при превышении температуры из-за засорения.	Удалите засор и перезапустите устройство после того, как температура устройства вернется к норме.
	Бак для грязной воды, бак для чистой воды и рукоятка не установлены на место.	Перед использованием убедитесь, что данные компоненты установлены на место.
	Бак для грязной воды заполнен.	Опорожните бак для грязной воды
	Устройство находится в вертикальном положении.	Перед использованием наклоните устройство.
	В баке для чистой воды нет воды.	Заполните бак для чистой воды достаточным количеством чистой воды.
Низкая мощность всасывания устройства.	Бак для грязной воды заполнен.	Опорожните бак для грязной воды.
	На вращающуюся щетку наматываются волосы и т. д.	Очистите вращающуюся щетку.
	Всасывающее сопло или труба забиты мусором.	Очистите всасывающее сопло или трубу.
	Фильтр предварительной очистки загрязнен или отсутствует.	Очистите фильтр или установите фильтр.
Во время работы щетки для пола раздается ненормальный шум.	Всасывающее сопло забито мусором.	Очистите всасывающее сопло.
	Уровень грязной воды в баке грязной воды достиг заданной отметки.	Очистите бак для грязной воды.
Из щетки для пола не разбрызгивается вода.	Нет воды в баке для чистой воды.	Заполните бак для чистой воды достаточным количеством чистой воды.
	Бак для чистой воды установлен неправильно.	Установите бак правильно.
	Установлен режим всасывания или нет?	Переключитесь в интеллектуальный режим всасывания.

Общая неисправность	Возможная причина	Решение
Утечка воды из воздуховыпускного отверстия.	Фильтр предварительной очистки не высушен после очистки.	Высушите фильтр перед использованием.
Устройство не заряжается.	Штекер зарядной док-станции подключен неправильно.	Проверьте, правильно ли подключен штекер.
	Устройство не полностью вставлено в зарядную док-станцию.	Проверьте, правильно ли устройство установлено на место.
	Плохой контакт между штекером зарядки и зарядной док-станцией.	Проверьте правильность подключения зарядного штекера и зарядной док-станции.
Мигает значок заполнения бака для грязной воды.	Бак для грязной воды заполнен.	Очистите бак для грязной воды.
Мигает значок нехватки воды в баке для чистой воды.	Нехватка воды в баке для чистой воды.	Добавьте воду в бак для чистой воды.
Отсутствует звуковой сигнал.	Звуковой сигнал не включен.	Включите звуковой сигнал, расположенный за корпусом.
Устройство не работает во время уборки.	Вращающаяся щетка может быть заблокирована крупным мусором.	Откройте крышку вращающейся щетки для осмотра и очистки.
	Плохой контакт между устройством и зарядной док-станцией.	Убедитесь, что функция очистки устройства перезапущена после зарядки устройства.
	Уровень зарядки устройства составляет менее 20%, поэтому функция очистки не может быть запущена.	В состоянии зарядки запустите очистку после того, как уровень зарядки составит >20%.
	Бак для грязной воды не установлен на место или заполнен водой.	Установите на место или опорожните бак для грязной воды.
	Бак для чистой воды не установлен на место или в нем отсутствует вода.	Установите на место или залейте воду в бак для чистой воды.

Технические характеристики

Наименование устройства	Моющий беспроводной пылесос
Модель устройства	HWND Q1
Номинальное напряжение	21,6 В ---
Номинальная мощность	220 Вт
Емкость аккумулятора	4000 мА/ч
Емкость бака для чистой воды	0,6 л
Размеры устройства	340*300*1171 мм
Вес нетто	6,6 кг
Время зарядки	до 5 часов

Утилизация



Данный символ указывает на то, что это устройство запрещается утилизировать вместе с любыми бытовыми отходами. Ради бережного отношения к окружающей среде, здоровью человека и рациональному использованию ресурсов утилизируйте устройство согласно применимым требованиям и с должной ответственностью.

Для возврата б/у устройства свяжитесь с организацией, занимающейся утилизацией, или обратитесь к продавцу устройства. Розничный продавец может в дальнейшем обеспечить утилизацию устройства экологически безопасным способом.

Служба поддержки

Обслуживание клиентов

Служба поддержки клиентов

Мы рекомендуем обращаться в службу поддержки клиентов компании Haier, а также использовать оригинальные запасные части. Если у вас возникли проблемы с вашей бытовой техникой, пожалуйста, сначала изучите раздел «Устранение неисправностей». Если вы не нашли решения проблемы, пожалуйста, обратитесь:

- к вашему официальному дилеру или
- в наш колл-центр:
8-800-250-43-05 (РФ),
8-10-800-2000-17-06 (РБ),
- на сайт <https://haieronline.ru>, где вы можете оставить заявку на обслуживание, а также найти ответы на часто задаваемые вопросы.

Обращаясь в наш сервисный центр, пожалуйста, подготовьте следующую информацию, которую вы можете найти на паспортной табличке и в чеке:

Модель _____

Серийный номер _____

Дата продажи _____



Также, пожалуйста, проверьте наличие гарантии и документов о продаже

Важно! Отсутствие на устройстве серийного номера делает невозможной для Производителя идентификацию устройства и, как следствие, его гарантийное обслуживание.

Запрещается удалять с устройства заводские идентифицирующие таблички. Отсутствие заводских табличек может стать причиной отказа выполнения гарантийных обязательств.

В настоящий документ могут быть внесены изменения без предварительного уведомления. Производитель оставляет за собой право вносить изменения в конструкцию и комплектацию устройства без дополнительного уведомления.

Перевозить и хранить устройство необходимо в заводской упаковке, согласно указанным на ней манипуляционным знакам.

При погрузке, разгрузке и транспортировке соблюдайте осторожность.

Транспорт и хранилища должны обеспечивать защиту устройства от атмосферных осадков и механических повреждений.

ГАРАНТИЙНЫЕ УСЛОВИЯ

Уважаемый покупатель!

Корпорация Haier благодарит Вас за Ваш выбор, гарантирует высокое качество и безупречное функционирование данного изделия при соблюдении правил его эксплуатации. Официальный срок службы на изделия бытовой техники, предназначенные для использования в быту: на микроволновые печи — 5 лет, на пылесосы — 4 года, на остальные товары — 7 лет со дня передачи изделия конечному потребителю. Учитывая высокое качество продукции, фактический срок службы может значительно превышать официальный. Рекомендуем по окончании срока службы обратиться в Авторизованный сервисный центр для проведения профилактических работ и получения рекомендаций. Вся продукция изготовлена с учетом условий эксплуатации и соответствует требованиям технических регламентов Евразийского экономического (Таможенного) союза.

Во избежание недоразумений, убедительно просим Вас при покупке внимательно изучить эксплуатационную документацию, условия гарантийных обязательств. Данное изделие представляет собой технически сложный товар бытового назначения. Если купленное Вами изделие требует специальной установки и подключения, настоятельно рекомендуем Вам обратиться к Авторизованному сервисному центру Haier.

Корпорация Haier подтверждает принятие на себя обязательств по удовлетворению требований потребителей, установленных действующим законодательством о защите прав потребителей, иными нормативными актами в случае обнаружения недостатков изделия. Однако Корпорация Haier оставляет за собой право отказать в гарантийном обслуживании изделия в случае несоблюдения изложенных ниже условий.

Условия гарантийного обслуживания

Корпорация Haier устанавливает гарантийный срок 12 месяцев* со дня передачи товара потребителю. Во избежание возможных недоразумений, сохраняйте в течение срока службы документы, прилагаемые к изделию при его продаже (товарный чек, кассовый чек, эксплуатационная документация).

Гарантийное обслуживание производится исключительно Авторизованными сервисными центрами Haier. Полный список Авторизованных сервисных центров вы можете узнать в Информационном центре Haier по телефону:

8-800-250-43-05 — для Потребителей из России (бесплатный звонок из регионов России)

8-10-800-2000-17-06 — для Потребителей из Беларуси (бесплатный звонок из регионов Беларуси)

или на сайте: <https://haieronline.ru> или сделав запрос по электронной почте: help@haieronline.ru.

Данные Авторизованных сервисных центров могут быть изменены, за справками обращайтесь в Информационный центр Haier.

Гарантийное обслуживание не распространяется на изделия, недостатки которых возникли вследствие:

- нарушения потребителем условий и правил эксплуатации, хранения и/или транспортировки товара;
- неправильной установки и/или подключения изделия;
- нарушения технологии работ с холодильным контуром и электрическими подключениями, как и привлечение к монтажу Изделия лиц, не имеющих соответствующей квалификации, подтвержденной документально;
- отсутствия своевременного технического обслуживания Изделия в том случае, если этого требует эксплуатационная документация;
- избыточного или недостаточного давления в водопроводной сети;
- применения моющих средств, несоответствующих данному типу изделия, а также превышения рекомендуемой дозировки моющих средств;— использования изделия в целях, для которых оно не предназначено;
- действий третьих лиц: ремонт или внесение несанкционированных изготовителем конструктивных или схемотехнических изменений неуполномоченными лицами;
- отклонений от стандартов и норм питающих сетей;
- действия непреодолимой силы (стихия, пожар, молния т. п.);
- несчастных случаев, умышленных или неосторожных действий потребителя или третьих лиц;
- если обнаружены повреждения, вызванные попаданием внутрь изделия посторонних предметов, веществ, жидкостей, насекомых,
 - продуктов жизнедеятельности насекомых;
- срабатывание термозащиты в следствии включения не заполненного/не полностью заполненного водой бака водонагревателя.

Гарантийное обслуживание не распространяется на следующие виды работ:

- установка и подключение изделия на месте эксплуатации;
- инструктаж и консультирование потребителя по использованию изделия;
- очистка изделия снаружи либо изнутри.

Гарантийному обслуживанию не подлежат нижеперечисленные расходные материалы и аксессуары:

- фильтры для кондиционеров;
- фильтры, шланги для подвода /слива воды для стиральных и посудомоечных машин;
- шланги, трубки, щетки, насадки, пылесборники, фильтры для пылесосов;
- тарелки, вертелы, решетки, блюда и подставки для микроволновых печей;
- фильтры, поглотители запахов, лампочки, полки, ящики, подставки и другие емкости для хранения продуктов в холодильниках;
- пульты управления, аккумуляторные батареи, элементы питания, внешние блоки питания и зарядные устройства;
- документация, прилагаемая к изделию.

Периодическое обслуживание изделия (замена фильтров и т. д.) производится по желанию потребителя за дополнительную плату.

Важно! Отсутствие на приборе серийного номера делает невозможной для Изготовителя идентификацию прибора и, как следствие, его гарантийное обслуживание. Запрещается удалять с прибора заводские идентифицирующие таблички. Повреждение или отсутствие заводских табличек может стать причиной отказа выполнения гарантийных обязательств.

*Гарантийный срок на инверторный мотор стиральной/ сушильной/ посудомоечной машины, инверторный компрессор холодильника/ морозильника, компрессор сушильной машины — 12 лет с даты передачи товара Потребителю. На мотор стиральной/ сушильной машины с прямым приводом (статор, ротор) распространяется пожизненная гарантия.

Пайдалану жөніндегі нұсқаулық

Үлгісі HWND Q1



Мазмұны

Қауіпсіздік техникасы жөніндегі маңызды нұсқаулықтар	29
Бөлшектердің орналасу схемасы	33
Жиынтықтамасы	35
Тұтқасын орнату	36
Қуаттау жөніндегі нұсқаулықтар	37
Пайдалану жөніндегі нұсқаулықтар	38
Техникалық қызмет көрсету	44
Ақауларды табу және жою	48
Техникалық сипаттамалары	50
Қолдау қызметі	51
Кепілдік шарттары	52

Осы жабдықты сатып алғаныңыз үшін рақмет. Аспаптың дұрыс пайдаланылуын қамтамасыз ету үшін осы нұсқаулықты мұқият оқып шығыңыз. Болашақта пайдалану үшін осы нұсқаулықты сақтап қойыңыз.

The first part of the document discusses the importance of maintaining accurate records of all transactions. It emphasizes that every entry, no matter how small, should be recorded to ensure the integrity of the financial statements. This includes not only sales and purchases but also expenses, income, and any other financial activity. The document also highlights the need for regular reconciliation of accounts to identify any discrepancies early on.

In addition, the document provides a detailed guide on how to properly categorize transactions. It explains the difference between capital and revenue expenditures and how they should be recorded in the accounts. It also discusses the importance of using the correct accounting methods and standards to ensure consistency and comparability of the financial data.

The second part of the document focuses on the preparation of financial statements. It outlines the steps involved in calculating the profit and loss, the balance sheet, and the cash flow statement. It provides clear instructions on how to present the information in a clear and concise manner, using appropriate headings and sub-headings. The document also includes a checklist of items to be included in each statement to ensure that all relevant information is captured.

Finally, the document discusses the importance of reviewing and auditing the financial statements. It explains that a thorough review is necessary to identify any errors or omissions and to ensure that the statements are accurate and reliable. It also discusses the role of an external auditor in providing an independent opinion on the financial statements and the importance of maintaining good communication with the auditor throughout the process.

Қауіпсіздік техникасы бойынша маңызды нұсқаулықтар

Дұрыс пайдаланбаудан туындаған электр тогы соғуы немесе өрт нәтижесінде кездейсоқ жарақаттанудың алдын алу үшін қолданар алдында осы пайдалану жөніндегі нұсқаулықты мұқият оқып шығыңыз және оны тиісті түрде сақтаңыз.

Бұл құрылғы тек үйде пайдалануға арналған және ол далада, коммерциялық немесе өндірістік жағдайларда қолданылмауы керек.

- Егер физикалық, сенсорлық немесе ақыл-ой қабілеттері төмен немесе өмірлік тәжірибесі не білімі жоқ тұлғалар (балаларды қосқанда) өздерінің қауіпсіздігі үшін жауапты тұлғаның қарауында болмаса және ол қауіпсіз әрі дұрыс пайдалану туралы нұсқау бермесе, бұл құрылғы олардың пайдалануына арналмаған.
- Балалардың құрылғыны басқаруына немесе оны ойыншық ретінде пайдалануына рұқсат етілмейді. Сондай-ақ құрылғыны пайдаланған кезде егер жанында балалар, үй жануарлары немесе өсімдіктер болса, абай болу керек.
- Балалардың құрылғыны қараусыз күйде тазалауына немесе оған қызмет көрсетуіне тыйым салынады.
- Құрылғыны қаптау үшін қолданылатын пластик үлдір тұншығу қаупін тудыруы мүмкін, сондықтан оны балалардан аулақ жерде сақтаған жөн.
- Электр тогы соғуының алдын алу үшін розеткаға, қуат көзі адаптеріне немесе экранға дымқыл қолмен жанаспаңыз.
- Құрылғының желдеткіш саңылаулары мен қозғалатын бөліктерін шаштан, бос киімнен, саусақтардан және дененің басқа бөліктерінен алыс ұстаңыз. Сорғыш саңылауды, ұзартқыш штанганы немесе негізгі блоктың басқа аксессуарларын көзге, құлаққа немесе ауызға бағыттамаңыз.
- Электр тогының зақымдауын болдырмау үшін құрылғының саңылауына металл үгінділер, түйреуіштер, темір сымдар және басқа заттар қоймаңыз.
- Егер құрылғы ұзақ уақыт бойы пайдаланылмаса, қуат көзін өшіріңіз және токтың жылыстауынан туындайтын өрттің алдын алу үшін қуаттау док-станциясын ажыратыңыз.
- Құрылғыны пайдаланған кезде токтың жылыстауы, қозғалтқыштың тым жоғары температурасы немесе қалыптан тыс шу байқалған жағдайда, корпусың қызып кетуі немесе құрылғыны пайдаланған кезде белгілі бір иіс пайда болса, құрылғыны пайдалануды дереу тоқтатып, сатудан кейін қызмет көрсететін мамандардың көмегіне жүгініңіз.
- Бұл құрылғыны пайдаланғаннан кейін сору күшінің төмендеуінің және бітелу салдарынан қозғалтқыштың қызуының алдын алу үшін желдеткіш арнасы бітелмеуі үшін кір суға арналған бақты мерзімінде тазартып отырыңыз, бұл құрылғының қызмет ету мерзіміне әсер етеді.
- Пайдаланғаннан кейін құрылғыны құрғақ жерде сақтаңыз. Ылғал орта құрылғының оқшаулануы мен қызмет ету мерзіміне әсер етеді.
- Бұл құрылғының негізгі блогы, еденге арналған қылшағы және қуаттау док-станциясы қосулы болуы мүмкін. Құрылғының сынуына жол бермеу үшін оларды сұйықтыққа салмаңыз.
- Құрылғының қызып кетуінің алдын алу үшін ауа кіретін және шығатын саңылауларды жаппаңыз. Егер сору саңылауы бітеліп қалса, құрылғыны пайдаланбаңыз. Шаңды, мақтаны, шашты және басқа заттарды уақытылы алып тастаңыз, себебі бұл сору қуатының төмендеуіне себеп болуы мүмкін.
- Бұл құрылғыны орнатылған компоненттерсіз пайдаланбаңыз және құрылғымен ол қуат көзі кабеліне қосылғанда жұмыс істеңіз.
- Өрттің немесе жарылыстың алдын алу үшін бұл құрылғыны өртемеңіз. Құрылғыны кедеге жаратпас бұрын аккумуляторын алып тастаңыз.

Қуаттағыш

- Бұл құрылғыны ғимараттан тыс жерде қуаттамаңыз. Бұл құрылғыны тек қуаттау док-станциясымен және құрылғы жиынтығына кіретін қуат көзі адаптерімен пайдалануға болады. Қуаттау док-станциясының басқа түрлерін пайдалану аккумулятордың зақымдалуына немесе төтенше салдарға әкелуі мүмкін.
- Қуаттау жөніндегі нұсқаулықты қолданыңыз. Құрылғыны нұсқаулықта көрсетілген диапазоннан тыс температурада қуаттамаңыз. Қате қуаттау немесе көрсетілген диапазоннан жоғары қуаттау аккумулятордың зақымдануына әкелуі және өрт қаупін арттыруы мүмкін.
- Зақымдалған қуат көзі кабельдері өндірушіден немесе техникалық қызмет көрсету бөлімінен сатып алынған арнайы кабельдерге немесе арнайы компоненттерге ауыстырылуы керек.
- Қуат көзі кабелін розеткадан ажыратқан кезде кабельді ашадан ұстаңыз.
- Егер құрылғы ұзақ уақыт бойы пайдаланылмаса, қуат көзін сөндіріп, қуаттау док-станциясын розеткадан ажыратыңыз.

Құрылғыны қолдану аясы

- Бұл құрылғыны 5-40 °C температурада қуаттаңыз және пайдаланыңыз.
- Бұл құрылғы балауыз жағылған едендерді, тас едендерді, резеңке едендерді, мәрмәр едендерді, гранит едендерді, бетон-мозаикалық едендерді, қатты ағаштан жасалған едендерді, композиттік едендерді, бамбук едендерді қоса алғанда қатты жабынды едендерде және айна плиткаларды, керамикалық плиткаларды қоса алғанда, әртүрлі плитка түрлерінде және басқа тегіс беттерде пайдалануға арналған. Егер бұл құрылғы тегіс емес жерде қолданылса, пайдаланудың оңтайлы әсері бұзылуы мүмкін.
- Бұл құрылғыны тез тұтанатын, улы, зиянды және жоғары ұшпа сұйықтықтарды және жанармай, керосин, бояу, иіссу, хлорлы ағартқыш, аммиак суы және дренажды құбырларды тазалауға арналған құрал сияқты басқа қауіпті химиялық сұйықтықтарды кетіру үшін пайдаланбаңыз, сондай-ақ бұл құрылғыны тез тұтанатын немесе жанғыш сұйықтықтар болуы мүмкін жерлерде пайдаланбаңыз. Әйтпесе, құрылғы қысқа тұйықталуы немесе жарылуы мүмкін.
- Бұл құрылғыны температурасы жоғары заттарды (сөнбеген темекі тұқылы, қож немесе ыстық күл және т. б.), өте ұсақ заттарды (өк, цемент, ағаш шаңы, гипс ұнтағы, күл, көмір ұнтағы және т. б.), қауіпті сұйықтықтарды (еріткіштер, қақ жоюға арналған құралдар және т. б.), химиялық заттарды (қышқыл заттар, жуғыш заттар және т.б.), сондай-ақ физикалық сипаттамалары белгісіз басқа заттарды жинау үшін пайдаланбаңыз, себебі олар өрт шығуына немесе жарылысқа әкелуі мүмкін.
- Бұл құрылғыны күйе, темекі тұқылы немесе сіріңке сияқты түтіндеп немесе жанып тұрған заттарды жинау үшін пайдаланбаңыз. Құрылғыны лазерлік принтерлер мен көшіргіш аппараттарда қолданылатын тонер және сол сияқтыларды жинау үшін пайдаланбаңыз, себебі мұндай заттар өрт шығуына немесе жарылысқа әкелуі мүмкін.
- Бұл құрылғыны зақымдаудың алдын алу үшін шыны сынықтары, ұсақ ойыншықтар, түйреуіштер, қағаз қыстырғыштар, тастар, сылақ, бұрандалар мен монеталар сияқты өткір немесе қатты заттарды жинау үшін пайдаланбаңыз.
- Бұл құрылғыны зақымдаудың алдын алу үшін консистентті майлағыш дақтарын, тұтқырлығы жоғары заттарды немесе аяқкіімге арналған лак, бояулар мен пигменттер сияқты күшті бояғыш заттарды кетіру үшін пайдаланбаңыз.
- Бұл құрылғыны қозғалтқышқа зақым келтірмеу үшін көбікті сұйықтықтарды кетіру үшін пайдаланбаңыз.

Жуғыш құрал

- Компания мақұлдаған Компания өндірген жуғыш құралды пайдаланыңыз және жуғыш құралды балалардың қолы жетпейтін жерде сақтаңыз.
- Жуғыш құралды пайдалану нұсқаулығына сәйкес пайдаланыңыз. Егер жуғыш құралдың көп мөлшері қосылса, бұл пайдалану кезінде көбіктің қозғалтқышқа шамадан тыс енуі салдарынан қауіп туындауына әкелуі мүмкін.
- Жуғыш құрал кездейсоқ көзге түсіп кетсе, көзді дереу таза сумен шайыңыз. Кездейсоқ жұтып қойған жағдайда, дереу медициналық көмекке жүгініңіз.
- Ағынды сулармен және тазалағыш ерітінділермен жұмыс істегенде, қоршаған ортаны қорғау бойынша жергілікті ережелерді сақтаңыз.

Құрылғы

- Құрылғыны тек осы нұсқаулықта жазылған нұсқауларға сәйкес пайдаланыңыз. Тек Haier ұсынған аксессуарларды пайдаланыңыз.
- Пайдалану және техникалық қызмет көрсету жөніндегі нұсқаулықта сипатталған жағдайларды қоспағанда, бұл құрылғыны өзгертпеңіз және жөндемеңіз. Құрылғыға тек түпнұсқа қосалқы бөлшектерді пайдалана отырып, білікті персонал ғана қызмет көрсетуге тиіс.
- Дұрыс номиналды кернеу зауыттық тақтайшада көрсетілген. Егер қолданылатын қуат көзі адаптері берілген құрылғыға сәйкес келмесе, бұл құрылғының зақымдануына немесе тіпті жарақат алуға әкелуі мүмкін.
- Баспалдақтар маңын тазалаған кезде құлау қаупінің алдын алуға көп көңіл бөлу керек.
- Бұл құрылғыны шайқамаңыз немесе соққы жүктемелеріне ұшыратпаңыз. Лас судың қозғалтқышқа түсуінің алдын алу үшін құрылғыны тасымалдаған кезде тік күйде ұстаңыз.
- Бұл құрылғыны көтеру немесе жылжыту алдында құрылғының қуат көзі өшкеніне көз жеткізіңіз. Егер осы құрылғыны тасымалдаған кезде саусақтарыңыз ажыратқыштың жанында болса немесе ажыратқыш қосулы күйде қалса, жазатайым оқиға болуы мүмкін. Сүріну қаупінің алдын алу үшін жұмыс аяқталған соң құрылғыны қабырғаға қою керек.
- Тазалағанда және техникалық қызмет көрсеткенде штекерді ажыратып, негізгі блокты өшіріңіз және айналмалы қылшақтан туындайтын жарақаттың алдын алу үшін айналмалы қылшақты алыңыз. Егер айналмалы қылшақ, таза суға арналған бак, кір суға арналған бак және сүзгіш элемент тиісті түрде орнатылмаса, бұл құрылғыны пайдаланбаңыз.
- Егер құлау, ғимараттан тыс пайдалану немесе су тиюіне байланысты құрылғы қалыпты жұмыс істей алмаса, оны пайдалануды жалғастырмаңыз немесе жөндеуге тырыспаңыз. Жөндеу үшін сатудан кейін қызмет көрсету бөліміне хабарласуға кеңес беріледі.

Аккумулятор

- Батарея блогының шығыс клеммасын тұйықтамаңыз.
- Қуаттамаңыз, бөлшектемеңіз, қыздырмаңыз (60 °C-тан жоғары) және пайдаланылған аккумуляторды жақпаңыз.
- Бұл құрылғыны жалынның немесе жоғары температураның әсеріне ұшыратпаңыз, өйткені жалынның немесе 130 °C-тан жоғары температураның әсер етуі жарылысқа әкелуі мүмкін.
- Зақымдалған немесе түрленген аккумуляторларды пайдаланбаңыз. Зақымдалған немесе түрленген аккумуляторларды пайдалану күтпеген салдарға, өртке, жарылысқа немесе жарақат алуға әкелуі мүмкін.

- Шамадан тыс күш жұмсалған жағдайда, аккумулятордан тітіркену немесе күйік тудыруы мүмкін сұйықтық бөлінуі мүмкін. Бөлінген сұйықтыққа жанасудан аулақ болыңыз. Кездейсоқ жанасқан жағдайда, зақымдалған жерлерді сумен шайыңыз. Сұйықтық көзге тиген жағдайда дереу медициналық көмекке жүгініңіз.
- Аккумуляторды балалардың қолы жетпейтін жерде сақтаңыз. Аккумуляторды өз қалауыңыз бойынша жоймай, қайта өңдеумен айналысатын кәсіби ұйымға өткізіңіз. Аккумуляторды ауызға салмаңыз. Кездейсоқ жұтып қойған жағдайда, тез арада медициналық көмекке жүгініңіз.
- Бұл құрылғының аккумуляторын тек білікті техникалық маман немесе сатудан кейін қызмет көрсететін персонал ғана ауыстыра алады.

Бөлшектердің орналасу схемасы

а. Қуаттау док-станциясы

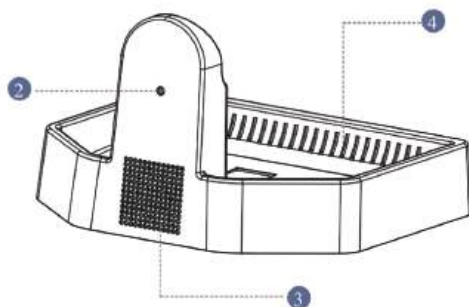

1. Қуаттағышқа арналған өткізгіш контакт
2. Қуаттауға арналған жалғағыш
3. Ауа тартқыш
4. Ауа шығаратын саңылау

б. Тік шаңсорғыш

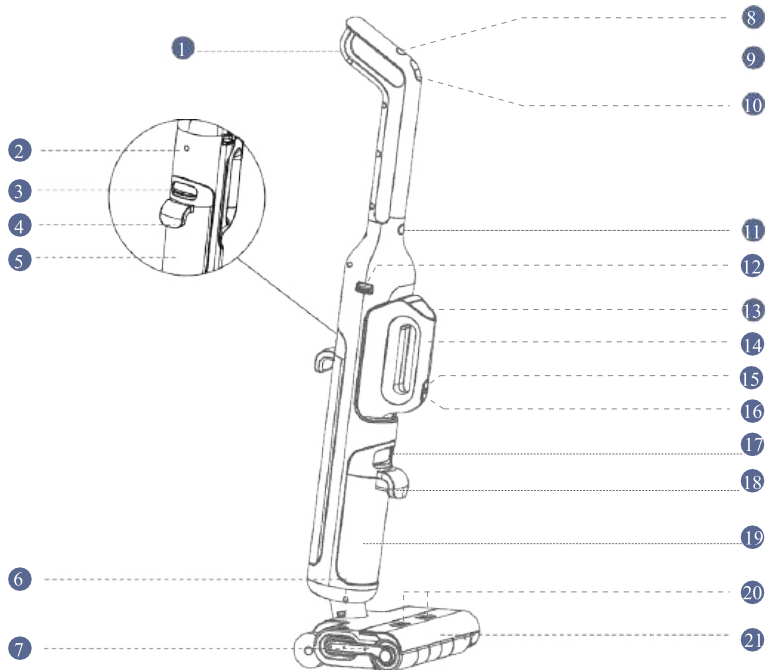

1. Тұтқа
2. Дыбысты өшіру батырмасы
3. Таза суға арналған бакты ашу батырмасы
4. Таза суға арналған бактың тұтқасы
5. Таза суға арналған бак
6. Айналмалы қылшақты ажырату батырмасы
7. Айналмалы қылшақ
8. Тазалау батырмасы
9. Режим таңдау батырмасы
10. Қуат көзін қосу батырмасы
11. Тұтқаны ажырату батырмасы
12. Портативті шаңсорғышты ажыратуға арналған батырма
13. Дисплей экраны
14. Портативті шаңсорғыш
15. Портативті шаңсорғышты бекіту батырмасы
16. Портативті шаңсорғышты қуат көзіне қосу батырмасы
17. Кір суға арналған бакты ашу батырмасы
18. Кір суға арналған бактың тұтқасы
19. Кір суға арналған бак қақпағын босату батырмасы
21. Айналмалы қылшақтың қақпағы

Жиынтықтамасы

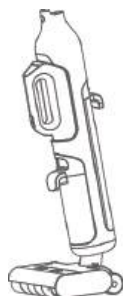

Корпусы



Тұтқа



Қосалқы сүзгіш элемент



Сүзгі



Қондырмалар қоймасы



Жалпақ қондырма



Шаң жинағыш жинақта



Сорғыш қондырма дивандарға арналған



Тазалауға арналған қылшақ



Қуаттау док-станциясы



Қуат көзі блогы

Тұтқасын орнату

- Тұтқаның ұшын корпусстың жоғарғы бөлігіндегі тесікке суретте көрсетілген бағытта салыңыз. Егер сырт еткен дыбыс естілсе, орнату аяқталды.
- Тұтқаны шешу үшін тұтқаны босату батырмасын басып тұрып, тұтқаны бір уақытта жоғары қарай тартыңыз.

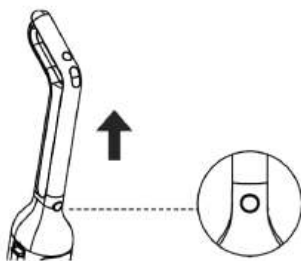
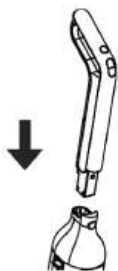

Қуаттау жөніндегі нұсқаулықтар

- Қуаттау док-станциясын қабырғаға жақын көлденең жазықтыққа қойыңыз, док-станцияны қуат көзіне қосыңыз және қуат көзі блогын розеткаға салыңыз. Бірінші рет қолданған кезде құрылғыны толығымен қуаттаңыз.
- Қуаттау режиміне өту үшін құрылғыны қуаттау док-станциясына қойыңыз, сол кезде дисплей экранындағы индикатор жыпылықтай бастайды. Егер 100% көрсетілсе, бұл қуаттау аяқталғанын білдіреді.

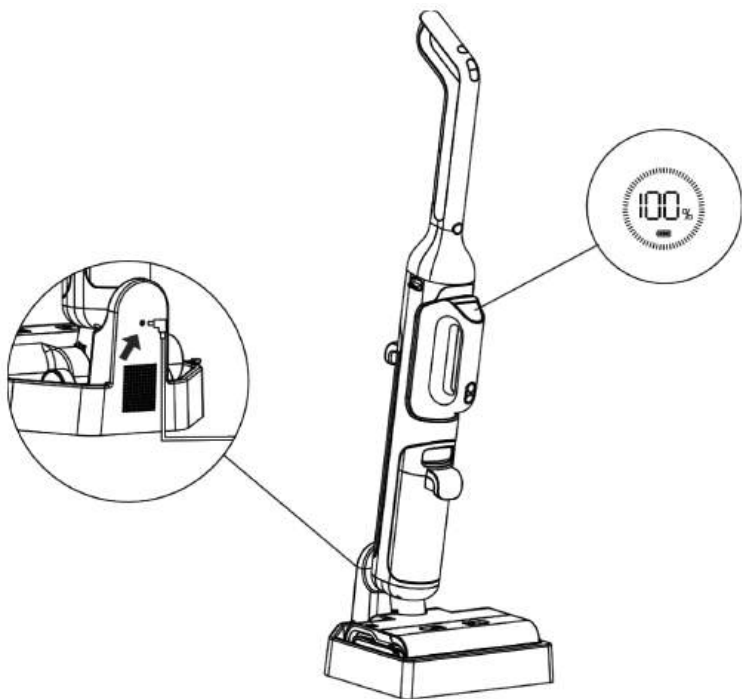

Кеңестер:

- Құрылғы толық қуатталғаннан кейін 2 сағат ішінде жұмыс істемесе, ұйқы режиміне өтеді.
- Аккумулятордың қызмет ету мерзімін ұзарту үшін ұзақ уақыт үздіксіз жұмыс істеген кезде құрылғы қуаттау алдында аккумуляторды автоматты түрде салқындатады.

Пайдалану жөніндегі нұсқаулықтар

Режим таңдау

Құрылғыны қосқан кезде үнсіз келісіммен интеллектуалдық тазалау режимі орнатылады. Батырманы ұстап тұрмай басқанда, тазалаудың интеллектуалдық режимі, интеллектуалдық сору режимі, стандарт тазалау режимі және қуатты тазалау режимі арасында ауысады.



Интеллектуалды тазалау режимі

Тазалаудың интеллектуалдық режимі

Тазалау процесінде сору қуаты мен бүркілетін судың көлемі беттің ластану дәрежесіне байланысты автоматты түрде реттелетін болады



Интеллектуалды сору

Сорудың интеллектуалдық режимі

Тазалау кезінде сору қуаты беттің ластану дәрежесіне байланысты автоматты түрде реттеледі, бұл ретте суды бүрку жүзеге аспайды.



Стандарт тазалау

Стандарт тазалау режимі

Тазалау процесінде сорудың стандарт қуатымен және судың стандарт көлемін бүрку арқылы тазалау жүзеге асады.



Күшті тазалау

Күшті тазалау режимі

Тазалау процесінде күшті сору және судың көп көлемін бүрку арқылы тазалау жүреді.

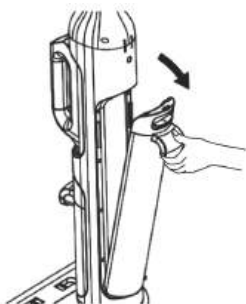

Әртүрлі беттерді құрғақ және ылғалдап тазалауға арналған шаңсорғышты пайдалану

- **Таза суға арналған бакты толтыру:** таза суға арналған бакты ашу батырмасын басыңыз және таза суға арналған бакты алу үшін оны сыртқа қарай тартыңыз. Таза су багының жоғарғы қақпағын ашып, жеткілікті мөлшерде таза су құйыңыз. Содан кейін таза су бағын құрылғының корпусына қайта орнатыңыз. Егер сырт еткен дыбыс естілсе, орнату аяқталды.



Құрылғыны су құбырынан кермек су ағатын аймақтарда пайдаланған кезде құрылғының қызмет ету мерзімін ұзарту үшін сүзілген суды пайдалануға кеңес беріледі

Кеңестер:

- Егер терең тазалау қажет болса, өркез шамамен 10 мл жуғыш құралды таза су толы ыдысқа құйып, біркелкі пайдалану үшін аздап шайқауға кеңес беріледі.
- Тазалауды бастау: еденге арналған қылшақты сәл басып, корпуссты еңкейтіңіз. Тазалауды бастау үшін  батырмасын ұстап тұрмай басыңыз. Тазалау талаптарына байланысты  батырмасын қысқаша басу арқылы интеллектуалдық тазалау режимі — интеллектуалдық сору режимі — стандарт тазалау режимі — күшті тазалау режимі арасында ауысуға болады. Еденді тазалауды бастау үшін құрылғыны қосып, оны алға қарай итеріңіз.

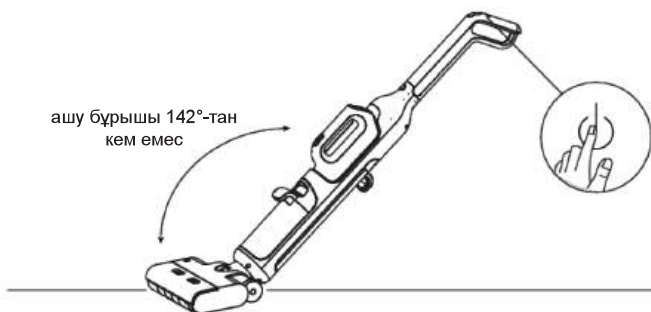

Кеңестер:

- Құрылғыны көбікті сұйықтықты сору үшін пайдаланбаңыз.
- Корпус жұмыс жағдайында тік күйде болған кезде, құрылғы жұмысын тоқтатады.
- Құрылғы тек еден, мәрмәр және плитка сияқты қатты беттерді тазалауға арналған.
- Лас суға арналған бактан су тегілуінің алдын алу үшін корпуссты 142°-тан артық еңкейтпеңіз.
- Құрылғы жұмыс істеп тұрған кезде қозғалтқышқа кір су түспеуі үшін оны көтермеңіз, жылжытпаңыз, көлденең баспаңыз және корпуссты еңкейтпеңіз.
- **Кір суға арналған бакты алу:** кір суға арналған бакты ашу үшін батырманы басыңыз және оны алу үшін кір су бағын сыртқа қарай тартыңыз. Кір суға арналған ыдыстың қақпағын жоғары қарай тартып, кір суды төгіп тастаңыз. Кір суға арналған бакты жуғаннан кейін бакты қайта корпусқа салыңыз. Егер сырт еткен дыбыс естілсе, орнату аяқталды.

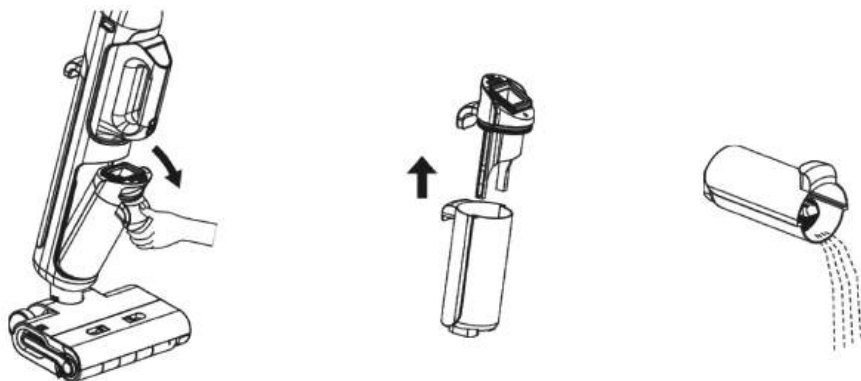



Бір рет басу арқылы тазалау

* Тазалау функциясын аккумулятор 20%-дан артық қуатталған жағдайда ғана пайдалануға болады.

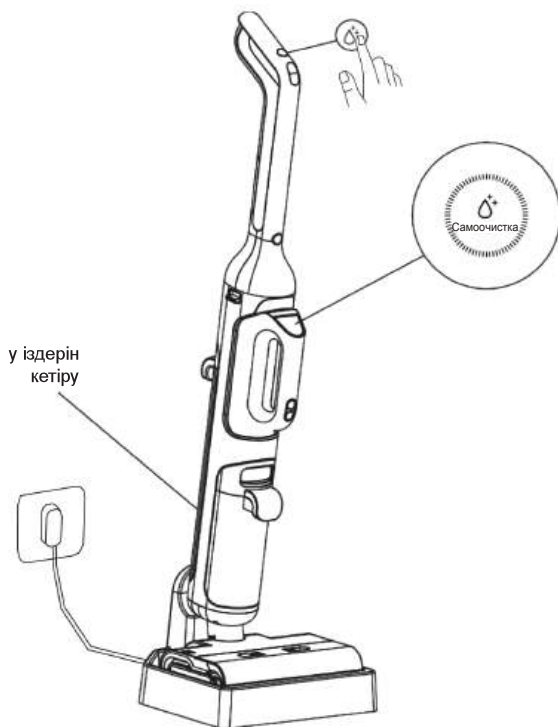
1. Тазалағаннан кейін мотор бөлігін базаға қайтарыңыз және таза суға арналған бакта жеткілікті су бар екеніне көз жеткізіңіз.
2. Тазалауды бастау үшін тұтқаның жоғарғы жағындағы тазалау батырмасын ұстап тұрмай басыңыз.
3. Тазалау аяқталғаннан кейін кір суға арналған бакты уақытылы тазалаңыз. Егер док-станцияда дақтар қалса, оларды уақытылы кетіріңіз.



Портативті шаңсорғышты пайдалану

1. Портативті шаңсорғышты ажырату батырмасын басып, портативті шаңсорғышты алыңыз.
2. Жинақтағы шаң жинағышты және қажет керек-жарақты суретте көрсетілгендей орнатыңыз. Егер сырт еткен дыбыс естілсе, орнату аяқталды.
3. Тазалауды бастау үшін  батырмасын ұстап тұрмай басыңыз. Тазалау талаптарына байланысты  батырмасын қысқа басу арқылы портативті шаңсорғыш режимдерін стандарт режим, күшті сору режимі және үй жануарларының жүнін кетіру режимі арасында ауыстыруға болады.



Стандарт сору



Күшті сору



ECO

Эко режим

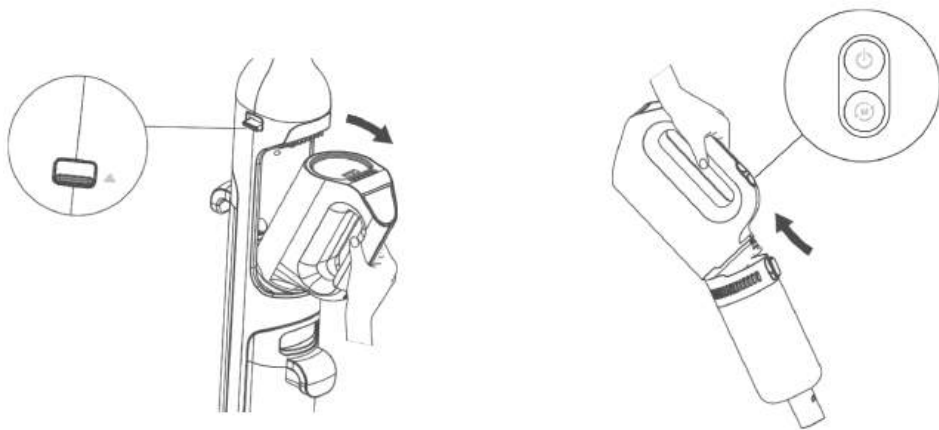

Портативті шаңсорғышты пайдалану

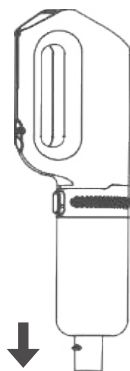

Қойманы пайдалану

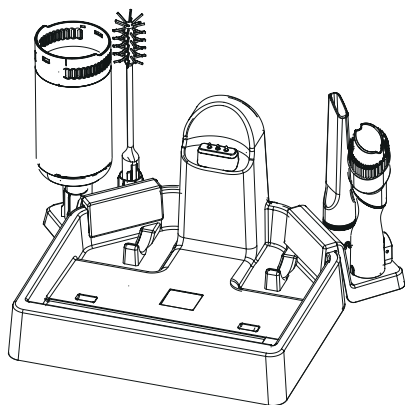

Қолдану аясы

1. Жалпақ саптама: есіктер мен терезелердің бұрыштары, қабырғалар мен баспалдақтардың бұрыштары сияқты кішкене саңылаулардағы шаңды тазалау үшін жарамды.
2. Диванға арналған сорғыш саптама: дивандар мен кереуеттердің қол жетпейтін жерлеріндегі саңылауларды шаңнан тазартуға жарамды.

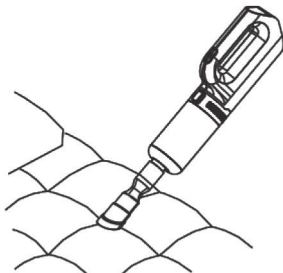
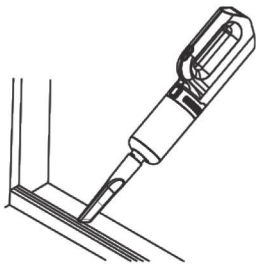

Техникалық қызмет көрсету

Сақтық шаралары:

- Тазалау алдында құрылғының қуат көзін өшіріп, қуат көзі батырмасын кездейсоқ басып қоймау үшін сақтық танытыңыз.
- Қажет болса, құрылғының зақымдалуына жол бермеу үшін компоненттерін түнұсқа өндіруші көрсеткен компоненттерге ауыстырыңыз.
- Егер құрылғы ұзақ уақыт бойы пайдаланылмаса, оны толығымен қуаттаңыз, қуат көзі адаптерін ажыратыңыз және оны құрғақ және салқын жерге қойыңыз. Құрылғыны тікелей күн сәулесінің астында немесе ылғал ортада қалдырмаңыз. Қуатының шамадан тыс таусылуы салдарынан аккумуляторды зақымдамау үшін аккумуляторды 3 ай сайын жеткізу жинағына кіретін қуаттау док-станциясының көмегімен қуаттаңыз.

Кір суға арналған бак пен сүзгіш элементті тазалаңыз

* Әр пайдаланғаннан кейін кір суға арналған бакты тазалауға кеңес беріледі.

1. Кір суға арналған бакты құрылғының корпусынан шығару үшін ашу батырмасын басыңыз.
2. Сүзгіш элементті кір суға арналған бактың қақпағынан алыңыз, кір суға арналған бактың қақпағын жоғары қарай тартып, кір суды төгіңіз.

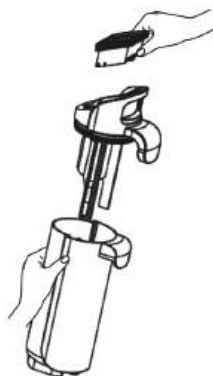
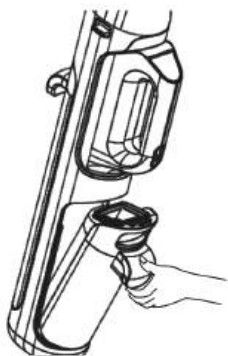

3. Кір суға арналған бак пен бактың қақпағын таза сумен шайыңыз, сондай-ақ кір суға арналған бактың ішкі қабырғаларын сәйкес келетін қылшақпен тазалаңыз.



4. Тазалап болғаннан кейін кір суға арналған бактың қақпағын жауып, кір суға арналған бакты корпусқа қайта орнатыңыз. Егер сырт еткен дыбыс естілсе, орнату аяқталды.

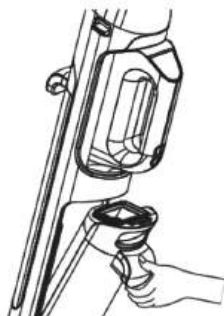

Ұсыныс: құрылғыны әр қолданғаннан кейін сүзгіні таза және ұқыпты сақтау үшін тазалап, кептіру керек.

Түтіктер мен сезгектерді тазалау

Кір суға арналған бакты алып тастаңыз және қолданар алдында түтік пен сезгектегі кірді дымқыл шүберекпен сүртіңіз.



Жинақтағы айналмалы қылшақты тазалау

* Қажетіне қарай тазалаңыз.

1. Айналмалы қылшақтың қақпағын алу үшін айналмалы қылшақтың қақпағын бекіту батырмасын ішке қарай басыңыз. Тұтқаны көтеру үшін айналмалы қылшақты ашу батырмасына басыңыз және айналмалы қылшақты суыру үшін тұтқаны жоғары көтеріңіз.
2. Айналмалы қылшақ пен айналмалы қылшақтың қақпағына жабысып қалған шаш пен қоқысты кетіру үшін жарамды қылшақты пайдаланыңыз. Айналмалы қылшақты таза сумен шайыңыз және оны толық кепкеннен кейін пайдаланыңыз.

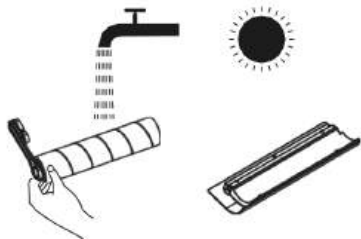
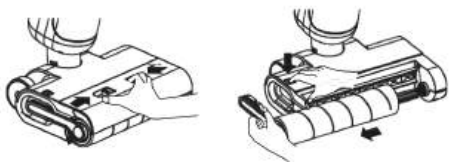

3. Сору саңылауындағы шаң мен кірді құрғақ шүберекпен немесе дымқыл қағаз сүлгімен сүртіңіз. Еденге арналған қылшақты сумен жумаңыз.
4. Тазалағаннан кейін айналмалы қылшақтың қақпағы мен айналмалы қылшақтың өзін еден қылшағының корпусына қайта орнатыңыз. Егер сырт еткен дыбыс естілсе, орнату аяқталды.

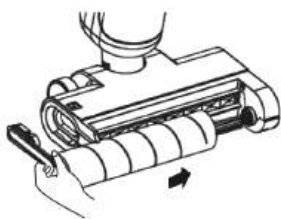
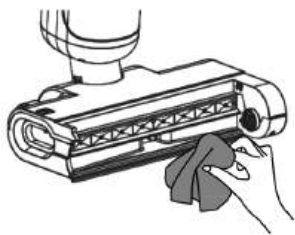

Жинақтағы шаң жинағышты тазалау

* Өр қолданғаннан кейін шаң жинағышты тазалауға кеңес беріледі.

1. Шаң жинағышты алу үшін шаң жинағышты ашу батырмасын басыңыз.

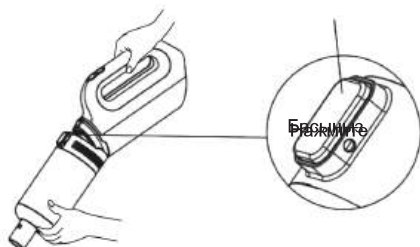

2. Жинақтағы сүзгіш элементті шаң жинағыштан алыңыз және шаң жинағышты босатыңыз.

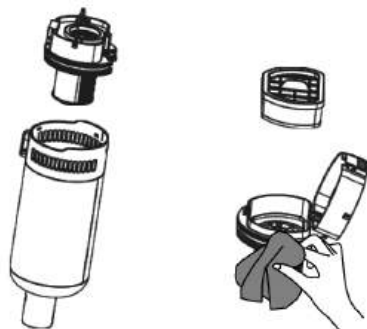

Ескерту: жинақтағы шаң жинағышты жумаңыз, себебі оның құрамында электрлі бөлшектер бар.

3. Сүзгіш элементті жеңіл қағыңыз немесе қылшақ көмегімен бетіндегі шаңды кетіріңіз.



4. Тазалағаннан кейін сүзгіш элементті ол толық кепкен соң ғана пайдалануға рұқсат етіледі.



Ақауларды табу және жою

Ақау шыққан кезде құрылғы жұмысын тоқтатады. Себеп пен ықтимал шешімді табу үшін кестені қараңыз. Егер мәселе шешілмесе, жөндеу үшін сатудан кейін қызмет көрсету қызметіне хабарласыңыз.

Жалпы ақау	Ықтимал себебі	Шешімі
Құрылғы жұмыс істемейді.	Электр қуат көзі жоқ немесе аккумулятордың қуаты аз.	Қолданар алдында құрылғыны толығымен қуаттаңыз.
	Бітеліп қалғандықтан температура жоғарылаған кезде автоматты қорғаныш іске қосылады.	Құрылғының температурасы қалыпқа келгеннен кейін бітеп қалған заттарды алып тастаңыз және құрылғыны қайта іске қосыңыз.
	Кір суға арналған бак, таза суға арналған бак және тұтқа орнына орнатылмаған.	Пайдаланар алдында осы компоненттердің орнына орнатылғанына көз жеткізіңіз.
	Кір суға арналған бак толған.	Кір суға арналған бакты босатыңыз.
	Құрылғы тік күйде орналасқан.	Пайдаланар алдында құрылғыны еңкейтеңіз.
	Таза суға арналған бакта су жоқ.	Таза суға арналған бакты таза судың жеткілікті мөлшерімен толтырыңыз.
Құрылғының шаң сору қуаты төмен.	Кір суға арналған бак толған.	Кір суға арналған бакты босатыңыз.
	Айналымалы қылшаққа шаш оралып қалған және т.с.с.	Айналымалы қылшақты тазалаңыз.
	Сорғыш шүмек немесе түтік қоқыспен бітелген.	Сорғыш шүмекті немесе түтікті тазалаңыз.
	Алдын ала тазалау сүзгісі ластанған немесе жоқ.	Сүзгіні тазалаңыз немесе сүзгіні орнатыңыз.
Еденге арналған қылшақ жұмыс ұстап тұрған кезде қалыптан тыс шу шығады.	Сорғыш шүмек қоқыспен бітелген.	Сорғыш шүмекті тазалаңыз.
	Кір суға арналған бактағы кір судың деңгейі белгіленген белгіге жетті.	Кір суға арналған бакты тазалаңыз.
арналған қылшақтан су шашырамайды.	Таза суға арналған бакта су жоқ	Таза суға арналған бакты таза судың жеткілікті мөлшерімен толтырыңыз.
	Таза суға арналған бак дұрыс орнатылмаған.	Бакты дұрыстап орнатыңыз.
	Сору режимі орнатылған ба, жоқ па?	Интеллектуалдық сору режиміне ауысыңыз.

Жалпы ақау	Ықтимал себебі	Шешімі
Ауа шығаратын тесіктен су ағып кетуі.	Алдын ала тазалау сүзгісі тазалағаннан кейін кептірілмеген.	Пайдаланар алдында сүзгіні кептіріңіз.
Құрылғы қуатталмайды.	Қуаттау док-станциясының штекері дұрыс қосылмаған.	Штекердің дұрыс орналасқанын тексеріңіз.
	Құрылғы қуаттау док-станциясына толық қойылмаған.	Құрылғы орнына дұрыс орнатылғанын тексеріңіз.
	Қуаттау штекері мен қуаттау док-станциясы арасында байланыс нашар.	Қуаттау штекері мен қуаттау док-станциясы дұрыс қосылғанын тексеріңіз.
Кір суға арналған бактың толуы белгісі жыпылықтап тұр.	Кір суға арналған бак толған.	Кір суға арналған бакты тазалаңыз.
Таза суға арналған бакта судың жеткіліксіздігі белгісі жыпылықтап тұр.	Таза суға арналған бакта су жеткіліксіз.	Таза суға арналған бакқа су қосыңыз.
Дыбыстық сигнал жоқ.	Дыбыстық сигнал қосылмаған.	Корпустың артында орналасқан дыбыстық сигналды қосыңыз.
Құрылғы тазалау кезінде жұмыс істемейді.	Айналмалы қылшақ ірі қоқыспен бітеліп қалған болуы мүмкін.	Тексеру және тазалау үшін айналмалы қылшақтың қақпағын ашыңыз.
	Құрылғы мен қуаттау док-станциясы арасында байланыс нашар.	Құрылғыны қуаттаған оң құрылғыны тазалау функциясы қайта іске қосылғанына көз жеткізіңіз.
	Құрылғының қуат деңгейі 20%-дан аз, сондықтан тазалау функциясын іске қосу мүмкін емес.	Қуаттау күйінде қуат деңгейі >20% болғаннан кейін тазалауды іске қосыңыз.
	Кір суға арналған бак орнына орнатылмаған немесе суға толмаған.	Кір суға арналған бакты орнына қойыңыз немесе босатыңыз.
	Таза суға арналған бак орнына орнатылмаған немесе онда су жоқ.	Оны орнына орнатыңыз немесе таза суға арналған бакқа су құйыңыз.

Техникалық сипаттамалары

Құрылғының атауы	Жуатын сымсыз шаңсорғыш
Құрылғының моделі	HWND Q1
Номиналды кернеуі	21,6 В — — —
Номиналды қуаты	220 Вт
Аккумуляторының сыйымдылығы	4000 мА/сағ
Таза суға арналған бактың сыйымдылығы	0,6 л
Құрылғының өлшемдері	340*300*1171 (мм)
Таза салмағы	6,6 кг
Қуаттау уақыты	5 сағатқа дейін

Кәдеге жарату



Бұл таңба осы құрылғыны кез келген тұрмыстық қалдықтармен бірге кәдеге жаратуға тыйым салынатынын білдіреді. Қоршаған ортаға, адам денсаулығына қамқор болу үшін және ресурстарды ұтымды пайдалану мақсатымен құрылғыны қолданыстағы талаптарға сәйкес және тиісті жауапкершілікпен кәдеге жаратыңыз.

Қолданыста болған құрылғыны қайтару үшін кәдеге жаратумен айналысатын ұйымға немесе құрылғыны сатушыға хабарласыңыз. Белшек сауда сатушысы болашақта құрылғының экологиялық таза тәсілмен кәдеге жаратылуын қамтамасыз ете алады.

Қолдау қызметі

Клиенттерге қызмет көрсету

Клиенттерге қолдау көрсету қызметі

Біз Haier компаниясының клиенттерге қолдау көрсету қызметіне жүгінуді, сондай-ақ түпнұсқа қосалқы бөлшектерді пайдалануды ұсынамыз. Егер сіздің тұрмыстық техникаңызда мәселелер туындаса, алдымен «Ақаулықтарды жою» бөлімін оқып шығыңыз. Егер сіз мәселенің шешімін таппаған болсаңыз, төмендегілерге жүгініңіз:

- өз ресми дилеріңізге немесе
 - біздің колл-орталыққа:
8-800-070-01-29 (ҚР),
 - <https://haieronline.kz> сайтына, онда сіз қызмет көрсетуге өтініш қалдыра аласыз, сонымен қатар жиі қойылатын сұрақтарға жауап таба аласыз.
- Біздің сервистік орталығымызға хабарласқанда, төлқұжат тақтайшасынан және чектен таба алатын келесі ақпаратты дайындауыңызды сұраймыз:

Үлгісі _____

Сериялық нөмірі _____

Сатылған күні _____



Сондай-ақ, кепілдік пен сату құжаттарының болуын тексеріңіз

Маңызды! Аспапта сериялық нөмірінің болмауы Өндіруші үшін аспапты сәйкестендіруді және нәтижесінде кепілдікті қызмет көрсетуді мүмкін емес етеді. Аспаптан зауыттық сәйкестендіру тақтайшаларын алып тастауға тыйым салынады. Зауыттық тақтайшалардың болмауы кепілдік міндеттемелерді орындаудан бас тартуға себеп болуы мүмкін.

Осы құжатқа алдын ала ескертусіз өзгерістердің енгізілуі мүмкін. Өндіруші қосымша ескертусіз өнімді жобалау мен жабдықтауға өзгерістер енгізуге құқылы.

Өнімді қаптамасында көрсетілген манипуляциялық белгілерге сәйкес зауыт қаптамасында тасымалдау және сақтау қажет.

Тиеу, түсіру және тасымалдау кезінде сақ болыңыз.

Көлік пен қойма өнімнің атмосфералық жауын-шашыннан және механикалық зақымдалудан қорғалуын қамтамасыз етуге тиіс.

КЕПІЛДІК ШАРТТАРЫ

Құрметті сатып алушы!

Haier корпорациясы мына мекенжай бойынша орналасқан: таңдауыңыз үшін алғыс айтады білдіреді және пайдалану ережелерін ұстанған кезде осы бұйымның жоғары сапасы мен мінсіз жұмыс атқаратындығына кепілдік береді. Тұрмыста пайдалану үшін арналған тұрмыстық бұйымның жұмысқа жарамды ресми мерзімі: бұйым кесімді тұтынушыға табысталған күннен бастап теледидарларға, микротолқынды пештер — 5 жыл, жыл, шаңсорғыштарға — 4 жыл, қалған тауарларға — 7 жыл. Өнімнің жоғары сапасын ескере отырып, нақты қызмет ету мерзімі ресми қызмет ету мерзімінен әлдеқайда ұзағырақ болуы мүмкін. Қызмет ету мерзімі аяқталғаннан кейін профилактикалық жұмыстарды жүргізу үшін және ұсынымдар алу үшін Авторландырылған сервистік орталыққа жүгінуіңізді сұраймыз. Барлық өнім пайдалану шарттарын ескере отырып өндірілген және Еуразиялық экономикалық (кедендік) одақтың техникалық регламенттерінің талаптарына сәйкес келеді.

Түсінбеушіліктерді болдырмау үшін сатып алу кезінде пайдалану құжаттамасы мен кепілдік шарттарын мұқият оқып шығуыңызды сұраймыз. Осы бұйым тұрмыстық мақсаттағы техникалық күрделі тауар болып табылады. Егер Сіз сатып алған бұйым арнайы орнатуды және іске қосуды талап еткен болса, Біз сізге Haier уәкілетті қызмет көрсету орталығына хабарласуды ұсынамыз.

Haier корпорациясы бұйымның ақаулары анықталған жағдайда қолданыстағы тұтынушылардың құқықтарын қорғау жөніндегі заңнамамен, басқа нормативтік актілермен белгіленген тұтынушылардың талаптарын қанағаттандыру жөніндегі міндеттемелерді өзіне қабылдағанын растайды. Бірақ Haier корпорациясы төменде аталған шарттарды сақтамаған жағдайда кепілдікті де, де бас тарту құқығын өзіне қалдырады.

Кепілдікті және шарттары

Haier корпорациясы тауарды тұтынушыға табыстап берген күннен бастап 12 ай* кепілдікті мерзімді белгілейді. Ықтимал түсінбестікке жол бермеу үшін бұйымды сақтан кезде оған қоса берілетін құжаттарды (тауар чегі, кассалық чек, пайдалану құжаттамасы) қолдану мерзімі ішінде сақтаныз.

Кепілдікті тек уәкілетті Haier қызмет көрсету орталықтары көрсетеді. Уәкілетті қызмет көрсету орталықтарының толық тізімін алу үшін келесі нөмірлерге қоңырау шалу арқылы Haier байланыс орталығына хабарласыңыз:

8 (800) 070-01-29 — Қазақстаннан келген тұтынушылар үшін (Қазақстан өңірлерінен тегін қоңырау шалу)

немесе <https://haieronline.kz/> сайттың немесе support-kz@haieronline.kz электрондық поштасында.

Уәкілетті қызмет көрсету орталықтары өзгеруі мүмкін, толық ақпарат алу үшін Haier байланыс орталығына хабарласыңыз.

Кепілдікті көрсету ақаулары келесі салдарынан туындаған бұйымдарға таратылмайды:

- тұтынушының тауарды пайдалану, сақтау және/немесе тасымалдау шарттары мен ережелерін бұзу;
- бұйымды дұрыс орнатпау және/немесе іске қосу;
- тоңазыту контурымен және электрлік қосылыстармен жұмыс технологияларын бұзу, сондай-ақ Бұйымды монтаждау үшін құжаттармен расталған, тиісті біліктілігі болмаған тұлғаларды тарту;
- пайдалану құжаттамасында талап етілгендей, Тауарға уақтылы қызмет көрсетілмесе;
- суқұбыр желісіндегі артық немесе жеткіліксіз қысым;
- бұйымның осы түріне сәйкес келмейтін жуғыш құралдарды қолдану, сондай-ақ жуғыш құралдардың мөлшерлемесін асып кету;
- бұйымды тағайындалмаған мақсаттарында пайдалану;
- үшінші тұлғалардың әрекеттері: уәкіл етілмеген тұлғалармен жөндеу немесе өндірушімен санкцияланбаған құрылымдық немесе сұлбалық техникалық өзгерістерді енгізу;
- Стандарттардан және желілерді қуаттаушы нормалардан ауытқу;
- еңсерілмейтін күштердің әрекеттері (апат, өрт, найзағай және т.б.);
- жазатайым оқиғалар, тұтынушының немесе үшінші тұлғалардың қасақана немесе абайсыз әрекеттері;
- егер бұйым ішіне бөгде заттар, сұйықтықтар, жәндіктер, жәндіктердің тіршілік ету өнімдері түскеннен ақаулар анықталған болса;
- су жылытқыштың сумен толтырылмаған / толық толтырылмаған бағін қосу салдарынан термоқорғаныстың іске қосылуы.

Кепілдікті көрсету келесі жұмыс түрлеріне таратылмайды:

- бұйымды пайдалану жерінде орнату және іске қосу;
- тұтынушыға бұйымды пайдалану жөнінде нұсқалама және кеңес беру;
- бұйымды сырттан немесе ішінен тазарту.

Төменде аталған шығыс материалдар мен аксессуарлар кепілдікті көрсетуге жатпайды:

- желдеткіштерге арналған сүзгілер;
- кір жуғыш / ыдыс жуғыш машиналар үшін суды жеткізуге / ағызуға арналған сүзгілер, құбыршектер;
- шаңсорғыштарға арналған құбыршектер, түтіктер, қылшақтар, қондырмалар, шаңжинағыштар;
- қысқа топқыңды пештерге арналған төрелкелер, істіктер, ыдыстар мен тіреуіштер;
- сүзгілер, иісті сіңіргіштер, ләмпішекелер, сөрелер, жәшіктер, тіреуіштер және тағамдарды тоңазытқышта сақтауға арналған өзге сыйымдықтар;
- басқару пульптері, аккумуляторлық батареялар, қуаттандыру элементтері, сыртқы қуаттандыру блоктары және зарядтау құрылғылары;
- бұйымға қоса берілетін құжаттама.

Бұйымға мерзімді қызмет көрсету (сүзгілерді ауыстыру және т.б.) тұтынушының қалауы бойынша қосымша төлеу арқылы жүргізіледі.

Маңызды! Аспапта сериялық нөмірінің болмауы Өндірушіге аспапты сәйкестендіру мүмкіндігін бермейді және осы салдарынан оған қызмет көрсету мүмкіндігі болмайды. Аспапта зауыттық сәйкестендіруші маңдайшаларды алып тастауға тыйым салынады. Зауыттық маңдайшаларының зақымдалуы немесе болмауы кепілдікті міндеттемелерден бас тартудың себебі болуы мүмкін.

* Кір жуатын/кепіретін/ыдыс жуатын машинаның инверторлық моторына, тоңазытқыш/мұздатқыштың инверторлық компрессорына, кепіретін машинаның компрессорына кепілдік мерзімі - тауар тұтынушыға берілген күннен бастап 12 жыл. Кір жуатын/кепіретін машинаның тура жетекті моторына (статор, ротор) шексіз кепілдік беріледі.

**ИЗГОТОВИТЕЛЬ/ӨНДІРУШІ:**

«Haier Overseas Electric Appliances Corp. Ltd.»
Room S401, Haier Brand building, Haier Industriypark Hi-tech Zone, Laoshan District
Qingdao, China

УПОЛНОМОЧЕННАЯ ОРГАНИЗАЦИЯ/ИМПОРТЕР:

ООО «ХАР»
121099, г. Москва, Новинский бульвар, д. 8, этаж 16, офис 1601.

ҚАЗАҚСТАН РЕСПУБЛИКАСЫНДАҒЫ УӘКІЛЕТТІ ҰЙЫМ/ИМПОРТТАУШЫ:

«Хайер Мидл Эйжа» ЖШС
050000, Алматы қаласы, Медеу ауданы, Достық даңғылы, 210-ғимарат.

УПОЛНОМОЧЕННАЯ ОРГАНИЗАЦИЯ В РЕСПУБЛИКЕ КАЗАХСТАН:

ТОО «Хайер Мидл Эйжа»
050000, город Алматы, Медеуский район, проспект Достык, дом 210.

Продукция соответствует требованиям технических регламентов Евразийского экономического (Таможенного) союза.

Декларация о соответствии

№ ЕАЭС RU С-СН.АЯ46.В.37388/24 от 06.11.2024 действует до 05.11.2029.

Декларация о соответствии

№ ЕАЭС N RU Д-СН.РА09.В.93592/24 от 28.10.2024 действует до 27.10.2029

Более подробные сведения указаны в Едином реестре выданных сертификатов соответствия и зарегистрированных деклараций о соответствии Евразийского экономического союза

Дата изготовления указана на этикетке устройства
Шығарылған күні құрылғының заттаңбасында көрсетілген

Сделано в Китае
Қытайда жасалған