



RU Руководство по эксплуатации

ET Kasutusjuhend

LT Naudojimo vadovas

LV Lietošanas instrukcija

BG Ръководство за употреба

RO Manual de utilizare

UK Керівництво з експлуатації

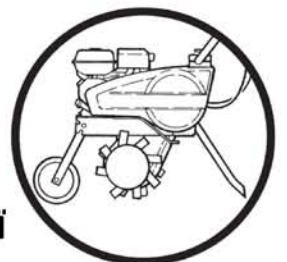

TF 434 P

____ (Документация изготвители) **Руководство по эксплуатации**



Прочтите инструкции руководства пользователя.
Ознакомьтесь с функциями и органами управления машины.

RU

____ (Originaalteade) **Kasutusjuhend**



Lugege kasutusjuhendi juhiseid.
Tutvuge masina toimimisega ja juhtimisega.

ET

____ (Originali instrukcija) **Naudojimo vadovas**



Perskaitykite naudotojo vadovo instrukcijas.
Susipažinkite su mašinos veikimo principu ir valdymo funkcijomis.

LT

____ (originālā instrukcija) **Lietošanas instrukcija**



Izlasiet lietošanas instrukciju.
Iepazīstieties ar mašīnas darbību un apgūstiet tās vadības ierīces.

LV

____ (Оригинално ръководство) **Ръководство за употреба**



Прочетете указанията на ръководството за потребителя.
Запознайте се с функционирането и командите на машината.

BG

____ (Manual original) **Manual de utilizare**



Cititi instrucțiunile din manualul de utilizare.
Familiarizați-vă cu funcționarea și cu comenzile mașinii.

RO

____ (Оригинал інструкція) **Керівництво з експлуатації**



Прочитайте керівництво з експлуатації.
Ознайомтеся з роботою машини та її управлінням.

UK

1.1

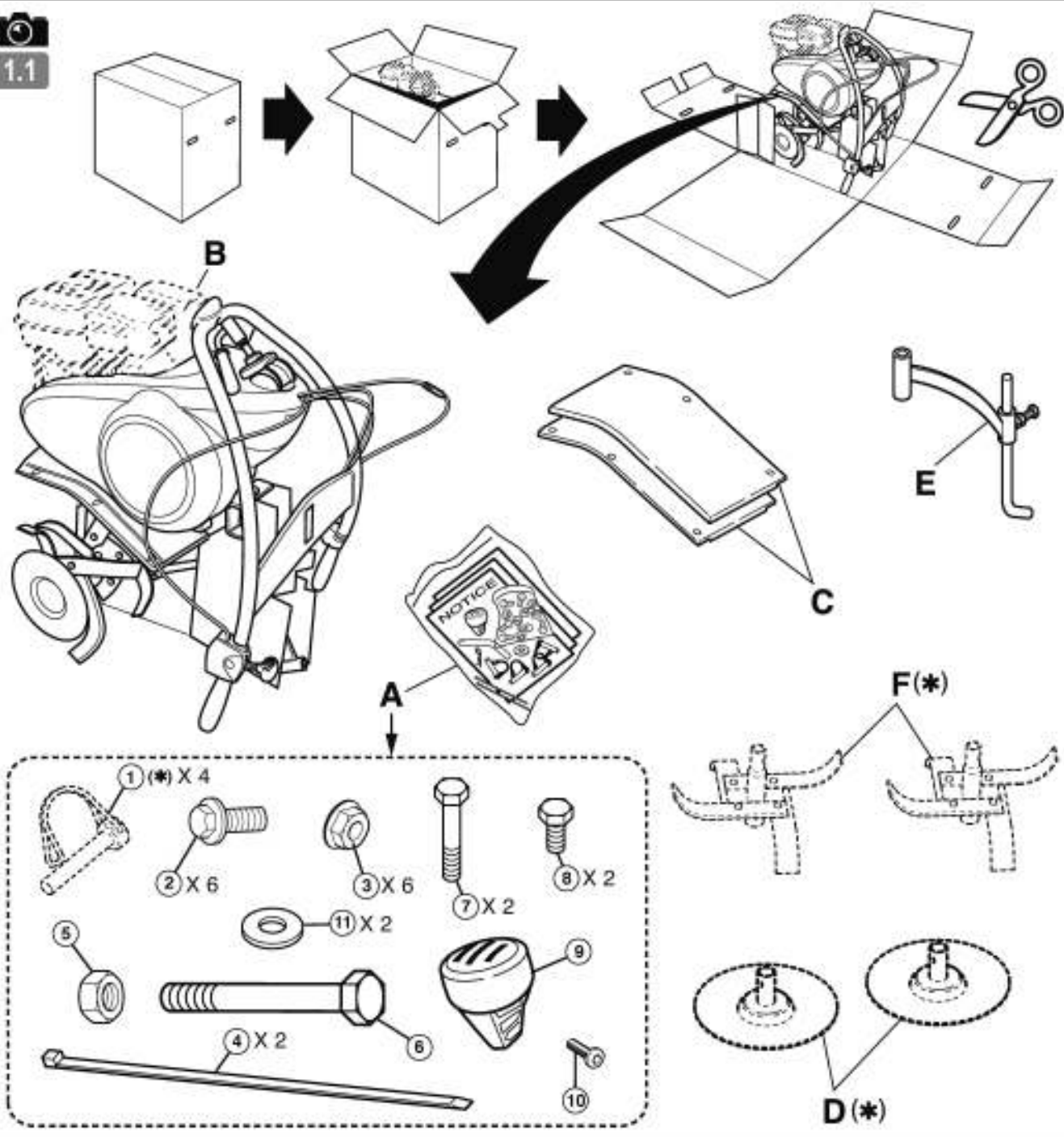

1.2



1.3a

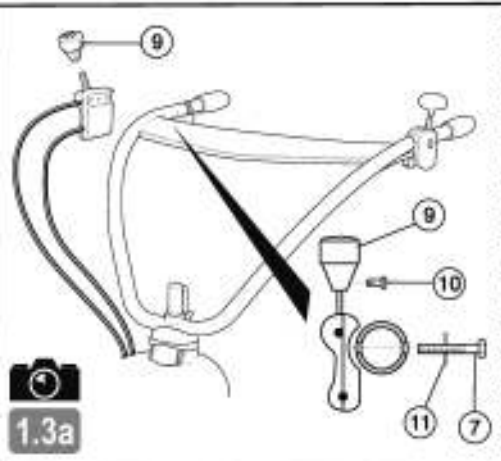

1.3b

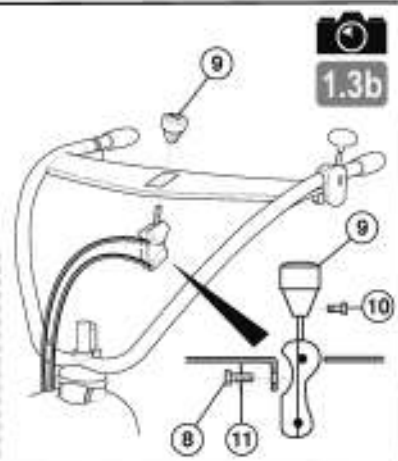

(*) : FR : (suivant version) - EN : (depending on the version) - DE : (je nach Ausführungsvariante) - BG : (според варианта)
 HR : (ovisno o verziji) - DA : (Afhængigt af version) - ES : (Según versión) - ET : (järgmine versioon) - FI : (mallista riippuen)
 EL : (ανάλογα με το μοντέλο) - HU : (verziótól függően) - IT : (A seconda del modello) - LV : (atkarībā no versijas)
 LT : (priklausomai nuo versijos) - NL : (Naar gelang model) - NO : (Avhengig av versjon) - PL : (Zależnie od wersji)
 PT : (Consoante versão) - RO : (În funcție de versiune) - TR : (versiyona göre) - SK : (v závislosti od verzie) - SL : (odvisno od verzije)
 SV : (beroende på version) - CZ : (v závislosti na provedení) - UK : (в залежності від версії) - RU : (В зависимости от модификации)

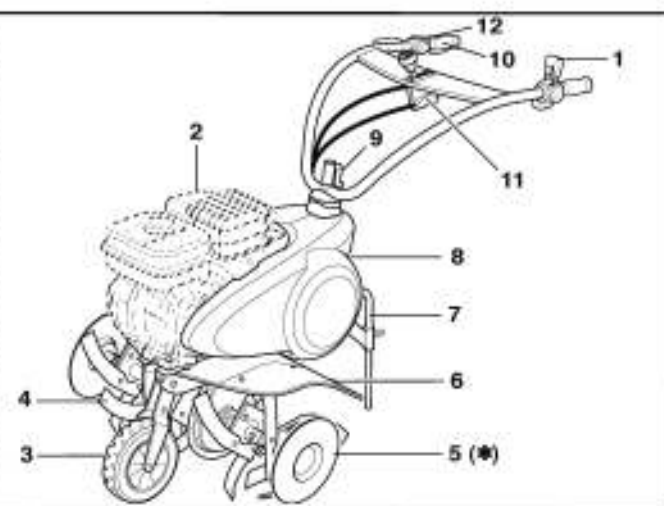
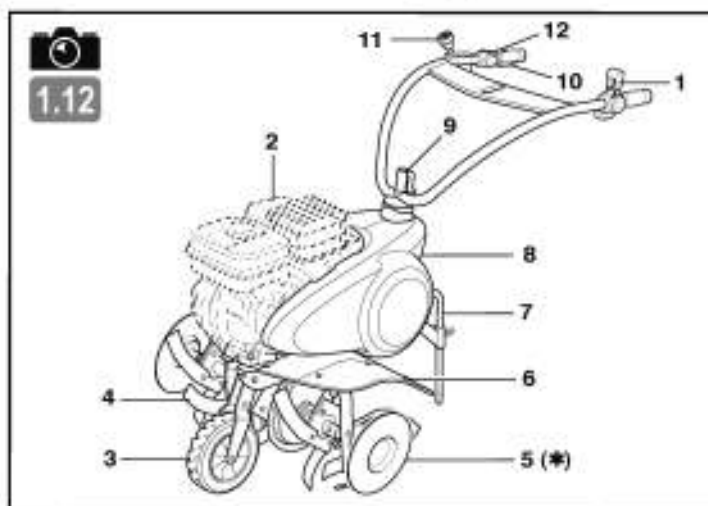
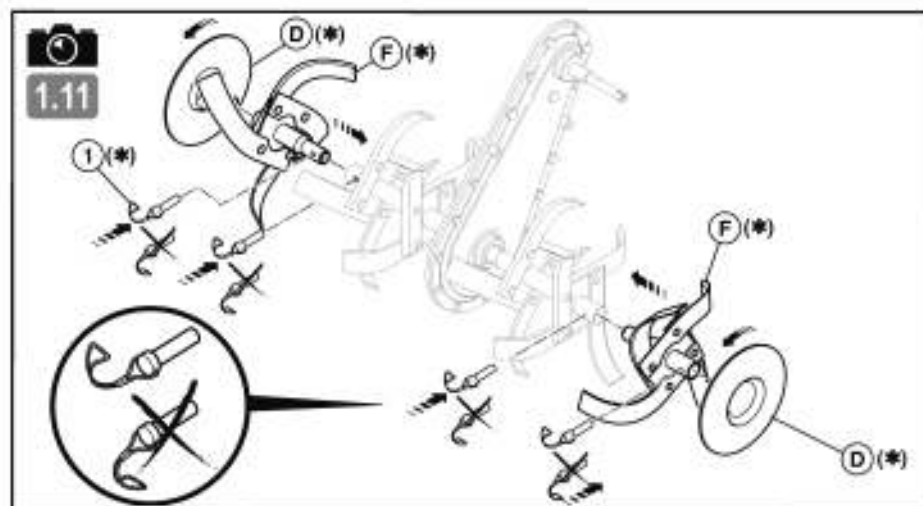
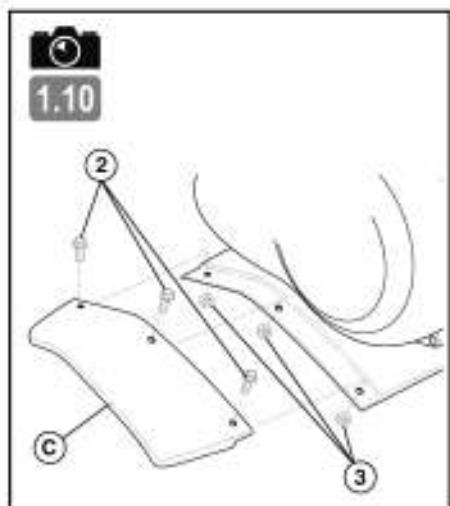
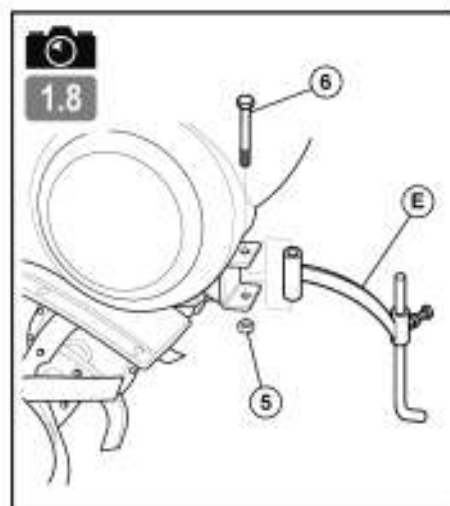
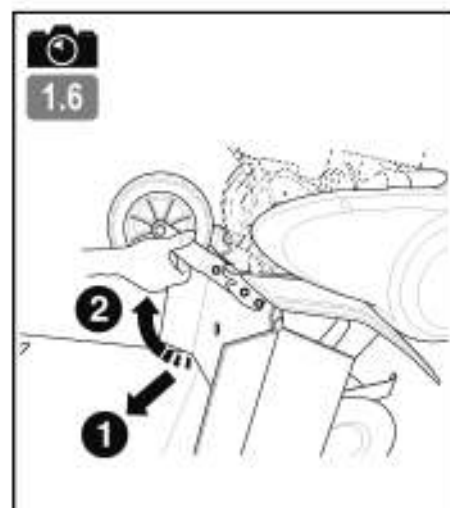
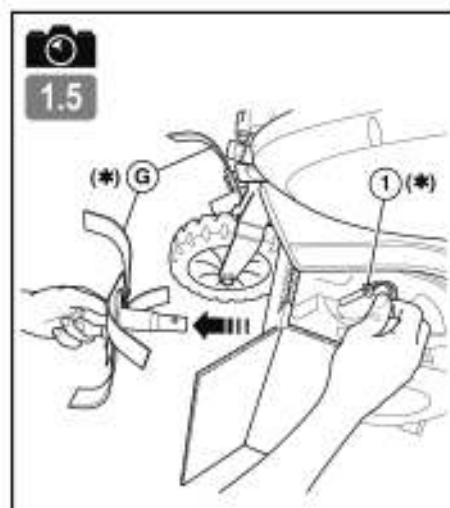
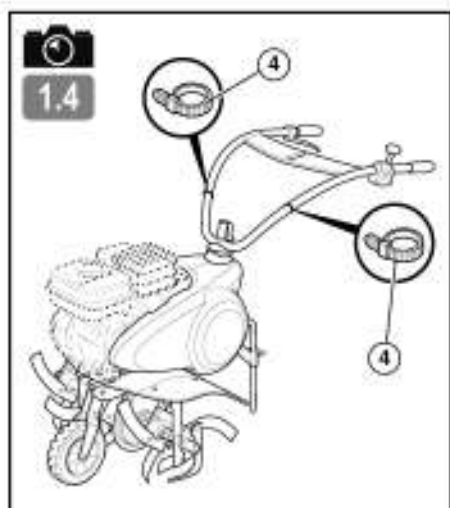

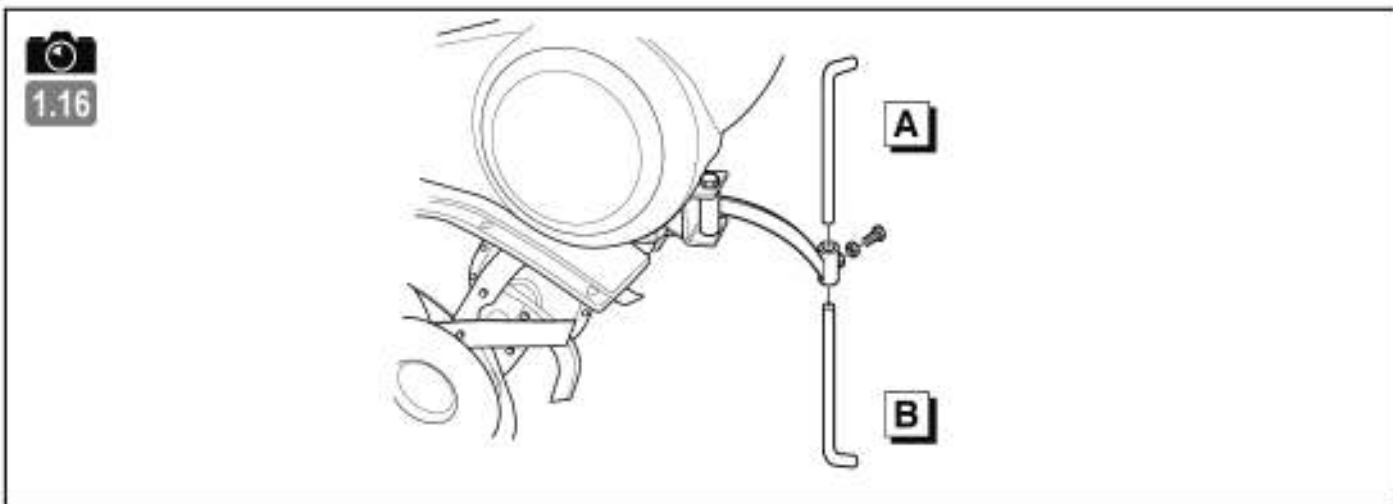
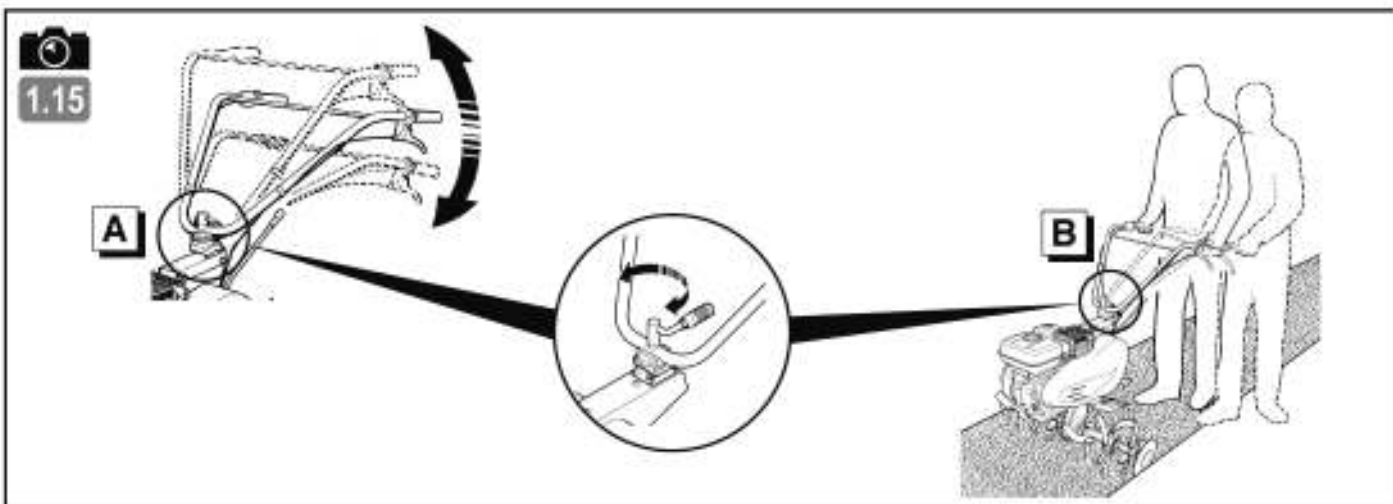
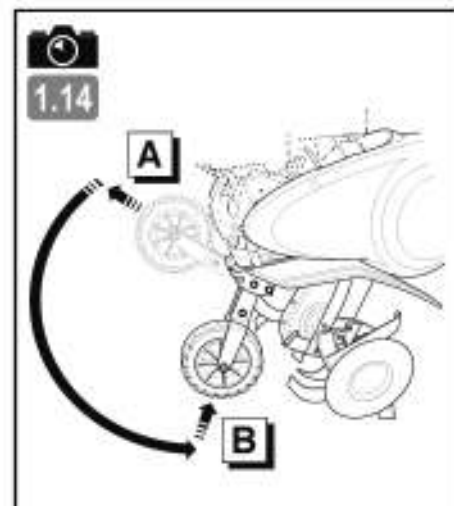
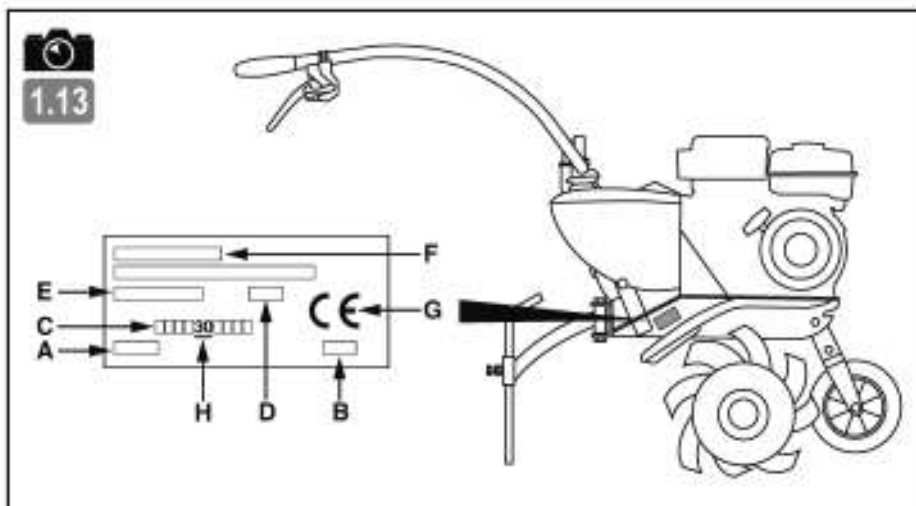

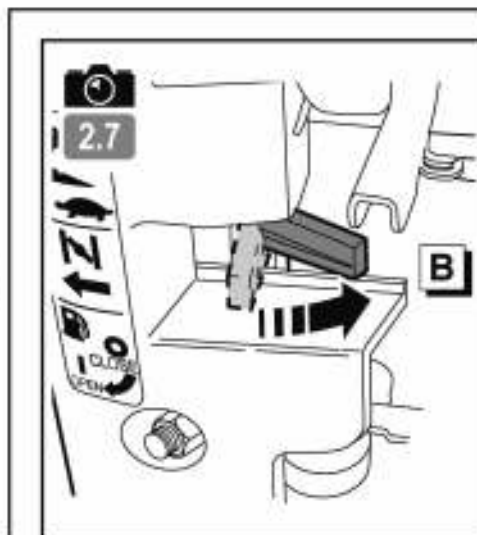
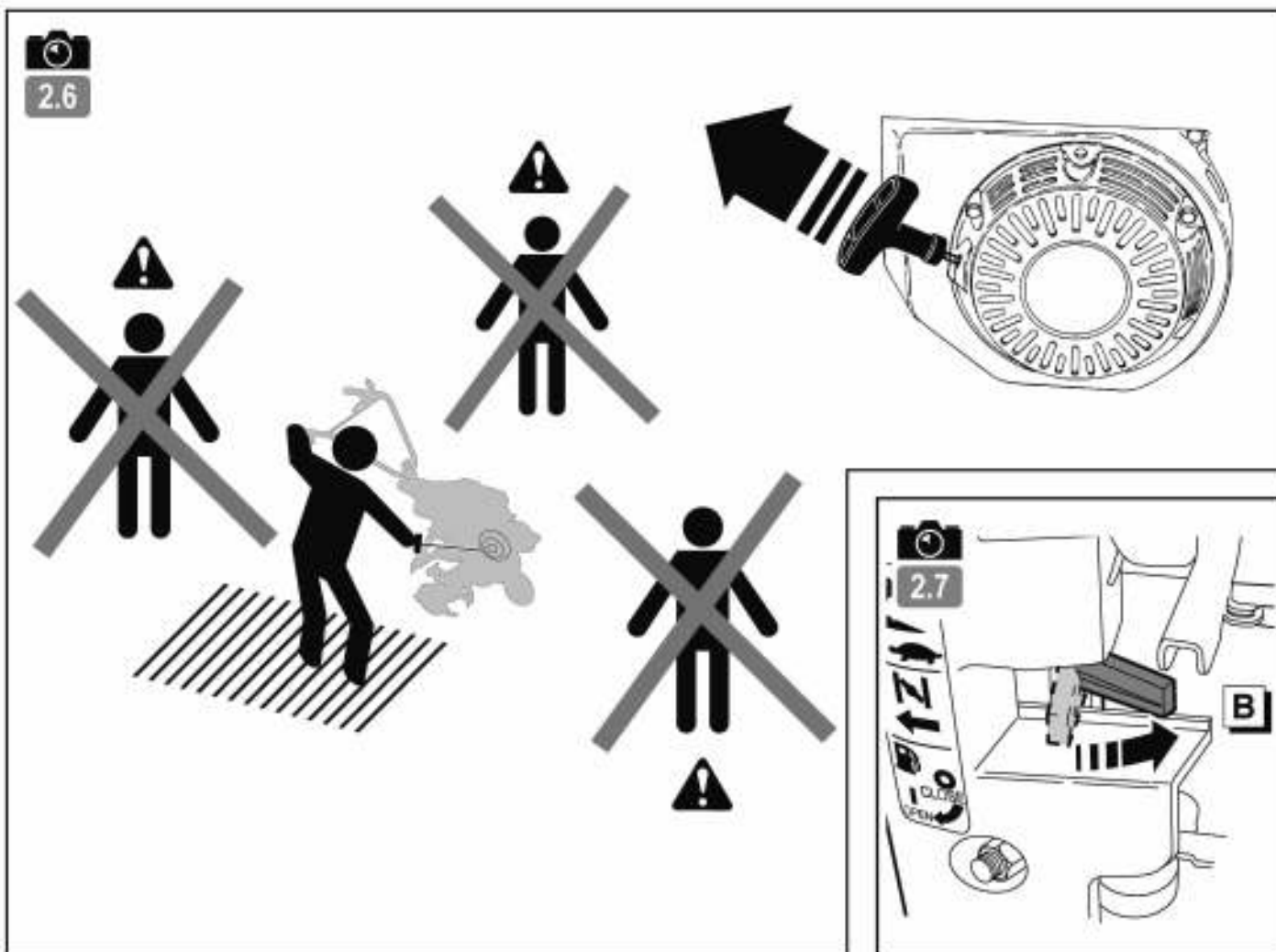
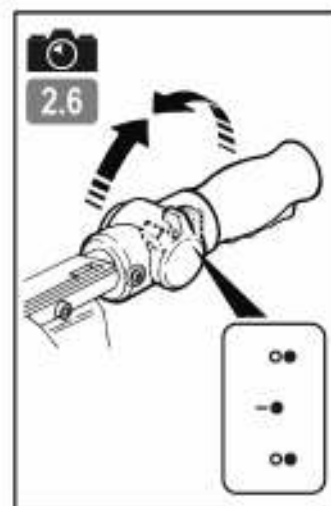
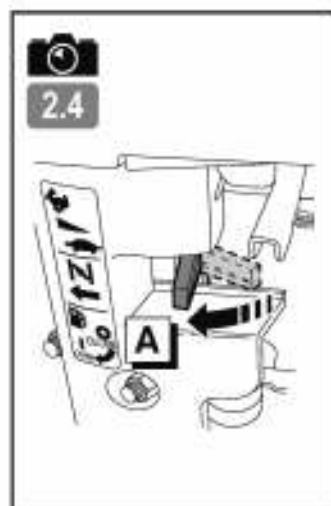
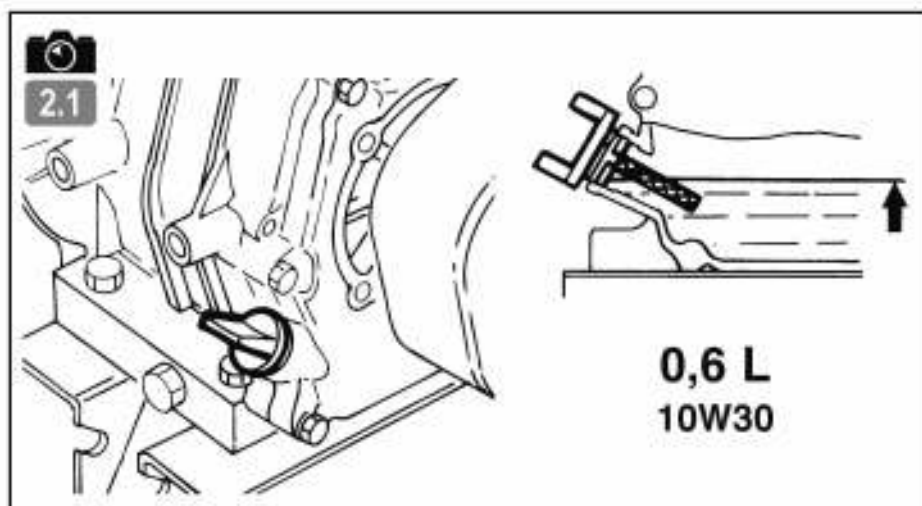

3.1

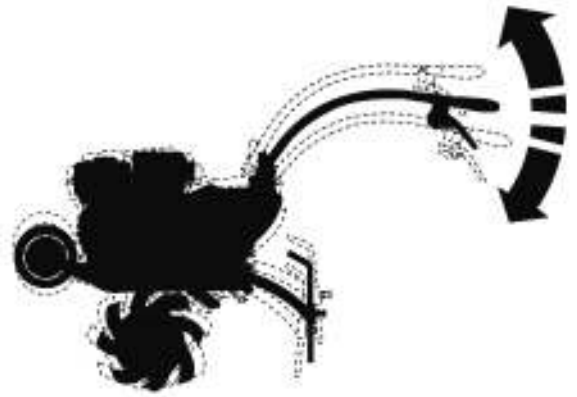

3.2

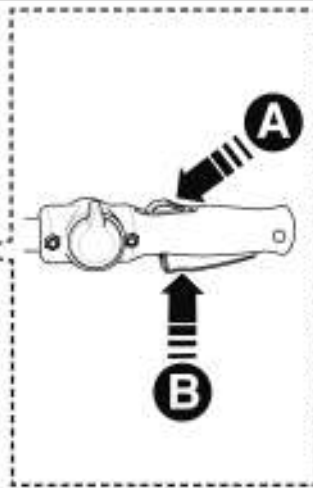

4.1



4.2



4.3



4.4



4.5





5.1



A

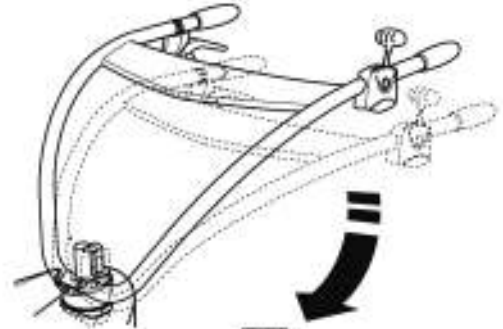

B



C

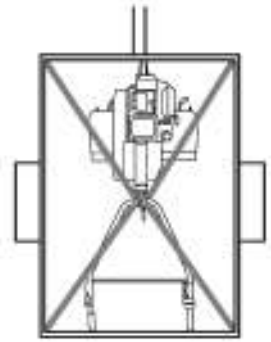
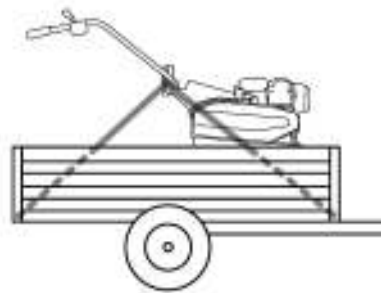

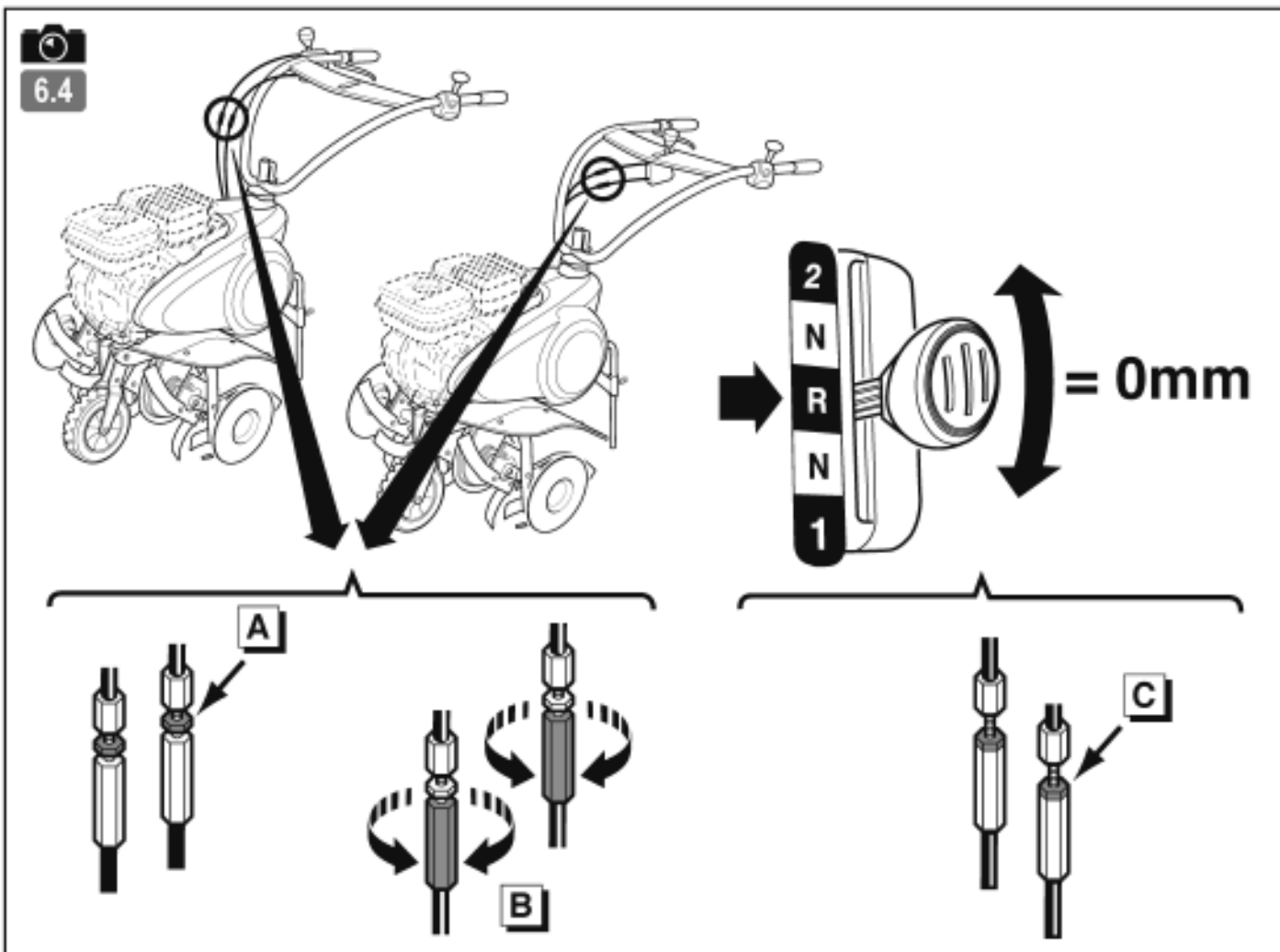
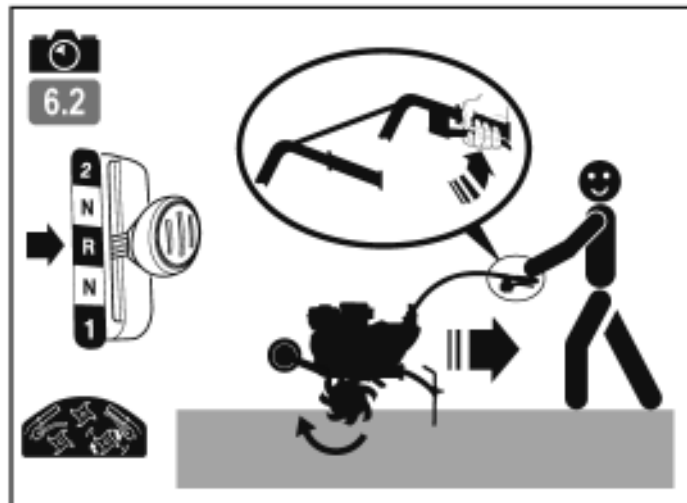
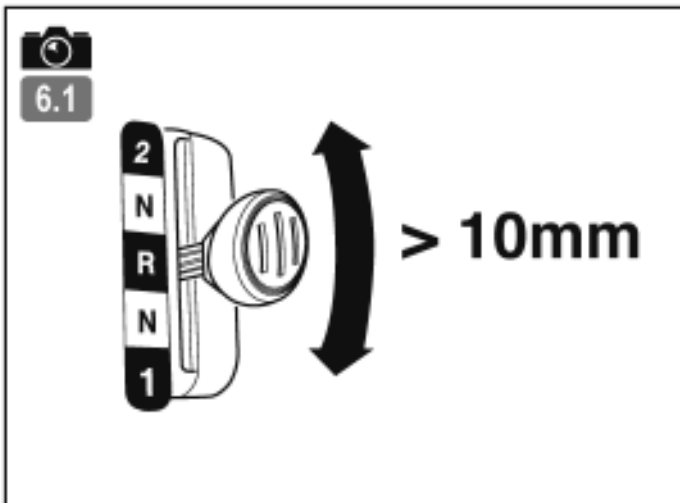



80W90

A

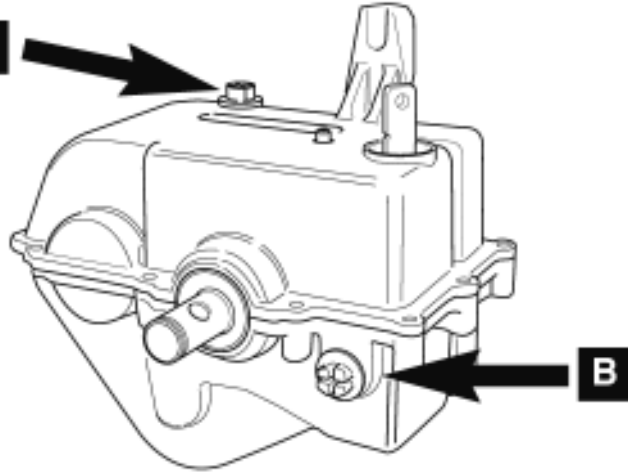

ПРАВИЛА ТЕХНИКИ БЕЗОПАСНОСТИ

Обратите особое внимание на указания, сопровождаемые данной надписью:

RU



ВНИМАНИЕ: Указывает на высокую вероятность серьезных телесных повреждений и даже смертельную опасность в случае несоблюдения инструкций.

ET

LT

ОСТОРОЖНО: Указывает на опасность телесных повреждений или порчи оборудования в случае несоблюдения инструкций.

LV



Этот знак призывает вас к осторожности при выполнении определенных операций.

BG

В случае возникновения проблем, а также по любым вопросам в отношении мотокультиватора обращайтесь к официальным дилерам.

RO



ВНИМАНИЕ: Надежная работа мотокультиватора гарантируется только при соблюдении условий эксплуатации, указанных в инструкциях. Прежде чем использовать ваш мотокультиватор, внимательно прочтите данное руководство. В противном случае вы подвергаете себя опасности получения ранений и можете повредить оборудование.

UK

Информирование / Общие сведения

- Прежде чем использовать машину, познакомьтесь с правилами работы с ней и описанием ее функций. Освойте способы быстрой остановки двигателя.
- Машина может использоваться только в соответствии с рекомендациями руководства по эксплуатации.
- Необходимо помнить, что лицо, использующее машину, несет ответственность за несчастные случаи и повреждения, затрагивающие других лиц и их имущество. На это лицо возлагается обязанность оценить потенциальные риски работы на данной местности и принять все меры предосторожности, необходимые для обеспечения безопасности, особенно на склонах, неровных и скользких поверхностях, рыхлых почвах.
- Не позволяйте пользоваться машиной детям и лицам, не ознакомившимся с данной инструкцией. Местным законодательством может быть установлен минимальный возраст для работы с такими машинами.
- Не допускается работа при наличии других лиц, особенно детей, а также животных, на расстоянии 20 метров от машины; оператор при этом должен полностью контролировать органы управления на рукоятках.
- Не допускается использование машины при приеме медикаментов или иных средств, которые могут ухудшать реакцию или иметь усыпляющий эффект.
- На твердой почве необходимо быть особенно внимательным, так как машина может быть менее устойчивой, чем на уже обработанной почве.
- Во время работы надевайте прочную нескользящую обувь и длинные узкие брюки. Нельзя пользоваться машиной, не имея на ногах обуви или в сандалиях. Рекомендуется также использование средств защиты слуха.
- Культиватор можно использовать только по прямому назначению, то есть для обработки почвы. Любое другое использование может оказаться опасным или повредить машину.

Подготовка к работе :

- Необходимо тщательно осмотреть участок, на котором будет использоваться машина, и очистить его от предметов, которые могут быть захвачены машиной (камни, провода, стекло, металлические предметы и т. п.).
- Перед использованием обязателен визуальный осмотр машины, при котором следует убедиться, что орудия и дефлекторы не изношены и не повреждены. Заменяйте все изношенные и поврежденные детали.
- Если машина снабжена кнопкой отключения двигателя, следите за состоянием кабелей соответствующей системы, чтобы при необходимости гарантированно отключить двигатель.
- Убедитесь в отсутствии утечек (бензина, масла и т.д.).
- Не допускается использование машины без защитных накладок или кожухов. Необходимо убедиться, что все крепежные детали надежно зафиксированы.

Использование машины :

- Запрещается перевозить на машине людей.
- Запускать машину следует с осторожностью и в соответствии с инструкциями производителя, держа ноги на безопасном расстоянии от орудий.
- Необходимо отключать двигатель, когда машина остается без наблюдения.
- При работе с машиной можно перемещаться только шагом и ни в коем случае не бегом.
- Подтягивать машину к себе и менять направление движения (если эта функция предусмотрена) можно только с большой осторожностью.
- Следует соблюдать безопасную дистанцию относительно вращающихся орудий, задаваемую длиной руля.
- Недопустимо помешать руки или ноги рядом с движущимися деталями или под ними.
- В случае:
 - аномальной вибрации,
 - заклинивания,
 - проблем сцепления,
 - соударения с инородным предметом,
 - повреждения кабеля отключения двигателя (в зависимости от модели),
- немедленно остановить двигатель (если кабель отключения двигателя поврежден, потяните рычаг стартера, как описано в § «Включение машины», чтобы остановить двигатель), дать машине остыть, отсоединить провод, ведущий к свече зажигания, осмотреть машину и до следующего использования выполнить необходимый ремонт в уполномоченной ремонтной службе.
- Работать можно только при дневном свете или хорошем искусственном освещении.
- Не допускается использование машины на склонах более 10° (17%).
- Следует работать только поперек склона, а не в гору или под уклон.
- При работе на склонах необходимо тщательно выверять свои движения и менять направление с большой осторожностью.
- Использование иных принадлежностей, отличных от рекомендованных, может превратить вашу машину в источник опасности и вызвать такие ее повреждения, которые не подпадают под действие гарантии.

Обслуживание / хранение

- Останавливайте двигатель и отсоединяйте свечу зажигания перед любыми операциями очистки машины, ее проверок, замены орудий, регулировки и обслуживания.
- Чтобы заменить орудия, останавливайте двигатель, отсоединяйте свечу зажигания и надевайте толстые перчатки.

- Следите за затяжкой всех гаек и винтов, чтобы обеспечить безопасность эксплуатации.
- Чтобы уменьшить риск возгорания, двигатель, глушитель и место хранения горючего должны быть очищены от остатков распылений, избыточной смазки и любых других воспламеняющихся веществ.
- Меняйте неисправные глушители в уполномоченной ремонтной службе.
- Не следует ремонтировать детали машины. Заменяйте их новыми фирменными деталями в ремонтной службе.
- Заменяйте орудия в полном комплекте, чтобы не нарушалось равновесие машины.
- В целях обеспечения вашей безопасности запрещается модифицировать характеристики машины. Не допускается изменение настроек скорости двигателя и использование двигателя на повышенных скоростях. В целях обеспечения безопасности и работоспособности на должном уровне необходимо регулярно выполнять процедуры обслуживания.
- Давайте остыть двигателю перед тем, как поставить машину в закрытое помещение.

Внимание, опасность! Бензин является легковоспламеняющимся веществом :

- Храните горючее в специально предназначенных для этого емкостях. Заполняйте бак только на открытом воздухе. Во время этой операции запрещается курить.
- Не открывайте крышку бензобака и не наливайте туда бензин, когда двигатель работает и когда бак еще не остыл.
- Если бензин разлился на землю, не пытайтесь запустить двигатель. Выведите машину из этой зоны и исключите появление там источников возгорания, пока бензиновые пары не выветрятся.
- Машину следует хранить в сухом месте. Запрещается хранить машину в помещениях, в которых бензиновые пары могут вступить во взаимодействие с пламенем, искрой или источником сильного нагрева.
- Плотно закрывайте крышки на бензобаке и канистре с бензином.
- Не заливайте полный бак, чтобы свести к минимуму разбрызгивание из него бензина.
- Не оставляйте двигатель работающим в замкнутых пространствах, где могут скапливаться пары окиси углерода.
- Окись углерода может быть смертельно опасной. Обеспечьте в помещении достаточную вентиляцию.

Передвижения, погрузка, транспортировка.

- Любые действия с машиной помимо ее непосредственного использования должны осуществляться с выключенным двигателем и отсоединенной свечой зажигания.
- Передвижения машины (когда она непосредственно не используется) следует выполнять с помощью колес, как описано в § «Передвижение».
- Погрузка машины: не поднимать машину силами одного человека. Вес машины указан на паспортной табличке и в конце настоящего руководства. Выберите способ погрузки, соответствующий весу машины и конкретным условиям, чтобы обеспечить безопасность.
- Погрузка машины на прицеп и снятие с прицепа должны осуществляться с использованием соответствующих наклонных сходней. Правильно закрепите машину на прицепе, чтобы обеспечить полную безопасность транспортировки.
- Транспортировка должна осуществляться на прицепе, с выключенным двигателем и отсоединенной свечой зажигания. Другие средства транспортировки не допускаются.

ПОЯСНЕНИЯ К ПИКТОГРАММАМ

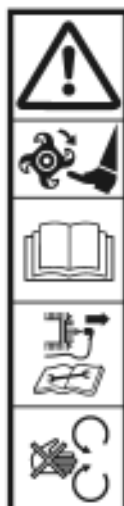

ВНИМАНИЕ
Опасно!

ВНИМАНИЕ
Вращающиеся орудия

ВНИМАНИЕ
Прочитать руководство по эксплуатации

ВНИМАНИЕ
Обратиться к руководству по эксплуатации и отсоединить свечу зажигания перед любой операцией.

ВНИМАНИЕ
Не использовать без средств защиты (движущиеся детали).

Рукоятка газа

(В зависимости от используемого двигателя)

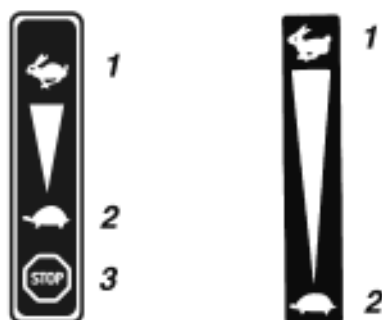

1 - Быстро
2 - Медленно
3 - Стоп



В зависимости от модели машины используются не все приведенные пиктограммы.



Задний ход Передний ход



Задний ход

Рычаг сцепления



1 2

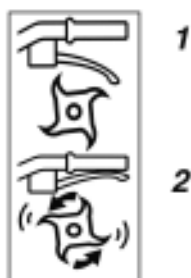

1 - Сцепление выключено
2 - Сцепление включено

Деблокиратор



●● Стоп
-● Пуск
●● Стоп



Не касаться горячих поверхностей.



Выхлопные газы опасны. Запрещается использование в плохо проветриваемых помещениях.



Остановить двигатель перед заполнением бака.



Запрещается курить, разжигать или подносить огонь.



Гарантированный уровень звуковой мощности



Надевайте наушники для защиты от шума

ТЕХНИЧЕСКАЯ ИНФОРМАЦИЯ

Модель механизма	TF 434 P	Уровень звукового давления на месте управления (EN709 : 1997 / A4 : 2009)	дБ(А)	83.5
Вес	кг 60.1	Погрешность измерения	дБ(А)	1
Модель двигателя	EP17	Измеренный уровень акустической мощности (EN709 : 1997 / A4 : 2009)	дБ(А)	95
Полезная мощность (*) для оборотов двигателя	КВт 4.2 об/мин 4000	Погрешность измерения	дБ(А)	1
Номинальная мощность	КВт 3.7	Уровень вибраций рук оператора (EN709 : 1997 / A4 : 2009)	м/сек ²	3.2
Номинальный режим двигателя	об/мин 3400	Погрешность измерения	%	2
Гарантированный уровень акустической мощности	дБ(А) 98			

* Мощность двигателя, указанная в данном документе, является полезной мощностью полученной при испытаниях серийного двигателя в соответствии с нормативным требованием SAE J 1349 при вращении с заданной скоростью. Мощность другого изготовленного мотора может отличаться от указанного значения. Реальная мощность двигателя, установленного на механизме, будет зависеть от различных факторов, таких как скорость вращения, температура окружающей среды, влажность, атмосферное давление, обслуживание и других.

RU

ET

LT

LV

BG

RO

UK

RU

ET

LT

LV

BG

RO

UK

ПРИМЕЧАНИЕ: Руководствуясь непрерывным стремлением к совершенствованию, изготовитель оговаривает, что полное соответствие данного руководства не гарантируется, и сохраняет за собой право изменять характеристики машины без предварительного уведомления.

 ← **Распаковка**
1.1



ВНИМАНИЕ:
Неправильная сборка этого мотокультиватора может послужить причиной серьезных травм. Необходимо тщательно следовать всем инструкциям.



ВНИМАНИЕ:
Будьте внимательны при разрезании швов на упаковочном ящике, чтобы случайно не разрезать кабели и не поцарапать краску на машине.

Поз.	Содержимое ящика
A	Пакет с инструкцией + детали + пакет с крепежным материалом
B	Блок двигателя
C	Защитные крылья
D	Диски защиты растений*
E	Регулируемый сошник
F	Дополнительные фрезы*

(в зависимости от версии)

 ← **Установка руля**
1.2

 ← **Установка рычага переключения скоростей**
1.3

Тип монтажа определен на заводе:

13a = Длинный кабель + цельная центральная связка.
Использование длинных винтов (7)

13b = Короткий кабель + просверленная центральная связка.
Использование коротких винтов (8)

 ← **Установка фиксаторов для тросов**
1.4

 ← **Снятие переднего колеса**
1.5 1.6 1.7

 ← **Установка сошника е**
1.8

 ← **Стабилизация машины**
1.9

 ← **Установка защитных крыльев**
1.10

 ← **Установка орудий**
1.11

- Установите 2 дополнительных фрезы (F) и 2 диска защиты растений (D).

- Диаметр рабочих орудий: 320 мм
- Ширина обработки (4 или 6 фрез) 590 / 850 мм



Запрещается использовать вращающиеся орудия диаметром более 320 мм и с шириной обработки более 850 мм.
При установке обращайте внимание на ориентацию фрез и пальцев.

 ← **Перечень компонентов**
1.12

- 1 - Рукотка газа
- 2 - Двигатель
- 3 - Колеса
- 4 - Вращающиеся орудия
- 5 - Диск защиты растений
- 6 - Защитное крыло
- 7 - Сошник
- 8 - Капот ременной передачи
- 9 - Регулятор положения руля
- 10 - Рычаг сцепления
- 11 - Рычаг скорости

 ← **Паспортная табличка**
1.13

- A - Номинальная мощность
- B - Масса в килограммах
- C - Серийный номер
- D - Год выпуска
- E - Тип устройства
- F - Название и адрес производителя
- G - Обозначение «CE»

 ← **Колесо**
1.14

A - Рабочее положение.
B - Транспортное положение.

 ← **Регулировка положения руля**
1.15

A - Регулировка по высоте.
B - Регулировка выдвижения.

 ← **Положение сошника при вспашке**
1.16

A = Твердая почва.
B = Мягкая почва.

ВКЛЮЧЕНИЕ МАШИНЫ



Залив масла и предельный уровень



Залив бензина

«Супер» или не содержащий свинца или SP95 E10.



Открыть кран подачи бензина



Установить стартер в положение А



Акселератор

Установить рукоятку в положение:



Расположите кнопку в: — ●



Потянуть за ручку пускателя



При включении машины все время оставайтесь в безопасной зоне.



Стартер

Установить стартер в положение В.

ИСПОЛЬЗОВАНИЕ МАШИНЫ

Эта машина предназначена для :
Подготовки земли к посадке растений.

Ухода за растениями и цветочными клумбами.

Эта машина не предназначена для :
профессионального использования.



Выбор скорости



Перед изменением направления движения обязательно отпустите сцепление.

1. Отпустите сцепление.
2. Используйте переключатель скоростей.
3. Для облегчения переключения скоростей качните руль сверху вниз.

N = Нейтраль
1 = Низкая скорость
2 = Высокая скорость
R = Задний ход



Движение назад может быть опасным.

Перед включением сцепления убедитесь, что позади вас нет никаких препятствий, и сбавьте обороты двигателя.



Сцепление



Обеспечьте зону безопасности в радиусе 20 м от машины.

Для вращения фрез необходимо задействовать привод сцепления.

ОСТАНОВКА МАШИНЫ



Остановка фрез

Отпустить рычаг сцепления.



Снизить выброс газов

Установить рукоятку акселератора на:



Остановка двигателя

Установить деблокиратор на ВЫКЛ (OFF)



Закрыть кран подачи бензина

RU

ET

LT





LV

BG

RO

UK

ТАБЛИЦА ПЕРИОДИЧНОСТИ ТЕХНИЧЕСКОГО ОБСЛУЖИВАНИЯ

Ежедневное обслуживание	Каждые 8 часов (каждый день)
<p>Перед включением двигателя необходимо выполнить следующие проверки.</p> <ul style="list-style-type: none"> ■ Затяжка и целостность болтов и гаек. <p> ← Чистота рабочего элемента воздухоочистителя.</p> <p>4.4</p> <p> Не используйте для чистки пенопластового элемента воздухоочистителя воспламеняющиеся растворители.</p> <p> ← Уровень масла в двигателе.</p> <p>2.1</p> <ul style="list-style-type: none"> ■ Отсутствие утечек бензина, машинного масла и т. д. <p> ← Достаточный уровень бензина.</p> <p>2.2</p> <ul style="list-style-type: none"> ■ Безопасность для окружающей среды. ■ Отсутствие вибрации и сильного шума. 	<ul style="list-style-type: none"> ■ Очистить двигатель и проверить болты и гайки ■ Проверить и восполнить уровень масла (пополняйте каждый день до максимального уровня) ■ Слить масло двигателя (через 20 часов) <p>Каждые 50 часов (каждую неделю)</p> <ul style="list-style-type: none"> ■ Слить масло двигателя (каждые 100 часов) ■ Очистить свечу (каждые 100 часов) ■ Очистить воздухоочиститель <p>Каждые 200 часов (каждый месяц)</p> <ul style="list-style-type: none"> ■ Замена рабочего элемента воздухоочистителя ■ Очистить топливный тигель ■ Очистить и отрегулировать свечу и электроды <p>Каждые 300 часов</p> <ul style="list-style-type: none"> ■ Проверить и отрегулировать ход клапанов <p>Каждые 500 часов</p> <ul style="list-style-type: none"> ■ Очистить нагар головок цилиндра ■ Очистить и отрегулировать карбюратор <p>Каждые 1000 часов</p> <ul style="list-style-type: none"> ■ Общий осмотр двигателя при необходимости

ПЕРЕДВИЖЕНИЯ И ПОГРУЗКА

 ← **Передвижение машины**

5.1

 **Остановить двигатель.**

A Перевести колесо в транспортное положение.

B Установить руль в нижнее положение, чтобы было удобнее перемещать машину.

C С помощью руля поднять фрезы и начать движение вперед.

РЕГУЛИРОВКИ РЫЧАГА ПЕРЕКЛЮЧЕНИЯ СКОРОСТЕЙ



6.1

Если зазор в рычаге переключения скоростей превышает 10 мм, вы должны повторно натянуть тросы выбора скорости.



6.2

- Выберите задний ход.
- Проверьте направление вращения фрез.



6.3

Остановить машину и отсоединить свечу зажигания.



6.4

A Разблокируйте 2 гайки натяжителей тросов рычага переключения скоростей.

B Отрегулируйте 2 натяжителя троса одновременно для размещения рычага скоростей напротив «R» с нулевым зазором.

C Затянуть 2 гайки

Установить свечу зажигания.

Запустить машину и убедиться, что достигнут желаемый эффект.

Если проблема не была устранена, свяжитесь со своим дилером.

RU

ET

LT

LV

BG

RO

UK

ТЕХОБСЛУЖИВАНИЕ КОРОБКИ ПЕРЕКЛЮЧЕНИЯ СКОРОСТЕЙ



7.1

Коробку переключения скоростей необходимо опорожнять каждые 2 года или каждые 100 часов, используя масло 80W90.

A : Крышка для заливания масла

B : Уровень.

OHUTUSNÕUDED

Pöörake erilist tähelepanu järgmistele märkustele eelnevatele hoiatustele:

RU



TÄHELEPANU: Tähistab suurt tõenäosust saada tõsiseid kehavigastusi, isegi surmasaamise ohtu, kui juhiseid ei järgita.

ET

ETTEVAATUST: Tähistab tõenäosust saada kehavigastusi või seadmete kahjustamise ohtu, kui juhiseid ei järgita.

LT

MÄRKUS: Esitab kasulikku teavet.

LV



See märk kutsub teid teatud tegevuste puhul olema ettevaatlik.

BG

Probleemide või mis tahes masinaid käsitlevate küsimuste korral pöörduge volitatud vahendaja poole.

RO



TÄHELEPANU: Masinad on ehitatud selleks, et osutada kindlat ja usaldusväärset teenust kasutusjuhisele vastavates tingimustes. Enne masina kasutamist lugege käesoleva juhendi sisu ja mõelge selle üle. Vastasel juhul on vigastuste saamise ja seadmete kahjustamise oht.

UK

Koolitus/teave

- Tutvuge nõuetekohase kasutamise ja käskudega enne masina kasutamist. Õppige mootorit kiiresti peatama.
- Masinat tuleb alati kasutada, järgides kasutusjuhendis kirjeldatud soovitusi.
- Ärge unustage, et kasutaja on vastutav õnnetuste ja ohtlike olukordade eest, mis võivad juhtuda teiste inimeste või nende varaga. See on kasutaja ülesanne hinnata võimalikke tööpinna riske ja võtta kõik vajalikud ettevaatusabinõud, et tagada oma ohutus eriti kallakul, ebatasastel, libedatel või lahtistel pindadel.
- Ärge lubage lastel või inimestel, kes juhiseid ei tunne, masinat kasutada. Kohalikud eeskirjad võivad kehtestada kasutaja vanusele alammäära.
- Ärge kunagi töötage inimeste, eelkõige laste või loomade juuresolekul masinast 20 meetri raadiuses, kasutaja peab olema kindlasti juhttraudade ligiduses.
- Ärge kasutage masinat pärast narkootikumide või ainete, mis võivad mõjutada reageerimisuutlikkust ja keskendumisvõimet, tarvitamist.
- Kõval pinnal töötades pöörake erilist tähelepanu, sest masin kipub olema märksa vähem stabiilne kui haritud pinnal.
- Töötades tuleb alati kanda tugevast materjalist kingi, mis ei ole libedad, ning pikki ja kitsaid pükse. Ärge kasutage masinat paljajalu või sandaalides. Soovitame kanda kõrva- troppe.
- Kasutage masinat ettenähtud otstarbel ehk maaharimiseks. Igasugune muu kasutamine võib olla ohtlik või masinat kahjustada.

Ettevalmistus :

- Kontrollige põhjalikult ala, kus masinat tuleb kasutada, ja eemaldage kõik objektid, mis masinast võivad eemale lennata (kivid, traadid, klaas, metallesemed jne).
- Enne kasutamist vaadake masin alati üle, et tagada, et vahendid ega deflektorid ei oleks kulunud ega kahjustatud. Asendage kulunud või kahjustatud osad.
- Kui masin on varustatud mootori stoppnuga, hoidke mootori elektrijuhtmeid heas seisukorras, et tagada mootori seiskumine.
- Veenduge, et vedelikku ei leki (gaas, nafta jne).
- Ärge kasutage masinat ilma poriplekkide või kapotita ja tagage, et kõik kinnitusedetailid oleks pingutatud.

Kasutamine :

- Mitte kunagi inimesi masinal vedada.
- Käivitage mootor hoolikalt, järgides tootja kasutusjuhendit, ning hoidke jalad seadmetest/seadmetest eemale.
- Peatage mootor, kui masin on järelvalveta.
- Kõndige, kuid ärge kunagi jookske masinaga.
- Tõmmake masin enda poole või käimisele vastupidises suunas (kui võimalik) väga ettevaatlikult.
- Hoidke pöörlevad tööriistad ohutus kauguses vastavalt juhtraua pikkusele.
- Ärge asetage käsi või jalgu pöörlevat osa lähedale või nende alla.
- Juhul kui toimub järgmine:
 - ebataoline vibratsioon,
 - blokeerumine,
 - probleem siduriga,
 - kokkupõrge võõrkehaga,
 - mootori seiskamise kaabel on kahjustunud (olenevalt mudelist),
- Peatage mootor kohe (kui mootori seiskamise kaabel on läbi lõigatud, liigutage starteri juhtikut mootori peatamiseks vastavalt peatükile „Mootori käivitamine“), laske masinal maha jahtuda, keerake süüteküünlal välja, kontrollige masinat ja laske volitatud remonditöökohas teha vajalik remont enne masina kasutamist.
- Töötage vaid päevavalguses või terava kunstliku valgustusega.
- Ärge kasutage masinat kallakutel üle 10° (17%).
- Töötage nõlvadel põikisuunas, mitte kunagi üles-alla.
- Nõlvadel vaadake, kuhu te astute, muutke suunda väga ettevaatlikult.
- Tarvikute, va soovitatud tarvikud, kasutamine võib masina ohtlikuks muuta ja seda kahjustada, mis ei kuulu garantii alla.

Hooldus/parkimine

- Peatage mootor ja keerake süüteküünlal välja enne puhastus- ja kontrolltegevusi, seadme(te) vahetust muutus, korrigeerimisest või masina hooldust.
- Peatage mootor, keerake süüteküünlal välja ja kasutage seadme(te) vahetamiseks pakse kindad.

- Keerake kõik mutrid ja kruvid tihedalt, et tagada ohutud töötingimused.

- Tuleohu vähendamiseks hoidke mootorit, summutit ja laoruumi gaasi eemal taimsetest gaasidest, liigestest rasvast või muudest süttivatest materjalidest.

- Vahetage defektset summutit volitatud remonditöökohas.

- Ärge osi remontige. Asendage osad originaal-osadega.

- Asendage seadmed terviklike komplektidega, et tasakaalu säilitada.

- Oma ohutuse huvides ärge muutke oma masina põhiomadusi. Ärge muutke mootori pöörlemiskiiruse reguleerimisvõimeid ja ärge laske mootoril liiga kiiresti töötada. Regulaarne hooldus on ohutuse ja hoolduse tulemuslikkuse seisukohast oluline.

- Laske mootoril enne masina ruumi parkimist jahtuda.

Ettevaatust, oht! Bensiin on väga tuleohtlik:

- Hoidke kütust spetsiaalselt selleks otstarbeks mõeldud konteinerites. Tankige ainult väljas ja ärge suitsege tankides.
- Ärge kunagi eemaldage kütusepaagi korki või lisage bensiini, kui mootor töötab või on kuum.
- Kui kütust voolas maha, ärge püüdke mootorit käivitada, vaid liikuge masinast selles piirkonnas eemale ning vältige mis tahes leeki kuni bensiiniaurud on hajunud.
- Hoidke masinat kuivas kohas. Ärge säilitage masinat hoones, kus bensiiniaurud võivad jõuda lahtise leegi, sädeme või intensiivse kuumuseallikani.
- Pange keerake bensiinipaagi korgid õigesti kohale tagasi.
- Piirake kütusekogust paagis, et pritsmeid vähendada.
- Ärge laske mootoril töötada piiratud alal, kus võivad koguneda süsinikmonooksiidi aurud.
- Süsinikmonooksiidid võib olla surmav. Tagage hea ventilatsioon."

Liigutamine, käitlemine, transport.

- Mis tahes tegevus, mis ei ole seotud pinnasetöödega, tuleb sooritada seiskunud mootori ja väljakeeratud süüteküünlaga.
- Liigutamine (välja arvatud pinnasetööd) transportiratast kasutades peab toimuma vastavalt peatükile „Liigutamine“.
- Käitlemine: ärge tõstke masinat üksi. Masina mass on märgitud tootja andmeplaadil ja käesoleva juhendi lõpus. Kasutage ohutuse tagamiseks käitlemismeetodit, mis sobib masina massi ja olukorraga.
- Masina haagiselt peale- ja mahalaadimine peab toimuma sobiva laadimisrampi abil. Juhtige masinat nõuetekohaselt, et seda ohutult transportida.
- Transport haagisega peab toimuma seisatud mootori ja lahtikeeratud süüteküünlaga. Muid transportiviise ärge kasutage.

PIKTOGRAMMIDE DEFINITSIOONID



TÄHELEPANU

Oht

TÄHELEPANU

Pöörlemisseadmed

TÄHELEPANU

Lugege kasutusjuhendit

TÄHELEPANU

Lugege kasutusjuhendit ja keerake sülteküünal enne hooldamist lahti.

TÄHELEPANU

Mitte kasutada ilma kaitsevarustusega (pöörlevad osad).

Gaasijuhik

(Vastavalt moori tüübile)

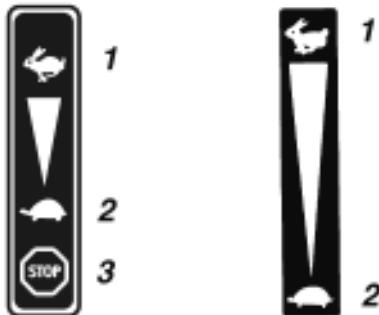

1 - Kiire
2 - Aeglane
3 - Stopp



Tagasikäik

Edasikäik



Tagasikäik

Siduri hoob



1 2



1 - Lukus
2 - Lahti

Elektrikatkesti



Stopp

Käivitamine

Stopp



Ärge puudutage kuumi pindasid.



Heitgaasid on ohtlikud. Ärge hoidke masinat halvasti ventileeritud kohas.



Peatage mootor enne tankimist.



Suitsetamine, tule tegemine või sellele lähenemine on keelatud.



Helivõimsus tagatud.



Kandke müravastast kiltvit



Piktogrammide olemas või puuduvad, olenevalt masina mudelist.

TEHNILINE TEAVE

Masina mudel	TF 434 P	Helirõhu tase juhtimiskohas		
Mass	kg 60.1	(EN709 : 1997 / A4 : 2009)	dB(A)	83.5
Mootori mudel	EP17	Mootmismääramatus	dB(A)	1
Kasulik võimsus (*)	KW 4.2	Helivõimsuse tase mõõdetud.		
Mootori režiimi jaoks	tr/mn 4000	(EN709 : 1997 / A4 : 2009)	dB(A)	95
Nimivõimsus	KW 3.7	Mootmismääramatus	dB(A)	1
Mootori nimirežiim	tr/mn 3400	Vibratsiooni tase käitaja kätel		
Helivõimsuse tase tagatud.		(EN709 : 1997 / A4 : 2009)	m/s²	3.2
	dB(A) 98	Mootmismääramatus	%	2

* Mootori võimsus on kõnealusel dokumendis kasulik võimsus, mis saadakse mootor katseseeria alusel vastavalt standardile SAE J1349 antud pöörlemisageduse juures. Mõne teise tootmisega oleva mootori võimsus võib sellest väärtusest erineda. Masinale paigaldatud mootori tegelik võimsus sõltub erinevatest teguritest, nagu kiirus, temperatuur, niiskus, õhurõhk, hooldus jm.

RU

ET

LT

LV

BG

RO

UK

LAHTIPAKKIMINE/MONTEERIMINE

RU

ET

LT

LV

BG

RO

UK

MÄRKUS: Pidades silmas pidevat arendustööd, täpsustab tootja, et käesolev käsiraamat ei ole lõpunguline, ja jätab endale õiguse masinaid ja kirjeldusi ette teetamata muuta.

 ← **Lahtipakkimine**
1.1



TÄHELEPANU:
Ebaõige mootorkultivaatori monteerimine võib põhjustada tõsiseid vigastusi. Veenduge, et järgite kõiki juhiseid hoolikalt.



TÄHELEPANU:
Hoiduge kaablite lõikamisest või masina värvi kriimustamisest, lõigates ära kasti servad.

Wärnumbr	Kasti sisu
A	Juhise tasku + osad + polditasku
B	Mootoriplokk
C	Kaitsetiibade
D	Taimede kaitseketas*
E	Reguleeritav tugijalg
F	Lisafreesid *

(*vastavalt versioonile)

 ← **Juhtraua monteerimine**
1.2

 ← **Käigukang monteerimine**
1.3

Paigaldusviisid määrab tootja:

13a = Pikk kaabel + täielik keskne riba.
Kasutage pikki kruvisid (7)

13b = Lühike kaabel + perforreeritud keskne riba.
Kasutage lühikesi kruvisid (8)

 ← **Kaabliklambrite monteerimine**
1.4

 ← **Esiratta vabastamine**
1.5 1.6 1.7

 ← **Maandusjaluse monteerimine**
1.8

 ← **Seadme stabiliseerimine**
1.9

 ← **Kaitsetiibade monteerimine**
1.10

 ← **Seadmete monteerimine**
1.11

- Paigaldage 2 lisafreesimismasinat (F) ja 2 seadmete kaitseplaati (D).

- Töövahendite diameeter: 320 mm
- Tööala laius (4 või 6 freesi) 590 / 850 mm



Ärge kasutage keerlevaid seadmeid, mille diameeter on üle 320 mm ja tööala laius rohkem kui 850 mm.
Olge tähelepanelik freeside ja pulkkiilude monteerimissuuna suhtes.

 ← **Elementide kirjeldus**
1.12

- 1 - Gaasijuhik
- 2 - Mootor
- 3 - Transpordiratas
- 4 - Pöörlemisseadmed
- 5 - Taimede kaitseketas*
- 6 - Kaitsetiibade
- 7 - Maapinna töötlemise juhik
- 8 - Rihmakate
- 9 - Juhtraua reguleerimise käepide
- 10 - Siduri hoob
- 11 - Käigukang

Masina andmeplaat

 ← **1.13**

- A - Nimivõimsus
- B - Mass (kg)
- C - Seerianumber
- D - Tootmisaasta
- E - Masina tüüp
- F - Tootja nimi ja aadress
- G - EÜ tunnusnumber

 ← **Transpordiratas**
1.14

- A = tööasend.
- B = transpordiasend.

 ← **Juhtraua reguleerimine**
1.15

- A = ülespoole reguleerimine.
- B = nihke reguleerimine

 ← **Maapinna töötlemise juhiku asendid**
1.16

- A = kõva pinnas.
- B = pehme pinnas.



MASINA KÄIVITAMINE

 2.1 ← **Õpipaagi täitmine ja selle tase**

 2.2 ← **Tankimine**
Super, pllivaba või SP95 E10.

 2.3 ← **Avage bensiinipaagi kraan**

 2.4 ← **Viige starter asendisse A.**

 2.5 ← **Gaas**
Viige hoob järgmisesse asendisse: 

 2.6 ← **Viige lüliti asendisse: kas : I või „ON”**

 2.7 ← **Tõmmake starteri käepidemest**

 **Masina käivitamisel jääge alati ohutusse kaugusesse.**

 2.8 ← **Starter**
Viige starter asendisse B.

KASUTAMINE

See masin on ette nähtud järgmisteks tegevusteks:

- Maapinna ettevalmistus istutamiseks.
- Istandike ja lillepeenarde hooldamine.

See masin ei ole ette nähtud professionaalseks kasutamiseks.

 3.1 ← **Kiiruse valik**

 **Ärge liigutage käigukangi ilma siduri hooba vabastamata.**

1. Vabastage lüliti juhtimine.
2. Kasutage käigukangi .
3. Et hõlbustada kiiruse üleminekut, lükake juhtrauda ülevalt alla.

N = Neutraalne
1 = Madalaim kiirus
2 = Täiskiirus
R = Tagasikäik

 **Tagasikäigu kasutamine on ohtlik. Veenduge, et tagapool ei oleks ühtegi takistust ning vähendage käiku enne siduri kasutamist.**

 3.2 ← **Sidur**

 **Ohutu kaugus masinast on 20 m raadiuses.**

Kasutage sidurikangi, et löiketerad pöörlema panna.

PEATAMINE

 4.1 ← **Freesi seadmete peatamine**

Laske siduri käepide lahti.

 4.2 ← **Gaasi vähendamine**

Viige gaasihoob asendisse:



 4.3 ← **Mootori peatamine**

Viige kaitselüliti asendisse:  või OFF

 4.4 ← **Sulgege bensiinipaagi kraan**

RU

ET

LT

LV

BG

RO

UK

HOOLDUSTÖÖDE TABEL

Igapäevased kontrollid

Enne mootori käivitamist kontrollige järgmisi punkte.

- Lahtiste või katkiste mutrite või poltide puudumine.



← ■ Õhufiltri elemendi puhtus.



■ Mitte kasutada süttivat lahustit õhufiltri vahetumist elemendi puhastamiseks.



← ■ Õlitase.

- Bensüüni või mootoriõli lekete puudumine.



← ■ Pliisav õlitase.

- Keskkonnoaohutus.

- Vibratsioonide ja liigse müra puudumine.

Iga 8 tunni järel (iga päev)

- Puhastage mootor ja kontrollige mutreid ja polte
- Kontrollige õlitaset ja täitke õlipaak (täitke seda iga päev ja täitke paak maksimaalse tasemeni)
- Vahetage mootoriõli (iga 20 tunni järel)

Iga 50 tunni järel (iga nädal)

- Vahetage mootoriõli (iga 100 tunni järel)
- Puhastage süüteküünlal (iga 100 tunni järel)
- Puhastage õhufilter

Iga 200 tunni järel (iga kuu)

- Vahetage õhufiltri element
- Puhastage kütusepaagi kork
- Puhastage ja reguleerige süüteküünlal ja elektrodid

Iga 300 tunni järel

- Kontrollige klappide kliirensit ja reguleerige seda

Iga 500 tunni järel

- Puhastage plokkaane süsiniksetted
- Puhastage ja reguleerige karboraatorit

Iga 1000 tunni järel

- Vajaduse korral mootori üldülevaatus

LIIKUMINE JA KÄSITSEMINE



← Liikumine



Peatage mootor



Viige juhtratas liikumisasendisse



Masina liikumise lihtsustamiseks viige juhtraud alumisse asendisse.



Tõstke juhtraudade abil terad maapinnalt ülesse ning liiguge ettepoole.

KÄIGUKANGI REGULEERIMINE



6.1

Kui käigukangi kliirens on suurem kui 10 mm, siis tuleb kliirusevaliku juhtmeid pingutada.



6.2

Valige tagasikäik.

- Testige freesimisemasinate pöörlemissuunda.



6.3

Peatage masin ning ühendage lahti süüteküünlal.



6.4



Deblokeerige käigukangi kaablite pinguldajate kaks mutrit.



Reguleerige mõlemat juhtmepingutit korraga, et viia käigukang tühi-käigul asendisse "R".



Keerake 2 pähklid.

Ühendage süüteküünlal.

Käivitage masin ning proovige uuesti.

Probleemide jätkumisel võtke ühendust oma jaemüüjaga

RU

ET

LT

LV

BG

RO

UK

KÄIGUKASTI HOOLDAMINE



7.1

Käigukasti tõi tuleb vahetada iga kahe aasta või iga 100 töötunni järel õliga 80W90.

A : Täitekork.

B : Tase.

SAUGOS INSTRUKCIJOS

Ypatingą dėmesį skirkite informacijai, prieš kurią eina tokie žodžiai:

RU



DĖMESIO: Reikia didelę sunkių arba mirtinų kūno sužalojimų tikimybę, kai nesilaikoma instrukcijų.

ET

ISPĖJIMAS: Reikia kūno sužalojimų arba įrangos sugadinimo galimybę, kai nesilaikoma instrukcijų.

LT

PASTABA: Reikia naudingą informaciją.

LV



Šis ženklas reiškia, kad būtumėte atsargūs atlikdami tam tikras operacijas.

BG

Iškilus problemai ar turint bet kokių klausimų dėl mašinos, prašome kreiptis į įgaliotąjį platintoją.

RO



DĖMESIO: Mašina pagaminta taip, kad garantuotų saugų ir patikimą veikimą, kai naudojama laikantis instrukcijų. Prieš pradėdami mašiną naudoti, perskaitykite ir įsivieninkite šio vadovo informaciją. Priešingu atveju galite susižeisti arba sugadinti įrangą.

UK

Mokymasis / informacija

- Prieš naudodami mašiną susipažinkite su tinkamo jos naudojimo ir valdymo informacija. Išmokite greitai sustabdyti variklį.
- Mašiną visada naudokite tik griežtai laikydamiesi instrukcijų vadove pateiktų rekomendacijų.
- Nepamirškite, kad vien naudotojas yra atsakingas už nelaimingus įvykius ar pavojingus reiškinius, galinčius kilti kitiems asmenims arba jų turtui. Todėl jis privalo įvertinti galimus konkrečios dirbamosios žemės pavojus ir imtis visų reikalingų atsargumo priemonių, kad užtikrintų savo saugumą, ypač dirbdamas ant šlaitų, nelygios, slidžios arba purios žemės.
- Niekada neleiskite naudoti mašinos vaikams ar asmenims, nesusipažinusiems su šiomis instrukcijomis. Vietos reglamentais gali būti nustatytas minimalus amžius asmenims, kuriems leidžiama naudoti tokio pobūdžio įrangą.
- Niekada nedirbkite šalia asmenų – ypač vaikų - arba gyvūnų, kurie yra arčiau nei 20 metrų spinduliu aplink mašiną; naudotojas privalo likti prie vairo valdymo įtaisų.
- Nenaudokite mašinos pavartoje vaistų ar preparatų, pripažintų galinčiais slopinti reakciją ir budrumą.
- Dirbdami nedirbtą žemę, būkite itin dėmesingi, nes mašina paprastai būna daug mažiau stabili nei dirbant dirbtą žemę.
- Darbo metu visada avėkite tvirtus, neslidžius batus ir dėvėkite ilgus bei priglundusius kelnes. Nenaudokite mašinos būdami basi ar avėdami sandalus. Taip pat rekomenduojame naudoti klausos apsaugos priemones.
- Naudokite mašiną tik tam, kam ji skirta, tai yra žemei dirbti. Naudojimas ne pagal paskirtį gali būti pavojingas naudotojui arba sąlygoti mašinos gedimą.

Pasiruošimas :

- Kruopščiai apžiūrėkite zoną, kurioje naudosite mašiną, ir pašalinkite iš zonos visus objektus, kuriuos mašina gali išsviesti (akmenis, laidus, stiklą, metalinius daiktus ir t.t.).
- Prieš naudodami visada apžiūrėkite mašiną siekdami įsitikinti, ar jos įrankiai bei kreiptuvai nesusidėvėję ir nepažeisti. Susidėvėjusias ir pažeistas detales pakeiskite.
- Jeigu mašinoje yra variklio sustabdymo mygtukas, patikrinkite, ar elektriniai variklio sustabdymo laidai tinkamos būklės, kad garantuotų variklio sustabdymą.
- Patikrinkite, ar neprateka skystis (benzinas, alyva ir t.t.).
- Nenaudokite mašinos be purvasaugių ar apsauginių gaubtų ir įsitikinkite, kad visi tvirtinamieji elementai tinkamai priveržti.

Naudojimas :

- Niekada nevežkite žmonių ant mašinos
 - Variklį užveskite atsargiai, laikydamiesi gamintojo instrukcijų ir atitraukę kojas nuo įrankio/įrankių.
 - Prieš palikdami mašiną be priežiūros, išjunkite variklį.
 - Dirbdami mašina jokia būdu nebėkite, o eikite.
 - Būkite labai atsargūs traukdami mašiną į save arba keisdami eigos kryptį (jei yra tokia funkcija).
 - Laikykitės saugaus atstumo nuo rotacinių įtaisų, kurį suteikia vairo ilgis.
 - Nedėkite rankų ar kojų šalia arba po elementais, kurie sukasi.
 - Jei atsirado:
 - neįprastas vibravimas,
 - blokavimas,
 - pavaros problema,
 - susidūrimas su pašaliniu objektu,
 - variklio sustabdymo laido pažeidimas (priklausomai nuo modelio),
 - Nedelsdami išjunkite variklį (jeigu variklio sustabdymo kabelis nupjautas, varikliui išjungti naudokite starterio komandą kaip aprašyta paragrafe „Variklio paleidimas“), leiskite mašinai atvėsti, atjunkite žvakės laidą, apžiūrėkite mašiną ir prieš vėl naudodami pristatykite mašiną taisyti įgaliotajam servisui.
 - Dirbkite tik dienos šviesoje arba geros kokybės dirbtinėje šviesoje.
 - Nenaudokite mašinos ant šlaitų, didesnių kaip 10° (17%).
 - Šlaitus dirbkite skersine kryptimi – niekada lipdami ar leisdami.
 - Nuožulniose zonose žiūrėkite, kur statote kojas ir itin atsargiai keiskite kryptį.
 - Jei naudosite kitokius priedus nei rekomenduojama, mašina gali tapti pavojinga, taip pat atsirasti gedimų, kuriems jūsų garantija negalios.
- ## Eksplotacinė priežiūra / sandėliavimas
- Prieš bet kokius valymo, patikros, įrankio(-ių) keitimo, reguliavimo ar techninės priežiūros darbus sustabdykite variklį ir išjunkite žvakę.
 - Ketindami keisti įrankį(-ius), sustabdykite variklį, išjunkite žvakę ir užsimaukite storas pirštines.

- Pasirūpinkite, kad visos veržlės ir varžtai visada būtų priveržti – taip užtikrinsite saugias naudojimo sąlygas.
- Kad sumažintumėte gaisro pavojų pasirūpinkite, kad variklio, duslintuvo ir degalų laikymo zonoje nebūtų augalų, tepalo likučių ar bet kokios kitos medžiagos, galinčios užsidegti.
- Sugedus išmetimo duslintuvui, jo keitimą patikėkite įgaliotajam servisui.
- Netaisykite sugedusių detalių; keiskite jas originaliomis gamintojo detalėmis.
- Įrankius keiskite ne atskiromis dalimis, o visais komplektais, kad užtikrintumėte darnų veikimą.
- Savo saugumo labai nekeiskite mašinos charakteristikų. Nekeiskite variklio greičio reguliavimo nustatymų ir neviršykite variklio apsuokų. Siekiant užtikrinti saugumą ir išsaugoti optimalias charakteristikas, mašiną būtina reguliariai prižiūrėti.
- Prieš statydami mašiną patalpoje leiskite varikliui atvėsti.

Atsargiai, pavojus: degalai yra itin degūs:

- Degalus laikykite specialiai tam skirtuose induose. Pildymą degalais atlikite tik lauke ir tai darydami nerūkykite.
- Niekada nenuimkite degalų bako kamščio, taip pat nepildykite degalais, kai variklis dirba arba kol jis įkaitęs.
- Jei degalai išsipyllė ant žemės, nejunkite variklio, patraukite mašiną iš tos vietos ir saugokite, kad nekiltų gaisras, kol degalų garai neišsisklaidė.
- Mašiną laikykite sausoje vietoje. Niekada nelaikykite mašinos patalpoje, kur degalų garai gali pasiekti liepsną, kibirkštį ar smarkaus karščio šaltinį.
- Vėl tinkamai uždėkite degalų bako kamščius.
- Ribokite degalų kiekį bako, kad mažiau taškytųsi.
- Nejunkite variklio uždaroje patalpoje, kur gali kauptis anglies monoksido garai.
- Anglies monoksidas gali būti mirtinas. Užtikrinkite tinkamą vėdinimą.“

Perkėlimas, krova, transportavimas.

- Bet kokį mašinos veiksmą, išskyrus žemės dirbimą, būtina atlikti sustabdžius variklį ir išjungus žvakę.
- Perkėlimą (kai nedirbama žemė) reikia atlikti naudojant transportavimo ratą, kaip aprašyta paragrafe „Perkėlimas“.
- Krova: nekelkite mašinos patys vieni. Mašinos svoris nurodytas gamintojo lentelėje ir šio vadovo pabaigoje. Kad užtikrintumėte saugumą, naudokite krovos metodą, pritaikytą prie mašinos svorio ir atsižvelgdami į situaciją.
- Mašinos pakrovimui ir iškrovimui priekaboje reikia naudoti tam pritaikytą krovos rampą. Mašiną tinkamai pritvirtinkite diržais, kad užtikrintumėte saugų jos transportavimą.
- Transportavimą reikia atlikti naudojant priekabą, sustabdytu varikliu bei išjungta žvake. Nenaudokite jokio kito transportavimo būdo.

PIKTOGRAMŲ APIBRĖŽTYS



DĖMESIO
Pavojus

DĖMESIO
Rotaciniai įtaisai

DĖMESIO
Perskaitykite naudojimo vadovą

DĖMESIO
Skaitykite naudojimo vadovą ir išimkite žvakę prieš kiekvieną taisymo operaciją.

DĖMESIO
Nenaudokite be apsaugos įtaiso (besisukantys elementai).

Dujų valdymo įtaisai

(priklausomai nuo variklio)

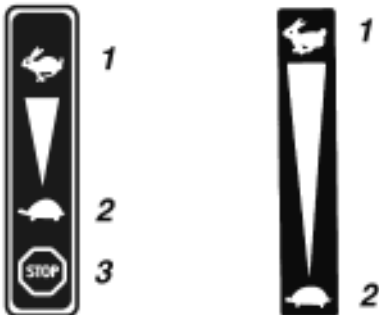

1 – Greitinti
2 – Lėtinti
3 – Sustabdyti



Atbulinė eiga

Priekinė eiga



Atbulinė eiga

Sankabos rankena



1

2



1 - Išjungta
2 - Įjungta

Grandinės pertraukimas



Sustabdyti

Paleisti

Sustabdyti



Nelieskite įkaitusių paviršių.



Išmetimo dujos yra pavojingos. Nenaudokite blogai vėdinamoje vietoje.



Išjunkite variklį prieš atlikdami papildymą.



Draudžiama rūkyti, kurti ugnį arba naudoti šalia ugnies šaltinio.



Garantuojama garso galia.



Dėvėkite ausines nuo triukšmo



Piktogramos, pateiktos arba nepateiktos priklausomai nuo mašinos modelio.

TECHNINIAI DUOMENYS

Mašinos modelis	TF 434 P	Garso slėgio lygis vairavimo punkte		
Svoris	kg 60.1	(EN709 : 1997 / A4 : 2009)	dB(A)	83.5
Variklio modelis	EP17	Matavimo nepatikimumas	dB(A)	1
Grynoji galia (*)	KW 4.2	Išmatuotas garso galios lygis		
variklio režimui	sūkiai/minutę 4000	(EN709 : 1997 / A4 : 2009)	dB(A)	95
Vardinė galia	KW 3.7	Matavimo nepatikimumas	dB(A)	1
Vardinis variklio režimas	sūkiai/minutę 3400	Vibravimo lygis operatoriaus rankose		
Garantuotas garso galios lygis		(EN709 : 1997 / A4 : 2009)	m/s²	3.2
	dB(A) 98	Matavimo nepatikimumas	%	2

* Šiame dokumente nurodytoji variklio galia reiškia grynąją galią, nustatytą bandant serijinį variklį pagal standartą SAE J 1349 duotuoju sukimosi greičiu. Kitokios gamybos variklio galia gali skirtis nuo šios nurodytosios vertės. Reali mašinoje įtaisyto variklio galia priklausys nuo įvairių faktorių: sukimosi greičio, temperatūros sąlygų, drėgmės, atmosferos slėgio, eksploatacinės priežiūros ir kt.

RU

ET

LT

LV

BG

RO

UK

IŠPAKAVIMAS / MONTAVIMAS

RU

ET

LT

LV

BG

RO

UK

PASTABA: Gamintojas nuolat tobulina savo gaminius, todėl pažymi, kad ne visa šio vadovo informacija yra galutinė bei pasilieka teisę be perspėjimo keisti šių mašinų specifikacijas.



Išpakavimas



DĖMESIO:
Netinkamas šio motokultivatoriaus surinkimas gali kelti sunkių sužalojimų grėsmę. Atidžiai vykdykite visas instrukcijas.



DĖMESIO:
Pjaudami dėžės briaunas būkite atsargūs, kad nenupjautumėte laidų ir nesubrūžytumėte mašinos dažų dangos.

Sąrašas	Dėžės turinys
A	Instrukcijų maišelis + detalės + varžtų maišelis
B	Variklio blokas
C	Apsauginių sparnų
D	Apsauginis diskas augalams*
E	Reguliuojama atrama
F	Papildomos frezos*

(*priklausomai nuo versijos)



Vairo montavimas



Pavarų svirties montavimas

Montavimo tipas nustatomas gamykloje:

13a = Ilgas trosas + ištisinė centrinė juosta.
Ilgų varžtų naudojimas (7)

13b = Trumpas trosas + kiara centrinė juosta.
Trumpų varžtų naudojimas (8)



Laidų spaustukų montavimas



Priekinio rato atlaisvinimas



Dirbimo gylio reguliatoriaus montavimas



Mašinos stabilizavimas



Apsauginių sparnų montavimas



Įrankių montavimas

- Sumontuokite 2 papildomas frezas (F) ir 2 apsauginius diskus augalams (D).

- Darbo įrankių diametras: 320 mm
- Darbo plotis (4 arba 6 frezos): 590 / 850 mm



Nenaudokite rotacinių įtaisų, kurių diametras viršija 320 mm, o darbo plotis viršija 850 mm.
Būkite atidūs pasirinkdami frezų ir kaiščių montavimo kryptį.



Elementų aprašas

- 1 - Dujų valdymo įtaisas
- 2 - Variklis
- 3 - Transportavimo ratas
- 4 - Rotaciniai įtaisai
- 5 - Apsauginis diskas augalams*
- 6 - Apsauginiai sparnai
- 7 - Dirbimo gylio reguliatorius
- 8 - Diržo dangtis
- 9 - Vairo reguliavimo rankenėlė
- 10 - Sankabos rankena
- 11 - Greičio svirtis



Mašinos gamybinė lentelė

- A - Vardinė galia
B - Svoris kilogramais
C - Serijos numeris
D - Pagaminimo metai
E - Mašinos tipas
F - Gamintojo pavadinimas ir adresas
G - EB identifikavimas



Transportavimo ratas

- A = Darbinė padėtis.
B = Transportavimo padėtis.



Vairo reguliavimas

- A = aukščio reguliavimas
B = simetrijos reguliavimas



Dirbimo gylio reguliatoriaus padėtys

- A = kieta dirva
B = minkšta dirva



MAŠINOS PALEIDIMAS

 ← **Alyvos pildymas ir lygis**
2.1

 ← **Benzino pildymas**
2.2
„Super“ klasės arba be švino arba SP95 E10.

 ← **Atidarykite benzino sklendę**
2.3

 ← **Nustatykite starterį į padėtį A**
2.4

 ← **Akseleratorius**
2.5
Nustatykite svirtį ties: 

 ← **Nustatykite kontaktorių ties : I arba ties „ON“ („įjungta“)**
2.6

 ← **Patraukite starterio lynelio rankeną**
2.7

 **Mašinos paleidimo metu visuomet laikykitės saugaus atstumo.**

 ← **Starteris**
2.8
Nustatykite starterį į padėtį B.

NAUDOJIMAS

Ši mašina skirta:

- Dirvos paruošimui sodiniams.
- Sodinių ir gėlynų priežiūrai.

Ši mašina nėra skirta profesionaliam naudojimui.

 ← **Pavarų perjungimas**
3.1

 **Nejunkite pavarų perjungimo svirties neatleidę sankabos rankenos.**

1. Atleiskite sankabos svirtį.
2. Įjunkite pavarų perjungiklį.
3. Kad būtų lengviau perjungti pavaras, palenkite vairą iš viršaus į apačią.

N = Nulinė eiga
1 = Lėta eiga
2 = Greita eiga
R = Atbulinė eiga

 **Naudoti atbulinę eigą yra pavojinga. Įsitinkite, kad už jūsų nėra jokios kliūties ir prieš įjungdami sankabą sulėtinkite variklio darbą.**

 ← **Sankaba**
3.2



 **Laikykitės saugaus atstumo 20 m spinduliu aplink mašiną.**

Įjunkite sankabos svirtį, kad suktysi frezos.

SUSTABDYMAS

 ← **Frezos įtaisų sustabdymas**
4.1

Atleiskite sankabos svirtį.

 ← **Sumažinkite dujas**
4.2
Nustatykite akseleratoriaus rankeną ties: 

 ← **Variklio sustabdymas**
4.3

Nustatykite jungiklį ties:  arba „OFF“ („išjungta“)

 ← **Uždarykite benzino sklendę**
4.4

RU

ET

LT





LV

BG

RO

UK

TECHNINĖS PRIEŽIŪROS LENTELĖ

Kasdienės patikros	Kas 8 valandas (kasdien)
<p>Prieš įjungdami variklį, patikrinkite šiuos punktus.</p> <ul style="list-style-type: none"> ■ Ar nėra atsilaisvinusių arba sulūžusių varžtų bei veržlių. 	<ul style="list-style-type: none"> ■ Išvalykite variklį ir patikrinkite varžtus bei veržles ■ Patikrinkite ir papildykite alyvą (pildykite kasdien iki maksimalaus lygio) ■ Išleiskite variklio alyvą (po 20 valandų)
<p>■ Ar nėra atsilaisvinusių arba sulūžusių varžtų bei veržlių.</p> <p> ← ■ Ar švarus oro filtro elementas.</p> <p>4.4</p>	<p>Kas 50 valandų (kiekvieną savaitę)</p> <ul style="list-style-type: none"> ■ Išleiskite variklio alyvą (kas 100 valandų) ■ Nuvalykite žvakę (kas 100 valandų) ■ Išvalykite oro filtrą
<p> Oro filtro putplasčio elemento valymui nenaudokite degaus tirpiklio.</p>	<p>Kas 200 valandų (kas mėnesį)</p> <ul style="list-style-type: none"> ■ Oro filtro elemento keitimas ■ Išvalykite kuro nuosėdų taurelę ■ Nuvalykite ir sureguliuokite žvakę bei elektrodus
<p> ← ■ Alyvos lygis.</p> <p>2.1</p>	<p>Kas 300 valandų</p> <ul style="list-style-type: none"> ■ Patikrinkite ir sureguliuokite vožtuvų prožvaisą
<p>■ Ar neprateka benzinas ir variklio alyva.</p> <p> ← ■ Pakankamas benzino lygis.</p> <p>2.2</p>	<p>Kas 500 valandų</p> <ul style="list-style-type: none"> ■ Nuvalykite nuodegas nuo cilindry bloko galvutės ■ Išvalykite ir sureguliuokite karbiuratorių
<p>■ Aplinkos saugumas.</p> <p>■ Ar nėra per didelės vibracijos arba neįprasto triukšmo.</p>	<p>Kas 1000 valandų</p> <ul style="list-style-type: none"> ■ Bendroji variklio patikra (jei reikia)

PERKĖLIMAS IR PRIEŽIŪRA

 ← **Perkėlimas**

5.1

 **Sustabdykite variklį.**

A Nustatykite ratą į perkėlimo padėtį.

B Nustatykite rankenas į apatinę padėtį, kad palengvintumėte mašinos judėjimą

C Naudodami rankenas pakelkite peilius nuo grunto paviršiaus ir pastumkite mašiną pirmyn.

PAVARŲ SVIRTIES REGULIAVIMAI



6.1

Jeigu pavarų svirties laisvumas viršija 10 mm, turite iš naujo įtempti pavaros perjungimo trosus.



6.2

- Pasirinkite atbulinę eigą.
- Patikrinkite frezų sukimosi kryptį.



6.3

Sustabdykite mašiną ir atjunkite uždegimo žvakę.



6.4



Atblokuokite abi pavarų svirties trosų tempiklių veržles.



Sureguliuokite abu trosų tempiklius vienu metu, kad pavarų svirtis atsидurtų priešais „R“ su nuliniu tarpu.



Priveržkite 2 veržlėmis.

Prijunkite uždegimo žvakę.

Paleiskite mašiną ir bandykite vėl.

Jei problema nedingo, kreipkitės į pardavėją.

RU

ET

LT

LV

BG

RO

UK

PAVARŲ DĖŽĖS PRIEŽIŪRA



7.1

Pavarų dėžės alyvą kas 2 metus arba kas 100 valandų būtina pakeisti alyva 80W90.

- A : Pildymo kamštis.
- B : Lygis.

DROŠĪBAS INSTRUKCIJAS

Pievērsiet īpašu uzmanību norādījumiem, pirms kuriem ir šāds apzīmējums:

RU



UZMANĪBU: norāda, ka instrukcijas neievērošanas gadījumā ir iespējamas smagas traumas vai draud nāve.

ET

BRĪDINĀJUMS: norāda, ka instrukcijas neievērošanas gadījumā ir iespējamas traumas vai materiāli zaudējumi.

LT

PIEZĪME: sniedz noderīgu informāciju.

LV



Šī zīme brīdina, ka, veicot noteiktas darbības, ir jāievēro piesardzība.

Ja rodas problēmas vai jautājumi par mašīnu, tad vērsieties pēc palīdzības pie pilnvarota izplatītāja.

BG

RO

UK



UZMANĪBU: Mašīna ir paredzēta ilgai un drošai lietošanai saskaņā ar instrukcijas norādījumiem. Pirms mašīnas lietošanas sākuma uzmanīgi izlasiet instrukciju. Pretējā gadījumā ir iespējamas traumas, bet mašīna var tikt sabojāta.

Apmācība / informācija

- Pirms lietošanas sākuma izlasiet instrukciju par pareizu mašīnas lietošanu un vadīšanu. Uzziniet, kā ātri var apturēt motoru.
- Mašīna vienmēr jālieto atbilstoši instrukcijai.
- Neaizmirstiet, ka mašīnas lietotājs ir atbildīgs par negadījumiem vai par zaudējumiem, kas mašīnas lietošanas rezultātā var rasties citām personām vai viņu īpašumam. Lietotājam ir jānovērtē iespējamais risks un jāveic visi piesardzības pasākumi, lai garantētu savu drošību, jo īpaši strādājot nogāzē, nelīdzenā vai slidenā vietā.
- Nekādā gadījumā neļaujiet lietot mašīnu bērniem vai cilvēkiem, kam trūkst pieredzes darbā ar to. Dažos gadījumos var būt spēkā vietējie noteikumi par lietotāja minimālo vecumu.
- Nekādā gadījumā nestrādājiet ar mašīnu, ja tuvāk par 20 metriem atrodas citi cilvēki, it īpaši bērni, vai arī mājdzīvnieki; lietotājam visu laiku ir jābūt iespējai droši vadīt mašīnu.
- Mašīnu nedrīkst vadīt personas, kas nesen lietojušas medikamentus vai vielas, kuras samazina reaģēšanas spēju vai modrību.
- Šķēršļotā apvidū mašīna jālieto ļoti piesardzīgi, jo tur tā ir daudz nestabilāka.
- Veicot darbu ar mašīnu, vienmēr jāvalkā cieši, neslīdīgi apavi un pieguļošanas garās bikses. Mašīnu nedrīkst lietot, ja lietotājam ir basas kājas vai kājās ir tikai sandales. Ieteicams izmantot dzirdes aizsardzības līdzekļus (ausu aizbāžņus).
- Izmantojiet mašīnu atbilstoši tās paredzētajam pielietojumam, tas ir, zemes apstrādāšanai. Jebkurš cits pielietojums var būt bīstams vai arī var izraisīt mašīnas bojājumus.

Sagatavošana :

- Rūpīgi pārbaudiet vietu, kur mašīna tiks izmantota, un aizvāciet visus priekšmetus, ko mašīna varētu izsviest (akmeņus, vadus, stikla gabalus, metāla priekšmetus utt.).
- Pirms lietošanas sākuma vienmēr apskatiet mašīnu, lai pārbaudītu, vai nav nolietoti un bojāti darba instrumenti un pārsegi. - Nomainiet nolietotās vai bojātās detaļas.
- Ja mašīnai ir motora izslēgšanas poga, tad raugieties, lai motora elektriskie vadi būtu labā stāvoklī un lai būtu iespējams nodrošināt motora apturēšanu.
- Pārbaudiet, vai nav šķidrums (degvielas, eļļas u.c.) noplūdes.
- Nelietot mašīnu bez pārsegumiem, raugieties, lai visi stiprinājumi būtu stingri pievilkti.

Lietošana :

- Nekad nepārvadājiet cilvēkus ar šo mašīnu.
- Uzmanīgi iedarbiniet motoru, ievērojot ražotāja instrukciju; sargiet kājas no mašīnas darba instrumentiem.
- Noteikti apturiet motoru, kad atstājat mašīnu bez uzraudzības.
- Pārvietojiet mašīnu lēni un vienmērīgi, neskrīniet.
- Pārvietojot mašīnu uz savu pusi, ievērojiet piesardzību vai mainiet gaitas virzienu (ja iespējams).
- Turieties drošā attālumā no rotējošajām daļām, ņemot vērā roktura garumu.
- Netuviniet rokas vai kājas mašīnas rotējošajām daļām.
- Ja:
 - parādās nenormāla vibrācija,
 - mašīnas darba instrumenti bloķējas,
 - rodas problēmas ar saņūgu,
 - notiek sadursme ar svešķermeni,
 - tiek sabojāts motora slēdža vads (dažiem modeļiem),
- Nekavējoties apturiet motoru (ja pārrauts motora slēdža vads, darbiniet starteri, kā aprakstīts sadaļā "Motora iedarbināšana", lai apturētu motoru), ļaujiet mašīnai atdzist, atvienojiet aizdedzes sveces vadu, pārbaudiet mašīnu un uzdoiet nepieciešamā remonta veikšanu sertificētam tehnikam. Tikai pēc tam mašīnu atkal var lietot.
- Strādājiet tikai dienas gaismā vai labā mākslīgajā apgaismojumā.
- Mašīnu nedrīkst izmantot nogāzē, kuras slīpums pārsniedz 10° (17%).
- Strādājot nogāzē, pārvietojieties šķērsvirzienā, nevis uz augšu vai uz leju.
- Stāvējumā jāpārvietojas ļoti piesardzīgi, jāskatās, kur sper soli.
- Mašīnas lietošana ar piederumiem, kurus nav ieteicis ražotājs, var radīt briesmas un izraisīt mašīnas bojājumus, uz kuriem neattieksies garantija.

Apkope / glabāšana

- Pirms mašīnas tīrīšanas, pārbaudes, darba instrumenta nomaiņas, regulēšanas un apkopes vienmēr apturiet motoru un atvienojiet aizdedzes sveci.
- Kad veicat darba instrumenta nomaiņu, apturiet motoru, atvienojiet aizdedzes sveci un uzvelciet biezus cimdus.

- Raugieties, lai visi uzgriežņi un skrūves būtu stingri pievilktas - tikai tā varēsiet droši lietot mašīnu.
- Lai samazinātu aizdegšanās risku, gādājiet, lai motora, slāpētāja un degvielas tvertnes tuvumā nebūtu liekas smērvielas vai citu viegli uzliesmojošu vielu.
- Lieciet pilnvarotam servisam nomainīt izpūtēja trokšņa slāpētāju, ja tas ir bojāts.
- Pats nelabojojiet mašīnas detaļas. Pieprasiet detaļu nomaiņu servisā ar oriģinālām rezerves daļām.
- Lai saglabātu mašīnas līdzsvaru, vienmēr ir jānomaina viss darba instrumentu komplekts.
- Aizliegts mainīt mašīnas tehniskos raksturlielumus, jo tas var apdraudēt jūsu drošību darbā ar mašīnu. Aizliegts mainīt motora apgriezienu skaita regulēšanas ierīces vai darbināt motoru ar pārāk augstiem apgriezieniem. Mašīnas drošības un veiktspējas saglabāšanai nepieciešams regulāri veikt mašīnas apkopi.
- Pirms mašīnas novietošanas telpās ļaujiet motoram atdzist.

Uzmanību – degviela ļoti viegli uzliesmo:

- Degviela jāglabā šim nolūkam paredzētā tvertnē. Degvielas uzpildi drīkst veikt tikai ārpus telpām; uzpildot degvielu, aizliegts smēķēt.
- Aizliegts atvērt degvielas tvertnes ielietnes vāciņu vai papildināt degvielu, kad motors darbojas vai vēl ir karsts.
- Ja ir notikusi degvielas noplūde, tad nemēģiniet iedarbināt motoru, bet gan pārvietojiet mašīnu prom no piesārņotās vietas; motoru iedarbiniet tikai pēc tam, kad degvielas tvaiki pilnībā izgaissuši.
- Glabājiet mašīnu sausā vietā. Mašīnu nedrīkst novietot telpā, kur degvielas tvaiki varētu aizdegties atklātās liesmas, dzirksteļi vai stipra karstuma dēļ.
- Vienmēr rūpīgi noslēdziet degvielas tvertni ar vāciņu.
- Neļaujiet tvertnē par daudz degvielas, lai novērstu degvielas izšļakstīšanos.
- Nedarbiniet motoru noslēgtā telpā, kur var uzkrāties oglekļa monoksīds.
- Oglekļa monoksīds var būt nāvējošs. Nodrošiniet labu ventilāciju."

Mašīnas pārvietošana, rīkošanās ar mašīnu un transportēšana.

- Jebkuras darbības ar mašīnu, izņemot zemes apstrādāšanu, drīkst veikt tikai pēc tam, kad apturēts motors un atvienota aizdedzes svece.
- Pārvietošana (laikā, kad neveic zemes apstrādāšanu) jāveic, izmantojot transporta riteni un saskaņā ar instrukciju sadaļā "Pārvietošana".
- Rīkošanās ar mašīnu: neceliet mašīnu viens pats. Mašīnas svars ir norādīts uz tipa plāksnītes un šīs instrukcijas beigās. Rīkojieties ar mašīnu atkarībā no tās svara un atbilstoši situācijai, lai garantētu savu drošību.
- Mašīnas iekraušana piekabē un izkraušana no piekabes jāveic, izmantojot piemērotu iekraušanas rampu. Pēc iekraušanas nostipriniet mašīnu, lai varētu to droši pārvadāt.
- Mašīnas pārvadāšanas laikā piekabē mašīnas motoram ir jābūt izslēgtam, bet aizdedzes svecei – atvienotai. Nedrīkst izmantot nevienu citu transporta līdzekli.

PIKTOGRAMMU PASKAIDROJUMI



UZMANĪBU
Briesmas

UZMANĪBU
Rotējoši instrumenti

UZMANĪBU
Izlasiet lietošanas instrukciju

UZMANĪBU
Pirms apkopes darbiem izlasiet instrukciju un izņemiet aizdedzes sveci.

UZMANĪBU
Nelietojiet bez aizsarga (rotējošās daļas).

Gāzes droseles vadība

(atkarībā no motora)

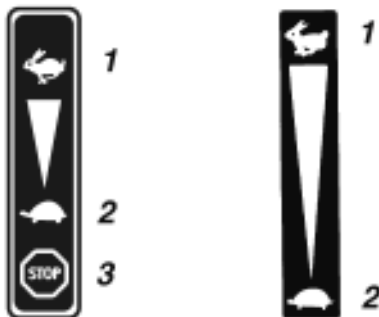

1 - Ātri
2 - Lēni
3 - Stop



Kustība atpakaļ

Kustība uz priekšu



Kustība atpakaļ

Sajūga svira



1

2



1 - Sajūgs atlaists
2 - Sajūgs saslēgts

Slēdzis



Stop

Gaita

Stop



Nepieskarieties karstām virsmām.



Izplūdes gāzes ir bīstamas. Nelietot slikti vēdināmā vietā.



Pirms degvielas uzpildīšanas izslēdziet motoru.



Aizliegts smēķēt, iedegt uguni vai tuvoties ugunij.



Garantētais skaņas stiprums.



Lietojiet ausu aizsargus



Piktogrammas tiek pielietotas atkarībā no mašīnas modeļa.

TEHNISKĀ INFORMĀCIJA

Mašīnas modelis	TF 434 P	Skaņas spiediena līmenis lietotāja pozīcijā		
Svars	kg 60.1	(EN709 : 1997 / A4 : 2009)	dB(A)	83.5
Motora modelis	EP17	Mērījumu novirze	dB(A)	1
Lietderīgā jauda (*)	KW 4.2	Izmērītais skaņas stipruma līmenis		
pie motora apgriezieniem	apgr. / min 4000	(EN709 : 1997 / A4 : 2009)	dB(A)	95
Nominālā jauda	KW 3.7	Mērījumu novirze	dB(A)	1
Nominālie motora apgriezieni	apgr. / min 3400	Vibrācijas līmenis lietotāja rokām		
Garantētais skaņas stipruma līmenis		(EN709 : 1997 / A4 : 2009)	m/s ²	3.2
	dB(A) 98	Mērījumu novirze	%	2

* Motora jauda, kas norādīta šajā dokumentā, ir lietderīgā jauda; tā noteikta, izmēģinot sērīveida motoru ar norādītajiem apgriezieniem saskaņā ar SAE J1349. Citu motoru jauda var atšķirties no šeit norādītās. Mašīnā uzstādītā motora reālā jauda ir atkarīga no dažādiem faktoriem, piemēram, no rotācijas ātruma, temperatūras, mitruma, gaisa spiediena, apkopes u.c.

RU

ET

LT

LV

BG

RO

UK

RU

ET

LT

LV

BG

RO

UK

PIEZĪME: ražotājs paziņo, ka šai instrukcijai nav līguma spēka, un pastāvīgas izstrādājuma uzlabošanas interesēs patur sev tiesības bez iepriekšēja brīdinājuma mainīt izstrādājumu specifikāciju.

1.1 Izsaiņošana



UZMANĪBU: nepareiza zemes frēzes montāža var izraisīt smagas traumas. Rīkojieties precīzi saskaņā ar instrukciju.



UZMANĪBU: Pārgriežot iepakojumu, jāievēro piesardzība, lai nepārrautu vadus vai nesaskrāpētu mašīnas krāsojumu.

Saraksts	Iepakojuma saturs
A	Maiņš ar instrukciju un detaļām, maiņš ar sprinājuma uzgriežņiem
B	Motora bloks
C	Aizsargspārnu
D	Augu aizsardzības disks*
E	Regulējams atbalsts
F	Fraises supplémentaires*

(*Suivant version)

1.2 Vadības roktura montāža

1.3 Ātrumu pārslēga sviras montāža

Montāžas veidu nosaka rūpnīcā:

13a = Garš kabelis + pilna centrālā josla. Izmanto garas skrūves (7)

13b = Īss kabelis + nepilna centrālā josla. Izmanto īsas skrūves (8)

1.4 Vadu savilces montāža

1.5 1.6 1.7 Priekšēja riteņa atbrīvošana

1.8 Dziļuma regulators montāža

1.9 Mašīnas stabilizēšana

1.10 Aizsargspārnu montāža

1.11 Darba instrumentu montāža

- Uzstādīt 2 papildu asmeņus (F) un 2 augu aizsardzības diskus (D).

- Darba instrumentu diametrs: 320 mm
- Darba joslas platums (4 vai 6 asmeņi) 590 / 850 mm



Nedrīkst lietot rotējošus darba instrumentus, kuru diametrs pārsniedz 320 mm, bet darba joslas platums – 850 mm. Jāpievērš uzmanība asmeņu un tapu uzstādīšanas virzienam.

1.12 Mašīnas daļas

- 1 - Gāzes droseles vadība
- 2 - Motors
- 3 - Transporta ritenis
- 4 - Rotējošie instrumenti
- 5 - Augu aizsardzības disks*
- 6 - Aizsargspāri
- 7 - Dziļuma regulators
- 8 - Dzēnsiksnas pārsegs
- 9 - Vadības roktura regulators
- 10 - Sajūga rokturis
- 11 - Ātruma svira

1.13 Mašīnas tipa plāksnīte

- A - Nominālā jauda
B - Svars kilogramos
C - Sērijas numurs
D - Izgatavošanas gads
E - Mašīnas tips
F - Ražotāja nosaukums un adrese
G - CE marķējums

1.14 Transporta ritenis

- A = Darba stāvoklis.
B = Transportēšanas stāvoklis.

1.15 Roktura regulēšana

- A = augstuma regulēšana.
B = novirzes regulēšana

1.16 Dziļuma regulatora stāvokļi

- A = cieta grunts.
B = mīksta grunts

MAŠĪNAS IEDARBINĀŠANA



Elļas uzpilde un līmenis



Degvielas uzpilde

Super, bezsvina vai SP95 E10.



Atvērt degvielas krānu



Starteri pārvietot pozīcijā A



Droseles svira

Pārvietot sviru uz:



Pārslēgt slēdzi uz : **I** vai uz **IESL.**



Pavilkst startera rokturi



Mašīnas iedarbināšanas laikā vienmēr jāatrodas drošā zonā.



Starteris

Starteri pārvietot pozīcijā B.

LIETOŠANA

Mašīnas paredzētais pielietojums:

- Augsnes sagatavošana stādījumiem.
- Stādījumu un puķu dobju kopšana.

Mašīna nav paredzēta šādam pielietojumam profesionāls pielietojums.



Ātruma pārslēgšana



Nedrīkst lietot ātruma pārslēgu, ja nav atlaista sajūga svira.

1. Atlaist sajūgu.
2. Izmantot ātruma pārslēgu.
3. Lai atvieglinātu ātruma pārslēgšanu, pašūpojiēt rokturi uz leju.

N = Neitrāle
1 = Mazs ātrums
2 = Liels ātrums
R = Kustība atpakaļ



Kustība atpakaļgaitā ir bīstama. Pirms sajūga iedarbināšanas pārbaudiet, vai aizmugurē nav šķēršļu, un samaziniet motora apgriezienus.



Sajūgs

Ap ierīci vismaz 20 m attālumā nedrīkst atrasties citi priekšmeti un nepiederošas personas.



Ieslēgt sajūgu, lai iedarbinātu frēzes asmeņus.

STOP



Apturēt frēzes darba instrumentu

Atlaist sajūga rokturi.



Noņemt gāzi

Pārvietot droseles vadības sviru uz:



Apturēt motoru

Pārslēgt slēdzi uz: **O** vai **IZSL.**



Noslēgt degvielas krānu

RU

ET

LT





LV

BG

RO

UK

APKOPES TABULA

Ikdienas pārbaudes	Ik pēc 8 darba stundām (katru dienu)
<p>Pirms motora iedarbināšanas veikt šādas pārbaudes.</p> <ul style="list-style-type: none"> ■ Vai visas bultskrūves un uzgriežņi ir stingri pievilkti un nav bojāti. 	<ul style="list-style-type: none"> ■ Notīrīt motoru, pārbaudīt bultskrūves un uzgriežņus ■ Pārbaudīt un uzpildīt eļļu (katru dienu papildināt līdz maks. līmenim) ■ Nomainīt motoreļļu (pēc 20 darba stundām)
<p> ← ■ Gaisa filtra elementa tīrība.</p> <p>4.4</p>	<p>Ik pēc 50 darba stundām (katru nedēļu)</p> <ul style="list-style-type: none"> ■ Nomainīt motoreļļu (ik pēc 100 darba stundām) ■ Iztīrīt aizdedzes sveci (ik pēc 100 darba stundām) ■ Iztīrīt gaisa filtru
<p> Nelietot viegli uzliesmojošu šķīdinātāju gaisa filtra putu elementa tīrīšanai.</p>	<p>Ik pēc 200 darba stundām (ik mēnesi)</p> <ul style="list-style-type: none"> ■ Nomainīt gaisa filtra elementu ■ Iztīrīt degvielas kausiņu ■ Iztīrīt un noregulēt aizdedzes sveci un elektrodus
<p> ← ■ Eļļas līmenis.</p> <p>2.1</p>	<p>Ik pēc 300 darba stundām</p> <ul style="list-style-type: none"> ■ Pārbaudīt un noregulēt vārstu atstarpi
<p>■ Vai nav degvielas un motoreļļas noplūdes.</p>	<p>Ik pēc 500 darba stundām</p> <ul style="list-style-type: none"> ■ Notīrīt galvas uzdegumu ■ Iztīrīt un noregulēt karburatoru
<p> ← ■ Pietiekams degvielas līmenis.</p> <p>2.2</p>	<p>Ik pēc 1000 darba stundām</p> <ul style="list-style-type: none"> ■ Vajadzības gadījumā veikt kopējo motora pārbaudi
<ul style="list-style-type: none"> ■ Vides drošība. ■ Vai nav pārmērīgas vibrācijas un trokšņa. 	

PĀRVIETOŠANA UN TURĒŠANA

 ← **Pārvietošana**

5.1

 **Apturiet dzinēju**

A Iestatiet ritenišus pārvietošanas pozīcijā

B Iestatiet rokturus zemākajā pozīcijā, lai būtu vieglāk pārvietot mehānismu.

C Paceliet asmeņus no zemes, izmantojot rokturus, un tad stumiet mehānismu uz priekšu.

ĀTRUMU PĀRSLĒGA SVIRAS REGULĒŠANA



6.1

Ja ātrumu pārslēga spēle ir lielāka par 10 mm, tad nepieciešams veikt ātruma pārslēga trošu pārspriegošanu.



6.2

- Ieslēgt atpakaļgaitu.
- Pārbaudīt asmeņu griešanās virzienu.



6.3

Apturiet mehānismu un atvienojiet aizdedzes sveci.



6.4



Atskrūvēt divus ātrumu pārslēga troses spriegotāju uzgriežņus.



Abus troses spriegotājus regulēt vienlaikus, lai pārnesumu pārslēga sviru pārvietotu pret „R” bez spēles.



Nostipriniet 2 uzgriežņiem.

Pievienojiet aizdedzes sveci.

Iedarbiniet mehānismu un mēģiniet vēlreiz.

Ja problēma turpinās, sazinieties ar savu mazumtirgotāju.

RU

ET

LT

LV

BG

RO

UK

PĀRNESUMKĀRBAS APKOPE



7.1

Pārnesumkārbas eļļa jāmaina ik pēc 2 gadiem vai ik pēc 100 darba stundām; jāizmanto eļļa 80W90.

A : Ielietnes korķis.

B : Līmenis.

ПРАВИЛА ЗА БЕЗОПАСНОСТ

Обърнете особено внимание на инструкциите, предшествани от следните отметки:



ВНИМАНИЕ: Сигнализира за голяма вероятност от тежки физически наранявания и дори смъртна опасност, ако указанията не се спазват.

ПРЕДПАЗНА МЯРКА: Сигнализира за вероятност от физически наранявания и повреда на оборудването, ако указанията не се спазват.

ЗАБЕЛЕЖКА: Дава полезна информация.



Този знак ви призовава към бдителност при някои операции.

В случай на проблем или за всички въпроси относно мотокултиватора, моля, обръщайте се към оторизиран дистрибутор.



ВНИМАНИЕ: Машината е конструирана, за да гарантира сигурна и надеждна работа в експлоатационни условия, съответстващи на указанията. Преди употреба на машината, моля, прочетете и разберете съдържанието на това ръководство. В противен случай ще се изложите на риск от нараняване и оборудването може да се повреди.

Подготовка / Информация

- Запознайте се с правилната употреба и командите преди да използвате машината. Научете се да бързо да изключвате двигателя.
- Машината трябва винаги да се използва съгласно препоръките, посочени в указанията.
- Не забравяйте, че потребителят носи отговорност за произшествия или опасни събития, причинени на други лица или на тяхното имущество. Негово задължение е да оценява потенциалните рискове на терена за работа и да взема всички необходими предпазни мерки, за да гарантира своята безопасност, по конкретно по наклони, плъзгави, неравни или рохкави почви.
- Никога не позволявайте машината да се използва от деца или лица, непознати с тези указания. Местното законодателство може да предвижда минимална възрастова граница за потребителя.
- Никога не работете при наличие на лица, по-конкретно деца или животни, в радиус от 20 метра около машината – потребителят трябва задължително да подава командите от ръкохватките.
- Машината не трябва да се използва след приемане на лекарства или вещества, които могат да намалят бдителността или способността за реакция на потребителя.
- При твърд терен да се работи по-голямо внимание, тъй като машината има склонност да бъде много по-нестабилна от обработвания терен.
- По време на работа винаги да се носят стабилни обувки, които не се плъзгат и дълги тесни панталони. Машината не трябва да се използва, когато сте боси или със сандали. Препоръчваме поставяне на защитни навушници.
- Машината трябва да се използва за целта, за която е предвидена, да се познава обработката на почвата. Всяка друга употреба може да се окаже опасна или да доведе до повреда на машината.

Подготовка:

- Огледайте обстойно участъка, в който трябва да се използва машината и отстранете всички предмети, които могат да бъдат изхвърлени от машината (камъни, въжета, стъкло, метални предмети...).
- Преди експлоатация, винаги извършвайте оглед на машината, за да се гарантира, че инструментите и предпазители не са износени или повредени. Подменете износените или неизправни части.
- Ако машината е снабдена с бутон за изключване на двигателя, поддържайте електрическите кабели за изключване на двигателя в добро състояние, за да се гарантира изключването на двигателя.
- Проверете за липса на течове (гориво, масло...)
- Машината да не се използва без калобран или защитни капаци и да се провери дали всички фиксиращи устройства са добре затегнати.

Начин на работа :

- Никога не превозвайте хора на машината.
- Включете двигателя внимателно, като съблюдавате указанията на производителя и като поддържате удължените стойки на инструмента (инструментите).
- Изключвайте двигателя, когато машината е без надзор.
- Ходете – никога не тичайте с машината.
- Притегляйте машината към вас или обръщайте посоката на ходене (ако може) с особено внимание.
- Спазвайте безопасното разстояние спрямо въртящи се инструменти, зададено от дължината на ръкохватката.
- Не поставяйте ръцете или краката близо до или под въртящи се детайли.
- В случай на :
 - необичайно вибриране,
 - блокиране
 - проблеми със съединителя,
 - удар с чужд предмет,
 - повреда на кабела за изключване на двигателя (според модела),
- Изключете двигателя незабавно (ако кабелът за изключване на двигателя е срязан, подайте команда от стартера, както е описано в § "запалване на двигателя" за спиране на двигателя), оставете машината да изстине, откачете кабела на свещта, огледайте машината и заявете необходимия ремонт на правоспособен монтьор преди нова експлоатация.
- Работете единствено на дневна светлина или на изкуствена светлина с добро качество.
- Не използвайте машината при наклони, по-големи от 10° (17%).
- По наклони работете напречно на тях и никога при изкачване или слизане по тях.
- На наклонени терени подсигурете добре стъпките си и сменяйте посоката много предпазливо.
- Използването на принадлежности, различни от препоръчаните, може да направи машината опасна и да предизвика повреда по машината, които няма да бъдат покрити от вашата гаранция.

Техническо обслужване / съхранение

- Спрете двигателя и издърпайте свещта преди всяка операция по почистване, проверка, смяна на инструмент(и), регулиране или поддръжка на машината.
- Изключете двигателя, издърпайте свещта и използвайте плътни ръкавици за смяна на инструмент(и).

- Поддържайте всички гайки и винтове затегнати, за да гарантирате безопасни условия на експлоатация.
- За намаляване на рисковете от пожар, поддържайте двигателя, шумозаглушителя и мястото за съхранение на гориво чисти от растителен остатък, остатъци от масла и всеки друг лесно запалим материал.
- Повреден шумозаглушител за отработени газове трябва да се сменя от правоспособен монтьор.
- Не ремонтирайте частите. Частите трябва да се заменят с оригинални части.
- Сменяйте инструментите на пълни комплекти, за да се запази равновесието.
- С цел безопасност не променяйте характеристиките на вашата машина. Не променяйте настройките за регулиране на оборотите на двигателя и не използвайте двигателя при надвишени обороти. Редовната поддръжка е най-важната за безопасността и запазване на нивото на експлоатационните характеристики.
- Оставете двигателя да изстине, преди да приберете машината в помещението.

Внимание – опасност Горивото е силно възпламенимо :

- Горивото трябва да се съхранява в специални съдове, предвидени за тази цел. Те трябва да се пълнят единствено на открито и по време на операцията не бива да се пуши.
- Никога не сваляйте капачката на горивния резервоар и не доливайте гориво докато двигателят работи или докато не изстине.
- Ако има разлика по земята гориво, не се опитвайте да пускате двигателя, а преместете машината от замърсения участък и избягвайте всякакви пламъци, докато горивните пари не се разсеят напълно.
- Съхранявайте машината на сухо място. Никога не съхранявайте машината на място, където горивните изпарения могат да бъдат достигнати от пламък, искра или силен източник на топлина.
- Поставяйте правилно капачките на резервоара и на запасния резервоар с гориво.
- Ограничете количеството гориво в резервоара, за да намалите разплискването.
- Не запалвайте двигателя в затворено помещение, където могат да се натрупат емисии на въглероден окис.
- Въглеродният окис може да бъде смъртоносен. Осигурете добро проветрение.

Преместване, техническо обслужване, транспортиране.

- Всяка дейност по машината с изключение на обработка на почвата, трябва да се извършва при изключен двигател и извадена запалителна свещ.
- Преместването (с изключение на обработка на почвата) трябва да се извършва чрез колелото за транспортиране, както е описано в § "преместване".
- Техническо обслужване : не повдигайте машината сам. Теглото на машината е указано на табелката на производителя в края на това ръководство. Използвайте метод на техническо обслужване, съобразен с теглото на машината и положението, за да се гарантира безопасността.
- Товареното и разтоварването на машината в/от ремарке трябва да се извършва с помощта на приспособена товарна рампа. Укрепете правилно машината за транспортиране при пълна безопасност.
- Транспортирането трябва да се извършва при изключен двигател и извадена запалителна свещ, с помощта на ремарке – да не се използва никакво друго средство за транспортиране.

ОПРЕДЕЛЕНИЕ НА ГРАФИЧНИТЕ СИМВОЛИ



ВНИМАНИЕ

Опасност

ВНИМАНИЕ

Въртящи се инструменти

ВНИМАНИЕ

Прочетете ръководството за употреба

ВНИМАНИЕ

Направете справка с ръководството за употреба и демонтирайте запалителната свещ преди всяко действие.

ВНИМАНИЕ

Да не се използва без предпазител (въртящи се детайли).

Подаване на газ

(според задвижването)

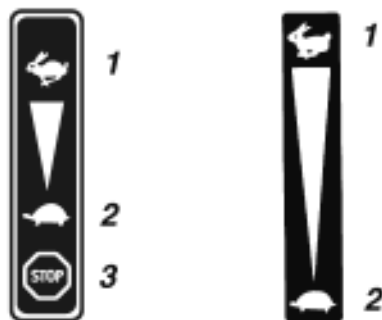

- 1 - Бързо
- 2 - Бавно
- 3 - Спиране



Заден ход

Движен ие напред



Заден ход

Ръкохватка на съединителя



1

2



1

2

- 1 - Изключен съединител
- 2 - Включен съединител

Прекъсвач



- Спиране
- Пускане
- Спиране



Да не се докосва до горещи повърхности.



Отработените газове са опасни. Да не се използва на слабо проветриво място.



Изключете двигателя, преди да зареждате с гориво.



Забранено е да се пуши, да се пали огън или да се доближава до пламък.



Гарантирана сила на звука



Носете противошумова каска



Графичните символи са налични или не според модела на машината.

ТЕХНИЧЕСКИ ДАННИ

Модел на машината	TF 434 P	Ниво на акустично налягане при мястото за управление (EN709 : 1997 / A4 : 2009)	dB(A)	83.5
Тегло	кг 60.1	Допустима грешка при измерване	dB(A)	1
Модел на двигателя	EP17	Измерено ниво на шум (EN709 : 1997 / A4 : 2009)	dB(A)	95
Нетна мощност (*)	KW 4.2	Допустима грешка при измерване	dB(A)	1
за режим на двигателя	об./мин 4000	Ниво на вибрации при ръцете на оператора (EN709 : 1997 / A4 : 2009)	m/cl	3.2
Номинална мощност	KW 3.7	Допустима грешка при измерване	%	2
Номинален режим на двигателя	об./мин 3400			
Гарантирано ниво на шум	dB(A) 98			

* Мощността на двигателя, посочена в този документ представлява нетна мощност, получена при изпробване на двигател серийно производство според стандарт SAE J 1349 при дадена скорост на въртене. Мощността на друг двигател от може да бъде различна от тази посочена стойност. Реалната мощност на двигател, монтиран на дадена машина, ще зависи от различни фактори като скорост на въртене, температура, влажност, атмосферно налягане, техническо обслужване и други.

RU

ET

LT

LV

BG

RO

UK

ЗАБЕЛЕЖКА : В стремежа си към постоянно подобрене, производителят уточнява, че целостта на това ръководство не е договорена и си запазва правото да променя без предизвестие спецификациите на своите машини.

RU

ET

LT

LV

BG

RO

UK

 ← Разопаковане
1.1

 **ВНИМАНИЕ:**
Неподходящо разопаковане на този мотокултиватор може да причини тежки наранявания. Уверете се, че следвате внимателно всички указания.

 **ВНИМАНИЕ:**
Внимавайте да не срежете кабелите или да надраскате боята на машината, когато режете ръбовете на кутията.

Обозн	Съдържание на кутията
A	Комплект указания + части + комплект крепежни детайли
B	Двигателен блок
C	Защитни крила
D	Защитен диск за растения*
E	Регулируема подлора
F	Допълнителни фрези*

(* според варианта)

 ← **Монтаж на ръкохватката**
1.2

 ← **Монтаж на лоста за скоростите**
1.3

Типът монтаж е определен в завода:

13a = Дълъг кабел + плъта централна хоризонтална свързка.
Използват се дълги винтове (7)

13b = Къс кабел + перфорирана централна хоризонтална свързка.
Използват се къси винтове (8)

 ← **Монтаж на кабелните фиксатори**
1.4

 ← **Освобождане колело напред**
1.5 1.6 1.7

 ← **2 Монтаж на зъб за обработка**
1.8

 ← **Стабилизиране на машината**
1.9

 ← **Монтаж на защитните крила**
1.10

 ← **Монтаж на инструменти**
1.11

- Монтирайте двете допълнителни фрези (F) и двата защитни диска, предпазващи растенията (D).

- Диаметър на работните инструменти : 320 мм
- Работна ширина (4 или 6 фрези) 590 / 850 мм

 **Да не се използват въртящи се инструменти с диаметър, по-голям от 320 мм и с работна ширина, по-голяма от 850 мм.**
Да се внимава за посоката на монтаж на фрезите и щифтовете.

 ← **Описание на елементите**
1.12

- 1 - Подаване на газ
- 2 - Двигател
- 3 - Колело за транспортиране
- 4 - Въртящи се инструменти
- 5 - Защитен диск за растения
- 6 - Защитна планка
- 7 - Зъб за обработка
- 8 - Капак на ремък
- 9 - Дръжка за регулиране на ръкохватката
- 10 - Лост на съединителя
- 11 - Скоростен лост

 ← **Табелка за идентификация на машината**
1.13

- A - Номинална мощност
- B - Маса в килограми
- C - Серийн номер
- D - Година на производство
- E - Тип на машината
- F - Име и адрес на производителя
- G - Идентификация CE

 ← **Колело за транспортиране**
1.14

- A = работно положение.
- B = положение за транспортиране

 ← **Регулиране на ръкохватка**
1.15

- A = Регулиране по височина.
- B = Регулиране на отклон

 ← **Положения на зъб за обработка**
1.16

- A = Твърда повърхност.
- B = Мека повърхност

ПУСК НА МАШИНАТА



← Да се зареди с масло до правилното ниво



← Да се зареди с гориво

Бензин Super или безоловен или SP95 E10.



← Да се отвори кранът за гориво



← Стартерът да се постави в положение А



← Подаване на газ

Лостът да се постави на :



← Поставете превключвателя на : 



← Дръпнете ръчката на стартера



При пускане на машината трябва винаги да се стои в зоната за безопасност.



← Стартер

Стартерът да се постави в положение В.

НАЧИН НА РАБОТА

Тази машина е предназначена за:

- Подготовка на земята за насажденията.
- Поддръжка на насажденията и цветните лехи.

Тази машина не е предназначена за професионално ползване.



← Превключване на скоростите



Не задействайте лоста за смяна на скоростите без да сте отпуснали ръчката на съединителя.

1. Освободете съединителя.
2. Активирайте лоста за скоростите.
3. За да улесните преминаването от една скорост на друга, наклонете кормилото отгоре надолу.

N = Неутрална

1 = Ниска скорост

2 = Висока скорост

R = Заден ход



Експлоатацията на заден ход е опасна. Уверете се, че зад вас няма никакво препятствие и намалете оборотите на двигателя преди да включите съединителя.



← Съединител

Спазвайте зона за безопасност с радиус от 20 м около машината.



Задействайте устройството за управление на съединителя, за да завъртите фрезите.

СПИРАНЕ



← Спиране на фрезите

Отпуснете лоста на съединителя,



← Намалете газта

Поставете управлението на газта към :



← Спиране на двигателя

Поставете прекъсвача на OFF (ИЗКЛ.)



← Затворете крана за гориво

RU

ET

LT





LV

BG

RO

UK

ТАБЛИЦА ЗА ПОДДРЪЖКА

Ежедневни проверки	На всеки 8 часа (всеки ден)
<p>Преди да пуснете двигателя, проверете следните неща.</p> <ul style="list-style-type: none"> ■ Липса на счупени или разхлабени гайки и болтове. <p> ← Чистота на елемента на въздушния филтър.</p> <p>4.4</p> <p> Не използвайте запалим разтвор за почистване на порестия елемент на въздушния филтър.</p> <p> ← Правилно ниво на двигателя масло.</p> <p>2.1</p> <ul style="list-style-type: none"> ■ Липса на течове на гориво и двигателно масло. <p> ← Достатъчн гориво.</p> <p>2.2</p> <ul style="list-style-type: none"> ■ Безопасност за околната среда ■ Липса на силни вибрации и шумове 	<ul style="list-style-type: none"> ■ Почистете двигателя и проверете болтовете и гайките ■ Проверете и долейте маслото (доливайте всеки ден до максималното ниво) ■ Сменете двигателното масло (след 20 часа) <p>На 50 часа (всяка седмица)</p> <ul style="list-style-type: none"> ■ Сменете двигателното масло (на всеки 100 часа) ■ Почистете запалителната свещ (на всеки 100 часа) ■ Почистете въздушния филтър <p>На всеки 200 часа (всеки месец)</p> <ul style="list-style-type: none"> ■ Сменете елемента на въздушния филтър ■ Почистете чашката за гориво ■ Почистете и регулирайте свещта и електродите <p>На всеки 300 часа</p> <ul style="list-style-type: none"> ■ Проверете и регулирайте луфта на клапана <p>На всеки 500 часа</p> <ul style="list-style-type: none"> ■ Почистете саждите на цилиндровата глава ■ Почистете и регулирайте карбуратора <p>На всеки 1000 часа</p> <ul style="list-style-type: none"> ■ Направете обстоен преглед на двигателя, ако е необходимо

ПРЕМЕСТВАНЕ И ТЕХНИЧЕСКО ОБСЛУЖВАНЕ

 ← Преместване

5.1

 Изключете двигателя.

A Поставете колелото в положение за преместване.

B Регулирайте ръкохватката в ниско положение, за да улесните преместването на машината

C С помощта на ръкохватката, повдигнете фрезите от земята и придвижете напред.

РЕГУЛИРАНЕ НА ЛОСТА ЗА СКОРОСТИТЕ



6.1

Ако колебанието на лоста за скоростите е по-голямо от 10 мм, трябва да затегнете кабелите за избор на скорост.



6.2

- Изберете задна скорост.
- Проверете посоката на въртене на фрезите.



6.3

Спрете двигателя и извадете запалителната свещ.



6.4

A Освободете двете гайки на обтегачите на кабелите за лоста за скоростите.

B Нагласете едновременно двата обтегача за кабел, за да поставите лоста за скоростите срещу «R» с нулаво колебание.

C Повторно Заклучване на две гайки.
Поставете запалителната свещ отново.

Включете машината и опитайте отново.

Ако проблемът не е отстранен се свържете с дистрибутора.

RU

ET

LT

LV

BG

RO

UK

ПОДДРЪЖКА НА СКОРОСТНАТА КУТИЯ



7.1

Маслото на скоростната трябва да бъде сменяно на всеки 2 години или 100 часа, като маслото, което трябва да се ползва е 80W90.

A : Капачка на резервоара.

B : Ниво.

MĂSURI DE SIGURANȚĂ

Acordați o atenție specială indicațiilor prece-
date de mențiunile următoare:



ATENȚE: Semnalează o posibilitate mare de răni corporale grave, sau chiar un pericol mortal dacă instrucțiunile nu sunt respectate.

AVERTISMENT: Semnalează o posibilitate de răni corporale sau de deteriorare a echipamentului dacă instrucțiunile nu sunt respectate.

NOTĂ: Furnizează informații utile.



Acest semn vă îndeamnă la prudență în timpul anumitor operațiuni.

În caz de probleme, sau pentru orice întrebare privind motocultivatorul, vă rugăm să vă adresați unui distribuitor autorizat.



ATENȚIE: Mașina este concepută pentru a asigura o funcționare sigură și fiabilă în condiții de utilizare conforme cu instrucțiunile. Înainte de a utiliza mașina, citiți și asimilați conținutul acestui manual. În caz contrar, vă expuneți la răni, iar echipamentul ar putea fi deteriorat.

Instruire / Informații

- Familiarizați-vă cu utilizarea corectă și cu comenzile înainte de a utiliza mașina. Să știți să opriți motorul rapid.
- Mașina trebuie să fie întotdeauna utilizată conform cu recomandările indicate în manualul de instrucțiuni.
- Nu uitați că utilizatorul este responsabil pentru accidente sau fenomenele periculoase față de alte persoane și bunurile acestora. Este responsabilitatea sa să evalueze riscurile potențiale ale terenului de lucru și să ia toate măsurile necesare pentru a-și asigura siguranța, în special în pante, pe soluri accidentate, alunecoase sau instabile.
- Nu lăsați niciodată copiii, sau persoanele care nu sunt familiarizate cu aceste instrucțiuni, să utilizeze mașina. Reglementările locale pot fixa o vârstă minimă pentru utilizator.
- Nu lucrați niciodată în prezența persoanelor, în special a copiilor, sau animalelor într-o rază de 20 de metri în jurul mașinii; utilizatorul trebuie obligatoriu să rămână la comenzile coarnelor.
- Nu utilizați mașina după ce ați luat medicamente sau substanțe cunoscute că pot afecta reflexele și vigilența.
- Pe un teren dur, acordați o atenție mai mare deoarece mașina va avea tendința să fie mult mai puțin stabilă decât pe teren cultivat.
- În timpul lucrului, purtați întotdeauna încălțăminte rezistentă, care nu alunecă și pantaloni lungi și strânși pe picior. Nu utilizați mașina când sunteți desculț sau în sandale. Se recomandă purtarea de protecții auditive.
- Utilizați mașina pentru scopul în care a fost creată, adică pentru cultivarea solului. Orice altă utilizare poate fi periculoasă sau poate provoca o deteriorare a mașinii.

Pregătirea:

- Inspectați cu atenție zona pe care urmează să utilizați mașina și eliminați toate obiectele care ar putea fi proiectate de mașină (pietre, sârme, sticlă, obiecte metalice...).
- Înainte de utilizare, efectuați întotdeauna un control vizual al mașinii pentru a vă asigura că uneltele și apărătorile nu sunt uzate sau deteriorate. Înlocuiți piesele uzate sau deteriorate.
- Dacă mașina este echipată cu un buton de oprire a motorului, mențineți cablurile electrice de oprire a motorului în bună stare pentru a garanta oprirea motorului.
- Verificați absența scurgerilor de lichid (benzină, ulei...).
- Nu utilizați mașina fără apărătorile de noroi sau capacele de protecție și asigurați-vă că toate dispozitivele de fixare sunt bine strânse.

Utilizarea:

- Nu transportați niciodată persoane pe mașină.
- Porniți motorul cu precauție respectând instrucțiunile producătorului acestuia și ținând picioarele la distanță de unelte.
- Opriți motorul când mașina este lăsată nesupravegheată.
- Mergeți normal, nu alergați niciodată cu mașina.
- Trageți mașina spre dvs. sau inversați sensul de mers (dacă este disponibil) cu multă atenție.
- Păstrați distanța de siguranță față de uneltele rotative, indicată de lungimea ghidonului.
- Nu vă ațezați mâinile sau picioarele în apropierea sau sub elementele în rotație.
- În caz de:
 - vibrații anormale,
 - blocare,
 - problemă de ambreiere,
 - lovire a unui obiect străin,
 - deteriorare a cablului de oprire a motorului (în funcție de model),
- Opriți imediat motorul (dacă cablul de oprire a motorului este întrerupt, acționați comanda demarorului așa cum se descrie în paragraful „pornirea motorului” pentru a opri motorul), lăsați mașina să se răcească, deconectați firul bujiei, controlați mașina și efectuați reparațiile necesare apelând la un depanator autorizat înaintea oricărei noi utilizări.
- Lucrați numai la lumina zilei sau la o lumină artificială de bună calitate.
- Nu utilizați mașina pe pante cu o înclinare mai mare de 10° (17%).
- Lucrați pe pante în sens transversal, niciodată în urcare sau în coborâre.
- Pe terenurile în pantă, asigurați-vă bine pașii și schimbați direcția cu multă atenție.
- Utilizarea altor accesorii decât cele recomandate se poate dovedi periculoasă și poate provoca deteriorări ale mașinii care nu sunt acoperite de garanție.

Întreținerea / depozitarea

- Opriți motorul și deconectați bujia înaintea oricărei operațiuni de curățare, de verificare, de schimbare a uneltelor, de reglare sau de întreținere a mașinii.
- Opriți motorul, deconectați bujia și folosiți mănuși groase pentru a schimba uneltele.

- Mențineți toate piulițele și șuruburile strânse pentru a vă asigura condiții de utilizare sigure.
- Pentru a reduce pericolul de incendiu, mențineți motorul, eșapamentul și zona de stocare a benzinei libere de vegetale, de exces de grăsime sau de orice alt material inflamabil.
- Toba de eșapament defectă trebuie înlocuită de un depanator autorizat.
- Nu reparați piesele. Înlocuiți piesele cu piese originale.
- Înlocuiți uneltele în seturi complete pentru a menține echilibrul.
- Pentru siguranța dvs. nu modificați caracteristicile mașinii. Nu modificați reglajele de reglare a vitezei motorului și nu utilizați motorul supraturat. O întreținere regulată este esențială pentru siguranță și menținerea nivelului de performanțe.
- Lăsați motorul să se răcească înainte de a depozita mașina într-un local.

Atenție pericol benzina este foarte inflamabilă:

- Păstrați carburantul în recipiente special prevăzute în acest scop. Faceți plinul numai în aer liber și nu fumați în timpul acestei operațiuni.
- Nu scoateți niciodată bușonul rezervorului de benzină și nu adăugați benzină în timp ce motorul merge sau cât timp este cald.
- Dacă s-a vărsat benzină pe sol, nu încercați să porniți motorul, ci îndepărtați mașina de zona respectivă și evitați să provocați orice aprindere cât timp vaporii de benzină nu s-au împrăștiat.
- Păstrați mașina într-un loc uscat. Nu depozitați niciodată mașina într-un loc unde vaporii de benzină ar putea atinge o flacără, o scânteie sau o sursă de căldură puternică.
- Remontați corect bușonul rezervorului și al alimentării cu benzină.
- Limitați cantitatea de benzină din rezervor pentru a reduce la minim stropirile.
- Nu porniți motorul într-un loc închis în care vaporii de monoxid de carbon se pot acumula.
- Monoxidul de carbon poate fi mortal. Asigurați o bună ventilație.

Deplasarea, manipularea, transportul.

- Orice acțiune asupra mașinii, cu excepția lucrărilor de cultivare a solului, trebuie efectuată cu motorul oprit și cu bujia deconectată.
- Deplasarea (cu excepția lucrărilor de cultivare a solului) trebuie efectuată utilizând roata de transport cum se descrie în paragraful „deplasarea”.
- Manipularea: nu ridicați mașina de unul singur. Greutatea mașinii este indicată pe plăcuța descriptivă și la sfârșitul acestui manual. Utilizați o metodă de manipulare adaptată greutatei mașinii și situației pentru a garanta siguranța.
- Încărcarea și descărcarea mașinii într-o remorcă trebuie efectuată cu ajutorul unei rampe de încărcare adaptate. Arătați corect mașina pentru un transport în deplină siguranță.
- Transportul trebuie efectuat cu motorul oprit și cu bujia deconectată cu ajutorul unei remorci, nu utilizați nici un alt mijloc de transport.

DEFINIȚIA PICTOGRAMELOR

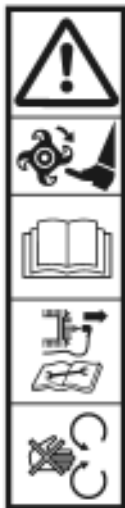

ATENȚIE
Pericol

ATENȚIE
Unelte rotative

ATENȚIE
Citiți manualul de utilizare

ATENȚIE
Consultați manualul de
utilizare și demontați bujia
înaintea oricărei intervenții.

ATENȚIE
A nu se utiliza fără
apărătoare
(elemente în mișcare).

Comanda accelerației

(în funcție de motorizare)

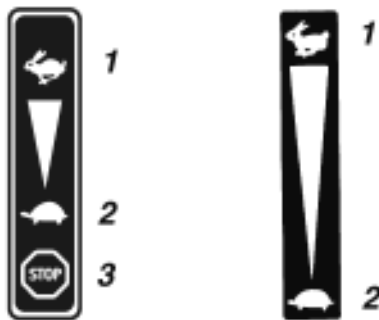

1 - Rapid
2 - Lent
3 - Stop.



Mers
înapoi Mers
înainte



Mers
înapoi

Maneta ambreiajului



1 2

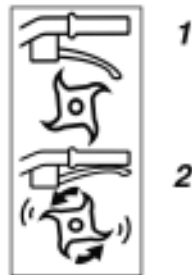

1 - Debreiat
2 - Ambreiat

Înterupător



●● Stop
-● Pornit
●● Stop



Nu atingeți
suprafețele calde.



Gazele de eșapament
sunt periculoase.
A nu se utiliza într-un
loc fără aerisire.



Oprțiți motorul înainte
de a face plinul.



Fumatul interzis,
nu faceți și nu vă
aproiați de foc.



Putere acustică
garantată



Purtați o cască antifonică!



Pictogramele pot fi prezente sau nu în funcție de modelul mașinii.

INFORMAȚII TEHNICE

Model mașină	TF 434 P	Nivel de presiune acustică la postul de conducere (EN709 : 1997 / A4 : 2009)	dB(A)	83.5
Greutate	kg 60.1	Incertitudine de măsurare	dB(A)	1
Model motor	EP17	Nivel de putere acustică măsurată (EN709 : 1997 / A4 : 2009)	dB(A)	95
Putere netă (*)	KW 4.2	Incertitudine de măsurare	dB(A)	1
pentru un regim motor	rot/min 4000	Nivelul vibrațiilor la mâinile operatorului (EN709 : 1997 / A4 : 2009)	m/s ²	3.2
Putere nominală	KW 3.7	Incertitudine de măsurare	%	2
Regim motor nominal	rot/min 3400			
Nivel de putere acustică garantată	dB(A) 98			

* Puterea motorului indicată în acest document este o putere netă obținută prin testarea unui motor de serie conform normei SAE J 1349 la o viteză de rotație dată. Puterea unui alt motor de serie poate fi diferită de această valoare indicată. Puterea reală a unui motor instalat pe o mașină va depinde de diferiți factori precum viteza de rotație, condițiile de temperatură, de umiditate, de presiune atmosferică, de întreținere și altele.

RU

ET

LT

LV

BG

RO

UK

RU

ET

LT

LV

BG

RO

UK

NOTĂ: Datorită preocupării permanente de îmbunătățire, producătorul precizează că acest manual nu este contractual în totalitate și își rezervă dreptul de modificare fără preaviz specificațiile mașinilor sale.



Despachetarea



ATENȚIE:

O asamblare incorectă a acestui motocultivator poate provoca răni grave. Asigurați-vă că respectați toate instrucțiunile cu grijă.



ATENȚIE:

Aveți grijă să nu tăiați cablurile sau să nu zgâriați vopseaua mașinii când tăiați marginile cutiei.

Rep.	Conținutul cutiei
A	Pungă manuale + piese + pungă șuruburi
B	Bloc motor
C	Aripi de protecție
D	Disc de protecție a plantelor*
E	Reazem reglabil
F	Freze suplimentare*

(*În funcție de versiune)



Montarea ghidonului



Montarea manetei pentru schimbarea vitezelor

Tipul de montaj este determinat în fabrică:

13a = Cablu lung + bandou central plin.
Utilizarea de șuruburi lungi (7)

13b = Cablu scurt + bandou central perforat.
Utilizarea de șuruburi scurte (8)



Montarea colierelor pentru cabluri



Gardă la sol roată față



Montarea plugului



Stabilizarea mașinii



Montarea aripilor de protecție



Montarea uneltelor

- Montați cele 2 freze suplimentare (F) și cele 2 discuri pentru protejarea plantelor (D).

- Diametrul uneltelor de lucru: 320 mm

- Lățimea de lucru (4 sau 6 freze) 590 / 850 mm



Nu utilizați unelte rotative cu un diametru mai mare de 320 mm și cu o lățime de lucru mai mare de 850 mm.

Aveți grijă la sensul de montare al frezelor și al știfturilor.



Descrierea elementelor

- 1 - Comanda accelerației
- 2 - Motor
- 3 - Roată de transport
- 4 - Unelte rotative
- 5 - Disc de protecție a plantelor*
- 6 - Aripi de protecție
- 7 - Pinten de reazem pe sol
- 8 - Capacul curelei
- 9 - Mâner de reglare a ghidonului
- 10 - Levierul ambreiajului
- 11 - Manetă pentru schimbarea vitezelor



Plăcuța de identificare a mașinii

- A - Putere nominală
- B - Masa în kilograme
- C - Număr de serie
- D - Anul fabricației
- E - Tipul mașinii
- F - Numele și adresa producătorului
- G - Identificarea CE



Roata de transport

- A = Poziție de lucru.
- B = Poziție de transport.



Reglarea ghidonului

- A = Reglare pe înălțime.
- B = Reglare în lateral



Pozițiile barei pentru reglarea adâncimii

- A = Teren tare.
- B = Teren moale

PORNIREA MAȘINII

 2.1 ← Plinul
de ulei și nivelul

 2.2 ← Alimentarea cu
benzină
Super sau fără plumb
sau SP95 E10.

 2.3 ← Deschideți
robinetul de benzină

 2.4 ← Puneți
șocul în poziția A

 2.5 ← Accelerator
Duceți levierul către: 

 2.6 ← Puneți contactul
pe: — ●

 2.7 ← Trageți mânerul
demarorului

 În timpul pornirii mașinii stați
întotdeauna în zona de siguranță.

 2.8 ← Șocul
Puneți șocul în poziția B.

UTILIZAREA

Această mașină este destinată următoarelor activități:

- Pregătirea pământului pentru plantații.
- Întreținerea plantațiilor și răzoarelor de flori.

Această mașină nu este destinată următoarelor activități utilizare profesională.

 3.1 ← Selectarea
vitezei

 Nu acționați mânerul
schimbătorului de viteze fără a
elibera maneta de ambreiaj.

- 1 : Eliberați ambreiajul
- 2 : Acționați selectorul de viteze
- 3 : Pentru a ușura schimbarea vitezelor, oscilați ghidonul de sus în jos

N = Neutru
1 = Viteză mică
2 = Viteză mare
R = Mersul înapoi

 Utilizarea marșarierului este
periculoasă. Asigurați-vă că în
spatele dvs. nu se găsește nici
un obstacol și reduceți turația
motorului înainte de a ambreia.

 3.2 ← Ambreiaj

 Respectați o zonă de siguranță
pe o rază de 20 m în jurul
mașinii.

Acționați comanda de ambreiaj pentru a
roti frezele.

OPRIREA

 4.1 ← Oprirea
uneltelor freze

Eliberați levierul ambreiajului.

 4.2 ← Reduceți accelerația

Puneți comanda
acelerației către: 

 4.3 ← Oprirea
motorului

Puneți întrerupătorul pe OFF

 4.4 ← Închideți
robinetul
de benzină

RU

ET

LT





LV

BG

RO

UK

TABEL DE ÎNTREȚINERE

Verificări zilnice	La fiecare 8 ore (zilnic)
<p>Înainte de a porni motorul, verificați următoarele.</p> <ul style="list-style-type: none"> ■ Absența șuruburilor și piulițelor slăbite sau deteriorate <p> ← ■ Curățenia elementului filtrului de aer.</p> <p>4.4</p> <p> Nu utilizați solvenți inflamabili pentru a curăța elementul de spumă al filtrului de aer.</p> <p> ← ■ Nivelul uleiului de motor curat.</p> <p>2.1</p> <ul style="list-style-type: none"> ■ Absența scurgerilor de benzină și de ulei de motor. <p> ← ■ Nivel de benzină suficient.</p> <p>2.2</p> <ul style="list-style-type: none"> ■ Siguranța mediului înconjurător ■ Absența vibrațiilor și a zgomotelor excesive 	<ul style="list-style-type: none"> ■ Curățați motorul și verificați țuruburile și piulițele ■ Verificați și faceți plinul de ulei (Completați în fiecare zi până la nivelul maxim) ■ Schimbați uleiul de motor (după 20 de ore) <p>La fiecare 50 de ore (săptămăna)</p> <ul style="list-style-type: none"> ■ Schimbați uleiul de motor (după 100 de ore) ■ Curățați bujia (după 100 de ore) ■ Curățați filtrul de aer <p>La fiecare 200 de ore (lunar)</p> <ul style="list-style-type: none"> ■ Schimbați elementul filtrului de aer ■ Curățați paharul de decantare a carburantului ■ Curățați și reglați bujia și electrozii <p>La fiecare 300 de ore</p> <ul style="list-style-type: none"> ■ Verificați și reglați jocul supapelor <p>La fiecare 500 de ore</p> <ul style="list-style-type: none"> ■ Curățați calamina de pe chiulasă ■ Curățați și reglați carburatorul <p>La fiecare 1000 de ore</p> <ul style="list-style-type: none"> ■ Revizia generală a motorului dacă este necesar

DEPLASAREA ȘI MANIPULAREA

 ← Deplasarea

5.1

 Opriți motorul.

A Puneți roata în poziția de deplasare.

B Reglați ghidonul în poziția joasă pentru a facilita deplasarea mașinii.

C Cu ajutorul ghidonului ridicați frezele de pe sol și înalțați.

REGLAJELE MANETEI PENTRU SCHIMBAREA VITEZELOR



6.1

Dacă jocul în maneta pentru schimbarea vitezelor depășește 10 mm, trebuie să întindeți din nou cablurile pentru selectarea vitezelor.



6.2

- Selectați mersul înapoi.
- Testați sensul de rotație a frezelor.



6.3

Opriti mașina și deconectați bujia.



6.4

A Deblocați cele 2 piulițe ale întinzătoarelor cablurilor manetei pentru schimbarea vitezelor.

B Reglați cele 2 întinzătoare de cablu simultan, pentru a poziționa maneta pentru schimbarea vitezelor în dreptul marcajului „R”, fără să existe un joc.

C Blocați cele 2 piulițe.

Reconectați bujia.
Porniți mașina și încercați din nou.

Dacă problema persistă, contactați distribuitorul.

RU

ET

LT

LV

BG

RO

UK

ÎNTREȚINEREA CUTIEI DE VITEZE



7.1

Uleiul pentru cutia de viteze trebuie schimbat o dată la doi ani sau la fiecare 100 de ore de utilizare. Utilizați ulei 80W90.

- A: Bușon de umplere
- B: Nivel

Особливу увагу приділяйте вказівкам, перед якими стоять наступні позначки:

RU



УВАГА: Попереджає про високу ймовірність серйозних тілесних ушкоджень, або навіть про смертельну небезпеку, якщо вказівки не виконуватимуться.

ET

LT

ЗАСТЕРЕЖЕННЯ: Попереджає про можливість отримання тілесних ушкоджень, або про ймовірність пошкодження обладнання, якщо вказівки не виконуватимуться.

LV



Ця позначка попереджає Вас що слід бути обережними під час виконання певних операцій.

BG

У разі виникнення проблем, або якщо у Вас з'явилися питання стосовно машини, будь ласка, зверніться до офіційного дилера.

RO

UK



УВАГА: Машина створена для забезпечення надійної та безвідмовної роботи при дотриманні вказаних в керівництві умов використання. Перед використанням машини, будь ласка, прочитайте і запам'ятайте зміст цього керівництва. В іншому випадку, Ви ризикуєте отримати травми, а обладнання може бути пошкоджене.

Навчання / Інформація

- Перед використанням машини ознайомтеся з правилами експлуатації та управління. Навчіться швидко зупиняти двигун.
- Машина повинна завжди використовуватися із дотриманням наведених в керівництві інструкцій.
- Не забувайте, що користувач несе відповідальність за нещасні випадки або небезпечні ситуації, які можуть трапитися з іншими людьми або їхнім майном. Він несе відповідальність за оцінку потенційних ризиків на місці роботи і зобов'язаний прийняти всі необхідні запобіжні заходи щоб забезпечити свою безпеку, особливо на схилах, нерівних, слизьких або рухомих ґрунтах.
- Ніколи не дозволяйте користуватися машиною дітям і особам, які не прочитали це керівництво. Місцева законодавство може встановлювати допустимий мінімальний вік для користувачів.
- Ніколи не працюйте в присутності осіб, особливо дітей чи тварин, що знаходяться у радіусі 20 метрів біля машини. Користувач обов'язково повинен триматися за обидві ручки управління.
- Не використовуйте машину після прийому ліків або речовин, які вважаються такими, що можуть зашкодити здатності реагувати і зосереджуватися.
- На необробленій землі слід бути особливо обережним тому, що машина, як правило, набагато менш стійкіша ніж на обробленій землі.
- Під час роботи, завжди слід носити міцне, не ковзке взуття і довгі прилягаючі штани. Не користуйтеся машиною босоніж або в сандалях. Ми рекомендуємо носити затички для вух.
- Використовуйте машину за її прямим призначенням, а саме для обробки ґрунту. Будь-яке інше використання може бути небезпечним або призвести до пошкодження машини.

Підготовка :

- Ретельно огляньте місцевість, на якій машина повинна використовуватися і усуньте всі об'єкти, які можуть бути нею відкинуті (камені, дроти, скло, металеві предмети тощо).
- Перед використанням завжди проводьте візуальний огляд машини для того, щоб переконатися що ріжучі деталі та перегородки не зношені та не пошкоджені. Замініть зношені або пошкоджені деталі.
- Якщо машина оснащена кнопкою зупинки двигуна, слід тримати електричні кабелі зупинки двигуна в хорошому стані для того, щоб забезпечити його зупинку.
- Перевірте чи не витікає рідина (бензин, масло ...)
- Не використовуйте машину без бризговика або захисних кожухів, і переконайтеся, що всі кріплення щільно затягнуті.

Використання :

- Ніколи не перевозьте людей в машині.
- Обережно запустіть двигун, дотримуючись інструкцій виробника, та тримаючи ноги подалі від ріжучої(их) деталі(ей).
- Зупиняйте двигун коли машина знаходиться без нагляду.
- Ніколи не бігайте з машиною в руках, а ходіть пішки.
- З великою обережністю тягніть машину на себе або міняйте напрям руху (якщо це можливо).
- За допомогою ручок руля дотримуйтесь безпечної дистанції до ріжучих деталей, що обертаються.
- Не ставте руки або ноги поблизу або під деталі, що обертаються.
- У випадку:
 - незвичної вібрації,
 - блокування,
 - проблем із зчепленням,
 - зіткнення зі стороннім предметом,
 - пошкодження кабелю зупинки двигуна (в залежності від моделі),
- негайно зупиніть двигун (якщо кабель зупинки двигуна перерізаний, щоб зупинити двигун задійте функцію управління стартером, як це описано в розділі § "запуск двигуна"), нехай двигун охолоне, від'єднайте провід свічки запалювання, огляньте машину, та, перед подальшим використанням, викличте кваліфікованого спеціаліста для проведення необхідних ремонтних робіт.
- Працюйте лише в денний час або при хорошому штучному освітленні.
- Не використовуйте машину на схилах понад 10° (17%).
- На схилах пересувайтеся лише поперек, ніколи не рухайтесь вгору або вниз.
- На похилій місцевості ходіть обачно, з великою обережністю змінюйте напрям руху.
- Використання аксесуарів, які не рекомендовані виробником може зробити машину небезпечною, і призвести до її пошкодження, що не покриватиметься за рахунок гарантії.

Технічне обслуговування / зберігання

- Перед тим, як проводити чистку, перевірку, заміну ріжучої(их) деталі(ей), налаштування або обслуговування машини, зупиніть двигун і від'єднайте свічку запалювання .
- Перед заміною ріжучої(их) деталі(ей) зупиніть двигун, від'єднайте свічку запалювання та надягніть товсті рукавиці.

- Для забезпечення безпечних умов експлуатації перевіряйте чи усі гайки і болти надійно затягнуті.
- Щоб запобігти пожежі очищуйте двигун, глушник, а також паливний бак від рослин, залишків змазки, або будь-якого іншого легкозаймистого матеріалу.
- Заміну несправної вихлопної системи повинен проводити кваліфікований спеціаліст.
- Не ремонтуйте деталі. Заміняйте деталі виключно оригінальними запасними частинами.
- Заміняйте ріжучі деталі цілими комплектами щоб зберегти рівновагу.
- Задля Вашої безпеки не змінюйте характеристики Вашої машини. Не змінюйте параметри регулювання швидкості обертів двигуна, та не використовуйте двигун на високих обертах. Регулярне технічне обслуговування машини має важливе значення для безпечної роботи та підтримання належного рівня продуктивності.
- Перш ніж ставити машину на зберігання у приміщення дайте двигуну охолонути.

Увага! Бензин дуже легкозаймиста речовина.

- Зберігайте пальне в спеціально призначених для цього резервуарах. Заправляйте виключно на відкритому повітрі та не паліть під час заправки.
- Ніколи не знімайте кришку з паливного бака, та не доливайте бензин коли двигун працює або коли він гарячий.
- Якщо бензин вилився на землю, не намагайтеся завести двигун, а навпаки, щоб уникнути займання, відвезіть машину подалі від цього місця доки бензинові пари не випаруються.
- Зберігайте машину в сухому місці. Ніколи не залишайте машину в приміщенні, де випари бензину можуть досягнути до полум'я, до іскри або до потужного джерела тепла.
- Правильно вставте на місце кришку паливного баку.
- Обмежте кількість бензину в баку щоб звести до мінімуму кількість бризок.
- Не запускайте двигун в закритому приміщенні, де можуть накопичуватися випари чадного газу.
- Чадний газ може бути смертельно небезпечним. Забезпечте хорошу вентиляцію."

Переміщення, перевезення, транспортування.

- Будь-які роботи з машиною, окрім обробки ґрунту, повинні проводитися із вимкненим двигуном і від'єднаною свічкою запалення.
- Переміщення (окрім земельних робіт) слід здійснювати використовуючи колесо транспортування, як описано у розділі § "переміщення".
- Перевезення: не піднімати машину самостійно. Вага машини вказана на фірмовій таблиці та в кінці цього посібника. Для забезпечення безпеки використовуйте такий спосіб перевезення, який найбільше адаптований до ваги машини і до ситуації, що склалася.
- Завантажування машини на причіп і розвантажування з причепа слід здійснювати за допомогою відповідної завантажувальної платформи. Для забезпечення безпечного транспортування належним чином закріпіть машину.
- Транспортування слід здійснювати за допомогою причепа із вимкненим двигуном і від'єднаною свічкою запалення. Не використовуйте жодних інших транспортних засобів.

ПОЯСНЕННЯ ДО ПІКТОГРАМ



УВАГА
Небезпека!

УВАГА
Різучі деталі, що обертаються

УВАГА
Прочитайте керівництво

УВАГА
Прочитайте керівництво та від'єднайте свічку запалення перед проведенням будь-яких робіт.

УВАГА
Не використовувати без захисту (рухомі деталі)

Управління газом

(в залежності від двигуна)

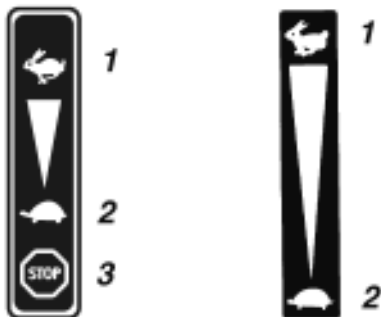

1 - Швидко
2 - Повільно
3 - Стоп



Задній хід

Передній хід



Задній хід

Важіль зчеплення



1

2



1

2

1 - Щеплення вимкнене
2 - Щеплення ввімкнене

Вимикач

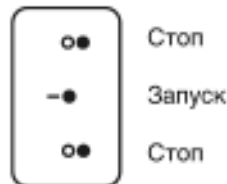

Стоп

Запуск

Стоп



Не торкатись до гарячих поверхонь.



Вихлопні гази небезпечні. Заборонено використовувати в погано провітрюваних приміщеннях.



Заглушити двигун перед заправкою.



Заборонено палити, розводити вогонь або наближатися до нього.



Гарантований рівень акустичної потужності.



Носіть шумозахисні навушники



В залежності від моделі машини використовуються не всі наведені піктограми.

ТЕХНІЧНА ІНФОРМАЦІЯ

Модель машини	TF 434 P	Рівень звукового тиску на місці управління (EN709 : 1997 / A4 : 2009)	дБ(А)	83.5
Вага	кг 60.1	Похибка вимірів	дБ(А)	1
Модель двигуна	EP17	Вимірний рівень акустичної потужності (EN709 : 1997 / A4 : 2009)	дБ(А)	95
Корисна потужність (*) для режиму роботи двигуна	кВт 4.2 об/хв 4000	Похибка вимірів	дБ(А)	1
Номинальна потужність	кВт 3.7	Рівень вібрацій на руки оператора (EN709 : 1997 / A4 : 2009)	м/сек²	3.2
Номинальний режим роботи двигуна	об/хв 3400	Похибка вимірів	%	2
Гарантований рівень акустичної потужності	дБ(А) 98			

*Зазначена у цьому документі потужність двигуна, це корисна потужність, отримана під час випробувань серійного двигуна у відповідності з нормативною вимогою SAE J1349 на заданій швидкості обертання. Потужність іншого виготовленого двигуна може відрізнятися від вказаної величини. Реальна потужність встановленого на машину двигуна залежатиме від різних чинників, таких як швидкість обертання, температурні умови, вологість, атмосферний тиск, технічне обслуговування та інші.

RU

ET

LT

LV

BG

RO

UK

RU

ET

LT

LV

BG

RO

UK

ПРИМІТКА: Керуючись постійним прагненням до удосконалення, виробник уточнює, що повна відповідність даного керівництва не гарантується, і залишає за собою право без попередження змінювати характеристики машин.

 **1.1** Розпакування



УВАГА!
Неправильна збірка цього мотокультиватора може призвести до серйозних травм. Старанно дотримуйтеся всіх інструкцій.



УВАГА!
Будьте обережні під час розрізання швів ящика, щоб випадково не перерізати кабелі, або не подряпати фарбу на машині.

Перелік	Вміст ящика
A	Пакет з інструкцією + деталі + пакет з деталями
B	кріплення блок двигуна
C	Захисні крила
D	Диск для захисту рослин*
E	Регульована підпора
F	Додаткові фрези*

(*в залежності від версії)

 **1.2** Збірка руля

 **1.3** Монтування важеля перемикачів передач

Тип монтажу визначається виробником:

13a = Довгий кабель + суцільна центральна пластина.

Використання довгих гвинтів (7)

13b = Короткий кабель + центральна пластина з отворами.

Використання коротких гвинтів (8)

 **1.4** Збірка кабельних затисків

 **1.5** **1.6** **1.7** Розблокування переднього колеса

 **1.8** Збірка рами плугу для обробки ґрунту

 **1.9** Стабілізація машини

 **1.10** Збірка захисних крил

 **1.11** Збірка ріжучих деталей

- Встановіть 2 додаткових фрези (F) і 2 диски для захисту рослин (D).

- Діаметр робочих інструментів : 320 мм

- Ширина обробки (4 або 6 фрез) 590/850 мм



Забороняється використовувати ріжучі деталі, що обертаються діаметром понад 320 мм і шириною обробки понад 850 мм. Під час встановлення звертайте увагу на напрямку фрез і пальців.

 **1.12** Перелік компонентів

1 - Важіль управління газом

2 - Двигун

3 - Колесо для транспортування

4 - Ріжучі деталі, що обертаються

5 - Диск для захисту рослин*

6 - Захисні крила

7 - Рама плугу для обробки ґрунту

8 - Чохол ременя

9 - Ручка регулювання положення руля

10 - Ручка щеплення

11 - Важіль швидкості

 **1.13** Фірмова табличка машини

A - Номінальна потужність

B - Маса в кілограмах

C - Серійний номер

D - Рік випуску

E - Тип машини

F - Назва та адреса виробника

G - Позначка CE

 **1.14** Колесо для транспортування

A = Робоче положення.

B = Положення для транспортування.

 **1.15** Регулювання положення руля

A = Регулювання по висоті.

B = Регулювання зміщення

 **1.16** Регулювання положення руля

A = Регулювання по висоті.

B = Регулювання зміщення

ЗАПУСК МАШИНИ



Заливання масла та максимальний рівень



Заливання бензину

«Супер» або який не містить свинцю, чи SP95 E10.



Відкрити паливний кран



Поставити стартер у положення А



Акселератор

Поставити важіль в положення:



Поставити контактор в положення : I або ON



Потягнути за ручку пускача



Під час запуску машини завжди знаходитись в безпечній зоні.



Стартер

Поставити стартер у положення В.

ВИКОРИСТАННЯ

Ця машина призначена для:

- Підготовки землі до посадки.
- Догляду за насадженнями та квітковими клумбами.

Ця машина не призначена для професійного використання.



Вибір передач



Перед тим, як використовувати важіль перемикачів передач, відпустіть зчеплення.

- 1 : Відпустіть зчеплення
- 2 : Задійте важіль перемикачів передач
- 3 : Щоб полегшити перемикачів передач, розхитуйте руль зверху вниз

N = Нейтраль
1 = Низька швидкість
2 = Висока швидкість
R = Задній хід



Використання заднього ходу може становити небезпеку. Переконайтеся, що позаду немає жодних перешкод та, перед тим, як відпускати зчеплення, зменште кількість обертів двигуна.



Зчеплення



Дотримуйтесь безпечної дистанції в радіусі 20 м навколо машини.

Щоб фрези почали обертатися потрібно задіяти управління зчепленням.

ЗУПИНКА



Зупинка фрез

Відпустити важіль зчеплення.



Зменшити газ

Поставити ручку управління акселератором в положення:



Зупинка двигуна

Поставити вимикач у положення:  або OFF



Закрити паливний кран

RU

ET

LT

LV

BG

RO

UK

ТАБЛИЦЯ ПЕРІОДИЧНОСТІ ТЕХНІЧНОГО ОБСЛУГОВУВАННЯ

Щоденне обслуговування	Через кожні 8 годин роботи (щодня)
<p>Перед запуском двигуна необхідно виконати наступні перевірки.</p> <ul style="list-style-type: none"> ■ Затягування і цілісність болтів та гайок. <p> ← Чистота робочого елемента повітряного фільтра.</p> <p>4.4</p> <p> Для очищення пінопластової ділянки повітряного фільтра не використовуйте займісті розчинники.</p> <p> ← Рівень масла.</p> <p>2.1</p> <ul style="list-style-type: none"> ■ Відсутність витікання бензину і моторного масла. <p> ← Достатній рівень бензину.</p> <p>2.2</p> <ul style="list-style-type: none"> ■ Безпека для навколишнього середовища. ■ Відсутність вібрацій і сильного шуму. 	<ul style="list-style-type: none"> ■ Чистити двигун і перевіряти рівень затяжки болтів та гайок ■ Перевіряти рівень масла і доливати при потребі (кожного дня доливати до максимального рівня) ■ Зливати моторне масло (після 20 годин роботи) <p>Через кожні 50 годин роботи (щотижня)</p> <ul style="list-style-type: none"> ■ Зливати моторне масло (після кожних 100 годин роботи) ■ Очищувати свічку запалювання (після кожних 100 годин роботи) ■ Очищувати повітряний фільтр <p>Через кожні 200 годин роботи (щомісяця)</p> <ul style="list-style-type: none"> ■ Заміна робочого елемента повітряного фільтра ■ Очистити кришку паливного баку ■ Очистити та відрегулювати свічку запалювання та електроди <p>Через кожні 300 годин роботи</p> <ul style="list-style-type: none"> ■ Перевірити та відрегулювати роботу клапанів <p>Через кожні 500 годин роботи</p> <ul style="list-style-type: none"> ■ Очистити нагар з головки циліндра ■ Очистити й відрегулювати роботу карбюратора <p>Через кожні 1000 годин роботи</p> <ul style="list-style-type: none"> ■ При потребі загальна перевірка двигуна.

ПЕРЕСУВАННЯ ТА ДОГЛЯД

 ← Пересування

5.1

 Зупиніть мотор.

A Установіть колесо в позицію пересування.

B Установіть рукоятки в нижню позицію, щоб полегшити пересування машини

C Підніміть за допомогою рукояток леза від поверхні ґрунту, а потім посуйтесь уперед.

НАЛАШТУВАННЯ ВАЖЕЛЯ ПЕРЕМИКАННЯ ПЕРЕДАЧ

 **6.1** Якщо зазор на важелю перемикаччя передач більше 10 мм, необхідно дотягнути кабелі вибору швидкості.

 **6.2** - Поставте важіль у положення заднього ходу.
- Перевірте напрямок обертання фрезів.

 **6.3** Зупиніть машину й відімкніть запальну свічку.

 **6.4**

A Розблокуйте дві гайки натягувачі кабелів важеля перемикаччя передач.

B Одночасно регулюйте обидва натягувачі кабелю так, щоб розмістити важіль перемикаччя передач навпроти "R" з нульовим зазором.

C Повторно блокуваннч дві гайки.

Приєднайте запальну свічку.

Знову запусіть машину.

Якщо проблема не зникає, звернітьсч до продавця.

RU

ET

LT

LV

BG

RO

UK

ОБСЛУГОВУВАННЯ ВАЖЕЛЯ ПЕРЕМИКАННЯ ПЕРЕДАЧ

 **7.1** Масло (80W90) в коробці передач слід міняти раз на два роки, або через кожні 100 годин роботи.

A : Пробка заливного отвору

B : Рівень

1. HUSQVARNA AB

3. Husqvarna AB
Drottninggatan
561 82 Huskvarna (SWEDEN)

5. EP17

2. Husqvarna AB
Drottninggatan
561 82 Huskvarna (SWEDEN)

6. TF 434 P

4. 3000**22**

7. 2006/42/CE - 2000/14/CE

Декларация соответствия нормативам ЕС

Я, нижеподписавшийся (13) (2), настоящим свидетельствую, что нижеописанная машина соответствует требованиям Директивы о машинном оборудовании (7).
Описание: Мотокультиватор с тепловым двигателем, производитель (1); модель (4); тип (5); торговое название (6); серийный номер (13).
Уполномоченный представитель в порядке контроля технической документации (3).
Ссылка на гармонизированные стандарты (8).
Гарантированный уровень (9).
Измеренный уровень акустической мощности (10).
Свершено в: (11) дата; (12) имя; (13) подпись; (14).
См. серийный номер (15) на последней странице

EÜ vastavusdeklaratsioon

Käesolevaga kinnitan (13) (2), et järgnevalt kirjeldatud masin vastab masinadirektiivi (7) sätetele.
Kirjeldus: Soojusmootoriga mootorkultivaator; tootja: (1), mudel (4), tüüp (5), kaubanduslik nimi (6), seeria number (13).
Volitatud esindaja kinnitab tehnilisi dokumente (3).
Viited harmoneeritud standarditele (8).
Võidetud hääle võimsuse tase tagatud (9).
Hääle võimsuse tase mõõdetud (10).
Koostatud (koht) (11), pp/kk/aaaa (12), allkirjastaja (13), allkiri (14).
Vt võimaseit lehel seeriainumbrit (15).

EB atitikties deklaracija

Aš, toliau pasirašęs (13) (2) deklaruoju, kad ši toliau aprašytoji mašina atitinka mašinų direktyvas (7).
Aprašymas: Motoskultivatorius su šiluminio variklio; gamintojas (1); modelis (4); tipas (5); Komercinis pavadinimas (6); Serijos numeris (13).
Techninę dokumentaciją patvirtinti įgaliotas atstovas (3).
Nuoroda į darniuosius standartus (8).
Garantuotas garso galios lygis (9).
Išmatuotas garso galios lygis (10).
Paręngta: (11) data; (12) parašas; (13) parašas; (14).
Žr. serijos Nr. (15) paskutiniame puslapyje

Paziņojums par CE atbilstību

Es, apakšā parakstījis (13) (2), ar šo paziņoju, ka tālāk aprakstītā ierīce atbilst Mašīnu direktīvas (7) prasībām.
Apraksts: Zemes frēze ar iekšdedzes dzinēju; ražotājs (1); modelis (4); tips (5); nosaukums tirdzniecībā (6); serijas numurs (13).
Pārstāvis, kas pilnvarots apstiprināt tehnisko dokumentāciju (3).
Norāde uz saskaņotajiem standartiem (8).
Garantētais skaņas stipruma līmenis (9).
Izmērītais skaņas stipruma līmenis (10).
Sastādīts: (11) datums; (12) paraksts; (13) paraksts; (14).
Serijas numuru (15) sk. pēdējā lappusē

Декларация за съответствие с ЕО

Az, dopuodpisaniyat (13) (2) deklariram s nastoyashoto, che mashinata, opisana po dopu съответства на разпоредбите от Директивите за машини (7).
Описание: Мотокултиватор с топливен двигател, производител (1); модел (4); тип (5); търговско наименование (6); серийен номер (13).
Упълномощен представител за утвърждаване на техническата документация (3).
Справка за хармонизирани стандарти (8).
Гарантирано ниво на шум (9).
Измерено ниво на шум (10).
Изготвено на: (11) дата; (12) подписан; (13) подпис; (14).
Виж серийния номер (15) на последната страница

Declarație de conformitate CE

Subsemnatul (13) (2) declar prin prezenta că mașina descrisă mai jos este conformă cu prevederile Directivei Mașini (7).
Descriere: Motoscultivator cu motor termic; producător (1); model (4); Tip (5); Denumire comercială (6); Număr de serie (13).
Reprezentant autorizat pentru validarea documentației tehnice (3).
Referință la normele armonizate (8).
Nivel de putere acustică garantată (9).
Nivel de putere acustică măsurată (10).
Încheiat la: (11) data; (12) semnatar; (13) semnătura; (14).
Vezi nr. de serie (15) de pe ultima pagină

Декларация про відповідність CE

Я, що нижче підписався (13) (2), даними засвідчую, що описана нижче машина відповідає нормам Директив про машинне обладнання (7).
Опис: Мотокультиватор із тепловим двигуном; виробник (1); модель (4); тип (5); торгова назва (6); серійний номер (13).
Представник уповноважений засвідчувати технічну документацію (3).
Посилання на гармонізовані стандарти (8).
Гарантований рівень акустичної потужності (9).
Вимірний рівень акустичної потужності (10).
Здійснено: (11) дата; (12) особа, що підписалася; (13) підпис; (14).
Див. серійний номер (15) на останній сторінці

8. EN 709 A4

11. Huskvarna

14.



9. 98 dB(A)

12. 23-07-2009

10. 95 ±1 dB(A)

13. Bengt Ahlund

(15)



www.husqvarna.com

McGrp.Ru



Сайт техники и электроники

Наш сайт McGrp.Ru при этом не является просто хранилищем [инструкций по эксплуатации](#), это живое сообщество людей. Они общаются на форуме, задают вопросы о способах и особенностях использования техники. На все вопросы очень быстро находят ответы от таких же посетителей сайта, экспертов или администраторов. Вопрос можно задать как на форуме, так и в специальной форме на странице, где описывается интересующая вас техника.