



EW9D787KCE

Руководство пользователя | Сушильная машина

Содержание

1. ИНФОРМАЦИЯ ПО ТЕХНИКЕ БЕЗОПАСНОСТИ	3
2. ИНСТРУКЦИЯ ПО ТЕХНИКЕ БЕЗОПАСНОСТИ.....	4
3. ОПИСАНИЕ ИЗДЕЛИЯ	7
4. ТЕХНИЧЕСКИЕ ХАРАКТЕРИСТИКИ.....	8
5. ПАНЕЛЬ УПРАВЛЕНИЯ	9
6. РЕГУЛЯТОРЫ И КНОПКИ.....	10
7 ОЗНАКОМЬТЕСЬ С ВАШИМ ПРИБОРОМ.....	13
8. ПЕРВЫЙ ЗАПУСК	13
9. НАСТРОЙКА WI-FI ПОДКЛЮЧЕНИЯ	13
10. ПРОГРАММЫ.....	18
11. ОПЦИИ.....	23
12. НАСТРОЙКИ ПРИБОРА	27
13. ПЕРЕД ПЕРВЫМ ИСПОЛЬЗОВАНИЕМ	29
14. ЕЖЕДНЕВНОЕ ИСПОЛЬЗОВАНИЕ	31
15. СОВЕТЫ И РЕКОМЕНДАЦИИ	35
16. ЧИСТКА И УХОД	36
17. ПОИСК И УСТРАНЕНИЕ НЕИСПРАВНОСТЕЙ	39
18. ЗНАЧЕНИЯ ПОТРЕБЛЕНИЯ	41
19. ЗАБОТА ОБ ОКРУЖАЮЩЕЙ СРЕДЕ	42

1. ИНФОРМАЦИЯ ПО ТЕХНИКЕ БЕЗОПАСНОСТИ

 Внимательно прочитайте прилагаемые инструкции перед установкой и использованием данного прибора. Производитель не несет ответственности за травмы или повреждения, возникшие в результате неправильной установки или эксплуатации. Всегда храните инструкции в безопасном и доступном месте для последующего использования.

 Предупреждение: Риск возгорания / Воспламеняющиеся материалы.

Прибор содержит воспламеняющийся газ, пропан (R290) - газ с высоким уровнем экологической совместимости. Держите источники огня и воспламенения вдали от прибора. Соблюдайте осторожность, чтобы не повредить холодильный контур, содержащий пропан.

1.1 Безопасность детей и людей с ограниченными возможностями

 **ПРЕДУПРЕЖДЕНИЕ!** Риск удушья, травмы или инвалидности.

- Данный прибор может использоваться детьми в возрасте от 8 лет и старше, а также лицами с ограниченными физическими, сенсорными или умственными способностями или с недостаточным опытом и знаниями, если они находятся под присмотром или проинструктированы относительно безопасного использования прибора и осознают имеющиеся опасности.
- Дети в возрасте от 3 до 8 лет и лица с обширными и сложными нарушениями должны находиться вдали от прибора, если только за ними не обеспечивается постоянный надзор.
- Дети младше 3 лет должны находиться вдали от прибора, если только за ними не обеспечивается постоянный надзор.
- Не позволяйте детям играть с прибором.
- Храните всю упаковку вдали от детей и утилизируйте ее соответствующим образом.
- Храните моющие средства вдали от детей.
- Держите детей и домашних животных вдали от прибора, когда дверца открыта.
- Если в приборе есть блокировка от детей, ее следует активировать.
- Дети не должны выполнять чистку и техническое обслуживание прибора без присмотра.

1.2 Общие правила техники безопасности

- Данный прибор предназначен только для сушки бытового белья, пригодного для машинной сушки.
 - Не используйте функцию сушки, если белье загрязнено промышленными химикатами.
 - Данный прибор предназначен исключительно для бытового использования в помещении.
 - Данный прибор может использоваться в офисах, гостиничных номерах, комнатах отелей типа «bed and breakfast», коттеджах и других подобных местах проживания, где его использование не превышает (в среднем) бытовые нагрузки.
 - Не изменяйте параметры данного прибора.
 - Если сушильная машина устанавливается на стиральную машину, используйте комплект для установки в колонну. Комплект для установки в колонну, доступный у вашего авторизованного продавца, может использоваться только с прибором, указанным в инструкциях, прилагаемых к аксессуару. Перед установкой внимательно прочитайте их (см. листовку по установке).
 - Прибор может быть установлен отдельно или под столешницей при соблюдении необходимого пространства (см. листовку по установке).
 - Не устанавливайте прибор за дверь, которая может быть заперта, раздвижной или навесной дверью, которая препятствовала бы полному открыванию дверцы прибора.
 - Вентиляционное отверстие в основании не должно перекрываться ковром, циновкой или любыми напольными покрытиями.
 - **ПРЕДУПРЕЖДЕНИЕ:** Запрещается подавать питание на прибор через внешнее переключающее устройство, например, таймер, или подключать его к цепи, которая регулярно включается и выключается утилитой.
 - Подключите сетевую вилку к сетевой розетке только по завершении установки. Убедитесь, что сетевая вилка остается доступной после установки.
 - Обеспечьте хорошую вентиляцию в помещении, где установлен прибор, чтобы не допустить обратного потока отходящих газов в помещение от приборов, работающих на газе или другом топливе, включая открытое пламя.
 - **ПРЕДУПРЕЖДЕНИЕ:** Не устанавливайте прибор в помещении без вентиляции.
- Прибор содержит воспламеняющийся газ (R290), пропан - газ с высоким уровнем экологической совместимости. Держите источники огня и воспламенения вдали от прибора. Соблюдайте осторожность, чтобы не повредить холодильный контур, содержащий пропан.
- **ПРЕДУПРЕЖДЕНИЕ:** В корпусе прибора или во встроеной конструкции следите за тем, чтобы вентиляционные отверстия не были заблокированы.

- ПРЕДУПРЕЖДЕНИЕ: Не повреждайте контур хладагента.
- ПРЕДУПРЕЖДЕНИЕ: Не прикасайтесь голыми руками к доступным металлическим пластинам конденсатора. Риск получения травмы. Используйте защитные перчатки.
- Если сетевой кабель поврежден, во избежание несчастного случая его должен заменить изготовитель, авторизованный сервисный центр или квалифицированный специалист.
- Не превышайте максимальную загрузку 8,0 кг (см. раздел «Таблица программ»).
- Удаляйте скопившиеся вокруг прибора комки пуха или упаковочные материалы.
- Не включайте прибор без фильтра. Очищайте лоток для сбора ворса перед каждым использованием или после него.
- Не сушите в сушильной машине нестираные вещи.
- Вещи, загрязненные такими веществами, как растительное масло, ацетон, алкоголь, бензин, керосин, средства для удаления пятен, скипидар, воски и средства для удаления воска, перед сушкой в машине следует выстирать в горячей воде с дополнительным количеством моющего средства.
- Такие предметы, как резиновая поролоновая резина, шапочки для душа, водонепроницаемые ткани, резиновая одежда и подушки с резиновыми прокладками, не должны сушиться в сушильной машине.
- Смягчители для тканей и аналогичные продукты следует использовать только в соответствии с инструкциями производителя.
- Удалите из вещей все предметы, которые могут стать источником возгорания, например, зажигалки или спички.
- ПРЕДУПРЕЖДЕНИЕ: Никогда не останавливайте сушильную машину до завершения цикла сушки, если только все вещи быстро не извлечены и не разложены для рассеивания тепла.
- Перед выполнением любых работ по обслуживанию отключите прибор от электросети и извлеките вилку сетевого кабеля из розетки.

2. ИНСТРУКЦИЯ ПО ТЕХНИКЕ БЕЗОПАСНОСТИ

2.1 Установка

 Предупреждение: Риск возгорания / Воспламеняющиеся материалы.

- Удалите всю упаковку.
- Не устанавливайте и не используйте поврежденный прибор.
- Следуйте инструкциям по установке, прилагаемым к прибору.
- Не устанавливайте прибор в помещении без вентиляции.

Прибор содержит воспламеняющийся газ (R290), пропан - газ с высоким уровнем экологической совместимости. Держите источники огня и воспламенения вдали от прибора. Соблюдайте осторожность, чтобы не повредить холодильный контур, содержащий пропан.

- При перемещении прибора соблюдайте осторожность, поскольку он тяжелый. Всегда надевайте защитные перчатки и закрытую обувь.
- Не устанавливайте и не используйте прибор там, где температура может опускаться ниже 5°C или подниматься выше 35°C.
- Поверхность пола, на которую устанавливается прибор, должна быть ровной, устойчивой, термостойкой и чистой.
- Убедитесь, что между прибором и полом есть циркуляция воздуха.
- При перемещении прибор должен всегда находиться в вертикальном положении.
- Когда прибор находится в постоянном положении, проверьте с помощью уровня, установлен ли он правильно. Если нет, отрегулируйте ножки соответствующим образом.

2.2 Подключение к электросети

 **ПРЕДУПРЕЖДЕНИЕ!** Риск возгорания и поражения электрическим током.

- Подключите сетевую вилку к розетке только после завершения установки.
- Убедитесь, что после установки обеспечен доступ к сетевой вилке.
- **ПРЕДУПРЕЖДЕНИЕ:** Данный прибор предназначен для подключения к системе заземления здания.
- Убедитесь, что параметры, указанные на табличке с техническими данными, соответствуют параметрам электросети.
- Всегда используйте правильно установленную розетку с контактом заземления.
- Не используйте тройники и удлинители.
- Не тяните за сетевой шнур при отключении прибора. Всегда беритесь за сетевую вилку.
- Не прикасайтесь к сетевому шнуру или вилке мокрыми руками.

2.3 Эксплуатация

 **ПРЕДУПРЕЖДЕНИЕ!** Риск травмы, удара током, возгорания, ожога или повреждения прибора.

 Предупреждение: Риск возгорания / Воспламеняющиеся материалы.

Прибор содержит воспламеняющийся газ (R290), пропан - газ с высоким уровнем экологической совместимости. Держите источники огня и воспламенения вдали от прибора. Соблюдайте осторожность, чтобы не повредить холодильный контур, содержащий пропан.

- Данный прибор предназначен только для бытового использования (в помещении).
- Не сушите поврежденные (порванные, изношенные) вещи, содержащие наполнитель или прокладку.
- Если белье было выстирано с использованием средства для удаления пятен, перед началом сушки выполните дополнительный цикл полоскания.
- Сушите только такие ткани, которые пригодны для сушки в приборе. Следуйте инструкциям по уходу на этикетках вещей.
- Не пейте и не используйте для приготовления пищи конденсированную/дистиллированную воду. Это может привести к проблемам со здоровьем у людей и животных.
- Не садитесь и не вставайте на открытую дверцу прибора.
- Не сушите в приборе одежду, с которой капает вода.

2.4 Внутреннее освещение

 **ПРЕДУПРЕЖДЕНИЕ!** Риск травмы.

- Видимое излучение светодиодов. Не смотрите прямо на луч.
- Для замены внутреннего освещения обратитесь в авторизованный сервисный центр.

2.5 Уход и очистка

 **ПРЕДУПРЕЖДЕНИЕ!** Риск травмы или повреждения прибора.

 Предупреждение: Риск возгорания / Воспламеняющиеся материалы.

Прибор содержит воспламеняющийся газ (R290), пропан - газ с высоким уровнем экологической совместимости. Держите источники огня и воспламенения вдали от прибора. Соблюдайте осторожность, чтобы не повредить холодильный контур, содержащий пропан.

- Не используйте для очистки прибора водяные распылители и пароочистители.
- Очищайте прибор влажной мягкой тканью. Используйте только нейтральные моющие средства. Не используйте абразивные средства, жесткие мочалки, растворители или металлические предметы.
- Будьте осторожны при чистке прибора, чтобы не повредить систему охлаждения.

2.6 Компрессор

 **ПРЕДУПРЕЖДЕНИЕ!** Риск повреждения прибора.

• Компрессор и его система в сушильной машине заполнены специальным веществом, не содержащим фторхлоруглеродов. Эта система должна оставаться герметичной. Повреждение системы может привести к утечке.

2.7 Обслуживание

- Для ремонта прибора обратитесь в авторизованный сервисный центр. Используйте только оригинальные запасные части.
- Пожалуйста, обратите внимание, что самостоятельный ремонт или ремонт не специалистом могут создать угрозу безопасности и аннулировать гарантию.
- Следующие запасные части будут доступны как минимум 10 лет после снятия модели с производства: уплотнения и прокладки, выключатели и ручки, насос для конденсата, защелки дверей, двигатели и щетки двигателей, передачи между двигателем и барабаном, вентиляторы и лопасти вентиляторов, барабаны и подшипники, элементы системы подачи воды, включая шланги, клапаны и фильтры, кабели и вилки, печатные платы, электронные дисплеи, термостаты и датчики температуры, программные обновления (включая встроенное ПО), пружины, нагревательные элементы, электрические предохранители (отдельно или объединенные в блок), натяжные ролики, опорные ролики, двери, защелки дверей, замки дверей, войлочные фильтры, воздушные фильтры, пластиковые детали, резервуар для конденсата. Срок их доступности может быть больше в вашей стране. Для получения дополнительной информации посетите наш веб-сайт.
- Пожалуйста, обратите внимание, что некоторые запасные части доступны только для профессиональных ремонтников, а также не все запасные части актуальны для всех моделей.
- Лампы внутри данного продукта и запасные лампы, продаваемые отдельно, предназначены для работы в экстремальных физических условиях (таких как температура, вибрация, влажность) в бытовых приборах или для сигнализации информации о рабочем состоянии прибора. Они не предназначены для использования в других целях и не подходят для освещения помещений в домашних условиях.

2.8 Утилизация

 **ПРЕДУПРЕЖДЕНИЕ!** Риск травмы или удушья.

 Предупреждение: Риск возгорания / Риск повреждения прибора и материального ущерба.

- Отсоедините прибор от электросети и водоснабжения.
- Отрежьте кабель электропитания вблизи от прибора и утилизируйте его.
- Прибор содержит воспламеняющийся газ (R290). Свяжитесь с местными властями, чтобы узнать, как правильно утилизировать данный прибор.
- Снимите защелку двери, чтобы предотвратить риск заперения детей или домашних животных внутри барабана.
- Утилизируйте прибор в соответствии с местными требованиями по утилизации электрического и электронного оборудования (WEEE).

3. ОПИСАНИЕ ИЗДЕЛИЯ

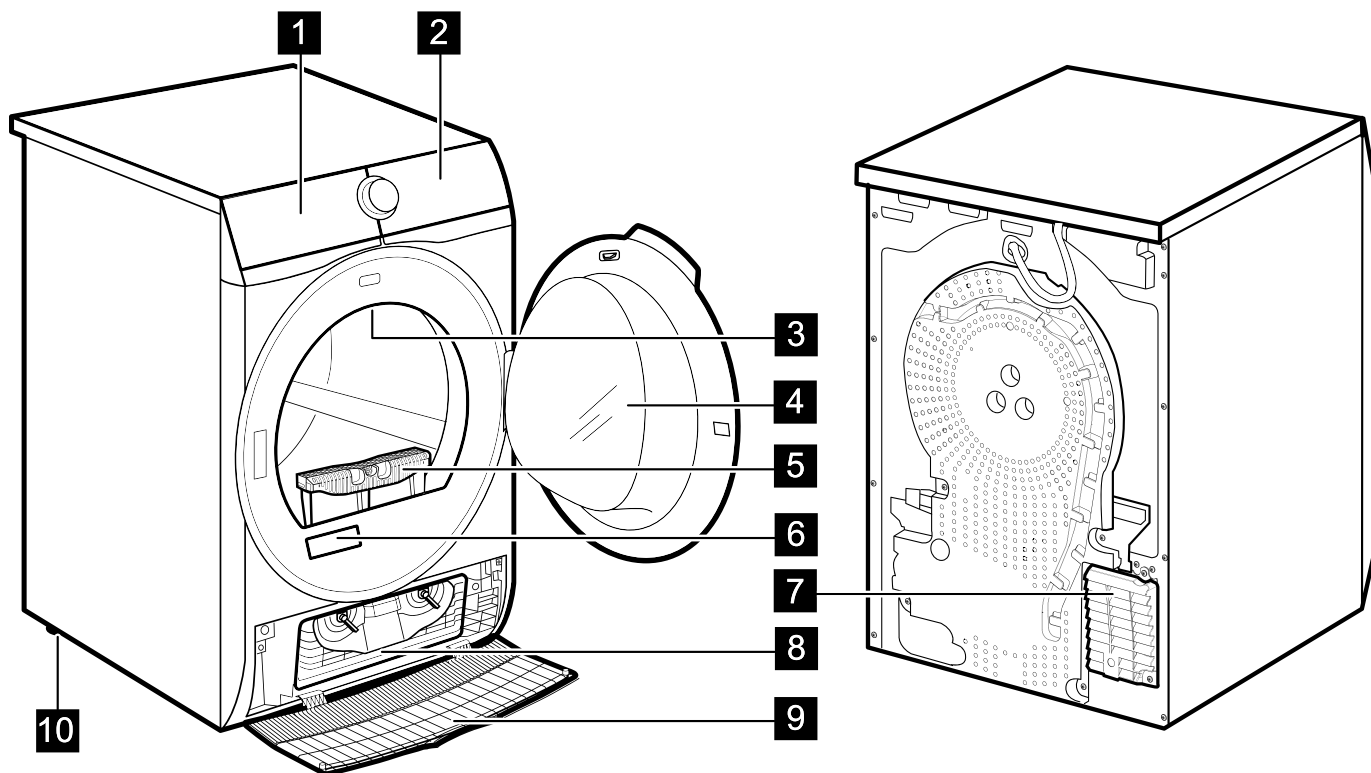

1. Резервуар для воды
2. Панель управления
3. Внутренняя подсветка
4. Дверца прибора
5. Фильтр
6. Табличка с техническими данными
7. Воздушные отверстия
8. Крышка конденсатора
9. Кожух конденсатора
10. Регулируемые ножки

ⓘ Для облегчения установки или загрузки белья дверца переворачивается. (см. брошюру).

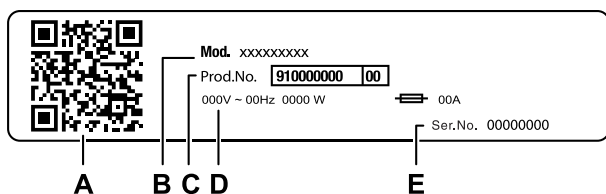

На табличке с техническими данными указано:

- A. QR-код
- B. название модели
- C. артикул изделия
- D. электрические характеристики
- E. серийный номер

3.1 Подключение к электросети

По окончании установки вы можете подключить сетевую вилку к сетевой розетке.

Номинальные значения напряжения и частоты указаны на табличке с техническими данными и в главе «Технические характеристики». Убедитесь, что параметры соответствуют характеристикам электросети.

Убедитесь, что ваша домашняя электропроводка рассчитана на потребляемую мощность прибора, а также на возможную одновременную работу других бытовых приборов.

Подключите прибор к заземленной розетке.

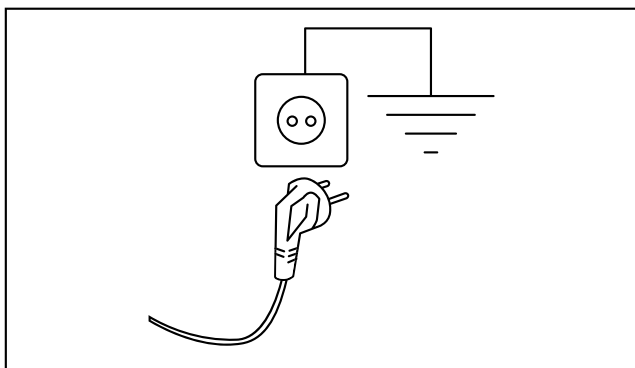

После установки прибора кабель электропитания должен оставаться доступным.

Для любых электромонтажных работ, необходимых для установки данного прибора, обращайтесь в авторизованный сервисный центр.

Производитель не несет ответственности за любые повреждения или травмы, возникшие в результате несоблюдения указанных мер предосторожности.

4. ТЕХНИЧЕСКИЕ ХАРАКТЕРИСТИКИ

Высота x Ширина x Глубина	85,0 x 59,6 x 65,9 см
Макс. глубина при открытой дверце	110,2 см
Макс. ширина при открытой дверце	94,8 см
Регулируемая высота	85,0 см (+ 1,5 см - регулировка ножек)
Объем барабана	118 л
Максимальная загрузка	8,0 кг
Напряжение	230 В
Частота	50 Гц
Уровень звукового давления при сушке, программа ECO, полная загрузка	60 дБ(А)
Общая потребляемая мощность	900 Вт
Тип использования	Домашнее
Допустимая температура окружающей среды	от +5°C до +35°C
Класс защиты от попадания твердых частиц и влаги, обеспечиваемый защитной крышкой, за исключением мест расположения низковольтного оборудования, не защищенного от влаги	IPX4
Хладагент	R290
Масса хладагента	0,149 кг

5. ПАНЕЛЬ УПРАВЛЕНИЯ

5.1 Панель управления

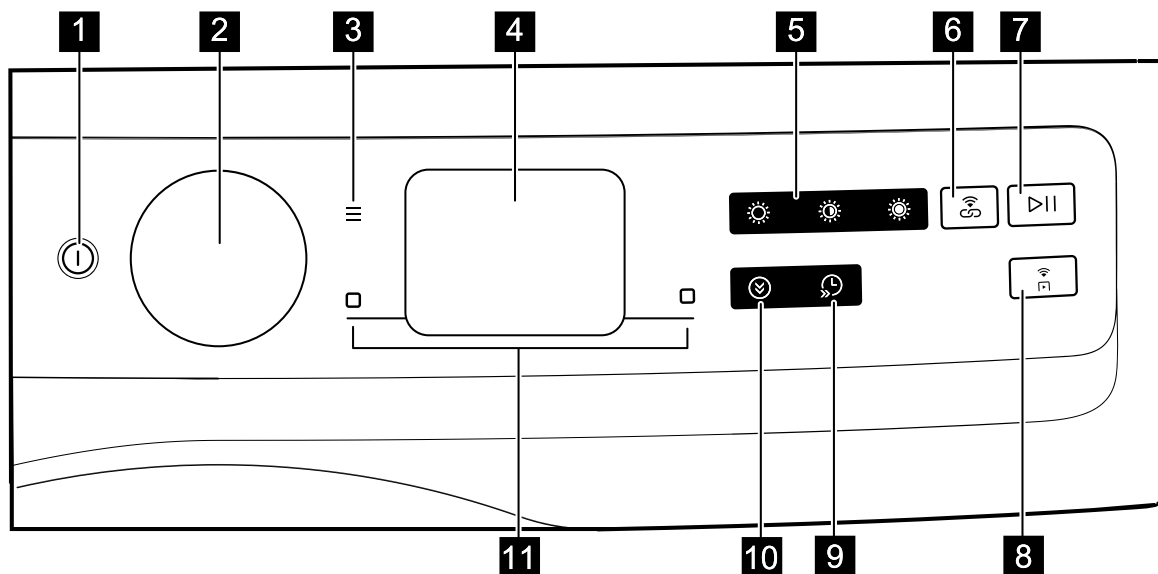

- ① 1 Кнопка Вкл/Выкл
- 2 Рукоятка выбора программ
- ≡ 3 Кнопка Меню
- 4 Дисплей
- 5 Прямой доступ к уровню сушки:
 - ☀ Кнопка Усиленная сушка
 - ☀ Кнопка Сушка для шкафа
 - ☀ Кнопка Сушка для глажки
- 📶 6 Кнопка SyncDry
- ▶|| 7 Кнопка Пуск/Пауза
- 📶 8 Кнопка Удаленный запуск
- 🕒 9 Кнопка Экономия времени
- ☀ 10 Кнопка Энергосбережение
- 11 Сенсорные кнопки:
 - Правая сенсорная кнопка
 - Левая сенсорная кнопка

① Нажимайте сенсорные кнопки пальцем в области со значком или названием функции. Не надевайте перчатки при управлении панелью. Следите за чистотой и сухостью панели управления.

5.2 SmartSelect



Эта новая область интерфейса разработана с целью направлять пользователя к устойчивому выбору и обеспечивать улучшенный и прямой способ выбора программ и опций с минимальными усилиями. Индикатор устойчивости будет отображаться через индикатор SmartLeaf (см. главу Панель управления: обратная связь SmartLeaf).

① Подробнее см. раздел SmartSelect в главе «Регуляторы и кнопки».











5.3 Обратная связь SmartLeaf

Обратная связь SmartLeaf показывает насколько энергоэффективна программа, основываясь на потреблении энергии, взвешенном на номинальной нагрузке программы.

Существует четыре различных уровня обратной связи SmartLeaf, обозначенные значком листа:



1. Ни один лист не горит - средний уровень потребления или отсутствие возможности определить (для программ с установкой времени).
2.  один лист - хороший уровень потребления энергии.
3.  два листа - очень хороший уровень потребления энергии.
4.  три листа - наилучший уровень потребления.

5.4 Обозначения основных символов

Символ	Описание	Символ	Описание
	Индикатор SmartLeaf.		Индикатор избранного.
	Индикатор антискимания.		Индикатор бесшумного режима.
	Индикатор Wi-Fi соединения.		Блокировка от детей включена.
	Индикатор окончания программы.		Индикатор: очистите фильтр.
	Индикатор уведомления.		Индикатор: проверьте конденсатор.
	Индикатор: слейте воду из контейнера.		

6. РЕГУЛЯТОРЫ И КНОПКИ

6.1 Введение

-  Опции/функции недоступны для всех программ сушки. Проверьте совместимость опций/функций и программ сушки в таблице опций. Одна опция/функция может исключать другую. В этом случае прибор не позволит установить несовместимые опции/функции.
-  Изображения могут отличаться в зависимости от модели сушильной машины.

6.2 Вкл/Выкл

Нажмите и удерживайте эту кнопку в течение нескольких секунд, чтобы включить или выключить устройство. При включении или выключении звучит специальный звуковой сигнал, включаются световые индикаторы и дисплей, а кнопка Пуск/Пауза начинает пульсировать.

При первом включении прибора система потребует провести настройку прибора.

-  По умолчанию, при включении устройства, всегда выбирается программа Eco, даже после выхода из режима ожидания.

6.3 Ручка выбора программы

Поворачивая ручку программ, можно выбрать желаемую программу.

6.4 Меню ☰

Нажмите кнопку ☰, чтобы войти в настройки.

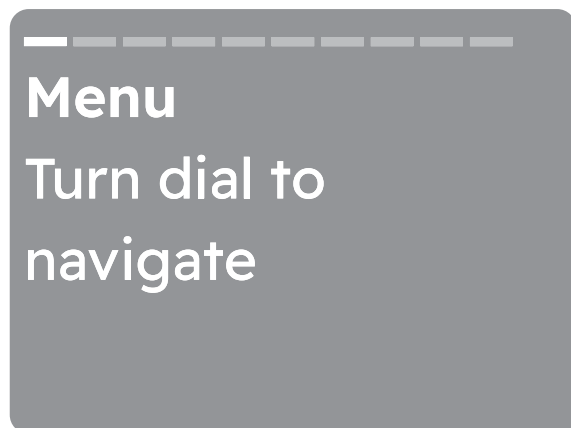

Поворачивайте ручку для навигации. Чтобы активировать/деактивировать параметр, нажмите правую сенсорную кнопку □.

Чтобы выйти из меню ☰, пользователь должен:

- нажать кнопку меню еще раз;
- нажать кнопку быстрого выбора;
- нажать кнопку удаленного управления;
- дождаться таймаута 10 секунд.

6.5 Правая/Левая сенсорные кнопки □

Две сенсорные кнопки □ расположены справа и слева от дисплея.

Нажмите правую сенсорную кнопку □, чтобы выполнить действие, которое отображается в правом нижнем углу дисплея (например, Отсрочка окончания, вернуться в меню и т.д.).

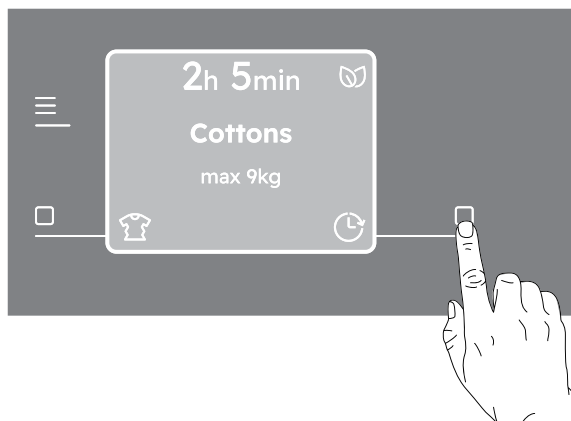

Нажмите левую сенсорную кнопку □, чтобы выполнить действие, которое отображается в левом нижнем углу дисплея (например, Усиленное Антисминание 🌀, конечный уровень сушки 🕒 для программы Шерсть, активировать или деактивировать опцию).

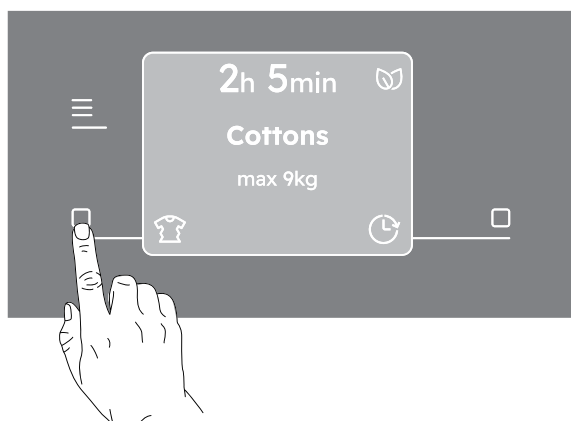

6.6 Пуск/Пауза ▷||

Нажмите кнопку Пуск/Пауза ▷||, чтобы запустить, приостановить прибор или прервать выполняющуюся программу.

❗ Сообщение на дисплее информирует вас, что цикл можно приостановить и добавить или убрать белье. Подробнее об этом читайте в разделе «Открытие дверцы - Добавление белья».

6.7 Удаленный запуск

Быстрое нажатие этой кнопки  активирует функцию удаленного запуска, которая позволяет дистанционно запускать, приостанавливать и останавливать работу прибора.

Соответствующий индикатор загорается, а на дисплее появляется соответствующий значок.

Чтобы выйти из этого режима, нажмите кнопку еще раз. Соответствующий значок исчезнет.

❗ Если дверца открыта, удаленный запуск деактивируется.

6.8 Быстрый выбор

Уровни сушки

Простой прямой доступ к уровню сушки одним касанием.

Для сушки доступны три варианта:

1. Сушка для глажки 

Эта опция рекомендуется для сушки белья, подходящего для последующей глажки.

2. Сушка для шкафа 

Это уровень сушки по умолчанию, выбранный для большинства программ, и он подходит для вещей, которые будут складываться в шкаф.

3. Интенсивная сушка 

Этот вариант рекомендуется для полотенец.

❗ Чтобы активировать одну из этих опций, поверните ручку, чтобы выбрать нужную программу.

Загорится значок уровня сушки по умолчанию. Чтобы изменить его, нажмите на соответствующий значок.

Экономия энергии

Эта опция снижает энергопотребление цикла только для автоматических программ сушки.

При выборе этой опции загорается соответствующий индикатор кнопки, а цифры, обозначающие продолжительность цикла, обновляются до нового значения.

Экономия времени

Эта опция сокращает продолжительность цикла для автоматических программ сушки.

При выборе продолжительность цикла отображается в формате «часы:минуты».

При выборе опции экономии времени может увеличиться шум компрессора.

SyncDry

Эта функция позволяет сушильной машине автоматически установить наиболее подходящую программу, которая соответствует последней недавно выполненной программе стирки. Все, что вам нужно сделать, это запустить программу сушки после загрузки белья в сушильную машину. Никаких других настроек программы или опций на сушильной машине не требуется.

После завершения стирки стиральная машина передает данные о программе через домашний Wi-Fi роутер в облако Electrolux, а также на вашу сушильную машину.

❗ Чтобы использовать функцию SyncDry, сушильная и стиральная машины Electrolux должны быть сопряжены с нашим приложением.

Чтобы активировать функцию:

1. После завершения стирки поместите чистое белье в сушильную машину.

2. Нажмите кнопку SyncDry.

3. Прибор получает данные из облака.

4. Дисплей автоматически обновится с предлагаемой программой. Если получение данных не удалось в течение 10 секунд, индикатор кнопки выключается, машина подает звуковой сигнал об ошибке. Затем восстанавливается ранее выбранная программа.

5. Нажмите кнопку Пуск/Пауза ▷||, чтобы начать процесс сушки.

❗ Когда установлена программа SyncDry, пользователь по-прежнему может изменить опции или выбрать другую программу, поворачивая ручку или используя приложение. В таких случаях индикатор кнопки SyncDry выключится, указывая, что программа больше не является предлагаемой. Автоматическую программу SyncDry можно снова выбрать, нажав соответствующую кнопку, пока данные доступны в облаке.

7 ОЗНАКОМЬТЕСЬ С ВАШИМ ПРИБОРОМ

При первом включении прибора на дисплее отображается информация, связанная с прибором. Если пользователь пропустил это при первом включении, это отобразится снова при следующем включении после заставки. Если пользователь второй раз нажал «Пропустить», это больше не будет отображаться.

8. ПЕРВЫЙ ЗАПУСК

При первом включении прибора отображается процедура первоначальной настройки.

8.1 Настройка языка

Прокрутите список языков, поворачивая ручку, чтобы найти нужный язык и выбрать его, нажав правую сенсорную кнопку.

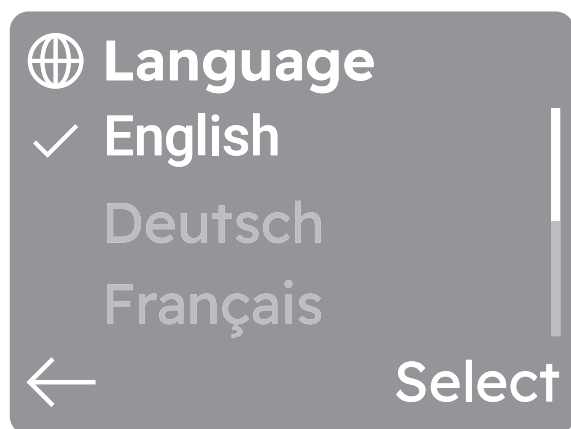

 При повороте ручки выбранный язык будет отображаться белым цветом.

9. НАСТРОЙКА WI-FI ПОДКЛЮЧЕНИЯ

В этой главе описано, как подключить интеллектуальный прибор к сети Wi-Fi и связать его с мобильным устройством.

Благодаря этой функции вы можете получать уведомления, контролировать сушильную машину и управлять ей со своих мобильных устройств.

Функция Wi-Fi отключена по умолчанию.

Чтобы подключить прибор и воспользоваться всеми функциями и сервисами, вам нужны:

- Беспроводная домашняя сеть с подключением к интернету.
- Мобильное устройство, подключенное к беспроводной сети.

Частота	2.412 - 2.472 ГГц для европейского рынка
Протокол	IEEE 802.11b/g/n
Макс. мощность	<20 дБм
Шифрование	WPA, WPA2, WPA3

9.1 QR-код на табличке с техническими данными

QR-код можно использовать двумя способами:

- Отсканируйте QR-код встроенным в камеру приложением, чтобы загрузить наше приложение из App Store на ваше смарт-устройство и следуйте необходимым шагам.
- Сопряжение вашего смарт-устройства с прибором для упрощения процесса. Отсканируйте QR-код с помощью встроенного в наше приложение сканера QR-кодов.

9.2 Установка нашего приложения

При подключении сушильной машины к приложению встаньте рядом с ней со своим смарт-устройством.

Убедитесь, что ваше смарт-устройство подключено к беспроводной сети.

1. Перейдите в App Store на своем смарт-устройстве или отсканируйте QR-код (см. главу «QR-код на табличке с техническими данными»).
2. Загрузите и установите наше приложение.
3. Запустите приложение. Выберите страну и язык, войдите в систему с помощью вашей электронной почты и пароля. Если у вас нет учетной записи, создайте новую, следуя инструкциям в нашем приложении.

9.3 Настройка беспроводного подключения сушильной машины

Скачайте и установите наше приложение на ваше смарт-устройство.

ⓘ Вы также можете настроить беспроводное подключение сушильной машины, нажав и удерживая кнопку удаленного запуска  около 5 секунд.

1. В нашем приложении - нажмите «Добавить прибор» и следуйте инструкциям в приложении для подключения прибора.
2. Нажмите кнопку вкл/выкл на несколько секунд, чтобы активировать прибор.
3. Нажмите на сенсорную кнопку Меню , поворачивайте ручку, пока на дисплее не отобразится «Настройки машины».

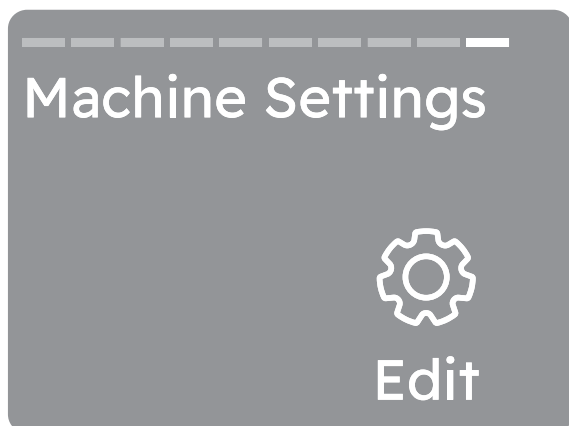

4. Нажмите правую сенсорную кнопку , чтобы войти в настройки машины.

5. Поворачивайте ручку, пока на дисплее не отобразится экран Wifi.

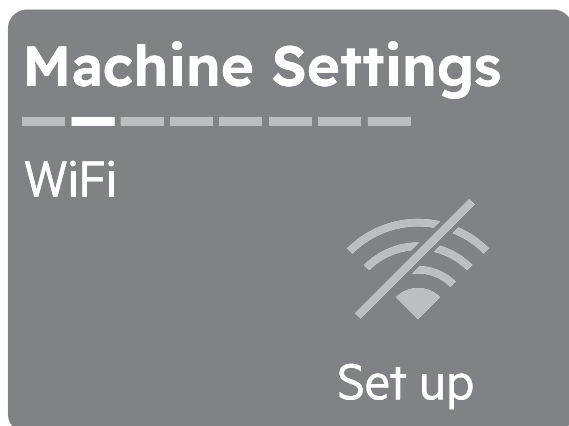

6. Нажмите правую сенсорную кнопку , чтобы настроить подключение Wi-Fi.

Модуль беспроводной связи начинает запускаться. Это может занять около 10 секунд, прежде чем он будет готов.

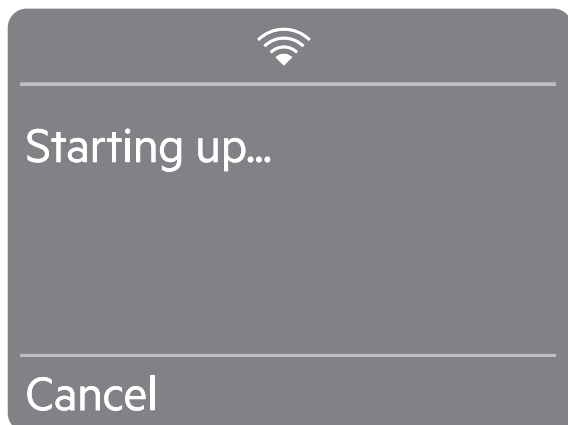

Когда модуль беспроводной связи будет готов, появится следующий экран (Готов к подключению):

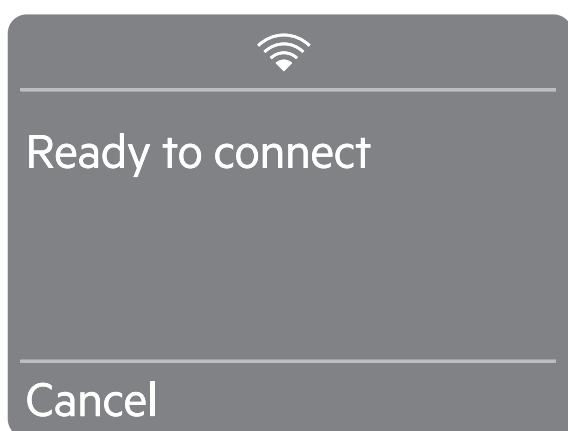

Точка доступа будет открыта около 5 минут.

7. Настройте наше приложение на вашем смарт устройстве.

Если подключение настроено, появится следующий экран (Подключение успешно):

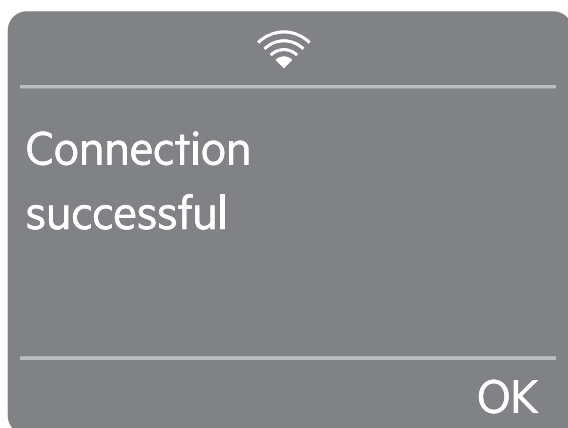

8. Нажмите правую сенсорную кнопку (OK), чтобы вернуться на главный экран.

① Каждый раз при включении прибора он автоматически подключается к сети за 10 секунд.

Подключение к другой сети (Повторное открытие точки доступа)

Каждый раз, когда пользователь нажимает и удерживает кнопку удаленного запуска  в течение 5 секунд, точка доступа будет открыта и транслироваться. Новые сетевые данные, полученные в этот момент, перезапишут ранее сохраненные данные, и прибор затем подключится к новой сети Wi-Fi.

9.4 Отключение Wi-Fi

① Если пользователь решит больше не подключать прибор к Wi-Fi, он может нажать и удерживать кнопку удаленного запуска  в течение 10 секунд и прибор сбросит настройки и отключится.

1. Нажмите кнопку вкл/выкл на несколько секунд, чтобы активировать прибор.

2. Нажмите на сенсорную кнопку Меню , поворачивайте ручку, пока на дисплее не отобразится "Настройки машины".

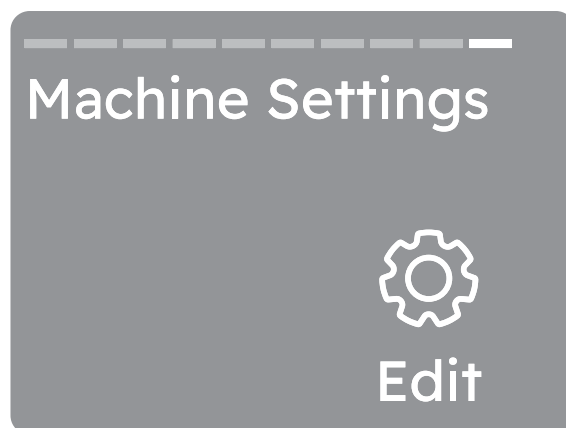

3. Нажмите правую сенсорную кнопку , чтобы войти в настройки машины.

4. Поворачивайте ручку, пока на дисплее не отобразится экран Wifi.

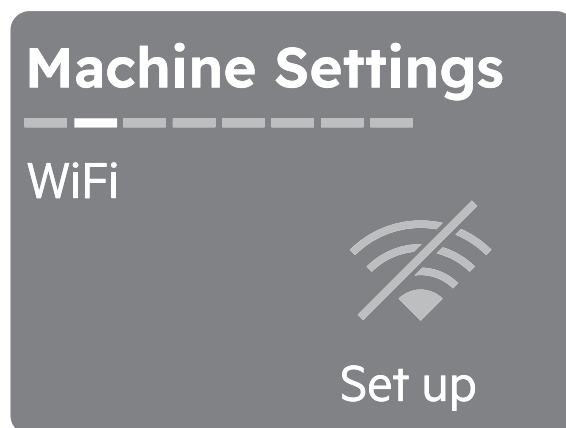

5. Нажмите правую сенсорную кнопку , чтобы войти в редактирование подключения Wi-Fi.

6. Поворачивайте ручку, пока на дисплее не отобразится экран Сброс сети.



7. Нажмите правую сенсорную кнопку (Далее). Появится следующий экран (Сбросить сетевые данные?):

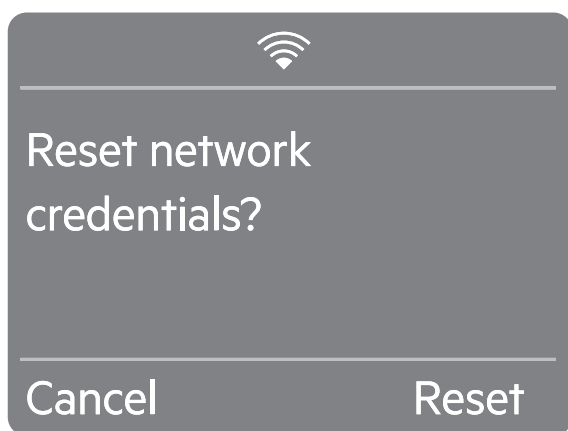

8. Нажмите правую сенсорную кнопку (Сброс), чтобы подтвердить ваш выбор. Начинается сброс сетевых данных.

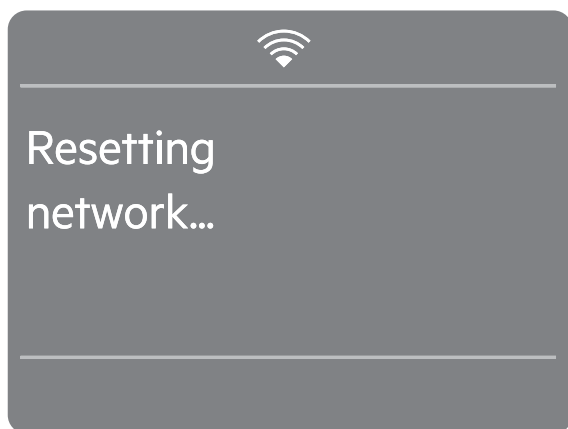

Через несколько секунд появится следующий экран (Сеть сброшена):

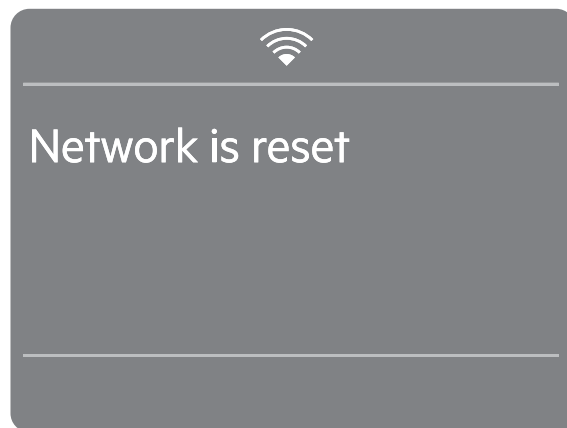

9.5 Информация о сети

Когда приложение установлено и беспроводное подключение завершено, вы можете проверить некоторую информацию о подключении и сети.

1. Нажмите кнопку вкл/выкл на несколько секунд, чтобы активировать прибор.
2. Нажмите сенсорную кнопку Меню , поворачивайте ручку, пока на дисплее не отобразится «Настройки машины».

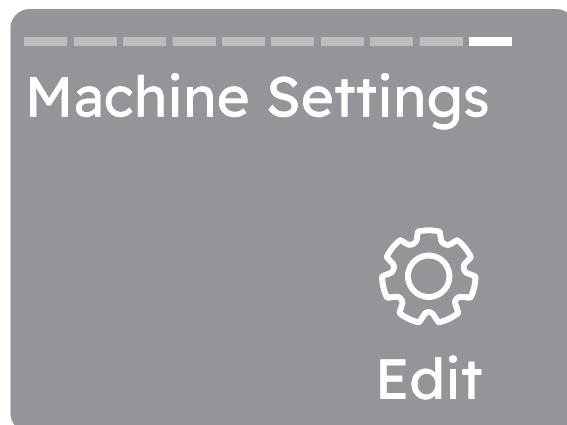

3. Нажмите правую сенсорную кнопку , чтобы войти в настройки машины.

4. Поворачивайте ручку, пока на дисплее не отобразится экран Wifi.

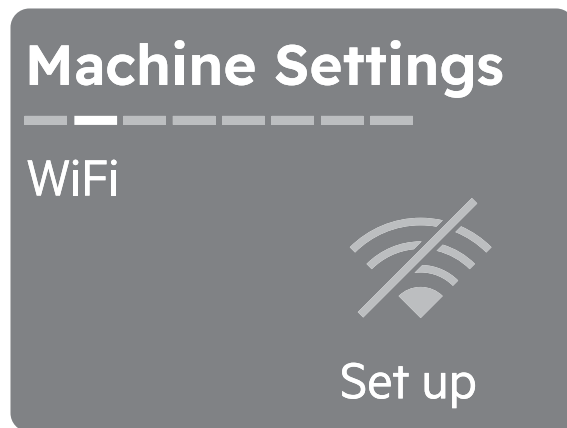

5. Нажмите правую сенсорную кнопку , чтобы войти в следующий экран:

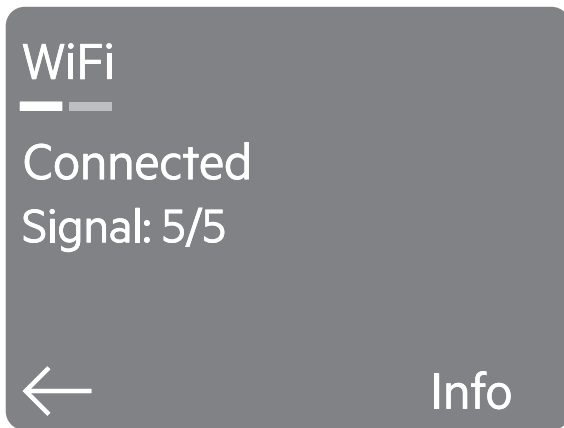

Здесь вы можете проверить:

- Статус подключения (например, Запускается..., Не подключено, Подключено)
- Уровень сигнала

6. Нажмите правую сенсорную кнопку  (Инфо), чтобы войти в следующий экран:

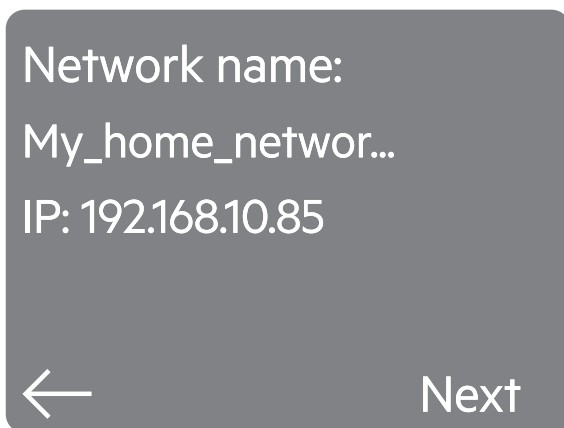

Здесь вы можете проверить:

- Название сети
- IP-адрес вашей сушилки

7. Нажмите правую сенсорную кнопку  (Далее), чтобы войти в следующий экран:

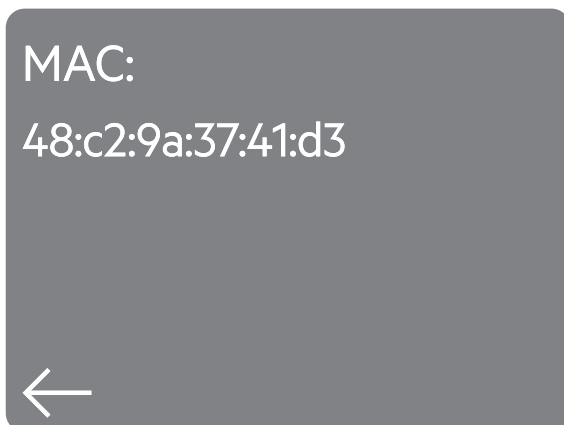

Здесь вы можете проверить:

- MAC-адрес вашей сушилки

8. Несколько раз нажмите левую сенсорную кнопку , чтобы вернуться в экран настроек машины.

9.6 Удаленный запуск

Быстрое нажатие этой кнопки  активирует функцию удаленного запуска, которая позволяет дистанционно запускать, приостанавливать и останавливать работу прибора.

Соответствующий индикатор загорается, а на дисплее появляется соответствующий значок.

Чтобы выйти из этого режима, нажмите кнопку еще раз. Соответствующий значок исчезнет.

 Если дверца открыта, удаленный запуск деактивируется.

Удерживайте эту кнопку дольше, чтобы активировать две другие функции:

- Удерживайте 5 секунд, чтобы подключиться к другой сети.
- Удерживайте 10 секунд, как только прозвучит двойной сигнал, чтобы отключить Wi-Fi.

9.7 Обновление

ВНИМАНИЕ!

Во время обновления настоятельно рекомендуется не выключать прибор и не отключать его от сети.

Приложение может предложить обновление для загрузки новых функций.

Обновление принимается только через приложение. Если запущена программа, приложение уведомит, что обновление начнется по окончании программы. Во время обновления на дисплее появится сообщение: Не выключайте прибор

Прибор снова станет доступен после завершения обновления, без каких-либо уведомлений об успешном обновлении.

Если произойдет ошибка, на дисплее появится сообщение: Ошибка обновления. Нажмите правую сенсорную кнопку  (ОК), чтобы вернуться к обычному использованию.

9.8 Wi-Fi Всегда включено

Функция Wi-Fi Всегда включено может быть активирована только через наше приложение.

Эта функция поддерживает подключение прибора к сети даже при выключенном приборе, чтобы его всегда можно было дистанционно включить и управлять с вашего устройства.

Индикатор  включается и выключается с перерывами.

Нажав кнопку вкл/выкл  можно включить прибор, также это можно сделать через приложение.

 Функция Wi-Fi Всегда включено может влиять на энергопотребление.

Функция Wi-Fi Всегда включено отключена по умолчанию.

10. ПРОГРАММЫ

10.1 Информация о программе ⓘ

При повороте ручки выбора программы для выбора нужной программы есть возможность отобразить экран информации о программе.

Если для программы есть информация, в правом нижнем углу виден значок информации ⓘ.

- Нажмите правую сенсорную кнопку □.

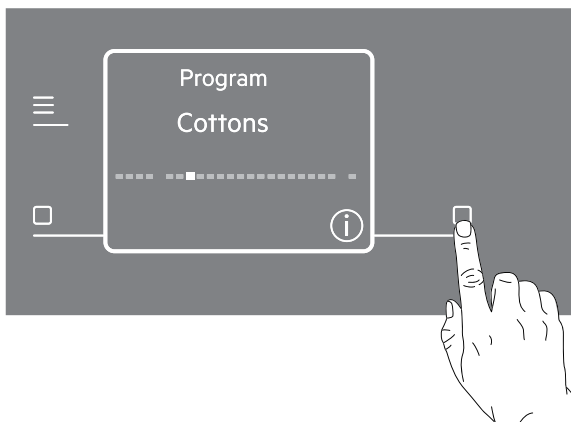

Появится экран информации, который можно закрыть, нажав ОК, или он автоматически исчезнет через несколько секунд.

10.2 Таблица программ

Программы	Загрузка ¹⁾	Свойства / Обозначения на этикетках ²⁾
Eco ^{3) 4)}	8,0 кг	Программа подходит для сушки влажного хлопчатобумажного белья и является наиболее эффективной программой с точки зрения энергопотребления для сушки влажного хлопчатобумажного белья. Уровень сушки не регулируется и по умолчанию установлен как Сушка для шкафа / готово для хранения. / ⓘⓘ
MixCare / Смешанные ткани	6,0 кг	Смесь изделий из хлопка, хлопчатобумажной смеси с синтетикой и синтетических тканей. / ⓘⓘⓘ
Cottons / Хлопок	8,0 кг	Программа для белого и цветного хлопчатобумажного белья. По умолчанию установлен уровень сушки для хранения в шкафу. / ⓘⓘ
Synthetics / Синтетика	4,0 кг	Смешанные изделия, содержащие в основном синтетические волокна, такие как полиэстер, полиамид и т.д. / ⓘⓘⓘ
Delicates / Деликатные ткани	2,0 кг	Рекомендуется для деликатных тканей общего назначения, таких как вискоза, искусственный шелк, акрил и их смесовые материалы. / ⓘⓘⓘ
Wool / Шерсть  	1,0 кг	Аккуратно сушит шерстяные вещи, которые можно стирать в машине или вручную. Уберите вещи сразу после завершения программы.
Rapid 3kg / Быстрая 3 кг	3,0 кг	Быстрый цикл для повседневной одежды из хлопка, хлопковых и синтетических смесей и синтетики. Идеально для легких вещей. / ⓘⓘⓘ

Программы	Загрузка ¹⁾	Свойства / Обозначения на этикетках ²⁾
Bed Linen XL / Постельное белье XL	4,5 кг	Одновременно сушит до трех комплектов постельного белья. Минимизирует скручивание и спутывание крупных предметов, чтобы каждый предмет постельного белья достиг однородной сухости без влажных пятен. 
Jeans / Джинсы	4,0 кг	Глубоко просушивает джинсы и другие изделия из денима, даже в толстых частях, таких как карманы, швы и манжеты, уменьшая спутывание. 
Outdoor / Куртки, спортивная одежда 	2,0 кг	Поддерживает функциональность верхней одежды из технических тканей и восстанавливает водоотталкивающие свойства водонепроницаемых курток и курток-дождевиков со съемной подкладкой (пригодных для сушки в сушильной машине). 
Down Jackets / Пуховики 	2,0 кг	Автоматическая программа, которая точно сушит даже внутреннюю изоляцию курток с перьевым пухом, пухом или синтетическим наполнителем. Сохраняет внешний вид и теплозащитные свойства одежды. 
Sportswear / Спортивная одежда	4,0 кг	Предназначена для сушки спортивной одежды из синтетических волокон, включая полиэстер, эластановые смеси и полиамид. 
1 Item Fast / Быстрая 1 вещь	1 вещь	Специально разработан для быстрой сушки одного предмета или очень маленькой загрузки, которые нужно надеть как можно скорее. 
Silk / Шелк 	0,5 кг	Сохраняет форму деликатных вещей, которые можно стирать в машине или вручную, таких как шелк, минимизируя складки с помощью нежного теплого воздуха и мягких движений. 
Hygiene / Гигиена 	5,0 кг	Сушит и дезинфицирует ваши вещи, поддерживая температуру выше 60°C в течение определенного времени, уничтожая 99,9% бактерий и вирусов ⁵⁾ . Примечание: Этот цикл должен использоваться только для влажных вещей. Не подходит для деликатных вещей. 
Easy Iron / Легкая глажка	2,0 кг	Уменьшает замятости небольших загрузок хлопковой, синтетической и смешанной одежды для облегчения глажки. Имеет два уровня сушки: Глажка оставляет одежду слегка влажной для глажки или развешивания; Шкаф полностью сушит вещи. 

Программы	Загрузка ¹⁾	Свойства / Обозначения на этикетках ²⁾
Refresh / Освежение	1,0 кг	Только для сухой одежды Короткий цикл с низкой температурой, помогает удалить неприятные запахи с небольшого количества вещей. Также подходит для одежды, которая долгое время хранилась в шкафу.



1) Максимальный вес относится к сухим вещам.

2) Для значения символов на ткани см. раздел «Советы и рекомендации: Подготовка белья».

3) Это эталонная программа, используемая для оценки соответствия требованиям экодизайна и энергетической маркировки ЕС, Регламенты (ЕС) 2023/2533 и (ЕС) 2023/2534. Эта программа способна сушить хлопковое белье, начиная с начальной влажности загрузки 60 % до конечной влажности 0 %.

4) Программа Eco эквивалентна « Cottons Eco / Эко Хлопок», которая является «Стандартной программой для хлопка» согласно Регламенту Комиссии ЕС № 392/2012. Она подходит для сушки обычного мокрого хлопкового белья.

5) Протестировано на Escherichia coli, Candida albicans и бактериофаг MS2. Независимые испытания проведены Swissatest Testmaterialien AG в 2021 году (Отчет об испытаниях No20212038).

Премиальный уход за шерстью Woolmark - Green



Цикл сушки шерсти в этой машине протестирован и одобрен компанией Woolmark. Цикл подходит для сушки шерстяных изделий с маркировкой «ручная стирка», при условии, что изделия стираются в цикле ручной стирки, одобренном Woolmark, и сушатся согласно инструкциям производителя этой машины. M2419.

Символ Woolmark является сертификационным знаком во многих странах.

10.3 Дополнительные программы

В конце списка программ есть одна позиция, с помощью которой можно перейти к вторичному списку под названием Дополнительные программы.

❗ Если в последней позиции в экране Дополнительные программы нет дополнительных программ для отображения, вместо пункта Еще будет пункт Сброс.

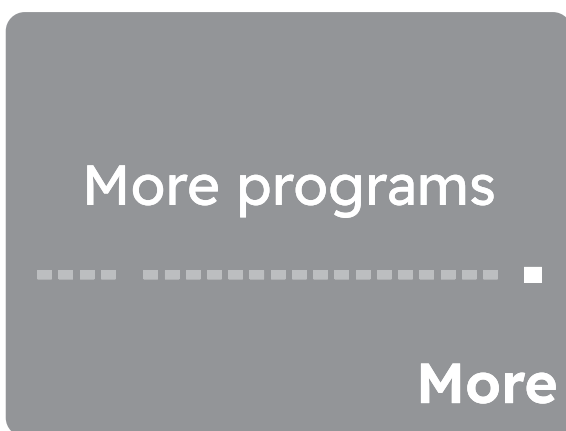

Нажмите правую сенсорную кнопку рядом с индикацией Дополнительные, чтобы войти в список дополнительных программ. Навигация по этому списку работает так же, как и по основному списку.

Чтобы вернуться к основному списку, поверните ручку влево до позиции Вернуться к основному списку и нажмите левую сенсорную кнопку рядом с индикацией Назад.

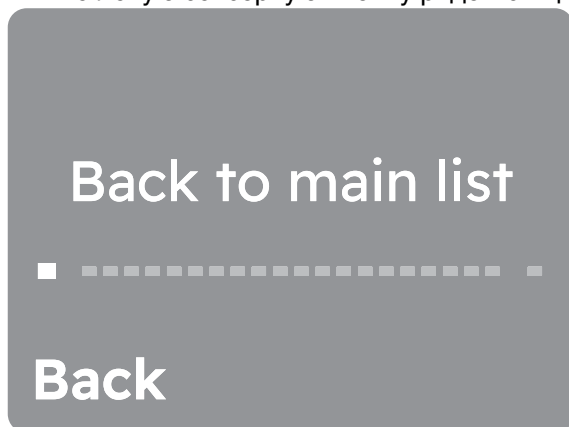

Список дополнительных программ по умолчанию

Наше приложение предоставляет вам широкий выбор дополнительных программ. Подключите прибор к нашему приложению, и вы сможете выбрать программу, которая больше всего соответствует вашим потребностям.

❗ Названия программ могут меняться в зависимости от требований рынка без предварительного уведомления.

Приложение даст вам полное описание каждой программы.

Одеяла	Антиаллергенная
Полотенца	Шерсть животных
Сушка на стойке	Подушки
Спортивное снаряжение	Детское белье
Футбольная/регбийная форма	Постельное белье
Лыжное снаряжение	Шторы

Сброс дополнительного списка программ к заводским настройкам

В конце списка дополнительных программ, если пользователь его настроил в приложении, есть пункт для сброса к списку программ по умолчанию.

1. Поверните ручку до конца экрана Дополнительные программы. На дисплее отобразится экран Сброс списка.

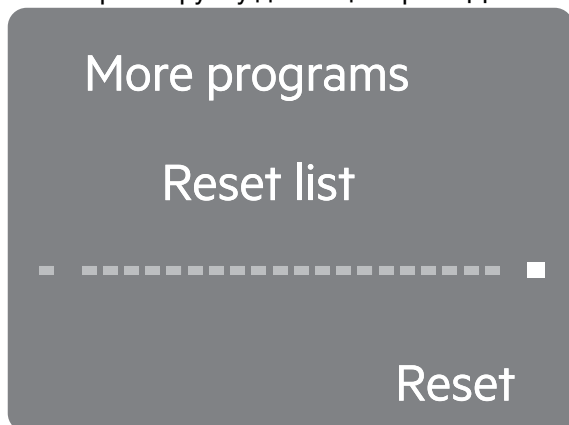



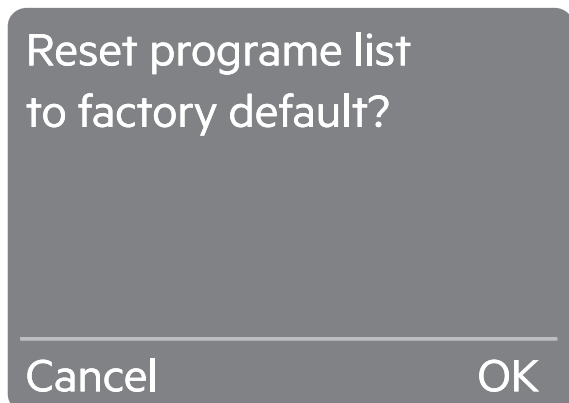



2. Нажатие правой сенсорной кнопки (Сброс) выведет диалог подтверждения.



3. Нажмите правую сенсорную кнопку (OK), чтобы сбросить дополнительный список программ к заводским настройкам.

10.4 Таблица совместимости опций

Программы ¹⁾	☀️ Уровень Сушки			👕 Усиленное Антисминание	Reverse Plus	🔇 Бесшумный режим	🕒 Время сушки
	☀️	☀️	☀️				
Еco ^{3) 4)}		●		●			
MixCare / Смешанные ткани	●	●		●	●		●
Cottons / Хлопок	●	●	●	●	●	●	●
Synthetics / Синтетика	●	●	●	●	●	●	●
Delicates / Деликатные ткани		●		●			
Wool / Шерсть  							
Rapid 3kg / Быстрая 3 кг		●		●			●
Bed Linen XL / Постельное белье XL	●	●	●	●	●		
Jeans / Джинсы	●	●		●			
Outdoor / Куртки, спортивная одежда 		●		●			
Down Jackets / Пуховики 	●	●		●			
Sportswear / Спортивная одежда		●		●			
1 Item Fast / Быстрая 1 вещь		●		●			
Silk / Шелк 		●		●			
Hygiene / Гигиена 	●			●			
Easy Iron / Легкая глажка		●	●	●			
Refresh / Освежение				●			

1) Вместе с программой вы можете установить одну или несколько опций. Чтобы активировать или деактивировать их, нажмите соответствующую сенсорную кнопку.

11. ОПЦИИ



11.1 Уровень конечной сушки для программы Шерсть.

Опция, подходящая для программы Шерсть, позволяет настроить уровень конечной сушки.

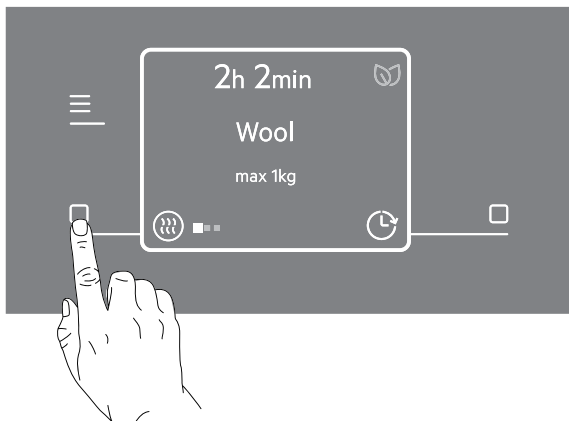
- Нажмите левую сенсорную кнопку , чтобы установить желаемый уровень сушки для программы Шерсть.



Доступно три уровня сушки по умолчанию:

-  Стандартный
-  Повышенный
-  Максимальный

11.2 Время сушки

Вы можете установить время сушки от минимум 10 мин до максимум 2 часов. Необходимая продолжительность зависит от количества белья в устройстве.

- ① Рекомендуем установить короткую продолжительность для небольшого количества белья или для одной вещи.

РЕКОМЕНДАЦИИ ПО ВРЕМЕНИ СУШКИ

10 - 20 мин	только действие холодного воздуха (без нагрева)
20 - 40 мин	досушивание для улучшения сушки после предыдущего цикла
> 40 мин	полная сушка небольших загрузок белья до 4 кг, хорошо отжатого (>1200 об/мин)

Чтобы активировать эту опцию:

- Нажмите на кнопку Меню , поворачивайте ручку, пока на дисплее не появится опция Время сушки.

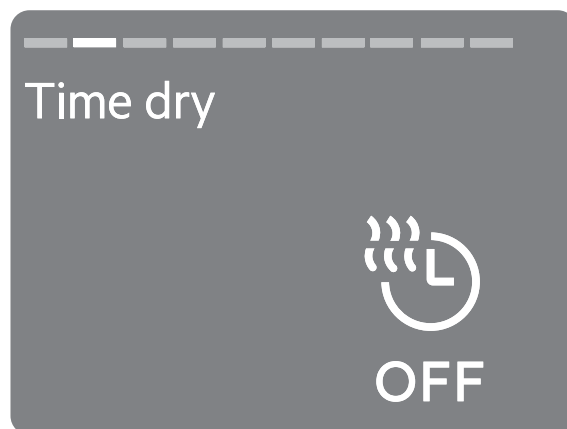

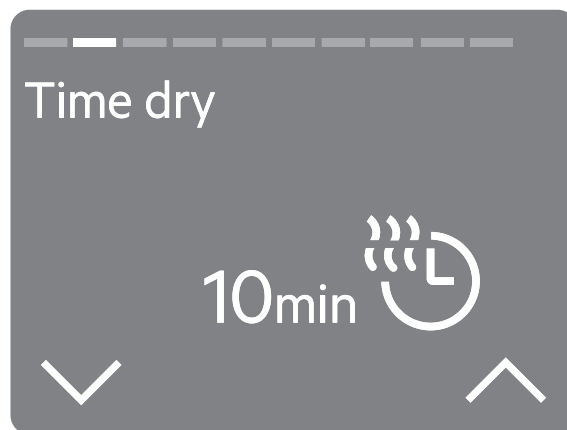

- Вы можете активировать эту опцию, нажав правую сенсорную кнопку . На дисплее отобразится время сушки в минутах или часах.

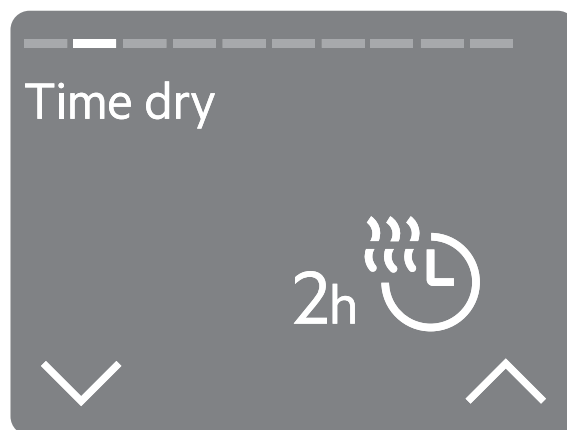

- Нажимая правую сенсорную кнопку , можно увеличивать время сушки на 10 минут при каждом нажатии, до 2 часов.



- Если вы хотите уменьшить время, нажмите левую сенсорную кнопку , продолжительность будет уменьшаться на 10 минут при каждом нажатии.
- Как только вы выбрали нужное время, подождите 3 секунды или нажмите Меню , и вы вернетесь на главный экран, где в верхней части дисплея будет отображаться установленное время сушки.

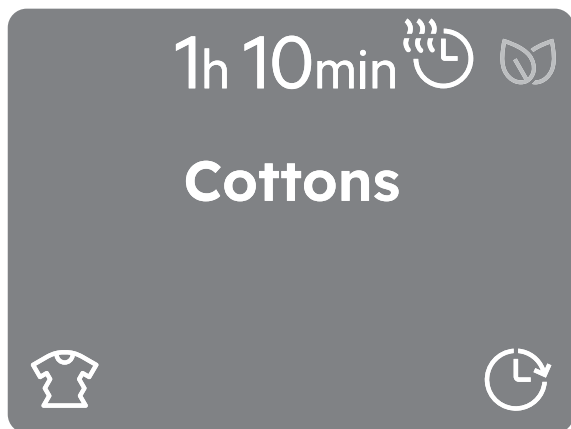

Чтобы убрать опцию времени сушки, выберите другую программу, повернув ручку выбора программы, или:

- В меню  перейдите к опции Время сушки.
- Уменьшайте время, нажимая левую сенсорную кнопку, пока на дисплее не появится ВЫКЛ.



11.3 Усиленное Антисминание

Эта опция продлевает фазу защиты от сминания на 90 минут в конце цикла сушки. Эта функция уменьшает сминание. Бельё можно доставать во время фазы защиты от сминания.

Чтобы активировать/деактивировать эту опцию, есть два способа.

Нажимая левую сенсорную кнопку,

 если опция доступна для выбранной программы на главном экране.

- Нажмите левую сенсорную кнопку , и значок  (стандартная защита от сминания) изменится на значок  (усиленная защита от сминания).

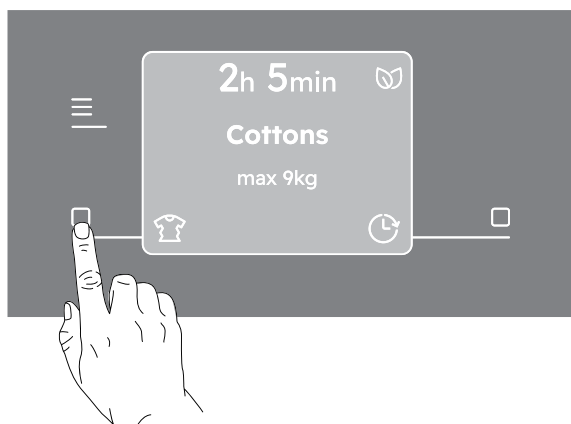

Выбирая опцию в меню

Нажмите на кнопку Меню , поворачивайте ручку, пока на дисплее не появится опция Усиленное Антисминание.

- Нажмите правую сенсорную кнопку , и соответствующий индикатор включится/выключится.

11.4 Reverse plus

Увеличивает частоту вращения барабана в обратную сторону, чтобы уменьшить скручивание и спутывание белья. Улучшает равномерность сушки и помогает уменьшить сминание. Рекомендуется для крупных или длинных вещей (например, простыни, брюки, длинные платья).

Нажмите на кнопку Меню , поворачивайте ручку, пока на дисплее не появится опция Reverse plus.

Чтобы активировать/деактивировать эту опцию:

- Нажмите правую сенсорную кнопку , и соответствующий индикатор включится/выключится.

11.5 Бесшумный режим

Прибор работает с низким уровнем шума, не влияя на качество сушки. Прибор работает медленно, увеличивая продолжительность цикла.

Нажмите на кнопку Меню , поворачивайте ручку, пока на дисплее не появится опция Супер тихо.

Чтобы активировать/деактивировать эту опцию:

- Нажмите правую сенсорную кнопку , и соответствующий индикатор включится/выключится.

11.6 Звуковое оповещение об окончании

Звуковой сигнал играет:

- при завершении цикла
- в начале и конце фазы антисминания
- при приостановке цикла

Опция звукового сигнала по умолчанию всегда включена. Эту опцию можно использовать для включения или отключения звука.

Нажмите на кнопку Меню , поворачивайте ручку, пока на дисплее не появится опция Звуковое оповещение об окончании.

Чтобы активировать/деактивировать эту опцию:

- Нажмите правую сенсорную кнопку , и соответствующий индикатор включится/выключится.

❗ Если опция Звуковое оповещение об окончании деактивирована, на дисплее отображается значок Звуковое оповещение выкл .

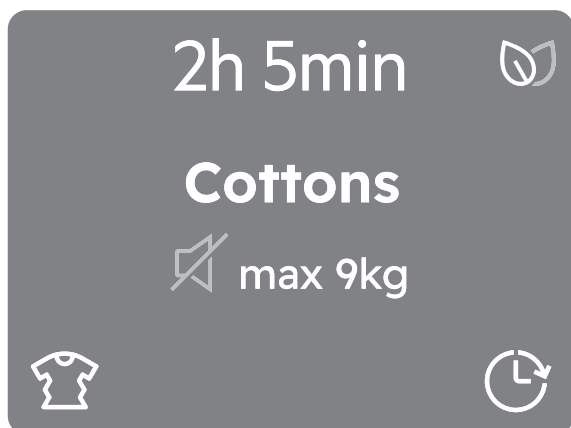

❗ Если звуковой сигнал об окончании цикла включен (см. меню Настройки прибора), опция Звуковое оповещение об окончании недоступна.

11.7 Отсрочка окончания

С помощью этой опции можно установить время окончания выбранного цикла.

Чтобы активировать эту опцию:

- Нажмите на кнопку Меню , поворачивайте ручку, пока на дисплее не появится опция Установить таймер для отсрочки окончания.

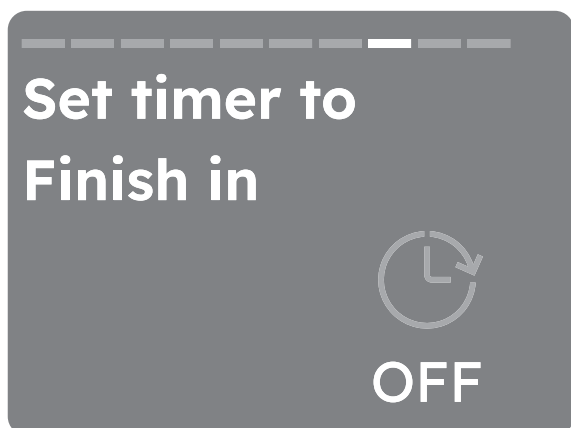

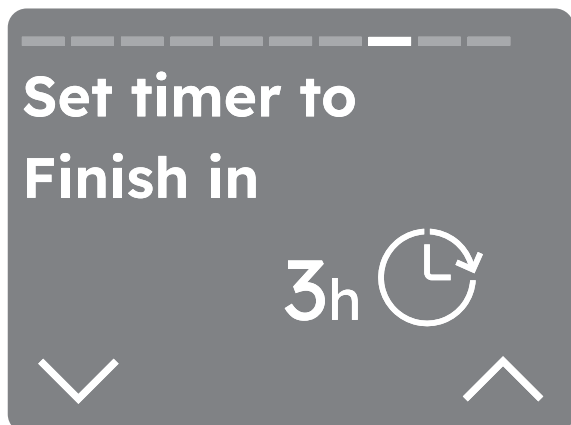

- Вы можете активировать эту опцию, нажав правую сенсорную кнопку . На дисплее отобразятся часы до окончания, начиная с 3 часов.

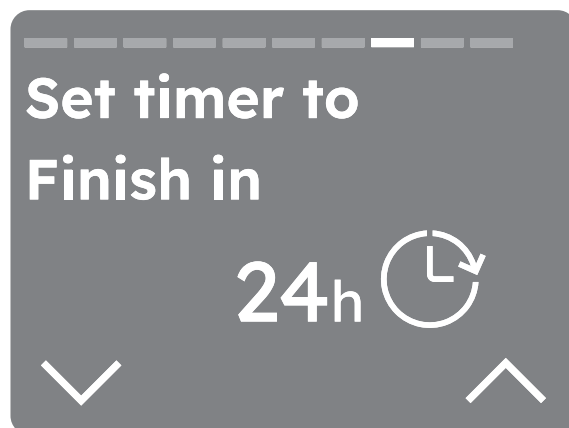

- Нажимая правую сенсорную кнопку , можно увеличивать время на 1 час при каждом нажатии, до 24 часов.



- Если вы хотите уменьшить время, нажмите левую сенсорную кнопку , продолжительность будет уменьшаться на 1 час при каждом нажатии.

- Как только вы выбрали нужное время, подождите 3 секунды или нажмите Меню , вы вернетесь на главный экран, где в верхней части дисплея будет отображаться обратный отсчет.

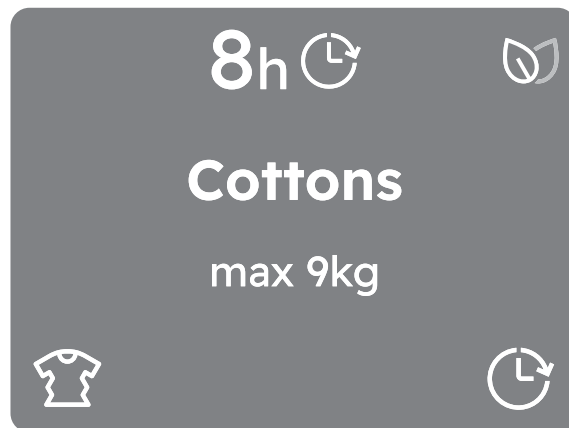

Чтобы отменить установку таймера для отсрочки окончания:

- В Меню  перейдите к опции Установить таймер для отсрочки окончания.
- Уменьшайте время, нажимая левую сенсорную кнопку, пока на дисплее не появится ВЫКЛ.

11.8 Блокировка от детей

С помощью этой опции можно предотвратить случайное включение прибора детьми.

Чтобы активировать эту опцию:

- Нажмите на кнопку Меню , поворачивайте ручку, пока на дисплее не появится опция Блокировка от детей.

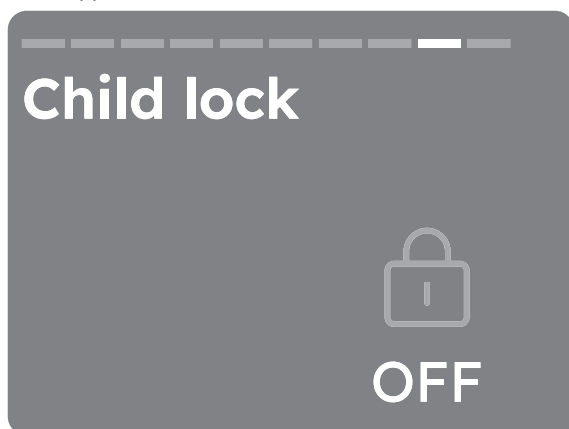

- Вы можете активировать эту опцию, нажав правую сенсорную кнопку . На дисплее появится значок Вкл.

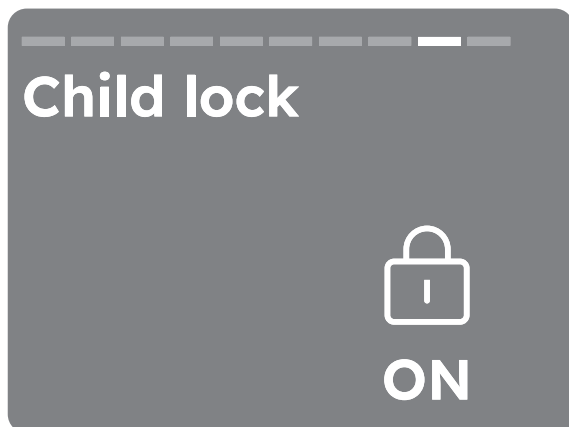

- После активации блокировки от детей все сенсорные кнопки деактивируются. Выключить прибор можно с помощью кнопки ВКЛ/ВЫКЛ .
- Перед нажатием кнопки Пуск/Пауза прибор не включится.

На дисплее отображается значок блокировки от детей .



- ① Прибор сохраняет выбор этой опции после выключения.

Чтобы деактивировать эту опцию:

- Удерживайте правую сенсорную кнопку  в течение 3 секунд. В правом нижнем углу дисплея будет виден обратный отсчет.

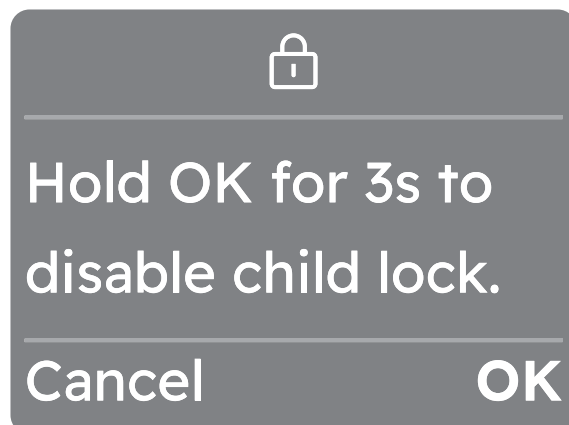

- ① После деактивации опции на дисплее снова отобразится информация, которая была указана до активации.



11.9 Избранное

Как сохранить избранный цикл

Можно сохранить до трех избранных циклов.

 По умолчанию избранные циклы не сохранены.

Нажмите на кнопку Меню , поворачивайте ручку, пока на дисплее не появится опция Избранное.

Чтобы сохранить избранный цикл:

- Выберите одно из трех пустых полей, нажав правую сенсорную кнопку.
- Через две секунды на дисплее отобразится выбранный цикл как избранный, обозначенный сердцем в верхней части экрана.

 Когда вы захотите сохранить следующий избранный цикл, автоматически будет указано первое пустое место.

Как заменить избранный цикл

Можно заменить избранные циклы:

- Поверните ручку, чтобы выбрать одно из трех полей для перезаписи.
- Подтвердите выбор, нажав правую сенсорную кнопку.
- Через две секунды на дисплее отобразится выбранный цикл как избранный, обозначенный сердцем в верхней части экрана.

 Чтобы удалить избранное, необходимо выполнить сброс настроек прибора к заводским или через приложение.

Как получить доступ к избранным циклам

Чтобы получить доступ к избранным циклам из списка программ, поверните ручку влево.

 Если поля заняты, будет отображен первый избранный цикл, затем второй и в конце третий.

 Если поля пусты, будет показана подсказка о том, как сохранить новые избранные циклы.

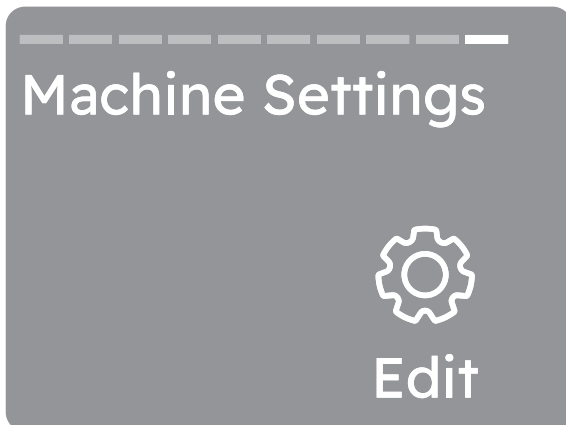

12. НАСТРОЙКИ ПРИБОРА

В этом разделе объясняются основные настройки прибора.



12.1 Настройка языка

Можно изменить язык дисплея, прокручивая список и поворачивая ручку для поиска нужного языка.

- Выберите его, нажав правую сенсорную кнопку .
- Вернитесь к предыдущему окну,  нажав левую сенсорную кнопку .

 При вращении ручки выбранный язык будет виден белым цветом.

12.2 Уровень сушки по умолчанию

С помощью этой настройки можно изменить уровень сушки по умолчанию.

Это может быть необходимо, поскольку на результаты сушки влияют многие условия, например, тип воды, напряжение питания или температура окружающей среды и т.д.



КАК ДОСТИЧЬ ИДЕАЛЬНОЙ СУШКИ:

1. Попробуйте настроить уровни сушки с помощью опций (см. раздел «Регуляторы и кнопки» опция SmartSelect - Уровень сушки).
 2. Если вы хотите еще больше повысить результаты сушки белья, вы можете изменить уровень сушки по умолчанию (см. ниже). Эта настройка будет влиять на большинство программ, кроме Эко, Шерсть, Одеяла, Пуховики, Освежение, если они доступны на вашей машине.
-

Чтобы изменить уровень:

- Нажмите левую сенсорную кнопку рядом с индикатором \sphericalangle , чтобы уменьшить уровень сушки по умолчанию.
- Нажмите правую сенсорную кнопку рядом с индикатором \sphericalangle , чтобы увеличить уровень сушки по умолчанию.

Доступно три уровня сушки по умолчанию:

- Стандартный 
- Усиленная 
- Максимальный 

Поверните ручку, чтобы перейти к следующей настройке.

12.3 Напоминание о резервуаре

С помощью этой настройки можно активировать/деактивировать напоминание о резервуаре.

По умолчанию индикатор резервуара включен. Он загорается, когда программа завершена или когда необходимо опустошить контейнер для воды.

Нажмите правую сенсорную кнопку , чтобы активировать/деактивировать напоминание о резервуаре.

- ❗ Если установлен комплект для отвода конденсата (дополнительные аксессуары), прибор автоматически сливает воду из контейнера для воды. В этом случае мы рекомендуем отключить индикатор контейнера для воды.

Поверните ручку, чтобы перейти к следующей настройке.

12.4 Звук кнопок

С помощью этой настройки можно отключить звук кнопок.

Чтобы активировать/деактивировать звуки:

- Нажмите правую сенсорную кнопку , и соответствующий индикатор включится  /выключится .

Поверните ручку, чтобы перейти к следующей настройке.

- ❗ Звук кнопки вкл/выкл  не может быть отключен.





12.5 Звуковой сигнал об окончании цикла

С помощью этой настройки можно изменить звуковой сигнал об окончании цикла.

Чтобы активировать/деактивировать или изменить звук:

Нажмите сенсорную кнопку рядом с индикатором \sphericalangle или \sphericalangle , чтобы изменить звуковой сигнал об окончании цикла.

С помощью этой настройки доступно четыре варианта:

- Длинный 
- Средний 
- Короткий 
- Выкл 

12.6 Яркость дисплея

С помощью этой настройки можно изменить яркость дисплея.

Чтобы изменить уровень:

- Нажмите левую сенсорную кнопку рядом с индикатором \sphericalangle , чтобы уменьшить яркость.
- Нажмите правую сенсорную кнопку рядом с индикатором \sphericalangle , чтобы увеличить яркость.

Поверните ручку, чтобы перейти к следующей настройке.



- ❗ Доступно пять уровней яркости.

12.7 Руководство

С помощью этой опции можно увидеть краткие объяснения некоторых функций.

Поверните ручку программ и нажмите правую сенсорную кнопку , чтобы выбрать одну из следующих опций:

- Введение: информация о панели управления, SmartSelect, меню, сенсорных кнопках и удаленном запуске.
- Wi-Fi: информация о подключении.

 Вернитесь к предыдущему окну , нажав левую сенсорную кнопку .



12.8 Счетчик времени работы

Эта функция позволяет отобразить общее время работы прибора в часах, которое отсчитывается с момента его первого включения. Отображается фактическое время работы циклов (не включая паузы или отсрочку окончания).

 Подсчитанные часы не сбрасываются при сбросе к заводским настройкам.

12.9 Сброс к заводским настройкам

С помощью этой настройки можно сбросить прибор к заводским настройкам.

1. Нажмите правую сенсорную кнопку , чтобы войти в опцию.
2. Нажмите левую сенсорную кнопку , чтобы отменить.
3. Нажмите правую сенсорную кнопку , чтобы подтвердить сброс.

Выполнение сброса займет несколько секунд.

 Сброс к заводским настройкам удаляет постоянные опции и избранное.

13. ПЕРЕД ПЕРВЫМ ИСПОЛЬЗОВАНИЕМ

 Блокировка заднего барабана снимается автоматически при первом включении сушилки. Может быть слышен шум.

Для снятия блокировки заднего барабана:

1. Включите прибор.
2. Установите любую программу.
3. Нажмите кнопку Пуск/Пауза.

Барабан начинает вращаться. Блокировка заднего барабана автоматически снимается.

Перед тем как сушить вещи в приборе:

- Протрите барабан влажной тканью.
- Запустите программу длительностью 1 час с влажным бельем.

 В начале цикла сушки (первые 3-5 мин) может быть несколько повышенный уровень шума. Это нормально, так как запускается компрессор. Характерно для приборов с компрессором, таких как холодильники и морозильники.

13.1 Необычный запах

Прибор плотно упакован. После распаковки нового прибора может ощущаться необычный запах. Это нормально для абсолютно новых изделий.

Прибор изготовлен из нескольких разных материалов, которые вместе могут иметь необычный запах. Со временем, после нескольких циклов сушки, необычный запах постепенно исчезнет.

13.2 Шумы

- ⓘ Во время цикла сушки могут быть слышны различные шумы. Это совершенно нормальные рабочие звуки.
- ⓘ Когда выбрана опция Экономия времени, может увеличиться шум компрессора.

Работающий компрессор.

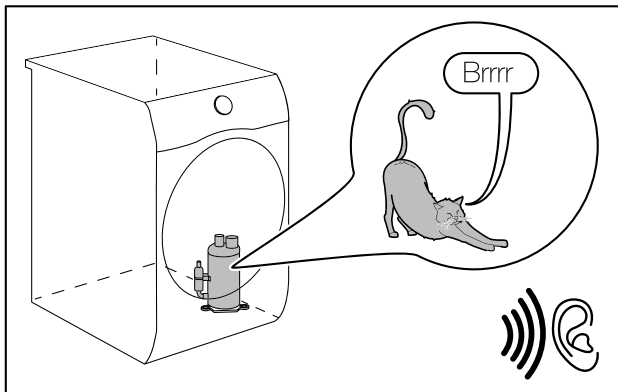

Работающие вентиляторы.

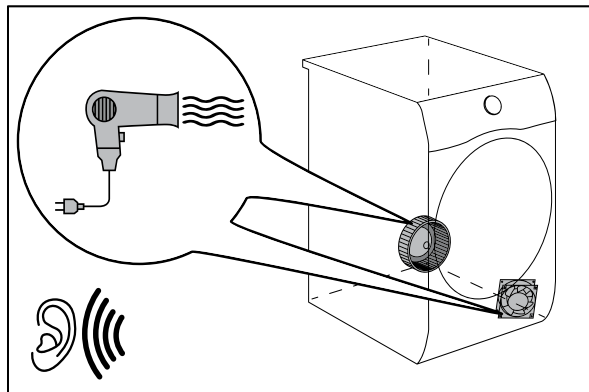

Вращающийся барабан.

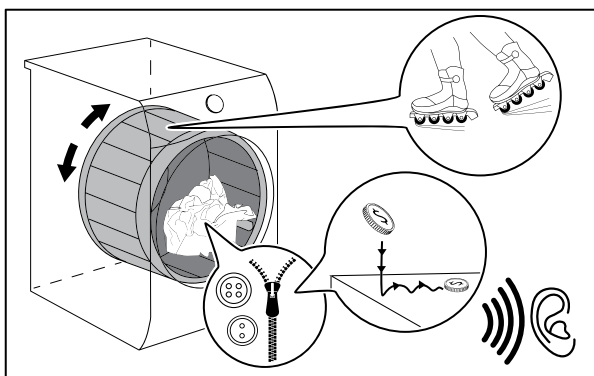

Работающий насос и перекачивание конденсата в емкость.

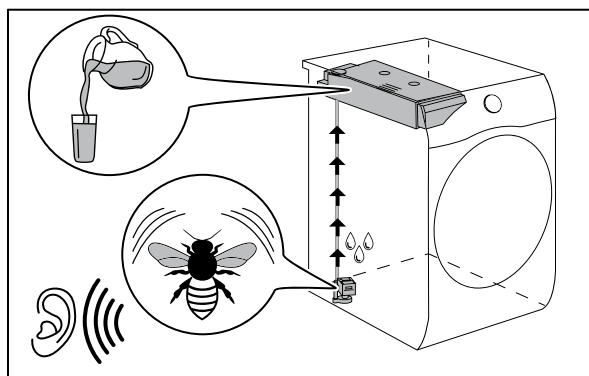

14. ЕЖЕДНЕВНОЕ ИСПОЛЬЗОВАНИЕ

14.1 Запуск программы без отсрочки окончания

1. Подготовьте белье и загрузите прибор.

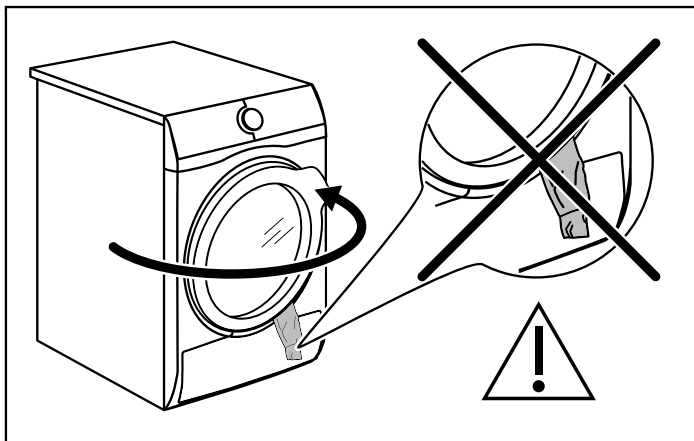

⚠ ВНИМАНИЕ!

Убедитесь, что при закрытии дверцы белье не защемляется между дверцей прибора и резиновым уплотнителем.

2. Нажмите кнопку вкл/выкл для активации прибора.

Через несколько секунд на дисплее отображается обзор выбранной программы со следующей информацией:

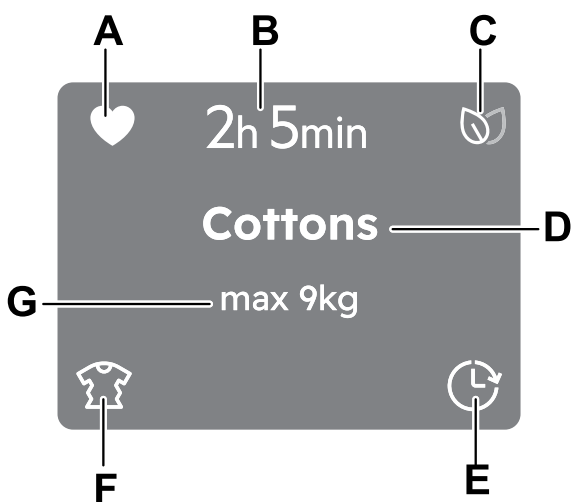



A. Избранное, если уже сохранено.

B. Продолжительность программы

C. Обратная связь Эко

D. Выбранная программа

E. Опция Отсрочка окончания.

F. Зависит от выбранной программы (например, Усиленное антисминание , Финальный уровень сушки  для программы Шерсть и т.д.)

G. Максимальная загрузка для программы.

3. Установите подходящую программу и опции для данного типа загрузки.

i Фактическое время сушки зависит от типа загрузки (количества и состава), температуры в помещении и начальной влажности после отжима вашего белья.

4. Нажмите кнопку Пуск/Пауза. Программа запустится.



Программа запускается, и в течение первых минут цикла машина оценивает количество загруженного белья, чтобы лучше адаптировать профиль и длительность цикла к фактической загрузке.

14.2 Запуск программы с опцией Отсрочка окончания

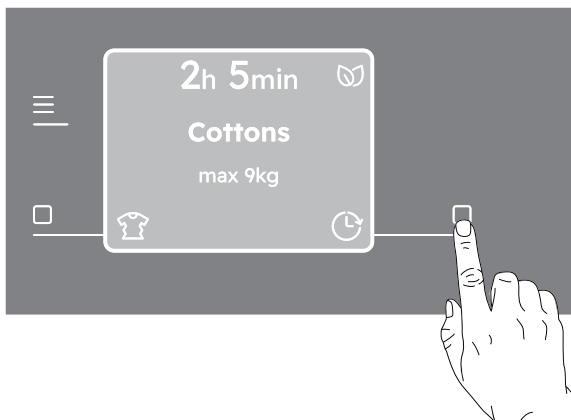
1. Установите нужную программу и опции для типа загрузки.
2. Нажмите левую сенсорную кнопку 



или нажмите кнопку Меню , поворачивайте ручку, пока на дисплее не появится опция Установить таймер для отсрочки окончания.

3. Увеличивайте  или уменьшайте время , нажимая сенсорные кнопки .

Как только вы выбрали нужное время, подождите 3 секунды или нажмите Меню , и вы вернетесь на главный экран, где в верхней части дисплея будет отображаться обратный отсчет.

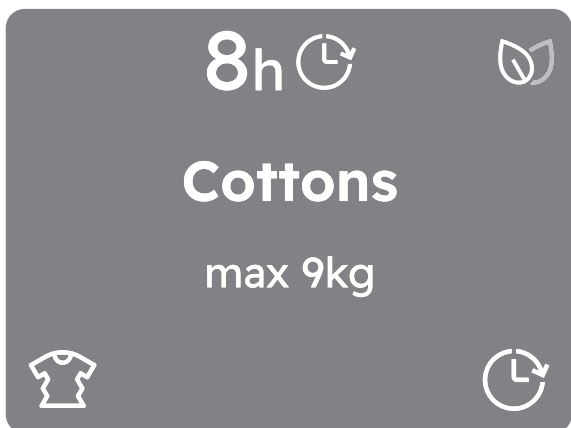

4. Нажмите кнопку Пуск/Пауза.
Барабан начинает вращаться для выполнения оценки SensiCare, если это предусмотрено в выбранной программе.
5. Прибор начинает обратный отсчет до конца программы, и программа запустится в нужный момент для завершения к установленному времени.

14.3 Система определения загрузки SensiCare

Индикатор выполнения SensiCare движется вперед-назад, показывая, что идет оценка, если это предусмотрено в выбранной программе.

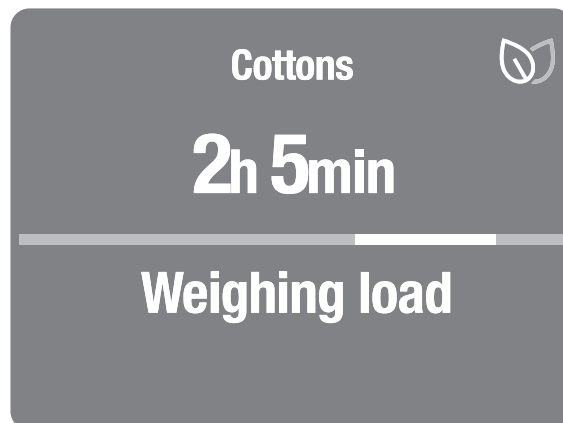

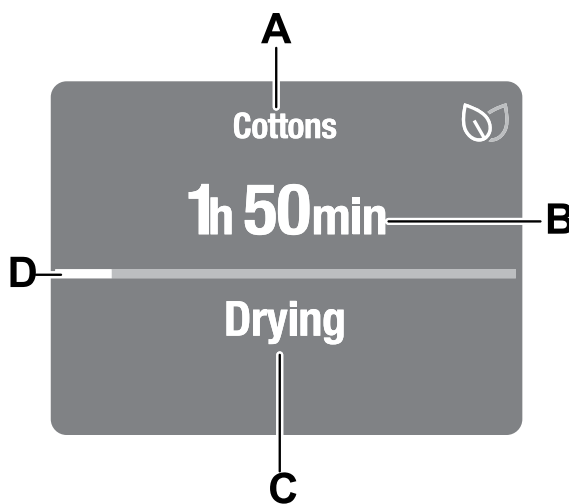

- ① В случае перегрузки барабана, превышения заявленной максимальной загрузки, включается индикатор Перегрузка . В течение этих 30 секунд можно открыть дверцу и убрать лишние вещи. После этого нажмите кнопку Пуск/Пауза, чтобы запустить программу заново. Если количество белья не будет уменьшено, программа все равно запустится. В этом случае невозможно гарантировать лучшие результаты.

После завершения оценки SensiCare количества загруженного белья прибор запускает выбранную программу, и на дисплее отображается следующая информация:



- A. Выбранная программа
- B. Оставшееся время фазы
- C. Фаза цикла (например, сушка, охлаждение)
- D. Индикатор выполнения

14.4 Изменение программы

1. Нажмите кнопку вкл/выкл , чтобы деактивировать прибор.
2. Нажмите кнопку вкл/выкл , чтобы активировать прибор.
3. Установите программу.

14.5 В конце программы

Когда программа завершена:

- Работает прерывистый звуковой сигнал.
- На дисплее отображается полностью заполненный индикатор выполнения и поочередно появляются сообщения:

Выньте белье



Антисминание

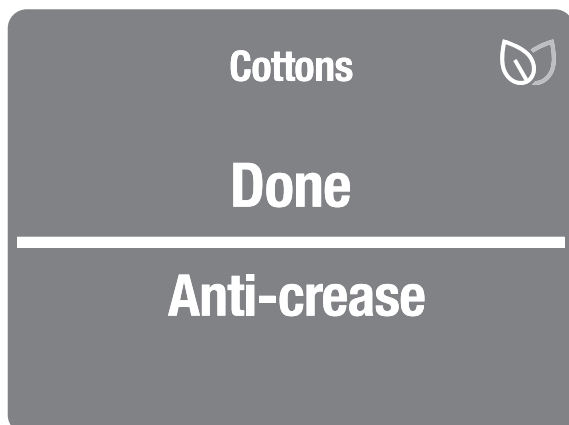

- Горит индикатор Пуск/Пауза .
- Прибор продолжает работать в фазе антисминания примерно 30 минут или дольше, если была установлена опция Усиленное антисминание (см. главу Опции - Усиленное антисминание). Фаза антисминание уменьшает образование складок. Вы можете вынуть белье до завершения этой фазы. Для лучших результатов рекомендуем вынимать белье, когда фаза почти завершена.

По окончании фазы антисминание:

- На дисплее отображается полностью заполненный индикатор выполнения и поочередно появляются сообщения:

Выньте белье



Очистите фильтр



Опустошите резервуар

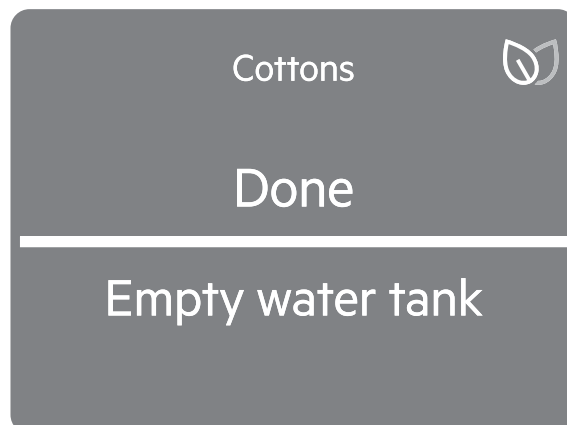

- Индикатор Пуск/Пауза  гаснет.

1. Нажмите кнопку вкл/выкл ①, чтобы деактивировать прибор.
2. Откройте дверцу прибора.
3. Выньте белье.

Возможные причины неудовлетворительных результатов сушки:

- Неправильные настройки уровня сушки по умолчанию. См. главу Опции: Уровень сушки - Настройка конечной влажности.
- Слишком низкая или высокая температура в помещении. Оптимальная температура в помещении 18-25°C.

① Всегда очищайте фильтр и опустошайте резервуар для воды по окончании программы.

① После каждого цикла слегка приоткрывайте дверцу, чтобы избежать появления влаги.

14.6 Режим низкого энергопотребления

Для снижения потребления энергии эта функция автоматически деактивирует прибор:

- Через 5 минут, если вы не запустили программу.
- Через 5 минут после окончания программы или фазы против сминания.

① Когда прибор переходит в режим низкого энергопотребления, дисплей и индикаторы гаснут. Вы можете реактивировать прибор, нажав кнопку вкл/выкл.

① Программа, выбираемая после реактивации из режима низкого энергопотребления, по умолчанию всегда Эко.

① Если Wi-Fi включен и дистанционное управление активировано, значок дистанционного запуска  остается видимым даже когда прибор переходит в режим низкого энергопотребления.

14.7 Уведомления и напоминания

Если в левом верхнем углу дисплея появляется значок , это означает, что есть доступные уведомления или напоминания.

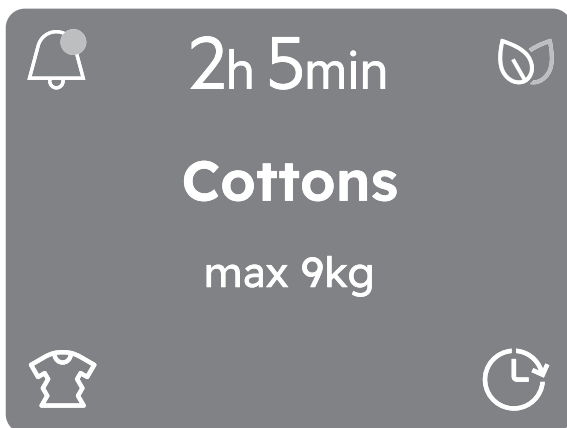



Нажимая кнопку меню , вы будете видеть уведомления, вместо перехода на стартовую страницу меню.

Если есть несколько уведомлений, вы можете использовать ручку или нажать правую сенсорную кнопку  «Далее», чтобы пролистать уведомления.

Если нажать левую сенсорную кнопку  «Пропустить», это закроет все уведомления.





15. СОВЕТЫ И РЕКОМЕНДАЦИИ

15.1 Подготовка белья

-  Загрузка барабана до максимальной вместимости, указанной для соответствующих программ, поможет экономить электроэнергию.
-  Очень часто после стирки вещи сбиваются в комок. Сушка сбившегося белья неэффективна. Чтобы обеспечить надлежащую циркуляцию воздуха и равномерную сушку, рекомендуется встряхивать и загружать вещи в сушилку по одной.

Для обеспечения надлежащего процесса сушки:

- Застегните молнии.
- Застегните кнопки на чехлах одеял.
- Не сушите незакрепленные ленты и пояса (например, фартуков). Завяжите их перед запуском программы.
- Выньте все предметы из карманов.
- Выверните изделия с внутренним хлопковым слоем наизнанку. Хлопковый слой должен быть снаружи.
- Всегда выбирайте программу, подходящую для типа белья.
- Не сушите вместе светлые и темные цвета.
- Для предотвращения усадки используйте соответствующую программу для хлопчатобумажных, трикотажных изделий и изделий ручной вязки.
- Не превышайте максимальную загрузку, указанную в описании программ или на дисплее.
- Сушите только белье, пригодное для машинной сушки. См. этикетки изделий.
- Не сушите вместе крупные и мелкие вещи. Мелкие вещи могут застревать внутри крупных и оставаться влажными.
- Встряхните крупные предметы одежды перед загрузкой в сушилку. Это поможет избежать оставшихся влажных участков после сушки.

Обозначение на этикетке	Описание
	Белье пригодно для машинной сушки.
	Белье пригодно для машинной сушки при высоких температурах.
	Белье пригодно для машинной сушки только при низких температурах.
	Белье непригодно для машинной сушки.

16. ЧИСТКА И УХОД

16.1 Периодический график очистки

Регулярная чистка помогает продлить срок службы вашего прибора.

Если прибор не используется в течение длительного времени, отключите его от сети.

Рекомендуемый график периодической чистки:

Чистка фильтра	Когда появляется сообщение или символ: Очистите фильтр от ворса ☉
Опорожнение контейнера для воды	Когда появляется сообщение или символ: Опорожните резервуар для воды ↗
Чистка конденсатора	Когда появляется сообщение или символ: Очистите конденсатор ⇨
Чистка барабана	Каждые два месяца
Чистка панели управления и корпуса	Каждые два месяца
Чистка вентиляционных отверстий	Каждые два месяца

В следующих пунктах объясняется, как чистить каждую деталь.

16.2 Удаление посторонних предметов

❗ Перед запуском цикла сушки убедитесь, что карманы пустые, а все свободные элементы завязаны. См. раздел «Подготовка белья».

Удалите все посторонние предметы, которые могут оказаться в барабане после цикла сушки (например, металлические закладки, пуговицы, монеты и т.д.).

16.3 Чистка фильтра

В конце каждого цикла появляется сообщение или символ: Очистите фильтр от ворса ☉, указывая на необходимость его чистки.

❗ Фильтр собирает ворсинки во время цикла сушки.

❗ Для обеспечения оптимальных результатов сушки регулярно чистите фильтр. Засоренный фильтр приводит к увеличению длительности сушки и, как следствие, повышению энергопотребления.

Чистите фильтр вручную. При необходимости используйте пылесос.

⚠ ВНИМАНИЕ!

При чистке фильтров ворсинки следует выбрасывать в мусорное ведро, а не смывать в канализацию, чтобы избежать распространения микропластика в сточных водах.

1. Откройте дверцу. Вытяните фильтр вверх.

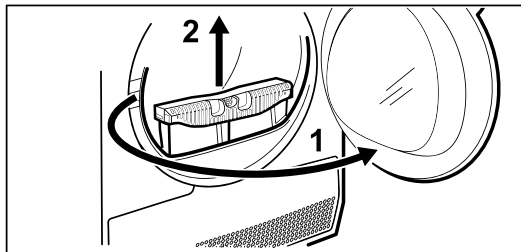

2. Нажмите на крючок, чтобы открыть фильтр.

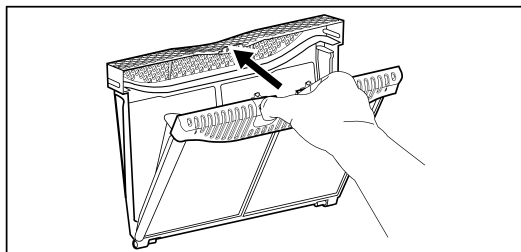

3. Удалите ворс с обеих частей фильтра руками.

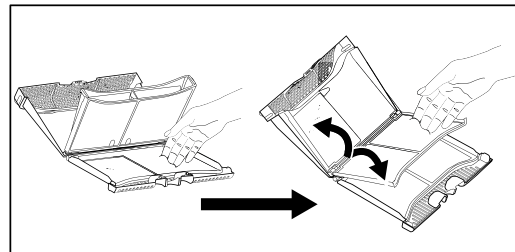

Выбросьте ворс в мусорное ведро.

4. При необходимости очистите фильтр пылесосом. Закройте фильтр.

5. При необходимости удалите ворс с паза и уплотнителя фильтра. Можно использовать пылесос. Установите фильтр обратно в паз.

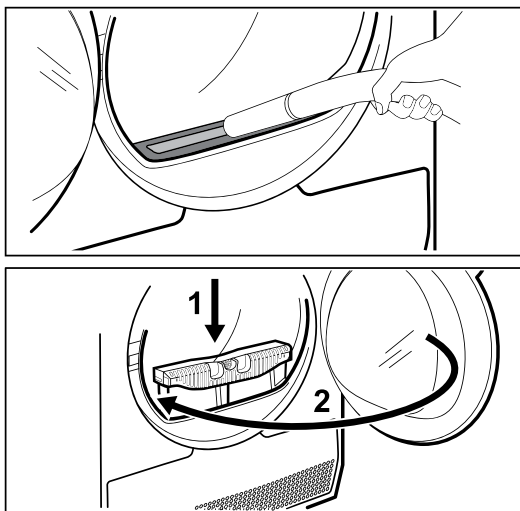

16.4 Слив воды из контейнера

После каждого цикла сушки опорожняйте контейнер для конденсата.

Если емкость для конденсата заполнена, программа автоматически останавливается. На дисплее появляется сообщение или символ: Опорожните резервуар для воды , необходимо слить воду из емкости.

Чтобы слить воду из емкости:

1. Выдвиньте емкость, удерживая ее в горизонтальном положении.

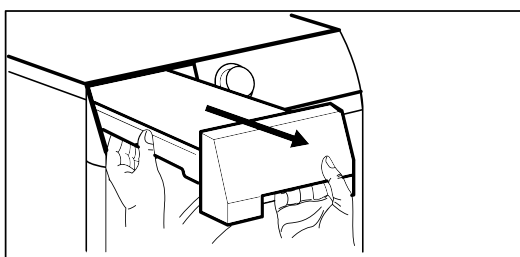

2. Вытащите и слейте воду в раковину или другую емкость.

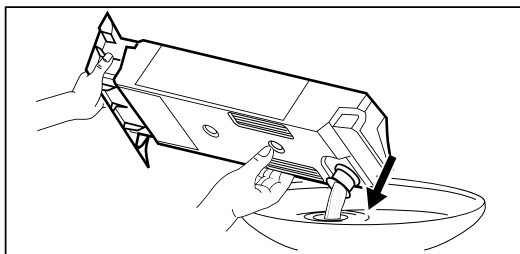

3. Вставьте пластиковую трубку обратно и установите емкость на место.

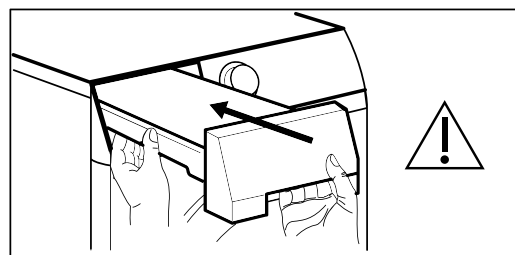

4. Для продолжения программы нажмите кнопку Пуск/Пауза .

16.5 Чистка конденсатора

Если на дисплее появляется сообщение или символ: Очистите конденсатор , проверьте конденсатор и его отсек. При необходимости почистите. Выполняйте проверку не реже одного раза в 6 месяцев.

ВНИМАНИЕ!

Не касайтесь металлической поверхности голыми руками. Опасность травмы. Используйте защитные перчатки. Аккуратно очищайте, чтобы не повредить металлическую поверхность.

ВНИМАНИЕ!

Не используйте пылесос с жесткой насадкой для удаления ворсинок с конденсатора, это может повредить ребра конденсатора, что приведет к снижению производительности прибора и увеличению времени сушки.

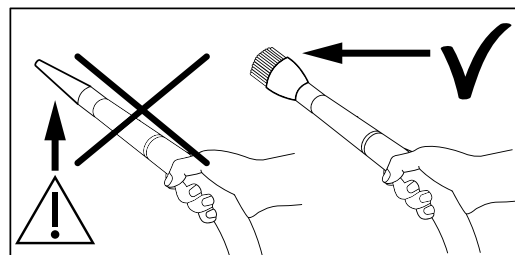

Чтобы проверить:

1. Откройте дверцу. Вытяните фильтр вверх.

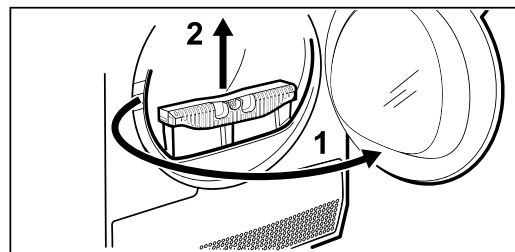

2. Откройте крышку конденсатора.

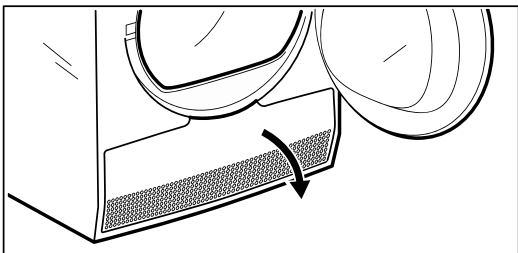

3. Поверните рычаги, чтобы разблокировать крышку конденсатора и опустите крышку.

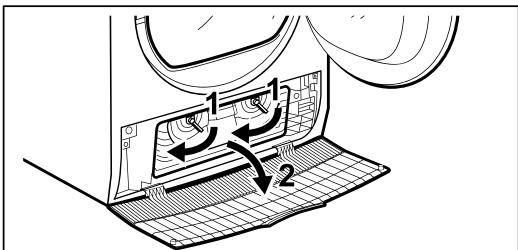

4. При необходимости удалите ворс с конденсатора и из его отсека. Можно использовать пылесос с щеткой.

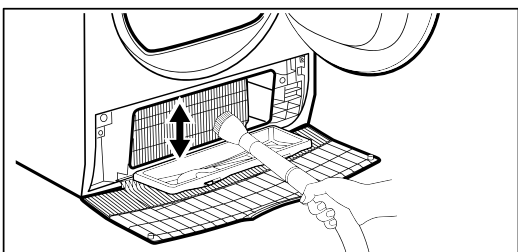

5. Закройте крышку конденсатора.

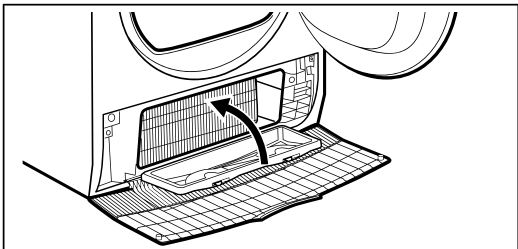

6. Поверните рычаги до щелчка.

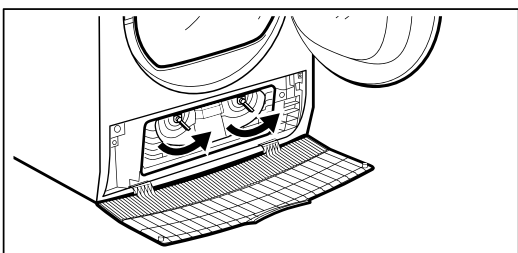

7. Установите фильтр на место.

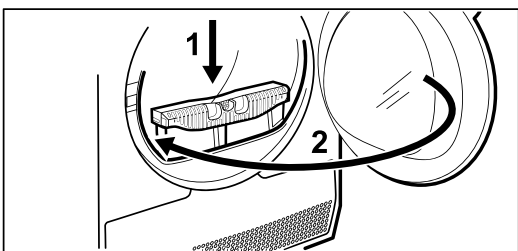

16.6 Чистка барабана

⚠ ПРЕДУПРЕЖДЕНИЕ! Перед чисткой отключите прибор от электросети.

Для очистки внутренней поверхности барабана и лопаток используйте нейтральное моющее средство. Вытрите очищенные поверхности мягкой тканью.

⚠ ВНИМАНИЕ! Не используйте абразивные материалы и металлическую мочалку для чистки барабана.

16.7 Чистка панели управления и корпуса

Для очистки панели управления и корпуса используйте нейтральное моющее средство. Протирайте влажной тканью. Высушите очищенные поверхности мягкой тканью.

⚠ ВНИМАНИЕ! Не используйте средства для чистки мебели и моющие средства, которые могут вызвать коррозию.

16.8 Чистка вентиляционных отверстий

Используйте пылесос, чтобы удалить ворс из вентиляционных отверстий.

17. ПОИСК И УСТРАНЕНИЕ НЕИСПРАВНОСТЕЙ

⚠ ПРЕДУПРЕЖДЕНИЕ! См. главы по технике безопасности.

17.1 Ошибки ⚠

Прибор не запускается или останавливается во время работы.

Сначала попробуйте найти решение проблемы (см. таблицу). Если ошибка не устраняется, обратитесь в авторизованный сервисный центр.

⚠ ПРЕДУПРЕЖДЕНИЕ! Перед проведением любой проверки отключите прибор от электросети.

При возникновении серьезных неполадок включаются звуковые сигналы, на дисплее отображается ошибка, а кнопка Пуск/Пауза  может непрерывно мигать:

Ошибка	Возможная причина	Способ устранения
Ошибка. Попробуйте перезагрузить машину	Перегрузка двигателя. Слишком много белья или оно застряло в барабане.	Программа не была завершена. Извлеките белье из барабана, установите программу и перезапустите цикл.
E91	Внутренняя неисправность. Отсутствует связь между электронными элементами прибора.	Программа была неправильно завершена или прибор выключился слишком рано. Выключите и снова включите прибор. Если код ошибки появляется снова, обратитесь в авторизованный сервисный центр.
Напряжение в сети нестабильно	Нестабильное электропитание.	Подождите, пока электропитание стабилизируется, затем нажмите Пуск. Если прибор приостановил цикл без каких-либо указаний, нажмите Пуск. Если предупреждение появится снова, проверьте целостность кабеля питания / розетки или основного источника питания.

Если на дисплее отображаются другие ошибки, отключите и снова включите прибор. Если проблема не устраняется, обратитесь в авторизованный сервисный центр.

При других проблемах с сушильной машиной см. возможные решения в таблице ниже.

17.2 Поиск и устранение неисправностей

Проблема	Возможное решение
Вы не можете активировать прибор.	Убедитесь, что сетевая вилка подключена к сетевой розетке.
	Проверьте предохранитель в щитке (бытовая проводка).
Программа не запускается.	Нажмите кнопку Пуск/Пауза.
	Убедитесь, что дверца прибора закрыта.
Дверца прибора не закрывается.	Убедитесь, что фильтр установлен правильно.
	Убедитесь, что белье не зажато между дверцей прибора и резиновым уплотнителем.

Проблема	Возможное решение
Прибор останавливается во время работы.	<p>Убедитесь, что резервуар для воды пуст. Нажмите Пуск/Пауза, чтобы продолжить программу.</p> <hr/> <p>Загрузка слишком мала, увеличьте загрузку или используйте программу Сушка по времени.</p>
Слишком долгое время цикла или неудовлетворительный результат сушки. ¹⁾	<p>Убедитесь, что вес белья подходит для длительности программы.</p> <hr/> <p>Убедитесь, что фильтр чистый.</p> <hr/> <p>Белье слишком мокрое. Отожмите белье в стиральной машине еще раз.</p> <hr/> <p>Убедитесь, что температура в помещении выше +5°C и ниже +35°C. Оптимальная температура помещения 18°C - 25°C.</p> <hr/> <p>Установите программу Сушка по времени или Усиленную сушку.²⁾</p>
Приложение не может подключиться к сушильной машине.	<p>Проверьте, подключено ли ваше мобильное устройство к беспроводной сети.</p> <hr/> <p>Проверьте домашнюю сеть и роутер.</p> <hr/> <p>Перезагрузите роутер.</p> <hr/> <p>Обратитесь к поставщику услуг беспроводной связи, если есть проблемы с беспроводной сетью.</p> <hr/> <p>Сушильная машина, мобильное устройство или оба устройства нуждаются в повторной настройке.</p>
Приложение часто не может подключиться к сушильной машине.	<p>Попробуйте расположить домашний роутер как можно ближе к сушильной машине или приобрести усилитель беспроводного сигнала.</p> <hr/> <p>Выключите микроволновую печь. Избегайте использования микроволновой печи и дистанционного управления сушильной машины одновременно. Микроволны создают помехи для сигнала Wi-Fi.</p>

1) После максимум 5 часов программа завершается автоматически.

2) Некоторые области могут остаться влажными при сушке крупных предметов (например, постельного белья).

18. ЗНАЧЕНИЯ ПОТРЕБЛЕНИЯ

18.1 Введение

- ① В данном руководстве пользователя приводятся две разные ссылки на нормативы ЕС, касающиеся энергетической маркировки и экодизайна.
- Регламенты (ЕС) No 932/2012 и (ЕС) No 392/2012, действующие до 30 июня 2025 г., относятся к классам энергоэффективности от A+++ до D.
 - Регламент (ЕС) 2023/2534, вступающий в силу с 1 июля 2025 г., относится к классам энергоэффективности на маркировке от A до G.
- ① QR-код на энергетической маркировке, прилагаемой к прибору, обеспечивает ссылку на веб-страницу с информацией о характеристиках прибора в базе данных EPREL ЕС. Сохраните энергетическую маркировку вместе с инструкцией по эксплуатации и другими документами, прилагаемыми к данному прибору. Ту же информацию можно найти в EPREL, используя ссылку <https://eprel.ec.europa.eu> и название модели и серийный номер, указанные на табличке с техническими данными прибора. О местонахождении таблички см. в главе «Описание изделия».

18.2 Условные обозначения

kg	Загрузка белья.	об/мин	Вращение.
kWh	Потребление энергии.		
чч:мм	Продолжительность программы.		
%	Начальная влажность после отжима и целевая конечная влажность после сушки. Чем выше скорость отжима, тем выше шум, но ниже начальная влажность и потребление энергии при сушке белья.		

18.3 В соответствии с Регламентами Комиссии (ЕС) 2023/2533, (ЕС) 2023/2534 и (ЕС) 392/2012.

- ① Приведенные значения получены в лабораторных условиях в соответствии с релевантными стандартами. Различные параметры могут изменить данные, например: количество белья, тип белья и окружающие условия. Начальная влажность белья, тип воды, напряжение питания и изменение настроек программы по умолчанию также могут повлиять на потребление энергии, длительность программы сушки и конечную влажность.

Программа	Загрузка (кг)	Вращение (об/мин)	Начальная влажность (%)	Время сушки (ч:мин)	Потребление энергии (кВт*ч)	Конечная влажность (%)
Есо 1) 2)	8,0	1000	60	3:19	1,11	0,0
Есо 1) 2)	4,0	1000	60	2:05	0,61	0,0

1) Это референсная программа, используемая для оценки соответствия нормативам ЕС по экодизайну и энергетической маркировке, Регламенты (ЕС) 2023/2533 и (ЕС) 2023/2534. Данная программа способна высушить хлопчатобумажное белье из начальной влажности загрузки 60% до конечной влажности загрузки 0%.

2) Программа Есо эквивалентна программе «Хлопок Есо», которая является «Стандартной программой для хлопка» в соответствии с Регламентом ЕС No 392/2012. Она подходит для сушки обычного влажного хлопчатобумажного белья.

Потребляемая мощность в различных режимах

Потребляемая мощность в выключенном режиме (Вт)	Потребляемая мощность в режиме ожидания (Вт)	Отсрочка окончания (Вт)	Потребляемая мощность в сетевом режиме ожидания (Вт)
0.13	0.13	4.00	2.0 ¹⁾

Время перехода в режим выключено/ожидание - не более 15 минут.



1) Энергопотребление подключенной функции составляет примерно 17,5 кВт*ч в год. Чтобы отключить эту функцию, обратитесь к разделу «Wi-Fi - Настройка подключения».

18.4 Обычные программы

ⁱПриведенные значения являются ориентировочными.

Программа	Загрузка (кг)	Вращение (об/мин)	Начальная влажность (%)	Время сушки (ч:мин)	Потребление энергии (кВт*ч)	Конечная влажность (%)
Хлопок Интенсивная сушка	8,0	1000	60	3:56	1,85	-3,0
Хлопок Интенсивная сушка	4,0	1000	60	3:06	1,40	-3,0
Хлопок Сушка для глажки	8,0	1000	60	1:56	0,93	12,0
Хлопок Сушка для глажки	4,0	1000	60	1:18	0,61	12,0
Синтетика Интенсивная сушка	4,0	1200	40	1:17	0,56	0,0
Синтетика Сушка для шкафа	4,0	1200	40	1:00	0,46	1,0
Синтетика Сушка для глажки	4,0	1200	40	0:45	0,35	12,0
Шерсть	1,0	1200	35	1:05	0,71	5,0

19. ЗАБОТА ОБ ОКРУЖАЮЩЕЙ СРЕДЕ

Перерабатывайте материалы, имеющие обозначение . Утилизируйте упаковку, положив ее в соответствующие контейнеры. Содействуйте защите окружающей среды и здоровья людей путем вторичной переработки отходов электротехнического и электронного оборудования. Не выбрасывайте устройства, имеющие обозначение , вместе с бытовыми отходами. Доставьте изделие в местный пункт вторичной переработки или обратитесь в муниципалитет.

