

Схема 13

Рекомендации по эксплуатации и уходу.

Мебель нужно разместить в помещении так, чтобы на изделия не попадали прямые солнечные лучи, отопительные приборы находились не ближе 30 см. При ослаблении соединений деталей необходимо их подтянуть. Освежать и протирать облицованные поверхности и зеркало необходимо только специально предназначенными для этого средствами. Категорически запрещено пользоваться агрессивными жидкостями (спиртом, растворителями т.п.)

Порядок предъявления претензий.

Претензии по качеству и комплектности мебели должны направляться покупателем непосредственно в магазин, где приобретена мебель, с обязательным приложением копии товарного чека. Претензии от покупателя принимаются торговыми организациями в течение гарантийного срока – 24 месяцев со дня приобретения. Претензии не принимаются по дефектам, возникшим по причине не соблюдения покупателем правил по сборке, эксплуатации и уходу за мебелью.

Внимание: сборку должен производить квалифицированный специалист специальным инструментом. Так как изделия постоянно совершенствуются, конструкция может незначительно отличаться от заявленной.

Уважаемый потребитель!

В случае возникновения вопросов по качеству и комплектности приобретённой Вами продукции, в целях быстрого урегулирования проблемы и помощи нам в совершенствовании производственных процессов, просим Вас при обращении в магазин предоставить фотографии:

- основной этикетки 100x70мм (находится на поверхности гофроупаковки)
- складской этикетки 50x40мм (находится на поверхности гофроупаковки)
- печати упаковщика (находится рядом со складской этикеткой на гофроупаковке)
- печати фурнитуры (находится на пакете или коробке фурнитуры)
- этикетки обработки (этикетка похожая на ценник, нанесена непосредственно на деталь)

Благодарим Вас за содействие!

ИНСТРУКЦИЯ ПО СБОРКЕ



Шкафы с раздвижными дверями:

АН-011-12(БФ), АН-011-13(БФ), АН-011-14(БФ),
АН-011-15(БФ), АН-011-16(БФ)

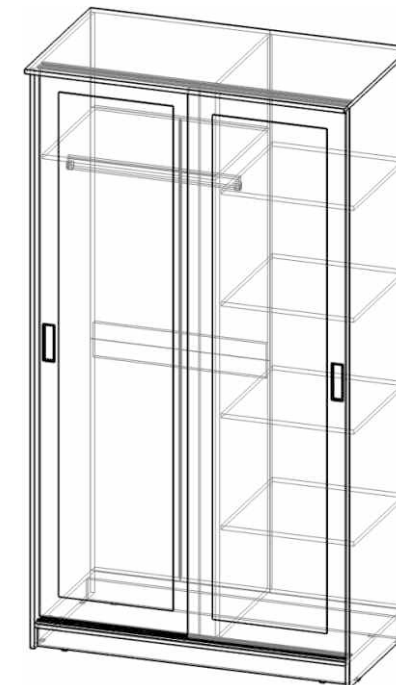
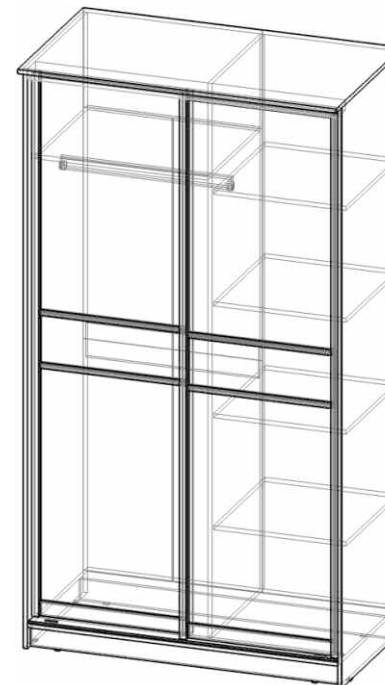
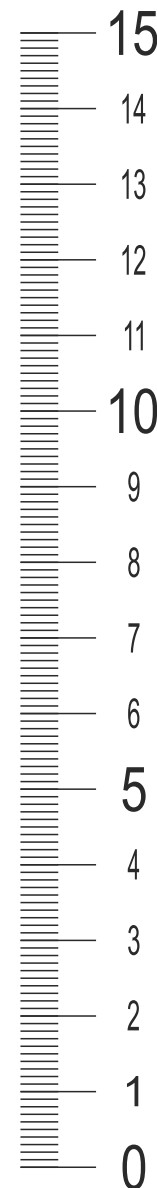

Уважаемые покупатели!

При транспортировке и хранении упаковки с мебелью должны быть надежно защищены от влаги, грязи, сильных толчков, ударов тяжелыми предметами, а также недопустимы падения упаковок с любой высоты.

При покупке мебели проверьте целостность упаковок, их количество и наименования согласно паспорту на изделие.

Собирайте мебель на ровной и чистой поверхности, руководствуясь инструкцией по сборке.

Фирма оставляет за собой право вносить изменения, не влияющие на качество сборки.

Гарантийный срок эксплуатации - 24 месяца. Срок службы-3 года



Схема 1



Схема 2

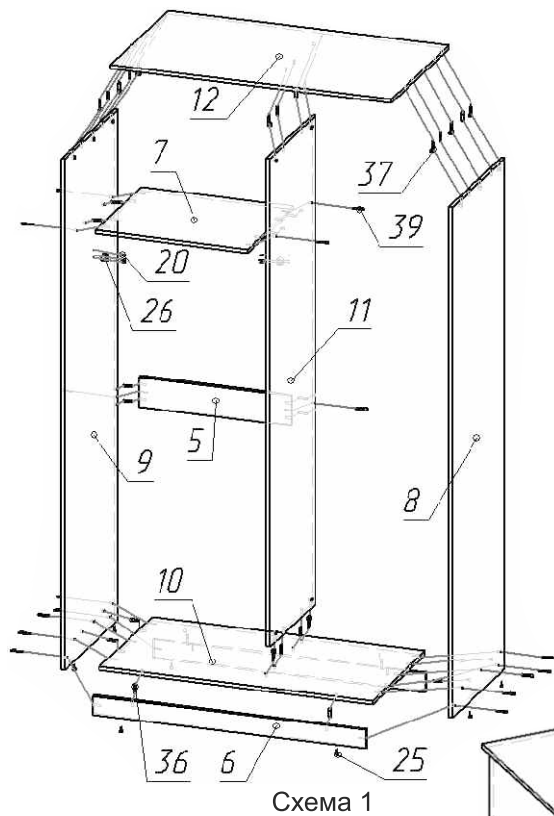

Схема 3

ДЛЯ СИСТЕМЫ СЕНАТОР

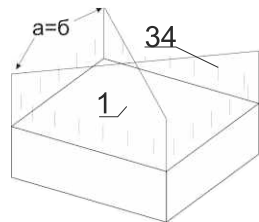
10.С помощью шурупов 3,5x16 (20) прикрепите верхнюю направляющую (40) к крышке (12), лица её с вертикальными стенками (8, 9) как показано на схеме 8.

11.Нижнюю направляющую положите на основание, НЕ ПРИКРУЧИВАЯ (схема 9). Прим.: стопоры (42) установлены в нижней направляющей.

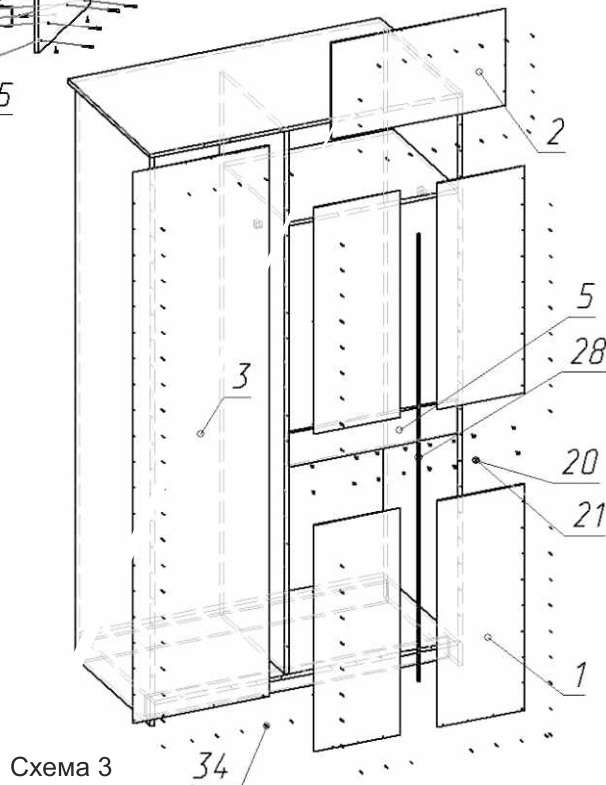
12.Установите двери (13,14) как показано на схеме 10: установите дверь в одну из рельс верхней направляющей (40), затем низ двери заведите в соответствующие рельсы нижней направляющей (41).

13.Отрегулируйте расположение нижней направляющей так, чтобы двери стояли строго вертикально, и прикрутите нижнюю направляющую к основанию при помощи шурупов 3,5x16 (схема 11).

14.При необходимости отрегулируйте наклон дверей (схема 12).

15.Отрегулируйте положение стопоров металлических в нижней направляющей, чтобы двери плотно прижимались к вертикальным стенкам.

16.Приклейте щеточный уплотнитель (43) на вертикальный профиль дверей как показано на схеме 13.



Схема 8



Схема 9

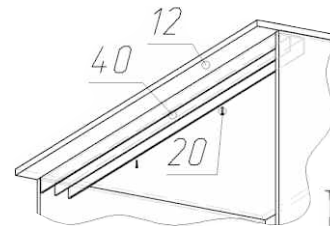

Схема 10

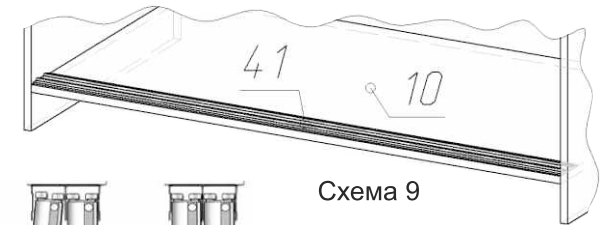

Схема 11

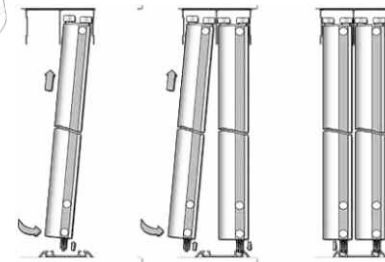

Схема 12

ДЛЯ СИСТЕМЫ ЛАГУНА

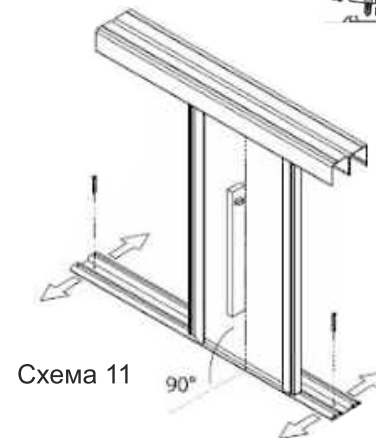
6. С помощью шурупов 2,5х16 (33) прикрепите направляющие (31) к крышке (12) и основанию (10) (схема 4.1).
7. Прикрутите стопоры (27) к крышке (12) шурупами 3,5х16 (20) напротив крайних креплений направляющих (31) (схема 4.2).
8. Прикрепите к дверям (13, 14) верхние ролики (29) и нижние ролики (30) при помощи шурупов 3,5х16 (20). Врезные ручки (24) вставьте в пазы дверей и закрепите болтами, идущими в комплекте к ручкам (схема 5).
9. Установите двери как указано на схеме 6 и зажмите болты на верхних роликах.
10. Приклейте силиконовые отбойники (32) к дверям (13, 14) (схема 7).

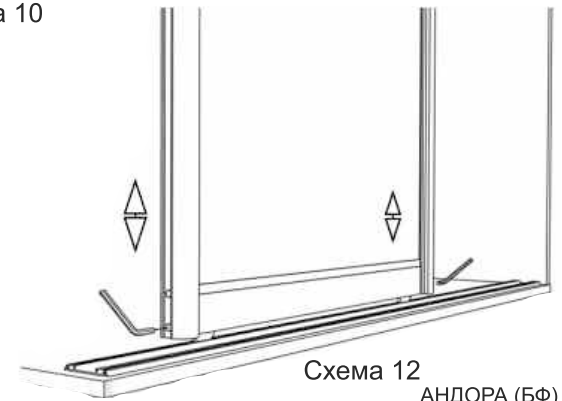

Схема 4.1



Схема 4.2

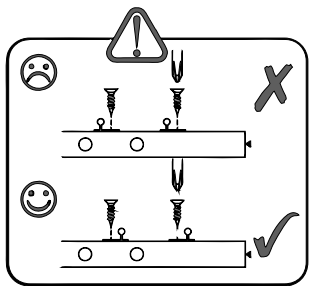

Схема 5

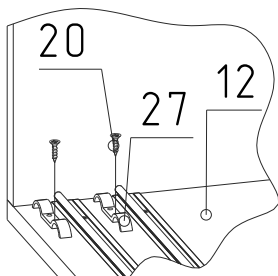

Схема 6

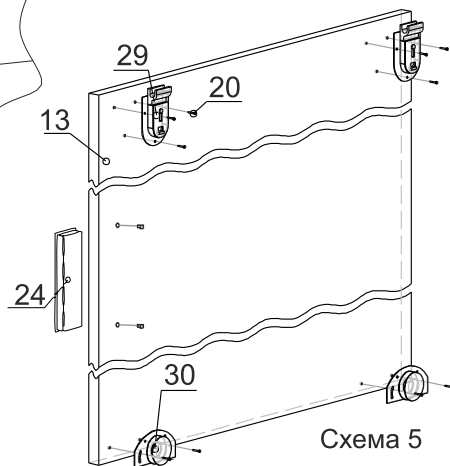

Схема 7

Поз.	Вид	Наименование	Кол-во	
			лагуна	сенатор
16		Штанга овальная	1	
20		Шуруп 3,5х16	46	
21		Прокладка	16	
23		Ключ-шестигранник	1	
24		Ручка врезная	2	--
25		Подпятник черный	8	
26		Штангодержатель овальный	2	
27		Стопор	2	--
28		Планка соединит. для 3/ст	1	
29		Ролик верхний	4	--
30		Ролик нижний	4	--
31		Направляющая	4	--
32		Отбойник силиконовый	8	--
33		Шуруп 2,5х16	24	
34		Гвоздь 1,4х25	106	
36		Шкант 8х35	24	
37		Стяжка эксцентриковая	10	
38		Полкодержатель	16	
39		Конфирмат 7х50	16	
40		Направляющая верхняя	--	1
41		Направляющая нижняя	--	1
42		Стопор	--	2
43		Щеточный уплотнитель	--	4

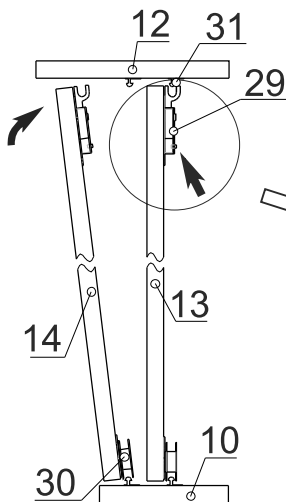
Сборка шкафа с раздвижными дверями
АН-011-(12,13,14,15,16)

1. На цокольные планки (6), стенки вертикальные правую (8) и левую (9) прикрепите подпятники (25).
2. С помощью конфирматов (39), шкантов (36) и стяжек эксцентриковых (37) соедините между собой стенку вертикальную правую (8), стенку вертикальную левую (9), стенку вертикальную внутреннюю (11), стенку горизонтальную (7), стяжку фронтальную (5), основание (10), цокольные планки (6) и крышку (12) (схема 1).
3. На стенку вертикальную внутреннюю (11) и стенку вертикальную левую (9) прикрепите с помощью шурупов (20) штангодержатели (26) и установите штангу овальную (16).
4. Измерьте диагонали шкафа (схема 2), после чего прикрепите задние стенки (1, 2, 3) с помощью гвоздей (34) и планки соединительной (28). Прим.: используйте шурупы (20) с прокладкой (21) при креплении задних стенок к стяжке фронтальной (5) (схема 3).
5. Установите полкодержатели (38), на которые поставьте полки (4). АНДРА (БФ) 3

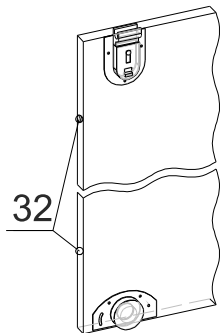
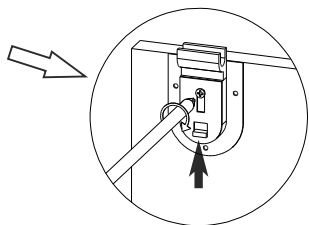
Поз.	Наименование	Кол-во
1	Стенка задняя	4
2	Стенка задняя	1
3	Стенка задняя	1
4	Полка	4
5	Стяжка фронтальная	1
6	Цокольная планка	2
7	Стенка горизонтальная	1
8	Стенка вертикальная правая	1
9	Стенка вертикальная левая	1
10	Основание	1
11	Стенка вертикальная внутр.	1
12	Крышка	1
13	Дверь раздвижная правая	1
14	Дверь раздвижная левая	1

Количество фурнитуры может отличаться от заявленного в зависимости от модели шкафа.