

*Рис.1 Тимка 8*

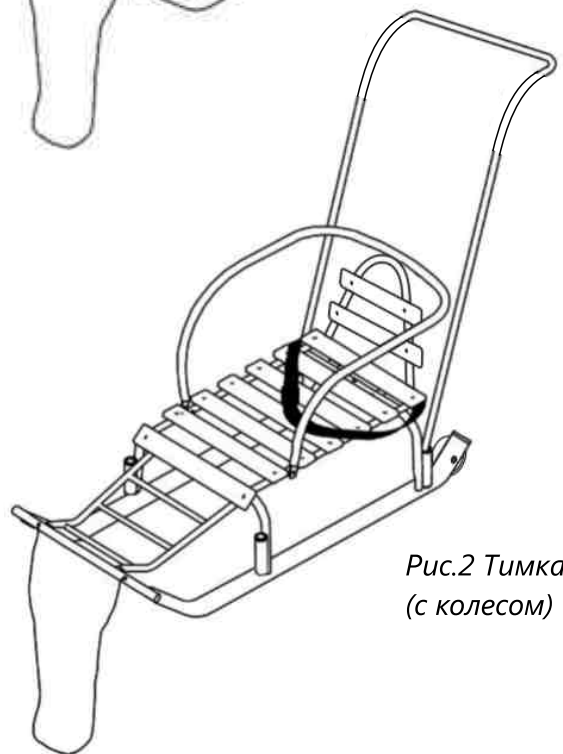

*Рис.2 Тимка 8 Комфорт  
(с колесом)*



# ПАСПОРТ

и руководство по эксплуатации

## **Санки детские**

*«Тимка 8», арт. Т8, Т8К*

Не подлежит обязательной сертификации

ООО «НИКА». Произведено: Россия, г. Ижевск, ул. Лесозаводская, 23  
тел. (3412) 55-00-00, e-mail: [info@nikaltd.ru](mailto:info@nikaltd.ru), [www.nika-foryou.ru](http://www.nika-foryou.ru)

Вы можете оставить отзывы, пожелания и замечания:  
тел. (3412) 90-99-99, e-mail: [otziv@nikaltd.ru](mailto:otziv@nikaltd.ru)

Перед эксплуатацией санок следует ознакомиться с настоящим паспортом и руководством по эксплуатации, обратив внимание на разделы «Указания по эксплуатации» и «Требования безопасности».

### 1. Назначение

Санки детские предназначены для перевозки детей по плотному снегу или льду, при температуре воздуха до -25°C. Имеют крепкую сварную конструкцию из стальных труб и сиденье из деревянных реек. Каркас покрыт порошковой эмалью, которая устойчива к низким t°C. Санки предназначены для перевозки детей от 1 года до 5 лет в сидячем положении. Модель «Тимка8К» позволяет осуществлять перемещение по твердому покрытию (асфальт, бетон). Описание конструкции санок приведено в табл. 2

### 2. Техническая характеристика

(табл.1)

| Параметры              | Модель         |         |
|------------------------|----------------|---------|
|                        | арт.Т8         | арт.Т8К |
| Длина без ручки, мм    | 840            |         |
| Длина сидения, мм      | 460            |         |
| Ширина по сидению, мм  | 290            |         |
| Ширина по полозьям, мм | 365            |         |
| Ширина по спинке, мм   | 390            |         |
| Высота по сидению, мм  | 180            |         |
| Высота по спинке, мм   | 385            |         |
| Высота с ручкой, мм    | не более 930   |         |
| Масса без ручки, кг    | 3,75           |         |
| Грузоподъемность, кг   | не более 25 кг |         |
| Ручка                  | +              | +       |
| Спинка сидения         | +              | +       |
| Ремень безопасности    | +              | +       |
| Полозья плоские, мм    | 30x15          |         |
| Колесо                 | -              | +       |

### 3. Комплектность

|   |       |
|---|-------|
| санки .....                                 | 1 шт. |
| спинка .....                                | 1 шт. |
| ручка .....                                 | 1 шт. |
| комплект крепежа .....                      | 1 шт. |
| шнур 2,3 м .....                            | 1 шт. |
| паспорт и руководство по эксплуатации ..... | 1 шт. |
| упаковка (полиэтиленовый пакет) .....       | 1 шт. |

(табл.2)

| Модель       | Краткое описание  |
|--------------|---|
| Тимка 8 (Т8) | Плоские полозья, удлиненная база, поперечная рейка, пластиковые вкладыши, под толкатель, ручка 2 положения ступенчатая подножка |

| Модель   | Краткое описание   |
|----------|--|
| Тимка 8К | Плоские полозья, удлиненная база, поперечная рейка, пластиковые вкладыши, под толкатель, ручка 2 положения ступенчатая подножка колесо Ø 60 мм |

### 4. Указания по эксплуатации

Перед эксплуатацией необходимо:

- 4.1 При необходимости закрепить шнур к передней перемычке санок.
- 4.2 Установить и закрепить при помощи винтов и гаек спинку сиденья.
- 4.3 Съёмная ручка устанавливается в пластиковые вкладыши расположенные на стойке рамы.
- 4.4 Конструкция санок позволяет устанавливать ручку перед сиденьем и за ним.

4.3 Для перемещения по твердому покрытию санки (арт. Т8К) необходимо наклонить до положения опоры на колеса.

4.4 После использования санок, очищайте все узлы от грязи, снега и солевых отложений. После окончания зимнего сезона протрите санки и храните в сухом помещении при температуре +5...+25° С, при влажности 60-70% не допуская прямого попадания солнечного света.

### 5. Требования безопасности

5.1 Запрещается:

- нагружать санки весом более 25 кг;
  - перевозить детей на санках по проезжей части дороги.
- 5.2 Не оставляйте детей без присмотра.

### 6. Сведения о приемке

Санки арт. Т8, Т8К (нужное подчеркнуть) проверены на соответствие требованиям действующей технической документации образца эталона, утвержденного в установленном порядке и признаны годными для эксплуатации.

Дата изготовления «\_\_\_\_\_» \_\_\_\_\_ 20\_\_\_\_\_

подпись и оттиск личного клейма лица, ответственного за приемку и упаковку изделия

### 7. Гарантии изготовителя

Предприятие-изготовитель гарантирует качество санок при условии соблюдения потребителем правил и рекомендаций данного руководства.

Гарантийный срок 18 месяцев исчисляется со дня продажи, при наличии в паспорте отметки о дате продажи, заверенной штампом торгующей организации. Срок службы 5 лет.

Производитель оставляет за собой право вносить в конструкцию и внешний вид изменения, не ухудшающие качества изделия.

### 8. Сведения о продаже

Дата продажи «\_\_\_\_\_» \_\_\_\_\_ 20\_\_\_\_\_ г.

подпись ответственного лица, штамп торгующей организации

Внимание паспорт следует хранить в течение срока службы санок!

Примечание: в торговую сеть санки поставляются комплектно. Сборку санок со спинкой и ручкой необходимо провести самостоятельно.

