



Производитель профессионального оборудования
для эффективных домашних тренировок

Функциональная рама

FS-1

Подробное описание

ultra-wod.com





1 Некогда.

Абсолютно не хватает времени на походы в фитнес-зал.

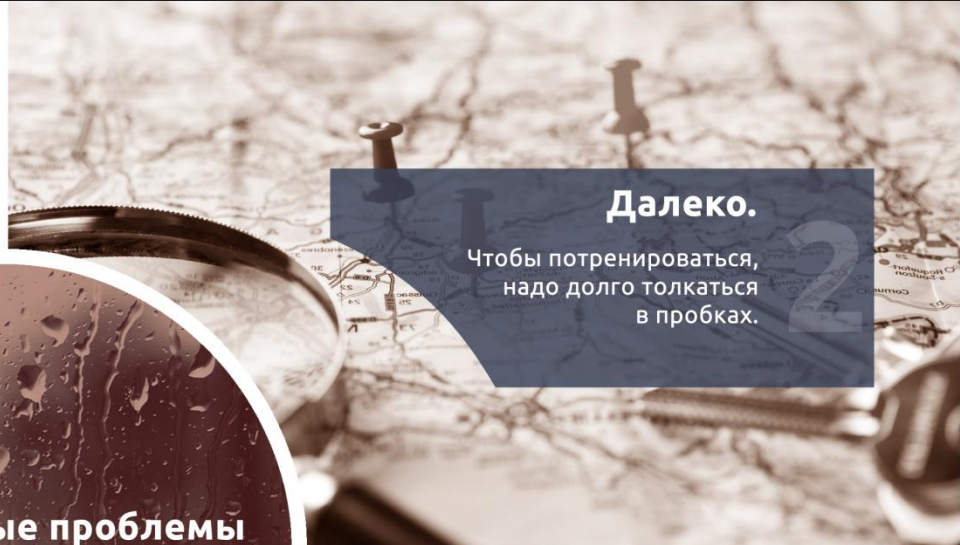

2 Далеко.

Чтобы потренироваться, надо долго толкаться в пробках.



Самые частые проблемы посетителя фитнес клуба



3 Стыдно.

Стесняюсь заниматься «налюдях».



4 Шумно.

Не могу находиться в местах, где много людей.

A home gym setup in a living room. On the left, there is a barbell on a rack and a box labeled 'ULTRA'. On the right, there is a white sofa and two framed pictures of muscular men. A large green circle with a white border is centered over the image, containing the text 'ВЫХОД ЕСТЬ!' and 'Полноценные домашние тренировки'.

ВЫХОД ЕСТЬ!

Полноценные домашние тренировки

Что значит **полноценная** тренировка?

Проработка всех основных групп мышц за одно занятие по принципу Full Body. Делаются такие базовые упражнения со штангой как присед, жим лежа и над головой, становая тяга, отжимания и подтягивания.

Именно базовые упражнения стимулируют активное выделение ряда гормонов, запускающих процесс жиросжигания, развития мускулатуры, а также мощного оздоровления и омоложения организма.

Результат - шикарная фигура и отличная физическая форма.

Для подобных Full Body тренировок и нужна рама FS-1 в комплекте с дополнительным оборудованием.





Функциональная станция FS-1 не имеет прямых аналогов в мире

- ✓ Тренажер позволяет выполнять ВСЕ базовые упражнения со штангой и собственным весом.
- ✓ Станция спроектирована при совместном участии профессиональных атлетов и инженеров.
- ✓ Более года тестировалась в различных фитнес-центрах России.
- ✓ Функционал рамы позволяет выполнять десятки максимально эффективных упражнений на все группы мышц.
- ✓ Не занимает много места. Экономит пространство. Органично вписывается в любой интерьер.
- ✓ Прочность, надежность, эргономичность и функциональные возможности на уровне дорогих профессиональных рам при значительно более низкой стоимости.



На фото представлена рама с дополнительным оборудованием

Самая богатая базовая комплектация в мире:

ULTRA FS-1

- ✓ пронумерованные стойки для крепления дополнительного оборудования;
- ✓ мощные опорные балки с отверстиями для крепления к полу;
- ✓ антискользящие резиновые опоры;
- ✓ стяжка с 4 узлами жесткости;
- ✓ усиленная перекладина-турник;
- ✓ регулируемые J-чашки для грифа;
- ✓ хранение для грифа;
- ✓ 4 кронштейна для хранения дисков.



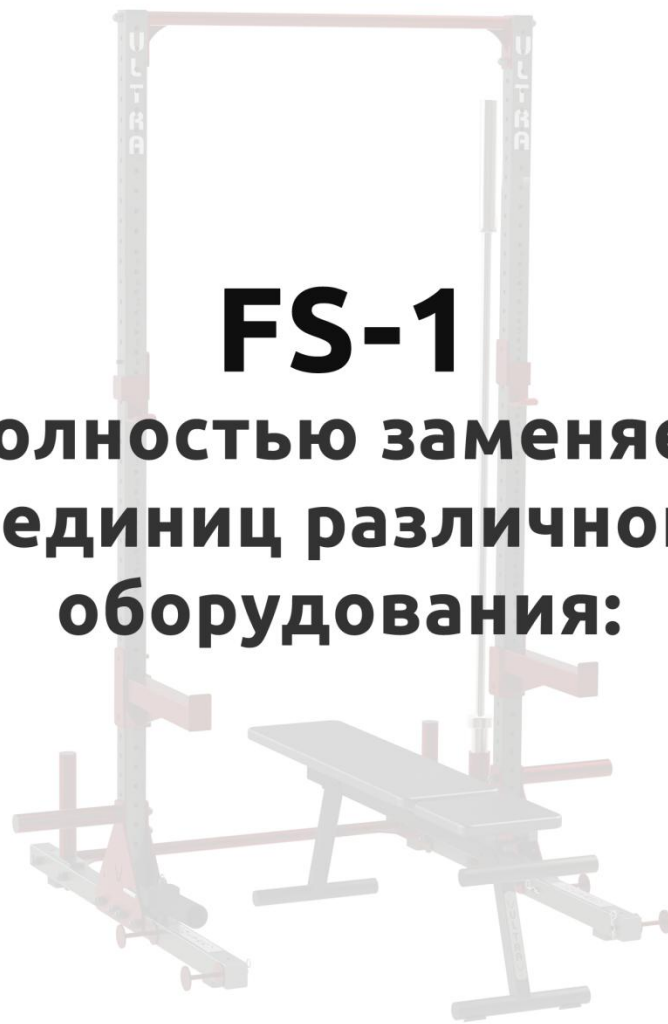

FS-1

полностью заменяет
7 единиц различного
оборудования:







Пронумерованные стойки
с отверстиями для
навесного оборудования



Регулируемые G-чашки
для грифа



Стяжка жёсткости
по четырём точкам



Мощные опорные балки
и антискользящие
резиновые опоры



Усиленная
перекладина-турник



Хранение для грифа в
базовой комплектации



Стальные несущие
косынки сталь 6мм



4 кронштейна для
хранения дисков

ДОПОЛНИТЕЛЬНОЕ НАВЕСНОЕ ОБОРУДОВАНИЕ





Полноценный кроссфит зал дома, в офисе, в гараже!

Ничего лишнего - только эффективность.





Почему покупают FS-1?

Уникальность и ценность продукта

Продуманность

FS-1 - результат совместной кропотливой работы профессиональных атлетов и инженеров

- ✓ высота рамы 2300 мм - впишется в любую квартиру с запасом.
- ✓ высота установки основной перекладины от 1000 до 2250 мм – подтягиваться сможет человек любого роста, как взрослый, так и ребенок.
- ✓ ширина рамы 110 см рассчитана для посадки классического «олимпийского» грифа.
- ✓ отверстия в стойках пронумерованы для удобства и простоты регулировки, диапазон высот установки крюков (J-чашек) для штанги - 1500 мм.
- ✓ конструкция рассчитана на работу со штангой до 150 кг, что более чем достаточно для большинства атлетов.

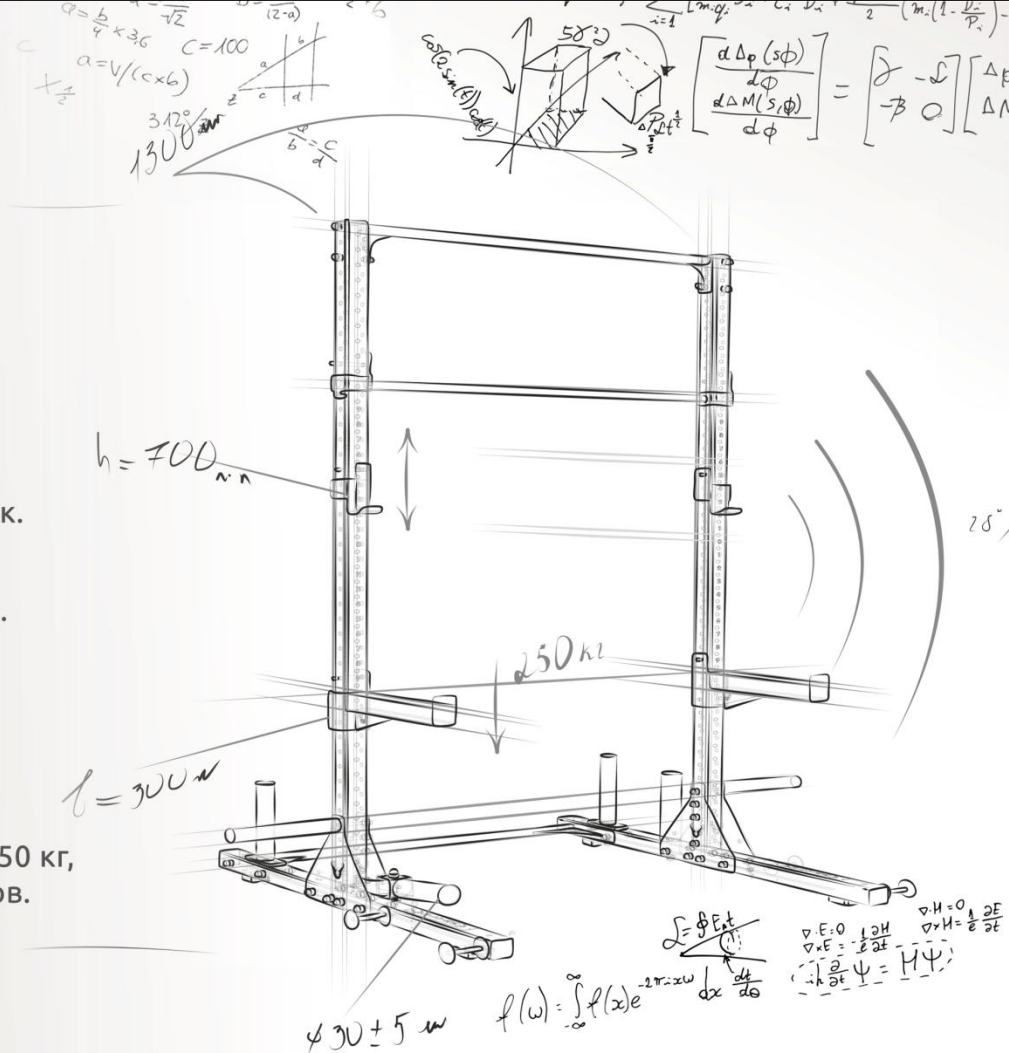

Многофункциональность

Конструкция рассчитана на дополнительное оборудование, которое значительно расширяет возможности* домашних тренировок.

*Например, при загруженном хранении дисков можно полноценно работать с TRX и резиновыми петлями без крепления рамы к полу.



Безопасность

Проведенные испытания на несущую способность, жесткость и устойчивость рамы доказывают 100% безопасность* тренажера для тренировок. Это достигается за счет особой конструкции FS-1 и заниженного центра тяжести.



*Для экстремальной устойчивости предусмотрены отверстия для крепления анкерами рамы к полу.

Внешний вид

- ✓ брутальность
- ✓ минимализм в дизайне
- ✓ прочное полимерное покрытие
- ✓ строгая цветовая гамма
- ✓ хромированные наклейки -

**органично вписываются
в любое помещение.**



Надежность

Несущие узлы рамы выдерживают нагрузку более 200 кг.

Этого с избытком хватит для домашних тренировок со штангой и собственным весом.

Гарантия на раму 5 лет.

При правильной эксплуатации FS-1 может служить вечно.



Удобство

Продуманная до мелочей конструкция рамы делает тренировку максимально удобной. Сохраняет порядок и опрятность в помещении.

Встроенное хранение для грифа и дисков оптимально организует пространство для тренировок. Весь инвентарь на своих местах.



Доступность

Стоимость FS-1 гораздо ниже подобных рам (прямых аналогов нет) для фитнес залов.

Вы приобретаете по цене скамьи для жима лежа профессиональный снаряд для ультра эффективных тренировок всех групп мышц в домашних условиях.





Выделите дома буквально пару квадратных метров для функциональной рамы FS-1.

Тренируйтесь полноценно и эффективно в удобном месте в удобное время.



Производитель

профессионального оборудования
для эффективных домашних тренировок



г. Воронеж, Ленинский проспект, 174 Ф

+7 980 240 67 76

ultra-wod.com